

# računari u vašoj kući

Dejan Ristanović

Specijalno izdanje  
časopisa „Galaksija“

Izdaje  
BIGZ —  
DUGA

Januar 1984. Cena 200 D

NAPRAVI  
I TI  
RAČUNAR

'galaksija'



PONOVLJENO  
IZDANJE  
OKTOBAR  
1984.

izbor i primena računara  
pregled programa, časopisa i knjiga  
kompletno uputstvo  
za samogradnju kućnog kompjutera  
umetak na 32 strane: programiranje za početnike



# računari u vašoj kući

Autor: Dejan Ristanović

Blok o računaru „galaksija“:

Voja Antonić

Specijalno izdanje časopisa „Galaksija“

Januar 1984. Cena 200 D

Zahvaljujemo Anđelku Zgorelcu, London, na pomoći prilikom realizacije ovog specijalnog izdanja.

## Izdaje

Beogradski izdavačko-grafički zavod  
OOUR Novinska delatnost „Duga“  
11000 Beograd  
Bulevar vojvode Mišića 17

## Telefoni

650-161 (redakcija)  
650-528 (prodaja)  
651-793 (propaganda)

## Generalni direktor

Gojko Zečar

## Direktor OOUR „Duga“

Zoran Milošević

## Glavni i odgovorni urednik

Gavrilo Vučković

## Urednik izdanja

Jova Regasek

## Likovna i grafička oprema

Dušan Mijatović

## Redakcija časopisa „Galaksija“

Tanasije Gavranović, pomoćnik glavnog i odgovornog urednika  
Esad Jakupović, zamjenik glavnog i odgovornog urednika  
Aleksandar Milinković, urednik  
Jova Regasek, urednik  
Zorka Simović, sekretar redakcije  
Gavrilo Vučković, glavni i odgovorni urednik

## Izdavački savet „Galaksije“

Prof. dr Brana Dimitrijević, Ivan Gajić, dr Branko Jovičić, prof. dr Branko Lalović, Vigor Majić, prof. dr Dejan Milovanović, Milan Milutinović (predsednik), Đokica Petković, Rade Petrović, Dušan Radović, Jova Regasek, dr inž. Zlatko Rendulić, dr Petar Strugar, Dimitrije Tasić (zamenik predsednika), Gavrilo Vučković

## Štampe

Beogradski izdavačko-grafički zavod  
11000 Beograd, Bulevar vojvode Mišića 17

## Žiro-račun kod SDK

60802-603-17132

## Devizni račun kod Beogradske banke

60811-620-16-82701-999-01066

## Za inostranstvo cena dvostruka

(400 D, 3 US \$, 9 DM, 60 Sch, 7 Strs, 26 Ffrs, 2 Lstg)

Na osnovu mišljenja Republičkog sekretarijata za kulturu broj 413-77/72-03 i „Službenog glasnika“ broj 26/72, ovo izdanje oslobođeno je poreza na promet

Snimak na naslovnoj strani  
Ivan Ivanov

## sadržaj

uvodnik	3
<b>1/računari na sto načina</b>	<b>4—5</b>
<b>2) izbor računara</b> Zvezde koje ne tamne	<b>6—22</b> 15
<b>3) periferijska oprema</b> štampači disk-jedinice ploteri sitnice koje život znače	<b>23—33</b> 24 27 29 31
<b>4) komercijalni programi</b> maternji i ostali kompjuterski jezici mogu li da vam pomognem hajde da se igramo	<b>34—45</b> 34 37 40
<b>5) hakerska lektira</b>	<b>47—49</b>
<b>6) računar „galaksija“</b> prvih nekoliko mikrosekundi „galaksija“ u stripu konac delo krase „galaksija“ u školi	<b>50—67</b> 52 55 61 66
<b>7) umetnost programiranja</b> maternji jezik računara zx 81 bez tajni spectrum i njegove neobičnosti kontrolor snimanja zagonetke sharpa	<b>68—81</b> 69 73 75 78 81
<b>8) programiranje za početnike</b> sadržaj priloga dat je na poslednjoj strani priloga	<b>83—97</b>



Kućni računari stiču sve više poklonika u čitavom svetu. Smatra se da je do sada prodato nekoliko miliona kompjutera namenjenih amaterima — ljudima koji računare koriste za igru, različite poslove u kući, u nauci, obrazovanju i manjim firmama. Već sada je sasvim izvesno da će kućni računar veoma brzo izrasti ne samo u najmasovniji hobi nego i u sredstvo bez koga neće moći ni da se zamisli svakodnevni život. Računar je univerzalna alatka, kao poluga i kao točak, i njegova primena ograničena je jedino maštom i znanjem njegovog vlasnika.

U našoj zemlji kućni računari nemaju, doduše, tako impresivno uporište kao u svetu, ali broj ljubitelja računarske tehnike i vlasnika kućnih kompjutera ni kod nas nije za potcenjivanje. On bi, svakako, bio znatno veći da su okolnosti oko popularizacije i, naročito, oko nabavke kućnih računara barem malo povoljnije. Veoma je oskudna literatura na srpskohrvatskom jeziku koja govori o prirodi kućnih računara i koja sadašnjim i budućim vlasnicima može da se nađe pri ruci kao pouzdan oslonac, savetnik i priručnik u njegovoj avanturi izbora, nabavke, upotrebe, primene i programiranja računara. Osnovna namera našeg izdanja jeste da popuni upravo tu prazninu. Na žalost, samo u informativnom smislu. Plašimo se da ono neće ni za dlaku promeniti tretman računara kod naših carinika.

Svoju dvogodišnju aktivnost na popularizaciji kućnih računara u „Galaksiji“ u ovom izdanju smo krunisali i jednom sasvim konkretnom akcijom — projektom za samogradnju originalnog kućnog računara. Ova akcija ima, pre svega, za cilj da omogući svim ljubiteljima računara spretnih ruku da najzad dođu do svoje prve mašine, ali i da razbije mit o računaru kao složenom tehničkom proizvodu. Računar „galaksija“ je projektovao jedan jedini čovek, Voja Antonić, za nešto više od mesec dana, a od prve ideje do pojave prvih primeraka na tržištu prošlo je jedva nešto više od šest meseci. Naš računar, bez ikakvih konceptijskih ili tehničkih izmena, ovih dana ulazi i u serijsku proizvodnju, a njegovi proizvođači, „Elektronika Inženjering“ i „Zavod za učila i nastavna sredstva“, zatrpali su porudžbinama ne samo pojedinaca nego i škola.

Ovo izdanje je koncipirano tako da predstavlja zaokruženu celinu. Ono se, pri tom, ne bavi sociološkim, kulturološkim ili psihološkim aspektima računarske tehnike. Njegova osnovna namera je da prikaže računar u akciji, na njegovom svakodnevnom poslu, sa svim bogatstvom primena i svim — ograničenjima. To je, verujemo, najbolji način da se računari upoznaju i — zavole. Neko će možda primetiti da računare i ne treba voleti previše. To je verovatno tačno. Ali se na njih treba naviknuti, jer će život bez njih u kompjuterizovanom svetu neposredne budućnosti biti sasvim nemoguć.

Redakcija



# 1 računari upotreba računara na sto načina

Postoji ipak jedna suštinska razlika između kompjutera i bilo kog drugog uređaja u domaćinstvu: svaki uređaj se kupuje da bi obavljao neku jasnu i sasvim određenu funkciju (nikome, na primer, neće pasti na pamet da koristi frižider da bi gledao TV program). Kada nabavljate računar, kupujete mašinu koja baš ništa ne zna! Kada, međutim, u njega upišete odgovarajući program, on počinje da podučava decu, igra šah, proračunava troškove, balansira čekovnu knjižicu... Sve to u jednoj stvari? Da, i još mnogo čega drugog: računar može da uradi sve što poželite samo ako umete da mu objasnite kako da to uradi.

Takvo objašnjenje se zove program. Program je skup naredbi (u stilu: „prikaži na ekranu“) pisan na nekom od jezika koji kompjuteri razumeju. Dok „veliki“ kompjuterski sistemi koriste moćne i složene jezike koji nose imena fortran, kobol, paskal, ada i slično, svi stoni računari se sporazumevaju sa svojim vlasnicima na jeziku koji nosi ime bejzik. Iako je reč bejzik, u stvari, skraćenica, ona odmah asocira na osnovnu namenu ovog jezika: on predstavlja osnovu i početak za sve nove ljubitelje računara i omogućava im da naprave prve korake u programiranju i docnije lakše savladavaju složenije kompjutere.

\* Ako nabavite računar, svakako da u prvom trenutku nećete biti u stanju da pišete programe za njega. To, ipak, ne znači da će računar biti neiskorišćeni deo kućnog inventara. Na tržištu (pa čak i na jugoslovenskom tržištu) se nalazi mnoštvo komercijalnih programa koji su spremni da budu upisani u vaš kompjuter. Takav program ćete dobiti na običnoj magnetofonskoj kaseti. Ako je stavite u kasetofon i počnete da je slušate, čućete veoma neprijatan zvuk koji je, na prvi pogled, samo ravnomerno zujanje. Taj zvuk je vašem računaru sasvim familijaran: dovoljno je da pomoću posebnog kabla povežete računar sa kasetofonom i otkucate jednu reč pa će kompjuter početi strpljivo preslušavanje kasete. Posle nekoliko minuta, na ekranu će se ponovo



Od najranijih nogu: Računarima mogu do rukuju čak i deca predškolskog uzrasta

pojaviti neka poruka koja označava da je tekst pročitani i shvaćeni. Zatim ćete otkucati još jednu reč i računar će početi da radi ono što je bilo upisano na kaseti. Tada će započeti partija šaha, neka nova video-igra, računar će vam postaviti neki matematički problem ili će, jednostavno, na ekranu započeti neka vrsta crtanog filma.

Upotreba komercijalnog programa je krajnje jednostavna. Najčešće možete da se služite palicom kao kod popularnih partija tenisa uz korišćenje „video-igara“. Pokatkad se ove palice zamenjuju pritiscima na tastere (značite, na primer, da taster A označava

kretanje levo, taster L kretanje desno, taster Z gore, B dole, a da se razmaknicom bacaju bombe). U drugim slučajevima „razgovaraćete“ sa računarom tako što ćete odgovarati na pitanja koja postavlja kucajući standardne engleske ili srpskohrvatske rečenice, ili birati jedan od naslova u katalogu koji je ispisan na ekranu. Za korišćenje ovakvih programa nije, dakle, potrebno nikakvo posebno znanje — dovoljno je da pažljivo pročitate priloženo uputstvo i eksperimentišete — probajući sve alternative ubrzo ćete upoznati sve tajne programa i početi ozbiljno da ga upotrebljavate.

Iako komercijalnim programima možete da se zabavljate duže vreme, pre ili posle ćete uvideti da ovo zabava nije



**Do pre samo desetak godina rukovanje računarima je bilo dostupno samo vrlo uskom krugu visoko obrazovanih stručnjaka: programera i operatora. Računar je već tada bio moćna mašina, ali njegova cena nije dopuštala prosečnom čoveku da pomisli na nabavku ovakve naprave. Razvoj elektronike i minijaturizacija komponenata su učinili svoje: dimenzije i cene računara su toliko smanjene da su kompjuteru širom otvorena vrata u svakodnevni život.**

kreativna, pa ćete poželeti da saznate kako su programi napravljeni i da napišete neki samostalni. Tada će vas zainteresovati razne škole bezjeka, priručnici, tekstovi u časopisima...

Da biste naučili bezjik nije vam potrebno nikakvo posebno matematičko-tehničko predznanje. Proces učenja je neobično zanimljiv, ali bismo vas prevarili kada bismo rekli da je lak. Stara narodna poslovice kaže da „bez muke nema nauke“: svaku komandu ćete savladavati tek posle određenog proučavanja priručnika i isprobavanja njenog dejstva na računaru. Prvi programi će biti vrlo jednostavni, ali će se i u njima provlačiti greške koje ćete morati samostalno da pronalazite. Kompjuter, naime, uvek doslovno izvršava vaše naredbe, jer nije u stanju da „razmisli“ o tome da li su one svrsishodne. Ako mu, na primer, naložite da stalno izvršava istu naredbu, on će je strpljivo izvršavati sve dok ga ne prekinete ili dok vaša grupa ne dođe na red za isključenje struje. Zato je jedan frustrirani početnik izrekao lepu misao: „programiranje je teško jedino zato što kompjuter nikada ne radi ono što ja hoću nego ono što mu kažem!“

Smatramo da je za savladavanje tehnike programiranja neophodno samo mnogo dobre volje. Proces učenja se kod raznih ljudi završava na razne načine: neki su zadovoljni kada uspeju da sastave program pomoću koga će njihov računarski sastavljati optimalne sisteme sportske prognoze, drugi prestaju da rade kada nauče dovoljno da sastave program koji će proračunati komponente nekog elektronskog sklopa, treći kada sastave programe koji će pomoći najmlađim članovima porodice da zavole matematiku i geografiju... Neki se na tom putu ne zaustavljaju: nastavljaju da rade sve dok ne ovladaju čak i najskrivenijim tajnama njihovog kompjutera, a zatim nabavljaju novi da bi ga podvrgli istom postupku. Tako nastaju kompjuterski stručnjaci. Programiranje je, kada se njime ozbiljno i profesionalno bavimo, nauka koja zahteva nešto talenta i mnogo rada. Školovani programeri su osposobljeni za

sastavljanje izuzetno složenih programa kakvi se, na primer, neprekidno nalaze u memoriji vašeg računara omogućavajući mu normalan rad.

Kako da razlikujemo „zagriženog ljubitelja računara“ (u stranoj literaturi, a u poslednje vreme i kod nas, ovakva ličnost se naziva „hacker“, što bi moglo da se prevede kao „ključalo“; izraz ni u kom smislu nije pogrdan) od „normalnog“ korisnika? Jednostavno — za „hakera“ je pisanje programa samo sebi cilj, pa program postaje potpuno nezanimljiv kada se isprave sve greške i tako dovede u konačnu formu. Nasuprot tome, za „normalnog“ korisnika računara pisanje programa postaje svrsishodno tek ako taj program može da se primeni u njegovom životu i tako mu olakša neki od svakodnevnih poslova, kao što je pisanje pisama, sređivanje biblioteke knjiga, vođenje rokovnika...

Nemamo nikakvo pravo da kažemo da je jedan od ova dva pristupa računarima „pravilan“ ili „pogrešan“, tim pre što ni „haker“ ne ostaje uvek „haker“. Početno oduševljenje koje nas obuzme kada nabavimo prvi računarski svakako će učiniti da u njegov ekran gledamo neprekidno po dvadesetak časova dnevno u toku nekoliko sedmica. Sledi pisanje programa koje ima za cilj proveravanje naših novostebenih znanja. Sledeća je „hakerska faza“ u kojoj pišemo programe zato što nam je to zadovoljstvo i zabava. Te programe najčešće nudimo prijateljima ili kompjuterskim klubovima sa kojima saradujemo (oni u kojima kompjuterska groznica ne može da suzbije poslovni duh mogu dobro da unovče programe, naročito ako su inventivni, originalni i dobro sastavljeni) ili ih, jednostavno, odlažemo na magnetofonske kasete „za buduću upotrebu“.

Ako ikada izademo iz ove faze, računarski će za nas postati vrlo korisna naprava koja može da se upotrebi za milion stvari u kući i na poslu, koja može da predstavlja izvanrednog partnera u igrama i tako razbije dosadu i koju, najzad, možemo da „učimo nečim novom“ svaki put kada imamo volje za pisanje programa. Tada će nam najveće zadovoljstvo biti upoznavanje novih modela računara i poređenje njihovih mogućnosti sa mogućnostima drugih modela. Kako vreme ide

dalje, upoznavanje novih kompjutera će (ovde bismo, verovali ili ne, rado dodali jedno „na žalost“) biti sve kratkotrajnija zabava, ali ćemo zato početi da razmišljamo o tome kako bi trebalo da izgleda „idealni“ računarski programski jezik...

Šta dolazi posle toga? Autor ovog izdanja ne bi želeo da mu odgovorite na ovo pitanje: pisanje ovih redova je bilo divna prilika da ponovo proživim poslednjih pet godina, ali bi vaš odgovor svakako učinio da sledećih pedeset izgube draž neizvesnog.

Od nas se, ipak, očekuje da vam kažemo u ovom ćete se društvu naći ako postanete „ljuditelji računara“. Koliko je, pre svega, to društvo brojno? Smatra se da u svetu trenutno ima nekoliko miliona stonih računara i da oko dve stotine hiljada ljudi ima dovoljno znanja da piše jednostavnije programe za njih, dok se nekih hiljadu ubraja u „elitne programere“. Kako stoji stvar u Jugoslaviji? „Galaksija“ se iskreno nada da ljubitelji računara, osim vas, ima bar još 29999 (ovo izdanje se štampa u 30000 primeraka) i da će ih u budućnosti biti još mnogo više. Ljubitelji računara se okupljaju u okviru nekoliko klubova programera, kupuju računare i programe za njih preko malih oglasa, udružuju se radi nabavke ne baš jeftine strane literature... U čitav taj posao je ugrađeno mnogo više entuzijazma nego organizovane društvene akcije.

Niko ne spori da su računari značajni u savremenom svetu i da je neophodno obrazovati kvalitetnog kompjuterskog stručnjaka. Pri tome se, na žalost, uloga stonog računara u mnogo čemu umanjuje; razloge treba tražiti u činjenici da mnogi naši autoriteti (ma koliko stručni bili) ne shvataju da stoni računarski više nije nemoćna sprava već univerzalna alatka ogromnih mogućnosti koji je pristupačan mnogo čijem džepu. Kada su već naši računarski centri prezačušeni poslom toliko da u njima nema mesta ni za koga osim za zaposlene i kada se na fakultetima koji obrazuju programere meri svaki sekund koji student provede za terminalom i broji svaki list papira koji štampa, trebalo bi liberalnijim carsinskim propisima i stimulisanjem domaćih proizvođača pomoći svakome ko želi da upozna računare o svom trošku.



# Apple jabuka 2 iskušnja izbor računara

Najvažniji parametar pri izboru računara su, svakako, vaše potrebe. Njih treba proceniti na osnovu trenutne situacije ali i bliske budućnosti: ne treba da kupujete računar koji jedva zadovoljava vaše sadašnje potrebe (jer će u bliskoj budućnosti potrebe svakako porasti), ali ni da plaćate sistem ogromnih mogućnosti koje nećete imati gde da primenjujete.

## Džepni ili stoni?

Stoni računar, u principu, pruža veće mogućnosti za manje novca. Ima, međutim, dosta korisnika kojima je računar potreban na terenu (pomenimo samo arhitekta i građevinare), u školi ili na fakultetu. U većini takvih slučajeva dovoljno je nabaviti neki džepni računar sa obiljem matematičkih funkcija koji nema mogućnost programiranja (takvi su danas prilično jeftini) i, za kućnu primenu, dobar stoni računar. U nekim slučajevima, međutim, potreban je prenosiv računar čija memorija može da primi nekoliko programa koji se koriste „svuda i na svakom mestu“. U tom slučaju se opredelite za džepni računar i pokušajte da sastavite ili napravite neophodne programe.

Globalno posmatrano, računari se koriste u naučno-tehničkim proračunima, svakodnevnim poslovima, za vežbanje programiranja i za igranje (postoje, jasno, i stotine drugih primena). Džepni računari mogu vrlo dobro da posluže za naučno-tehničke proračune (iako je manja brzina njihovog rada unekoliko prepreka) i za vežbanje u programiranju. Poslovna primena im nije jaka strana, a što se igara tiče — sve zavisi od veštine programera. Džepni računari, naime, imaju najčešće ekran koji sadrži samo jednu liniju, pa su akcione igre pomalo monotone. U logičkim igrama džepni i stoni računari su praktično ravnopravni.

Pri donošenju odluke o kupovini računara treba se čuvati jedne velike greške: ne kupujte loš džepni i loš stoni računar. Ako su materijalna sredstva ograničena (a najčešće jesu), kupite jedan dobar kompjuter. Jer, računar je ipak računar, a razlike između džepnih i stonih, za veštog programera, nisu velike.

## Računari i klase

Cena je, jasno, jedan od osnovnih parametara koji treba razmotriti. Što je računar bolji, to je skuplji, ali to ne znači da ćemo, ako imamo novca, kupiti najskuplji postojeći model! U cenu ne ulazi samo procena mogućnosti računara; značajan parametar



je ime firme koja ga proizvodi (renomirane firme kao što su IBM i Hewlett-Packard daju sebi pravo da svoje proizvode prodaju dvostruko skuplje od ostalih kompanija), država u kojoj se računar kupuje, broj prodanih primeraka... Da bi se unekoliko klasifikovale mogućnosti (i cene) računara, često se uvodi podela na ekonomsku, srednju i višu klasu. Ni jedna od ovih klasa nije strogo odvojena od drugih i postoje modeli koji su na prelazu iz ekonomske u srednju (nema ih mnogo) i iz srednje u višu klasu (takvih je dosta).

Računari iz ekonomske klase se prepoznaju po ceni manjoj od 150 funti (obzirom da je pri pripremanju ovog poglavlja korišćena uglavnom engleska literatura, cene su uglavnom u funtama). Ovi računari su dobri za one koji žele da nauče programiranje, sastave prve programe i zabavljaju se komercijalnim programima za igre. Primena računara iz ekonomske klase na naučno-tehničke proračune je moguća, ali ne bez izvesnih teškoća: loša tastatura onemogućava brzo unošenje eksperimentalnih podataka, računar često prilično sporo radi pa proračun može da potraje, za priključivanje štampača i periferijskih uređaja potrebni su ne baš jeftini interfejsi... Kompjuteri iz ove klase nisu pogodni za poslovne primene u kojima se od računara zahteva obrada velike količine informacija.

Srednja klasa je vrlo širok pojam i obuhvata računare koji koštaju 200-700 funti. Ovi računari su veoma pogodni praktično za sve primene, pogotovu zato što mogu lako da se proširuju dodavanjem neke periferijske opreme. Njihove tastature su profesionalne, memorija prihvatljivo velika, poseduju par programskih jezika i pristojnu programsku podršku. Za one koji

nameravaju samo da se igraju i uče programiranje, kupovina računara iz srednje klase predstavlja neku vrstu luksuza; za one koji nameravaju da koriste računar u neke „ozbiljne“ svrhe (pogotovu ako će računar obavljati posao koji donosi novac) srednja klasa je idealno rešenje.

Računari iz više klase se praktično ne razlikuju od računara iz srednje. No, oni su opremljeni nekim periferijskim uređajima kao što su disk-jedinice i sopstveni monitor. To znači da ovi računari predstavljaju zaokružen kompjuterski sistem izuzetno pogodan za poslovne primene (na primer, vođenje poslovanja nekog objekta male privrede). Činjenica je da računari iz srednje klase, kupovinom dodatnih uređaja, mogu da pređu u višu, odakle sledi da je nešto povoljnije kupiti računar iz srednje klase, upoznati njegove mogućnosti i proširiti ga ukoliko za tim postoji potreba. Od ovog zaključka se odstupa samo u jednom slučaju: ukoliko planiramo upotrebu računara za neke poslove i sigurni smo da će nam disk-jedinice, štampač i velika memorija biti potrebne, bolje je da ih odmah nabavimo: ne samo što će sistem biti lakši za manipulisanje (sve se komponente nalaze u okviru samog računara) nego ćemo i jeftinije proći. Ukoliko želimo da koristimo računar za igranje, nije dobro da kupimo model iz više klase: za njega su uglavnom pisani „ozbiljni“ programi, pa na tržištu nećemo moći da nađemo igre koje nas interesuju.

Kada procenimo potrebe i odlučimo da kupimo stoni računar iz neke od ove tri klase, pristupamo pregledu tabele. Najpre ćemo odbaciti računare koji nam ne odgovaraju (skuplji su ili jeftiniji nego što želimo), a zatim ćemo upoređivati ostale karakteristike. Pri tom ćemo naići na određen broj reči koje nam se čine besmislenim (ukoliko ste početnik u svetu računara, verovatno su vas i reči: tastatura, memorija, disk-jedinice itd. koje ste pročitali u dosadašnjem tekstu, pomalo zbunile). Pošto je izbor računara veoma ozbiljan posao, ne smemo da dopustimo da nam neki od ovih pojmova ostanu nejasni: možda baš oni predstavljaju presudni parametar na osnovu koga ćemo moći da se opredelimo između dva modela.

## Memorija

Jedan od osnovnih parametara pri procenjanju računara je njegova memorija. Računar memoriju koristi za smeštanje svih podataka koje mu dajete i za programe koji omogućavaju obradu tih podataka. U našoj tabeli ćete naći dva podatka: ROM računara i RAM.

ROM (skraćeno od Read Only Memory ili, u prevodu, memorija koja može samo da



Ljubitelji računara u Jugoslaviji nisu baš u najprijatnijem položaju. Uvoz računara, kao i svega drugog skupljeg od 5000 dinara, nije dozvoljen. Tako je većina onih koji žele da nabave kompjuter upućena na neko izigravanje zakona: ubeđivanje nekog rodaka na privremenom radu u inostranstvu da sledeće godine ne donosi televizor, video-rekorder ili kino projektor nego računar, pronalazjenje nekog povratnika iz inostranstva koji ima pravo na uvoz ili, jednostavno, šverc. Takav potencijalni vlasnik računara mora unapred da odluči koji će računar da kupi pošto nema mogućnosti da vidi sve „kandidate“ na delu. Koliko nam je poznato, ni jedna naša radna organizacija se ne bavi uvozom računara, strani predstavnici donose malo ili nimalo opreme na sajamske štandove, literaturu nije lako nabaviti i za nju je potrebno odvojiti prilično deviza... Odluka o konačnom izboru može da bude donesena samo posle čitanja uporednih prilika različitih modela i zrelog razmišljanja.

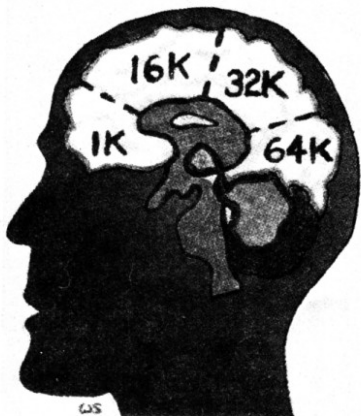

se čita) služi za smeštanje programa koje dobijate uz računar. Ti programi se koriste za normalan rad računara: ukoliko vaš budući računar, na primer, „zna“ konstantu PI, ona je ubeležena negde u njegovom ROM-u. ROM se, kao i RAM, meri kilobajtima. Kilobajt je jedinica za količinu informacija i označava koliko znakova može da stane u memoriju računara. U jedan kilobajt memorije staje 1024 slovna znaka. Na stranu kucanu sa proredom stane oko dva kilobajta informacija.

U ROM ne možete da upisujete vaše programe, ali on pokazuje koliko različitih naredbi vaš računar poznaje. Računar koji ima ROM od 8 kilobajta ima daleko manje mogućnosti od onoga koji ima ROM od 16 kilobajta! Većina današnjih računara ima ROM od 12-16 kilobajta, koji je, uglavnom, dovoljan za realizovanje vrlo složenih programa. Ipak, u tabeli ćete naći i nekoliko računara koji imaju ROM od svega dva kilobajta. Ti računari u ROM-u drže samo najosnovnije programe, a pre početka rada sa kasetofona moraju da se učitaju ostali. Sa stanovišta iskusnog korisnika računara kompjuter sa malim ROM-om je zgodan obzirom da on može po potrebi da menja programski jezik na kome radi. Međutim, za početnika je nepoželjno da svaki put kada uključuje računar mora da učita program koji omogućava računaru da obavlja osnovne računarske radnje. Ne bismo vam saveto-

vali da kupujete računare koji imaju ROM manji od 10 kilobajta.

Neki računari dopuštaju proširivanje ROM-a. U računar se priključuju posebni moduli kojima se ROM proširuje i tako se računaru dodaju nove naredbe i povećavaju njegove mogućnosti. Računar Atom Acorn, na primer, može da radi samo sa celim brojevima. Priključivanjem dodatnog ROM-a od 4 kilobajta ovaj računar dobija naredbe za rad sa razlomcima i brojevima u „pokretnom zarezu“ (brojevi koji nemaju fiksiran broj decimalnih mesta). Svi podaci u našoj tabeli dati su za računare bez ikakvog dodatnog ROM-a, ali je mogućnost proširenja spomenuta. U okviru procene vaših potreba treba da se odlučite i za kupovinu potrebnih podataka među kojima RAM i ROM moduli dolaze na prvo mesto. Ukoliko želite da pišete matematičke programe, računar koji radi samo sa celim brojevima neće moći mnogo da vam pomogne; bolje je da odmah nabavite dodatni ROM. Važno je informisati se i o načinu ugradnje dodatne memorije: kod nekih računara dodatni ROM se jednostavno priključuje u neku utičnicu (tzv. „port“), a druge je potrebno rasklapati da bi se čip zalemio na pravo mesto. Ukoliko nemate praktičnog iskustva u elektronici, nije poželjno da se odlučite za drugu alternativu — možda ćete za vreme ove „operacije“ oštetiti računar.

Neki računari imaju „ogroman“ ROM od 32 ili 48 kilobajta. Važno je saznati zašto je ROM toliko veliki: u njemu su sigurno smešteni neki specijalizovani programi koji za vas mogu da budu korisni ili sasvim nepotrebni. Ukoliko, na primer, ne planirate nabavku štampača, ne kupujte računar sa velikim ROM-om u koji je ugrađen „Text-editor“ (program za obradu i štampanje teksta) — tako plaćate nešto što je za vas sasvim beskorisno.

RAM (skraćeno od Random Access Memory, odnosno memorija kojoj se može slobodno pristupiti) nesrećno je izabran termin koji označava memoriju koju korisnik može slobodno da popunjava. U ovu memoriju se smeštaju programi koje korisnik otkuca, podaci koje ti programi obrađuju i informacije neophodne za pravilan rad računara. I RAM se meri kilobajtima — prvi stoni računari su imali RAM od 2 — 16 kilobajta, a danas je 16 kilobajta minimalna konfiguracija. Neki računari imaju RAM koji se meri stotinama kilobajta, pa čak i megabajtovima (jedan megabajt ima  $2^{10}$  = 1024 kilobajta). Ne treba unapred otpisati računare koji imaju mali RAM — on najčešće može da se proširi, a može čak i da bude dovoljan za vaše potrebe. Evo nekoliko podataka o tome šta sve može da uradi računar sa 16 kilobajta memorije:

- Da „zapamti“ dve gusto pisane strane u „Galaksiji“ (pod pretpostavkom da na

tim stranama nema slika) ili 5-6 standardnih strana (kada se izostave slike, podnaslovi i slično).

- Da „reši“ sistem od 85 jednačina sa 85 nepoznatih.

- Da nađe matricu inverznu matrici 60:60.

- Da razvrsta po abučbom redu 1500 reči, od kojih svaka ima po 10 slova.

- Da igra šah, bekgemon, othello/reversi, složi mađarsku kocku i pobedi neiskusnog korisnika u praktično svim logičkim igrama.

Za mnoge primene 16 kilobajta je sasvim dovoljno — verovatno nećete nikada sastaviti program koji bi zauzimao više od 10 kilobajta memorije, a ukoliko ga i budete sastavili, nećete se odlučiti da ga otkucate (za kucanje takvog programa biće vam potreban bar jedan ceo dan). Ipak, mnogi korisnici se odlučuju za kupovinu gotovih programa koji omogućavaju rad sa datotekama, komponovanje teksta i slično. Ovakvi programi uzimaju veliki deo RAM-a, tako da ono što ostane najčešće nije dovoljno za primenu tako složenog programa. Takvi korisnici će morati da proširuju memoriju svog računara pomoću RAM modula. RAM moduli se ponekad priključuju na port računara, ali se najčešće ugrađuju u njega. Prilikom kupovine računara dodatni RAM modul će, verovatno, ugraditi prodavac ili ćete, ukoliko modul docnije kupite, morate sami da ga ugradite. Ovog ugrađivanja se ne treba mnogo bojati (čip se jednostavno postavi u podnožje), ali ga ipak treba prepustiti stručnom licu ako je to ikako moguće.

Realno je proširiti memoriju računara do 32 kilobajta. Za neke primene (posebno obradu teksta) nju treba proširiti i do 64 kilobajta, ali vam ne bismo predložili da to odmah radite. Najpre nabavite računar i upoznajte ga. Tada ćete steći osećaj o tome šta su 32 kilobajta i odlučiti da li vam zaista treba više. Ukoliko na pitanje odgovorite potvrdno, lako možete da naručite memorijski modul. Ukoliko uvidite da vam više memorije ne treba, uštedete dosta novca — memorijski čipovi su vrlo skup deo računara.

## Jeziči

Bazmalo svi kućni računari rade na bejziku — kompjuterskom jeziku opšte namene. Ukoliko je u našoj tabeli napomenuto da računar radi na bejziku, za upotrebu ovog jezika nije potrebno kupovati nikakve dodatke — u samom ROM-u računara je ugrađen program koji prevodi rečenice koje korisnik otkuca (tzv. bejzik naredbe) na oblik koji računar može da shvati i koristi.

Neki računari, pored bejzika, imaju i druge programske jezike, najčešće paskal. Paskal je programski jezik namenjen mate-



matičarima i inženjerima i u literaturi ćete naći podatak da se paskal **kompajlira** (prevodi) a bejzik **interpretira**. Šta to znači? Ako je u računar unet program u paskalu, on će, pre njegovog izvršavanja, morati da čitav taj program, rečenicu po rečenicu, prevede u oblik koji je računaru pristupačan. Posle toga, korisnik može da zahteva da se prevedeni program izvrši. Kod bejzika (i drugih jezika koji se interpretiraju), situacija je nešto drukčija: računar nailazi na neku bejzik naredbu, prevodi je i izvršava, a zatim „zaboravlja“ prevod te naredbe i na isti način obrađuje sledeću. Sa aspekta korisnika i jedan i drugi tip jezika imaju prednosti i nedostatke. Jezici koji se kompajliraju bolje koriste mogućnosti računara jer programi rade mnogo brže, ali je zato posle svake sitne ispravke neophodno prevoditi program. Bejzik programi rade daleko sporije, ali je ispravljanje i prilagođavanje programa brzo i jednostavno. Sve u svemu, za onoga ko se prvi put susreće sa računarima i za iskusnog korisnika koji nema potrebu za velikim računanjima, bejzik računari predstavljaju racionalnije rešenje. Računari koji koriste paskal pogodni su za korisnike koji su zainteresovani za numeričku analizu i brzu obradu manje količine informacija. Ne treba zaboraviti da se većina stonih računara koji normalno rade na bejziku može opremiti posebnim programom, paskal kompajlerom, pomoću koga će moći da koriste i drugi jezik. Takav program, doduše, oduzima nekih 16 kilobajta RAM-a, ali se sa takvim gubitkom lako mirimo ako nam za naše programe preostane još 16 kilobajta.

U poslednje vreme pojavljuju se računari koji koriste programski jezik forth. To je jezik nižeg nivoa od bejzika (što je jezik nižeg nivoa, to je razumljiviji za računari i manje pogodan za korisnika) koji nudi neke vrlo privlačne mogućnosti: definisanje novih naredbi, promene postojećih, znatno brže izvršavanje programa i slično. Na sreću, većina računara može da se opremi programom koji se zove forth compiler i tako raspolaze i bejzikom i forthom.

Ukoliko se odlučimo za nabavku nekog računara koji ne koristi bejzik, moramo da imamo u vidu da na specijalizovanim jezicima nije napisano mnogo programa. Vrlo je verovatno da ćemo sve programe koji nam trebaju morati sami da pišemo, što će značajno umanjiti vrednost našeg računara. Izgleda da, u sadašnjem trenutku, bejzik predstavlja najbolji izbor.

### Tastatura

Tastatura je vrlo bitan element pri izboru računara. Kod većine kompjutera tasteri su raspoređeni po takozvanoj QWERTY shemi (kao na standardnoj pisačkoj mašini), a nekima od njih su dodeljene i posebne funkcije. Bolji računari, po pravilu, imaju veći broj tastera, dok slabiji računari imaju manju, nabijenu tastaturu na kojoj je svakom tasteru dodeljeno po nekoliko funkcija.

Priičan je broj korisnika koji pomišljaju da je najbolje kupiti računar sa takozvanom „senzorskom“ tastaturom. Ova pomisao potiče od nesvesne analogije sa televizorima: televizor sa sensorima je obično bolji i skuplji od televizora sa mehaničkim ko-

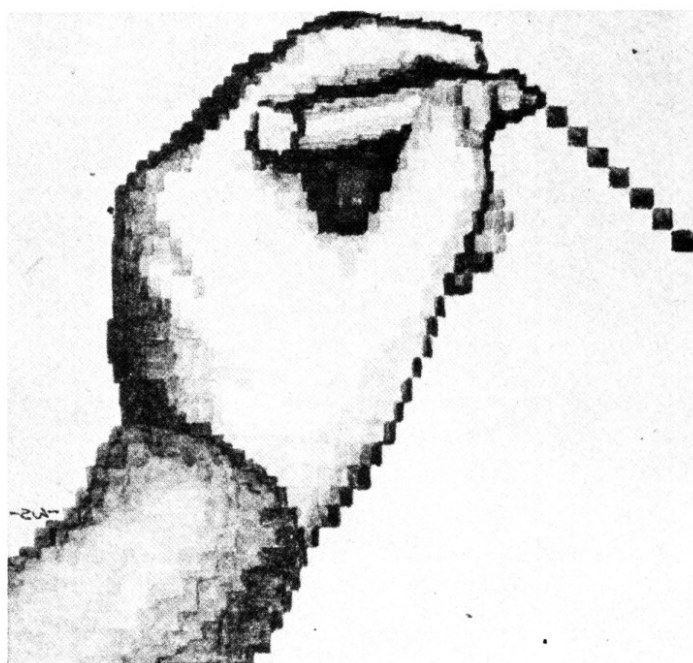

Crtaње na ekranu: Grafička rezolucija računara se najdirektnije odražava na izgled slova i vernost slike

mandama. Kod računara je situacija upravo obrnuta — senzorska tastatura je jedna od najgorih karakteristika koju neki računar može da ima.

Za dobro i brzo kucanje je potrebna takozvana profesionalna tastatura sa mehaničkim tasterima. Na takvoj tastaturi dirke su normalne veličine, a pri pritiskanju se pomeraju kao na električnoj pisačkoj mašini. Svaki taster ima jednu ili dve funkcije (kada se zajedno sa njim pritisne i SHIFT, taster daje veliko slovo). Sve naredbe se kucaju slovo po slovo (npr. PRINT se kuca pritiskom na slova P,R,I,N i, konačno, T), a kod posebno dobrih računara postoji i grupa tastera kojima se mogu dodeliti neke češće korišćene naredbe radi bržeg kucanja.

Računari sa senzorskom tastaturom su znatno manji. Tasteri na njima se ne pomiču kada ih korisnik pritisne i, što je još gore, korisnik najčešće ne zna da li je dovoljno snažno pritisnuo taster da bi računari registrovali njegovu akciju. Na „senzorskim računarima“ svakom tasteru je dodeljeno po nekoliko funkcija: umesto da kuca P R I N T korisnik samo pritisne taster P u pravom trenutku. Ovo na prvi pogled izgleda bolje, ali pola sata rada na „senzorskom računaru“ će svakoga uveriti u suprotno. Pre svega, svaku naredbu treba naći na tastaturi (svaki taster ima po tri ili četiri dodeljene naredbe), zatim treba smisliti koje sve SHIFT dirke treba pritisnuti da bi se izabrala prava funkcija, a onda sve te dirke treba držati istovremeno i nadati se da će računar da registruje njihov pritisak. Za kucanje programa na senzorskoj tastaturi potrebno je, zavisno od iskustva korisnika, 2-20 puta više vremena nego kada se koristi profesionalna.

Prednost „senzorskih računara“ je u tome što su znatno jeftiniji. Čini nam se da su, za većinu korisnika, njihove karakteristike ipak nezadovoljavajuće. Ukoliko se ba-

vite nekim poslom u kome je potrebno dosta pisanja, pre ili kasnije ćete početi da koristite programe za obradu teksta. U tom slučaju zaboravite sve računare osim onih sa profesionalnim tastaturama! Ukoliko nameravate da sami pišete veći broj programa ili da kucate programe koji se objavljuju u časopisima, „senzorski računari“ ponovo nisu najbolji izbor. Ali, ukoliko želite da koristite računar za igre (kupovinom komercijalnih programa), senzorska tastatura je prava stvar za vas. U većini igara operiše se sa svega nekoliko tastera i nema nikakve potrebe da plačate skupu profesionalnu tastaturu.

Između senzorske i profesionalne nalazi se specijalizovana tastatura koju, na primer, koristi ZX Spectrum. Na ovoj tastaturi dirke se pomeraju kada ih pritisnete, pa imate osećaj da li ste pritisnuli neki taster ili ne. Pored toga, tastatura je i dalje malih dimenzija pa je svakom tasteru dodeljeno po nekoliko funkcija. Tastature poput ove su nepovoljne za kucanje dugih programa ali mogu da posluže za obradu teksta. Oni koji nameravaju da koriste računar za igre, vezbu programiranja i izvesnu količinu pisanja mogu da se opredele za računare kao što je ZX Spectrum. Ipak, ukoliko je novčani fond za kupovinu računara iole bogatiji, nije loše odlučiti se za model sa profesionalnom tastaturom.

### Set karaktera

Neki računari poseduju jednostavan set karaktera koji se sastoji od velikih slova, brojeva i dvadesetak specijalnih znakova (tačka, zarez, dve tačke, upitnik, uzvičnik, zagrade, znak za dolar, navodnici i slično). Drugi računari mogu da koriste mala slova i gomilu specijalnih znakova računajući i većinu grčkih slova. Na korisniku je da odluči kakav mu set karaktera odgovara: za



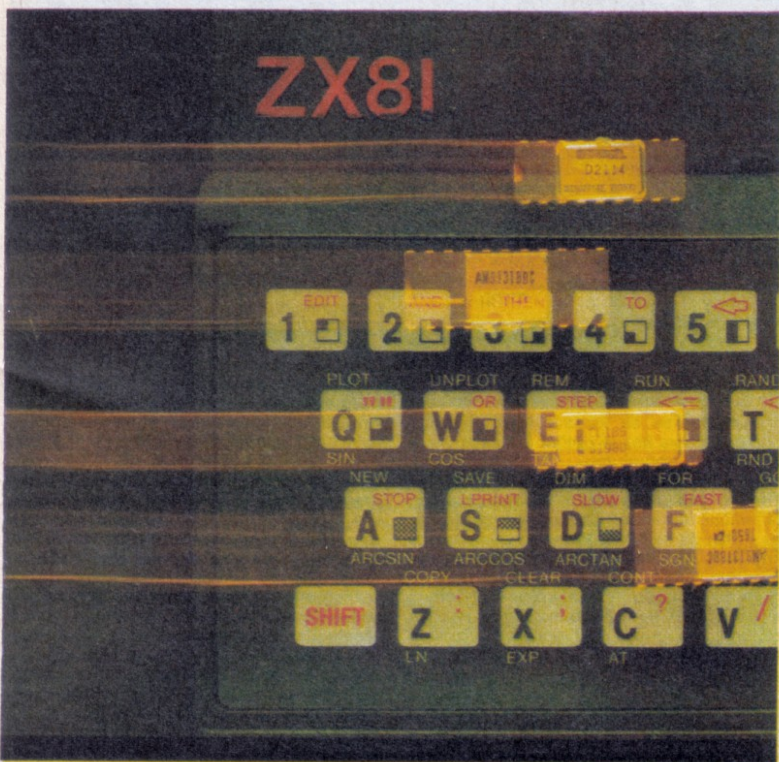

Važnije nego što izgleda: kvalitet tastature utiče na mogućnosti primene računara

one koji žele da pišu programe, igraju se i uče programiranje mala slova i specijalni simboli su nepotrebni. Za one koji žele da im računar, pomoću štampača, održava prepisku, piše spiskove za nabavke i slično, mala slova su neophodna ali mnoštvo specijalnih simbola nije. Najzad, za one koji se bave pisanjem naučnih tekstova i knjiga kompletan set specijalnih simbola može da bude esencijalna karakteristika pri nabavi računara.

Neki računari poseduju mogućnost definisanja sopstvenih karaktera. Kod njih korisnik, pomoću posebnih naredbi, nekim tasterima može da dodeli nove znakove, kao što su naša slova š, č, ć i slično. Ovi računari obično spadaju u „višu klasu“ ali ih ne treba kupovati ukoliko nemate nameru da ih dopunite skupim štampačem. Nema nikakve koristi od ekrana na kome je prikazano slovo č ako ne raspoložemo štampačem koji to slovo može da prenese na papir!

## Ekran

Većina računara se povezuje sa standardnim televizorom: crno-belim ili kolor. Neki računari poseduju tzv. monitorski izlaz koji omogućava povezivanje sa posebnim monitorom, a drugi imaju ugrađen monitor. U celini gledano, računari sa ugrađenim monitorom nisu isplativa investicija: kupovina štampača se mnogo više isplati nego kupovina monitora.

Slika na monitoru je, po pravilu, boja od slike koja se dobija na standardnom televizoru, ali razliku u većini primena možemo potpuno da zanemarimo. Važna karakteristika svakog računara je rezolucija. Pod rezolucijom podrazumevamo broj tačaka na ekranu koje računar može potpuno da kontroliše. Svaku od tih tačaka korisnik može, pomoću odgovarajuće naredbe, osvetliti ili zatamniti crtajući na taj način sliku na ekranu. Kod kolor računara korisnik može da bira i boju svake tačke ili boju segmenata na ekranu (svaka tačka se, u stranim tekstovima, naziva „pixel“ pa se najčešće govori o „rezoluciju u pikselima“).

Jeftiniji računari imaju grafiku takozvane niske rezolucije: na ekranu može da se kontroliše svega oko 3000 tačaka, dok neki skuplji modeli mogu da adresiraju čak 256.000 tačaka. Negde na sredini se nalaze računari sa „pristojnom“ rezolucijom od oko 50000 tačaka na ekranu.

Na prvi pogled izgleda da je, ukoliko materijalne mogućnosti dopuštaju, dobro nabaviti računar koji ima što veću rezoluciju. Međutim, nije uvek tako: računar koji poseduje rezoluciju 640·256 i šesnaest boja, na primer, zahteva da 320 kilobajta RAM-a bude rezervisano za smeštanje ekrana. Ukoliko takav računar ima 330 kilobajta memorije, sve dobre karakteristike (visoka rezolucija i velika memorija) rezultiraju jednom lošom — samo 10 kilobajta preostaje za korisnikove programe i podatke.

Vrlo je bitno i koliko slova računar može da prikaže u jednom redu. Računari srednje klase koji rade u boji sa pristojnom rezolucijom najčešće u redu mogu da prikaže svega 32 karaktera, što je malo ako želite da ih koristite za obradu teksta. Treba imati u vidu da jedan kucani red ima između 60 i 70 znakova i da broj karaktera u redu manji od 64 zatvara mnoga područja primene računara. Oni koji žele da koriste računar u „ozbiljne“ svrhe (izuzetak su oni koji žele da ga koriste za crtanje vrlo



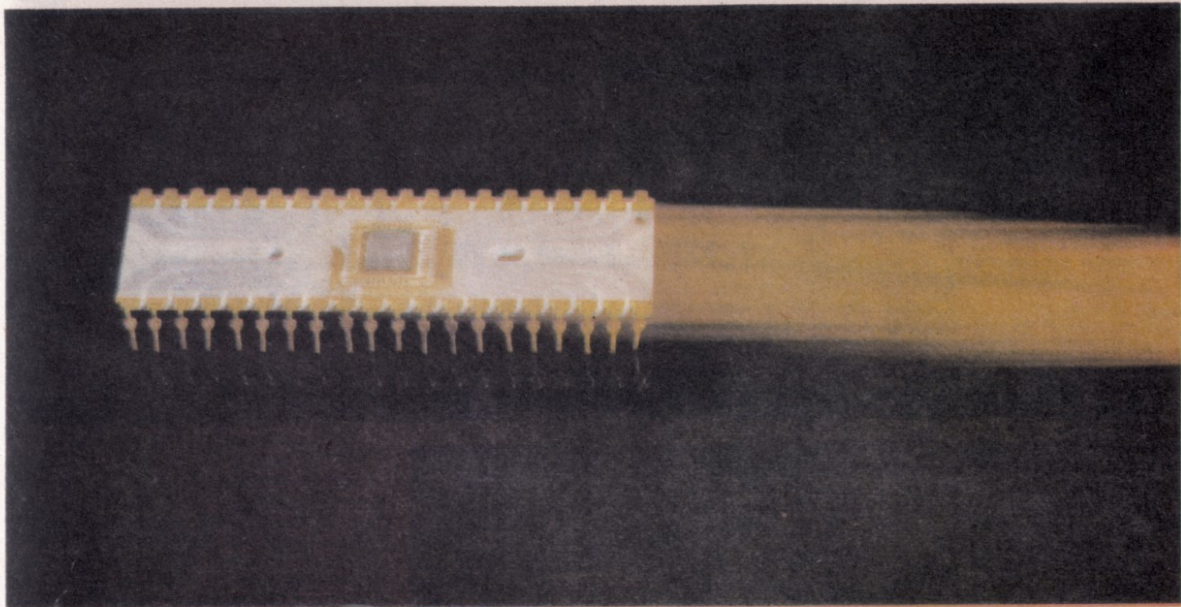

komplikovanih šema i planova) neće pogrešiti ako kupe računar koji radi sa crno-belim televizorom i ima 64 karaktera u redu. Oni koji žele da se igraju sa računarnom če, naravno, odabrali neki „kolor kompjuter“, ali treba da, u granicama materijalnih mogućnosti, nastoje da broj karaktera u redu bude što je moguće veći — bar 40.

Idealno bi bilo imati prilagodljiv računar: korisniku bi mogao da bude ponuđen izbor između crno-bele ili kolor slike, velike i male rezolucije, broja karaktera u redu i slično. Koliko nam je poznato, samo jedan računar iz srednje klase ima ove mogućnosti: to je BBC mikroručunar, posebno model B. Korisnik, zavisno od potreba, može da menja broj adresivih tačaka i boja na ekranu, kao i broj slova u redu. Što je najbolje, u toku izvršavanja istog programa, ovaj broj može da se menja nekoliko puta — prema potrebama. Jedini problem je u tome što su mnogi potencijalni vlasnici računara, sledeći naše uputstvo, već isključili BBC B iz izbora zbog cene od 400 funti.

Neki računari imaju ugrađene komande za crtanje krugova, mnogouglova, linija, pa čak i za pravljenje „crtanih filmova“. Ipak nam se čini da ove mogućnosti ne bi trebalo da prevagnu pri izboru računara: ako kompjuter ima dobru rezoluciju, gotovo svaki korisnik će biti u stanju da napiše program za crtanje kruga, animiranje slike i slično. Ukoliko biramo između dva računara približne cene i karakteristika izabraćemo, jasno, onaj koji ima više specijalizovanih naredbi koje nam odgovaraju.

## Kasetofon

Bezmalob svi stoni računari omogućavaju snimanje programa i podataka na kasetofon. Pošto je kasetofon uređaj koji je odvojen od računara, moglo bi da se smatra da on spada u perifernu opremu. No, čak i vlasnik računara koji ne namerava da nabavlja nikakve dodatne uređaje, svakako će osetiti potrebu da svoj računar poveže sa kasetofonom — zato su mogućnosti ovog uređaja obuhvaćene ovim poglavljem.

Računar se sa kasetofonom povezuje pomoću kabla koji je obično deo standardne opreme kompjutera. Na obične kasete se snimaju svi programi koji će korisniku doznije biti potrebni ili podaci koji su delimično obrađeni. Ovo upisivanje, jasno, ne može da se obavi trenutno — računaru je potrebno određeno vreme da snimi neki program. Brzina snimanja zavisi od računara (a ne od kasetofona kako neki početnici misle) i meri se u baudima. Baud je bit u sekundi — termin koji početniku izgleda misteriozan. No, sve postaje jasnije kada se pogleda nekoliko primera: računar koji snima podatke brzinom od 1000 bauda, na primer, snimiće 16 kilobajta memorije za oko 2,5 minuta. Ova brzina je sasvim prihvatljiva kada se učitavaju programi za igre ili za naučno-tehničke proračune, ali je neprijatna ukoliko računar treba da obrađuje veću količinu informacija koja je smeštena na kaseti.

Neki računari imaju „potpunu kontrolu kasetofona“. Ovim terminom se obično označava činjenica da neki računari mogu da kontrolišu uključivanje i isključivanje kasetofona: računar, na primer, najpre uključi kasetofon, učita program i na kraju zaustavi traku. Kod učitavanja programa ova osobina nije mnogo važna, ali je za „ažuriranje datoteka“ presudna. Šta je ažuriranje datoteka?

Neki korisnici planiraju poslovnu primenu računara. Vlasnici objekata takozvane male privrede, na primer, često imaju potrebu za računarnom koji bi organizovao nabavku repromaterijala, olakšao vođenje

poslovnih knjiga i automatizovao kontakte sa mušterijama preko pošte. Takvi korisnici, kako se to stručno kaže, koriste računar za rad sa datotekama i njihovo ažuriranje. Datoteka je skup podataka i sastoji se od slogova. Vlasnik biroa za fotokopiranje bi, na primer, mogao da oformi datoteku materijalnih troškova. Jedan slog ove datoteke bi obuhvatao troškove nabavke papira, drugi održavanje uređaja, treći režijske troškove, četvrti plate službenika i slično. Svakoga dana vlasnik unosi podatke o novim troškovima, a računar pronalazi potrebne slogove na kaseti, unosi ih u memoriju, menja njihov sadržaj i ponovo ih snima.

Vlasnik biroa za foto-kopiranje koga smo pomenili bi naišao na prilične probleme ukoliko bi, za pomenute poslove, koristio standardni kasetofon. On bi morao neprekidno da premotava traku, traži početke slogova, kontrolišu njihovo upisivanje u memoriju računara i ponovo premotava trake da bi se rezultati snimili na prava mesta. Za ovakve potrebe nešto je pogodnije nabaviti računar koji se povezuje sa specijalizovanim kasetofonom. Specijalizovani kasetofon, jasno, predstavlja dodatni trošak od pedesetak funti, ali zato automatizuje mnogobrojne radnje: računar može sam da kontrolišu premotavanje trake, upisivanje i brisanje podataka i slično. Obzirom da specijalizovani kasetofoni rade nešto brže od standardnih, oni predstavljaju dobru alternativu skupim disk-jedinicama (o disk-jedinicama ćemo govoriti u delu ovog izdanja koji je posvećen perifernoj opremi). Ipak, za korisnike koji će upotrebljavati računar za igru, naučno-tehničke proračune i vežbe programiranja, specijalizovani kasetofon je isto što i posebni monitor — nepotreban trošak.

Ukoliko smo u prilici da kupujemo standardni kasetofon koji ćemo upotrebljavati uz računar (najčešće koristimo kasetofon koji već posedujemo), moramo da obratimo posebnu pažnju na neke sitnice. Treba pre svega, na svaki način da kupimo kasetofon koji poseduje brojač trake. Nije posebno bitno da kasetofon bude posebno dobar (i





## Ugrađeni interfejsi

Za svaki računar može da se nabavi dodatna periferijska oprema u vidu štampača, disk jedinice, plotera i slično. Iako ćemo o periferijskoj opremi govoriti u okviru posebnog poglavlja, ovde ćemo se zadržati na mogućnostima njenog povezivanja sa računarem. Dva računara ili računar i periferijska oprema se povezuju pomoću takozvanog **interfejsa**. To je elektronski uređaj koji prilagođava signale koje šalje jedan računar tako da može da ih „razume“ drugi, i obratno. U gotovo svaki računar je ugrađen interfejs za povezivanje sa kasetofonom i televizorom, a neki kompjuteri imaju i specijalne interfejse. Najpoznatiji od njih se obeležava sa RS232. Ukoliko u tabeli vidite da neki računar ima ugrađen RS232 interfejs, on može da se poveže sa obiljem periferijske opreme koju proizvode mnoge firme. Ukoliko planirate da docnije proširujete mogućnosti računara, ili želite odmah da nabavite neku periferijsku jedinicu (npr. štampač), neophodno je da konsultujete tabele i saznate da li se računar koji ste odabrali može direktno povezati sa štampačem koji vam je potreban ili je potrebna kupovina dodatnog interfejsa. Za povezivanje sa disk-jedinicama bezmalo svaki računar iz srednje klase mora da ima poseban interfejs ili takozvani „disk-kontroler“ (skup integrisanih kola koja kontrolišu disk-jedinice), dok se svi ostali periferijski uređaji najčešće povezuju sa računarem posredstvom RS232 interfejsa.

Predlažemo vam da, ako je ikako moguće, kupite računar koji ima ugrađen neki standardni interfejs (najbolje RS232) jer ćete se tako obezbediti za slučaj da u budućnosti poželite da proširite područje primene vašeg kompjutera.

## Brzina rada

Brzina rada nekog računara zavisi od mnogobrojnih parametara: korišćenog procesora, frekvencije kvarc-kristala, kvaliteta sistemskog programa koji je ugrađen u ROM, jezika koji se koristi itd. Za korisnika svi ovi parametri nisu od naročito značaja — on želi da njegov računar izvršava programe što je moguće brže.

Brzina rada je obično veća što je računar skuplji. U novije vreme u računare se ugrađuju takozvani šesnaestobitski procesori koji, pored ubrzavanja rada, povećavaju raspoloživu memoriju, unapređuju numeričku preciznost i olakšavaju pisanje mašinskih programa. No, računari sa šesnaestobitskim procesorima su i dalje prilično skupi, pa korisniku sa prosečnim dubokim džepom preostaje samo da se opredeli za neki od osmobaritnih modela. A njima je brzina prilično slaba tačka.

Sa aspekta potreba, brzina nije uvek bitna. Ako, na primer, koristimo računar za složene naučno-tehničke proračune, manja brzina rada može da se podnese — umesto da računar završi posao za 10 minuta, završio ga za 20, što je i dalje nekoliko stotina puta kraće vreme u odnosu na ono koje bi nam bilo potrebno za manuelno rešavanje problema. Kod poslovnih primena brzina takođe nije veliki problem — obrada podataka je ovde relativno kratkotrajna i bitno je da računar može da memorise dovoljnu količinu informacija. No, za igre je brzina esencijalna: ukoliko računar radi sporo, nećemo moći da napišemo programe za dinamične igre.

skup) — najobičniji mono-kasetofon će zadovoljiti sve naše potrebe. Dolazi, jasno, u obzir i upotreba stereo-uređaja, ali uz jednu ogradu: ukoliko pokušamo da čitamo kasete koje su snimane na mono uređajima pomoću stereo opreme, možemo da očekujemo teškoće jer će signali biti oslabljeni. Kako se većina komercijalnih programa prodaje na kasetama koje su snimane na najobičnijoj opremi, vlasnici stereo-uređaja možda neće biti u stanju da unesu kupljene programe u računar. Ovo ponekad ne predstavlja veliki problem (običan kasetofon se lako pozajmljuje od prijatelja), ali može da bude vrlo neprijatno: šta da se radi ako je komercijalni program zaštićen pa ne može da se presnimati?

Poslednja sitnica na koju treba obratiti pažnju su priključci. Lako može da se dogodi da stari kasetofon i novi računar nemaju iste priključke za povezivanje. Ova ga se ne treba mnogo bojati: za stavljanje odgovarajućih priključaka nije potrebno nikakvo poznavanje elektronike — dovoljna je obična lemilica.

## Generator tonova

Neki računari poseduju ugrađeni minijaturni zvučnik koji može da generiše tonove u nekoliko oktava. Neki kompjuteri imaju

više kanalni ton-generator koji omogućava istovremeno generisanje nekoliko tonova (najčešće tri), drugi koriste zvučnik televizora kao izlaz, a treći nemaju mogućnost generisanja tonova.

Čini nam se da mogućnost generisanja tonova nije mnogo bitna. Korisno je da računar ima neku vrstu bibera kako bi upozorio korisnika na završetak nekog dugotrajnog posla, ali multiopcioni ton-generatori najčešće predstavljaju nešto što je prosečnom korisniku sasvim nepotrebno. Ozbiljnu primenu generatori tonova nalaze najčešće u igrama (na očajanje ukućana vlasnika računara) i sintezi glasa. Čak i na računarima sa skromnim mogućnostima generisanja tonova kao što je ZX Spectrum može da se sintetiše govor. Ipak, sinteza govora je područje koje zahteva priličnu stručnost korisnika, poznavanje akustike i dosta slobodnog vremena. Većina korisnika može samo da uživa u govoru svog računara za vreme nekih igara, pri čemu se koriste skupi programi. Sve u svemu, ugrađen generator tonova je lepa ali ne bitna osobina računara.

Isto se odnosi na ugrađeni časovnik. Neki računari imaju mogućnost pokazivanja vremena i datuma, ali je „doterivanje“ časovnika i kalendara neophodno svaki put kada uključimo računar. Izgleda da je bolje kupiti časovnik i držati ga pored računara nego plaćati za dodatnu elektroniku. Jedna od retkih primena ugrađenih časovnika je merenje vremena razmišljanja u toku partije šaha.



**UPOREDNE KARAKTERISTIKE STONIH RAČUNARA**

Naziv	Cena (u funtama)	Processor, clock	RAM	Proširenje RAM-a	ROM	Proširenja ROM-a	Programski jezici	Dodatni programski jezici	Tastatura	Set karaktera
Apple II	700	6502, 1 MHz	48 K	64 K	12 K	expansion kartice	BASIC	Većina postojećih (FORTRAN, PASCAL, COBOL, Pilot itd)	profesionalna	velika slova
Apple III	2418	6502, 2 MHz	128 K	256 K	12 K	kartice	BASIC	Pascal, Cobol, assembler	profesionalna	velika/mala, definisanje karaktera
Atari 400	200	6502, 1.8 MHz	16 K	nema	10 K	Moduli	Nema (potreban modul)	BASIC, Asembler, Pilot, FORTH, PASCAL	Senzorska, 61 taster	velika/mala
Atari 800	450	6502, 1.8 MHz	16 K	48 K	10 K	moduli	Nema	kao Atari 400	profesionalna, 61 taster	velika/mala
Atom Electron	199	6502, 2MHz	32 K	32 K	32 K	32 K	BASIC	nema	profesionalna, 56 tastera	velika/mala
BBC micro model B	399	6502, 2MHz	32K	32 K	32 K	Moduli	BASIC, assembler	FORTH	Profesionalna, 72 tastera	velika/mala, definisanje karaktera
Color Genie	200	Z80, 2.2 MHz	16K	32K	16 K	moduli	BASIC	nema	loša, 58 tastera.	velika/mala, 128 grafičkih i 128 programabilnih karaktera
Commodore 64	300	6510, 1MHz	64 K	nema	20 K	Moduli	PET BASIC	PASCAL, FORTH	profesionalna, 66 tastera	velika/mala, specijalni znaci
Commodore 4016	445	6502, 1MHz	16 K	32 K	18 K	nema	BASIC	uskoro	profesionalna 74 tastera	velika/mala, grafički karakteri
Commodore 8032	985	6502, 1 MHz	96 K	nema	18 K	moduli	BASIC	većina postojećih	Profesionalna, 73 tastera	velika/mala
DAI PC	684	8080		nema	24 K	nema	BASIC	uskoro	profesionalna	velika/mala
Datac MC	430	Z80, 2MHz	16K	nema	12K	16 K	BASIC	Asembler	Prof. 57 tastera	velika/mala, grafički
Dragon 32	199	6509E	32 K	64 K	16 K	moduli	BASIC	nema	poluprof, 53 tastera	velika slova
Genie I i II	345	Z80, 1.7 MHz	16 K	48 K	13 K	nema	BASIC	razni	profesionalna, 71 taster	velika/mala
Hewlett-Packard 85	1917	specijalizovani	16K	120 K	32 K	nema	BASIC	nema	visoko prof.	velika/mala, specijalni
Hewlett-Packard 87	2400	specijalizovani	128 K	640 K	48 K	kartice, moduli	BASIC	nema	visoko profesionalna	velika/mala, specijalni znaci
IBM PC	3395	8088, 4.7 MHz	64 K	256K	40 K	nema	BASIC	Pascal	profesionalna, 93 tastera	velika/mala, spec. znaci
Nascom 2	327	Z80, 4MHz	2K	48 K	16 K	nema	BASIC	PASCAL	profesional.	velika/mala
Newbrain A	229	Z80a, 4MHz	32 K	288 K	29 K	moduli	BASIC kompajler	nema	poluprof, 62 tastera	512 karaktera računajući grčka slova
Sinclair ZX81	40	Z80	1K	16K/64K	8 K	nema	BASIC	FORTH, assembler	senzorska, 40 tastera	velika slova
Sinclair Spectrum	100	Z80, 3.5 MHz	16 K	48 K	16 K	moduli	BASIC	PASCAL, FORTH, assembler	neprofesionalna, 40 tastera	velika/mala
TRS 80 I	289	Z80, 2MHz	4 K	48 K	12 K	nema	BASIC	FORTAN, LEV3 BASIC, Pascal	profesionalna	velika
TRS 80 kolor	230	6809, 1 MHz	4K	32K	8 K	da	BASIC	extended color BASIC	poluprof, 53 tastera.	velika
T199/4A	150	9900	16K	48 K	26 K	moduli	BASIC	Extended BASIC, LOGO, Pascal, Asembler	profesionalna	velika/mala
VIC 20	194	6502, 1MHz	5K	29 K	20 K	nema	BASIC	FORTH	64 tastera	velika/mala, grafički

Ekran	Slova na ekranu	Grafika u tačkama	Kasetofon	Priključenje diskova	Zvuk	Ugrađeni interfejsi	Adresa proizvođača	igre naučna primena poslovna primena programiranje ukupni rejting
ili monitor	40 24	do 256 192	svaki	uključuje flopi 140 K	da	Portovi omogućavaju povezivanje sa većinom postojeće opreme	Apple Comp, Finlay Road, Hemel Hempstead, Herts HP2 7PS	77-65-67-60-67
B monitor	80 24	promenljiva, max. 560 192	nema	1 140 K flopi uključen	da	kao APPLE II	Kao Apple II	72-80-65-70-71
olor TV	40 24	320 192	Sopstveni, 50 funti	flopi, do 88 K	četiri kanala	Dokupljuje se RS232 (135 funti)	Atari, International, 185 Ealing Road, Alpertown, Middlesex	87-28-20-40-43
olor TV	40 24	320 192	Sopstveni, 50 funti	flopi, do 88 K	kao Atari 400	kao Atari 400	Kao Atari 400	92-38-35-44-52
olor TV, monitor	max 80 24	promenljiva, max. 640 256	svaki	flopi	1 kanal	kroz dodatke	Acorn Computers, 4a Market Hill, Cambridge CB2 3NJ	75-40-35-80-58
olor TV ili B monitor	max 80 30	promenljivo; max 640 256	svaki	flopi	3 kanala	RS423, Prestel, I/O port, 4 kanala	Acorn Computers, 4a Market Hill Cambridge	80-55-60-85-70
olor TV, monitor	24 40	160 96	svaki	flopi	preko TV	RC232C, EG2014, EG2013	Lowe Electronics, Chastefield Road, Matlock, Derbyshire DE4SLE	75-43-22-38-45
olor TV	40 25	do 320 200	Sopstveni, 45 funti	VIC1541 flopi	da	RS232	Commodore, 657 Ajax Ave, Slough, Berks	70-35 38 49-48
monitor	40 25	40 25	sopstveni	PET 4040 flopi	nema	1EEE 488 bus	Kao Commodore 64	35-56-65-50-51
monitor	80 25	80 25	sopstveni	moguća dogradnja flopi i pravih diskova	nema	1EEE-488 bus	kao Commodore 64	42-50-45-45-46
olor TV	60 24	promenljiva, 256 335	dva kasetofona	ugrađen disk kontroler 2 flopi po 800 K;	četiri kanala	RS232	Data Applications, 168 Dyer St, Cirencester, Glos GL7 2PF	53-50-45-48-49
olor TV	40 24	40 24	svaki	nemoguće	nema	RS232	Datac, Tudor Road, Altrincham, Cheshire	36-40-75-35-46
olor monitor	32 16	64 32	svaki	nema	kroz TV	Centronix Port, Expansion port	Dragon Data, Queensway, Swansea Industrial, Estata, Swansea SA54EH	68-32-29-46-44
olor monitor	64 16	128 48	svaki	samo uz dodatke	nema	nema	Lowe Electronics, Chestfield Road, Matlock, Derbyshire	58-40-40-60-48
olor monitor	32 16	192 256	specijalni, ugrađen	dogradnja 2 flopija	da	RS232, HP-IB, HP-IL	Hewlett-Packard, 1000 N.E. Circle Boulevard, Corvallis, Oregon 97330, USA	25-55-72-70-56
olor monitor	64 20	velika	nema	priključivanje flopi i pravih diskova	da	HP-IB, HP-IL, RS 232	Kao HP85	27-58-70-56-59
olor monitor crno-beli	80 25	visoka	nema	ugrađena dva flopi po 160 K	da	RS 232 i drugi	KGM Micros, 14 Windsor Rd, Slough, Berks SL1 2EJ	33-76-59-62-57
olor monitor	16 48	48 96	svaki	flopi	nema	RC232C	Lucas Logic Ltd, Warwick CV34 5P7	38-50-54-48-48
olor TV	80 24	velika	svaki	nema	nema	RS232, povezivanje sa štampačem	Više se ne proizvodi u GB.	35-40-40-35-37
olor TV	32 24	64 48	svaki	nema	nema	nema	Sinclair Research, 6 King Parade, Cambridge CB2 1SN	46-16-10-18-22
olor TV	30 24	256 176	svaki	Sinclair Microdrive (nije pravi disk)	da	RS232 košta 30 funti	kao ZX81	62-23-24-33-35
olor monitor	64 16	128 48	svaki	flopi uz Expansion Interface	nema	Expansion interface, dokupljuje se	Tandy Corporation, Tarneway Tower, Bridge St, Walsall, West Midlands WS1 1LA	66-49-70-49-59
olor TV	32 16	256 192	svaki	flopi	da	RS232, portovi	Kao TRS 80	74-38-30-46-47
olor TV	32 24	32 24	svaki	flopi	3 kanala	Port za palice, expansion box, RC232 i drugi	Texas Instruments, Manton Lane, Bedford MK41 7PU	45-30-40-55-43
olor monitor	22 93	do 176 158	sopstveni	flopi, 170 K	3 kanala	port expansion	kao Commodore 64	80-20-25-30-39



Kako da procenimo brzinu računara? Najbolji pregled se stiče kada napišemo program koji rešava neki složen matematički problem i primenimo ga na nekoliko kompjutera. No, malo nas ima priliku da istovremeno radi sa nekoliko računara, pa smo najčešće upućeni na testove koji se objavljuju u časopisima. U tim testovima računaru se postavljaju različiti problemi i meri se vreme potrebno za njihovo rešavanje. Zatim se vremena potrebna za rešavanje pojedinih problema ispišu u tabelu, nađe se njihova srednja vrednost i računari se sortiraju prema njoj. Tako nastaje tabela testova brzina ili, kako ih nazivaju, „benchmarks“ testova.

Jedna takva tabela data je i u ovom tekstu. Nismo, jasno, mogli da obuhvatimo preveliki broj računara, ali nam se čini da su među njima i mnogi popularni modeli. U tabeli se nalaze stoni i džepni računari; površan pogled pokazuje da su novi džepni računari često značajno brži od nekih stonih modela dok se stari programabilni kalkulatori nalaze na samom začelju liste.

## Programska podrška

Iako programsku podršku pominjemo tek na kraju ovog poglavlja, ona može da bude bitnija od svih pobrojanih osobina. Novi vlasnik računara ne može da očekuje da će ući u sve tajne programiranja u kratkom roku. Zato će, ukoliko želi da koristi računar ili da se igra sa njim, biti prinuđen da kupuje programe koje su drugi sastavili. Pored toga, čak i vrlo iskusen korisnik računara pre ili posle dolazi do saznanja da se ne isplati pisati sve programe koji su mu potrebni. Svako voli da igra šah protiv računara, ali pisanje programa za šah zahteva konsultaciju obimne literature do koje je teško doći, utrošak nekoliko meseci za njegovo pisanje i možda i cele godine za testiranje i prepravke. Zar nije jednostavnije dati desetak funti za program za šah i početi zabavu bez ikakvog uložnog napora?

Primena računara za obradu teksta zahteva poseban program nazvan tekst-editor koji je napisao tim profesionalaca i probalo nekoliko stotina ljudi pre nego što je komercijalno počeo da se prodaje. Rad sa datotekama zahteva posebne programe za njihovo sortiranje i obradu. Kao što ne možemo sami da projektujemo računar, tako ne možemo da napišemo ni sve programe koji će nam zatrebati. Zato smo upućeni na programe koji postoje na tržištu. Neki računari su, voljom proizvođača, namenjeni onima koji žele da se igraju, pa su u prodaji maхом programi za igre. Neki drugi računari, pre svega zbog dizajna tastature, nisu pogodni za obradu teksta pa je broj i kvalitet tekst-editora za njih minimalan.

Da bismo bar približno dali predstavu o mogućnostima primene pojedinih računara u nekim oblastima, u tabeli je data neka vrsta rejtinga. To je broj bodova od 1 do 100 koji sumira ugrađene karakteristike računara i raspoložive programe. Jasno je da brojke predstavljaju subjektivan utisak autora zasnovan na tabelama iz engleskog časopisa „What Micro?“ i da je moguće da

## Testovi brzine

Model	BM1	BM2	BM3	BM4	BM5	BM6	BM7	BM8	prosečna brzina
TI Professional	1.0	4.2	9.3	9.7	10.5	19.0	29.5	31.0	14.3
BBC Micro	1.0	3.1	8.2	8.7	9.1	13.9	21.4	51.0	14.6
Acorn Electron	1.1	4.0	11.1	11.8	12.4	18.7	28.7	72.5	20.0
Computers Lynx	1.7	4.3	12.4	8.9	10.4	16.3	29.9	86.6	21.3
Torch (BBC Basic)	1.4	5.4	14.4	15.3	16.1	24.9	38.4	89.0	25.6
Epson QX-10	2.3	6.4	15.8	15.8	16.5	31.9	52.9	65.8	25.9
Newbrain	2.0	5.8	19.2	17.5	19.2	32.0	48.8	70.0	26.8
BM Personal Computer	1.5	5.2	12.1	12.6	13.6	23.5	37.4	35.0	17.6
Commodore VIC 20	1.4	8.3	15.5	17.1	18.3	27.2	42.7	99.0	28.7
Apple II	1.3	8.5	16.0	17.8	19.1	28.6	44.8	107.0	30.4
Dragon 32	1.6	10.2	19.7	21.6	23.3	34.3	50.0	129.0	36.2
Hewlett Packard HP86	3.0	5.2	19.4	18.8	20.4	36.5	56.5	134.0	36.7
Colour Genie	2.7	10.6	25.0	25.8	28.9	47.8	73.1	104.3	39.8
Tandy TRS-80 Color Computer	2.0	11.3	22.2	23.9	27.0	41.5	61.1	130.0	39.9
Tandy TRS-80 Model I Level II	2.7	11.6	28.0	28.5	31.3	51.9	81.0	117.0	44.0
Video Genie	2.7	11.6	28.0	28.5	31.3	51.9	81.0	117.0	44.0
Sinclair ZX81 (fast mode)	4.5	6.9	16.4	15.8	18.6	49.7	68.5	229.0	51.2
Epson HX-20	2.7	15.3	33.1	32.8	35.3	59.1	100.6	133.3	51.5
Sinclair Spectrum	4.8	8.7	21.1	20.4	24.0	55.3	80.7	253.0	58.5
Oric 1	2.0	17.3	29.4	31.7	38.1	50.1	76.1	233.4	59.8
Tandy TRS-80 Model 100	3.5	9.5	26.5	29.5	31.5	43.0	64.0	321.0	66.1
Texas TI99/4a (standard)	3.0	9.0	24.0	24.8	26.2	61.9	84.6	384.0	77.2
Texas TI99/4A (extended)	6.5	18.5	40.0	40.1	42.0	98.4	140.3	240.0	78.2
Casio PB-100	8.0	39.0	82.0	80.0	105.0	160.0	220.0	341.0	129.4
Sharp PC1500	15.0	70.0	121.0	122.0	178.0	293.0	383.0	510.0	211.5
Sharp PC-1251	42.3	70.6	162.5	165.9	197.3	427.8	581.4	980.0	328.5

neke od njih potpuno ne odgovaraju realnosti. Uz sav rizik da budemo subjektivni, na kraju svakog reda table smo sabrali četiri poslednje rubrike i rezultat podelili sa četiri. Na taj način smo dobili neku vrstu sumarne ocene svakog računara koja bi mogla da posluži za njihovo rangiranje. Računari su u tabeli ipak poredani po abecednom redu, a ne po našem „rejtingu“, ali će vam poslednja kolona, nadamo se, pomoći da izaberete najbolji.

## Konačan izbor

Čitajući tekst i konsultujući tabelu verovatno ste već prečrtali računare koji sigurno ne ulaze u izbor. Tako ste došli do dva ili tri modela između kojih se treba odlučiti. Poslednja odluka je najteža. Ukoliko sami putujete u inostranstvo radi nabavke računara, ne opredeljujte se sve dok na delu ne vidite sve kandidate. Prodavci računara na zapadu su vrlo ljubazni i rado će vam demonstrirati mogućnosti svih računara koje želite da pogledate i odgovoriti na vaša pitanja. Pošto je njihov cilj da prodaju računar, jasno je da će neki odgovori biti „ulepšani“ ali ćete, u suštini, dobiti informacije koje će biti pouzdane. Na osnovu njih trebalo bi da se odlučite i izvršite kupovinu.

Problem nastaje kada treba da se odlučite za računar koji će, umesto vas, kupiti neko drugi. Trebalo bi da posetite neki kompjuterski klub i da se raspitate za nekoga Jugoslovena koji poseduje računar koji želite da kupite. Ljubitelji računara su obično solidarni: vlasnik nekog računara će se rado odazvati vašoj molbi da ga posetite i na licu mesta pogledate kompjuter. Ukoliko ne možete da pronađete ni jednog vlasnika, raspitajte se među iskusnijim članovima kompjuterskog kluba koji prate strane časopise: da li je o tom računaru dosta pisano, ima li njegovih karakteristika koje su posebno dobre ili posebno loše, da li je neko od njih naišao na neki program za taj računar i slično. U svakom kompjuterskom klubu će se verovatno naći neka „živa

enciklopedija“ koja će moći da vam pomogne pri izboru računara.

Postoje i neke „tajne“ kojima treba da ovladaju potencijalni jugoslovenski vlasnici računara. U principu je dobro kupiti računar koji poseduje veći broj Jugoslovena. Na taj način se do stranih programa može doći mnogo jeftinije: nekoliko vlasnika računara se udruže, kupe program i prekopiraju ga u nekoliko primeraka. Pored toga, u okviru „malih oglasa“ se stalno pojavljuju preprodavci stranih programa od kojih se kasetna vredna tridesetak funti može kupiti za 800–900 dinara, pa čak i jeftinije. Jasno je da se ovde radi o „kompjuterskom piratstvu“, ali se moramo pomiriti sa tim da je kod nas uzeo maha. Najveći broj vlasnika računara u Jugoslaviji (barem prema našim podacima) poseduje ZX Spectrum i ZX 81. Popularni su, pored toga, TRS 80 model 1 (koji se, na žalost, zvanično više ne proizvodi, iako može da se pronađe u nekim prodavnicama a Nemačkoj) i Apple II.

Već smo rekli da je vrlo važno izabrati računar koji odgovara vašim potrebama. Jugoslovenski vlasnici se, međutim, nalaze u nešto povoljnijem položaju od stranaca: ukoliko uvide da su napravili pogrešan izbor (na greškama se uči) mogu bez ikakvih problema da prodaju računar po otprilike dvostrukoj ceni! Kod nas je ponuda mala, a potražnja za boljim modelima ogromna.

# Najpopularniji modeli računara zvezde koje ne tamne

## ZX 81

Klajv Sinkler, poznati engleski naučnik i biznismen, okušao se u mnogobrojnim delatnostima i na tržište izneo mnogobrojne elektronske uređaje. Nisu mu uvek cvetale ruže: njegova firma Sinclair Research se nekoliko puta nalazila na samoj granici bankrotstva i bila spasavana samo intervencijama engleske vlade. No, sredinom 1980. godine „Ujka Klajv“ (kako ga iz milosti zovu Englezi) je na tržište izneo proizvod koji će mu doneti ogromnu popularnost i, zašto to ne reći, milione funti — računar ZX 80. Pri projektovanju ovog računara Sinkler se opredelio da po svaku cenu proizvede što jeftiniju napravu. Sva rešenja koja su bila skupa automatski su smatrana lošim rešenjima i nastao je ZX 80.

Iako moramo da kažemo da je ZX 80 bio vrlo loš računar, njegova cena od pedesetak funti navela je mnoge koji uopšte nisu pomišljali na nabavku računara da „progutaju udicu“. Za njih su karakteristike ZX 80 bile dobre jer druge računare nisu ni poznavali. No, kako su napredovali, tako im je ZX80 postajao nedovoljan i oni bi, da Sinkler nije nešto učinio, verovatno prešli na neki malo skuplji model drugog proizvođača. Sinkler je dobro procenio tržište — u prodavnicama se godinu dana docnije pojavio ZX 81.

ZX81 predstavlja logični nastavak ZX 80, ali u jednu bitnu razliku — računar ima daleko povoljnije karakteristike. Pre svega, u ROM računara je ugrađen znatno bolji bejzik. Ovaj bejzik nije preuzet ni od jedne postojeće firme, već je nezavisno razvijen, što je imalo i dobre i loše strane. Dobre strane su se odrazile kroz cenu računara, a loše kroz činjenicu da se programi pisani za ranije modele (Apple II, TRS 80...) mogu koristiti na ZX81 tek uz znatne prepravke. To Sinklera nije mnogo brinulo: računar koji košta pedesetak funti će zainteresovati mnoge korisnike, oni će pisati programe za njega pa će i nezavisne firme videti ogroman interes u preprodaji tih programa. Pokazalo se da je ovakvo mišljenje bilo „pogodak u centar“.

Bejzik računara ZX81 može da se označi kao „vrlo dobar“. Korisnik može da ostvari sve programe koji su mu potrebni, od igara do naučno-tehničkih proračuna. No, deo ROM-a koji omogućava komforan rad sa računarem je prilično trajlavo urađen. Pre svega, naredbe ne mogu da se kucaju slovo po slovo (PRINT se, na primer, ne može

Prethodno poglavlje je pokušalo da objasni neke osnovne karakteristike računara i pomogne vam da suzite izbor na nekoliko modela koji odgovaraju vašim mogućnostima i potrebama. Definitivan izbor, međutim, ne bi trebalo izvršiti pre nego što se pogledaju svi „kandidati“ izbliza i upoznaju njihove karakteristike. Jedan od načina da to učinite je i da pročitate prikaze pojedinih modela koje ovde dajemo. Počecemo od jeftinijih modela koji

su, koliko nam je poznato, popularni među Jugoslovenima, a završiti sa nekoliko računara iz više klase koji to, verovatno, nikada neće postati. No, i ovi računari su neobično značajni za korisnike koji planiraju ozbiljnu poslovnu i naučno-tehničku primenu računara i kojima nije mnogo bitno koliko će novca izdvojiti za njega.

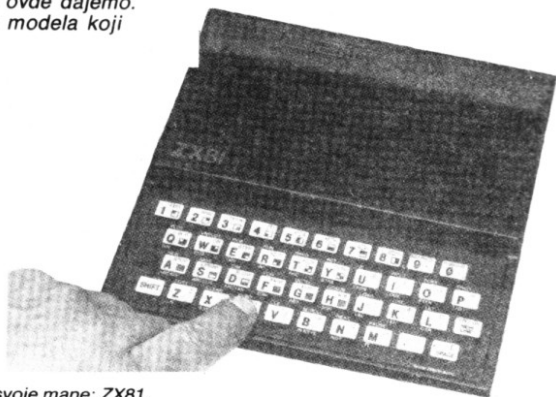

Računar koji hrabro nosi svoje mane: ZX81.

kućati uzastopnim pritiscima na P, R, I, N i T) već preko tastera sa unapred dodeljenom funkcijom. Osim toga, naredbe koje korisnik kuca se smeštaju u zadnja dva reda ekrana i računar ispisuje čitav tekst tekuće naredbe kada god je korisnik dopuni jednim slovom, što nije samo dosadno već i zamorno za oči.

Drugi veliki nedostatak ZX81 je što je prilično spor. To, zasigurno, nije krivica procesora (Z80A), već loše urađenog bejzik interpretatora. Od kvaliteta ovog interpretatora, naime, zavisi brzina kojom računar prevodi svaku naredbu u oblik pogodan za njeno izvršavanje, što se neposredno odražava na brzinu rada. Pošto se generisanje karaktera na ekranu odvija pod kontrolom procesora, uvedeni su FAST i SLOW modovi. U prvom se na ekranu u toku rada ne prikazuje nikakva slika, ali računar radi brže (to „brže“ i dalje nije mnogo brzo), dok se u SLOW modu slika neprekidno generiše što se negativno održava na brzinu rada. Postojala su, verovatno, i bolja rešenja, ali je u 8 K ROM-a zaista bilo teško ugraditi i ovoliko.

Memorija ZX81 je dovoljna za one kojima je ovaj računar namenjen. Osnovna memorija od svega 1 K verovatno služi samo da navede nekoga na kupovinu računara — čim ga iole bolje upozna shvatiće da u ovaj kilobajt ne može da stane ni čitav sadržaj ekrana i poželee da kupi modul za proširenje od 16 K. Šesnaest kilobajta je dosta memorije — taman onoliko koliko ovaj računar može da opsluži. Docnije su se pojavili dodaci koji proširuju memoriju ZX81 do imponzantnih 58 kilobajta, ali nam se čini da kupovina ovakvog modula predstavlja lošu investiciju. Računaru je potrebno nekih 30 minuta da programom sa trake popuni ovoliko memoriju. Šesnaest kilobajta je dovoljno za igre i manje proračune a treba imati u vidu i činjenicu da su praktično svi komercijalni programi namenjeni ZX81 sa 16 K.

Glavne zamerke se upućuju tastaturi. Eminentni „Byte“ piše da je „ZX81 namenjen samouobicama koji žele da umiru postepeno pokušavajući da nateraju računar da registruje pritisak na neki taster“. Tasteri se, naime, ne pomeraju i korisnik nema osećaj da li je neki pritisnut ili ne. Jedini način da to proverji je da neprekidno prenosi pogled sa tastature na ekran i da ispravlja greške pomoću dirke DELETE (brisanje poslednjeg pritisnutog karaktera), koja je, da stvar bude još gora, „šiftovana funkcija“ (potrebno je istovremeno držati pritisnute tastere SHFT i DELETE da bi se poslednji karakter obrisao). Ovakva tastatura je dobra jedino za igre (u tom slučaju treba pritisnuti samo par različitih tastera), mada se i tu javljaju problemi zbog brzog popuštavanja nekih kontakata. Kucanje programa je prilično frustrirajuća vežba koja, na neki način, destimulise kreativan rad korisnika.

ZX81, ipak, hrabro nosi svoje mane. Mnogobrojni „ZX-ovci“ su uspeali da se naviknu na njega, zavole ga i opreme hiljadama programa. Pravo je čudo kakve sve složene igre mogu da budu smeštene u magičnih 16 K. ZX je možda spor, ali se pokazalo da je njegov mašinski jezik dovoljno brz za sve vrste akcionih igara, simulatora leta, šahovskih programa itd. Rezolucija je, možda, mala ali će vešt programer na ekranu prikazati vrlo složen trodimenzionalni lavirint sa monstrumom koji čeka iza nekog ćoška. Interesantno je da su najbolji ZX programeri regrutovani iz redova onih koji su se već okušali na džepnim računarima — ovi korisnici su navikli na izvlačenje maksimuma iz skromnog hardvera.

I pored svega, ne čini nam se da je danas pametno kupiti ZX81. Njegova cena (ispod 40 funti) je zaista niska, ali se za samo malo više para može nabaviti neuporedivo bolja mašina. Ta mašina se zove ZX Spectrum.



# ZX Spectrum

Verovatno je Sinkler procenio da reš Spectrum mnogo bolje zvuči nego ZX82 (možda se i bojao da će neiskusni kupci početi da mešaju ZX80, ZX81, i ZX82), pa je njegov sledeći kompjuter dobio baš ovo ime. Spectrum je, naime, vrlo ponosan na činjenicu da predstavlja prvi računar iz ekonomske klase koji poseduje grafiku izokozvane visoke rezolucije: pod programskom kontrolom na ekranu se može osvetliti svaka od 45056 tačaka. Osim toga, Spectrum može da prikazuje slike u više boja, iako korisniku nije ostavljena mogućnost da kontroliše boju svake tačke — grupe tačaka moraju da budu osvetlene istom bojom. U računar je ugrađen časovnik i generator tonova (možda bi se on bolje okarakterisao kao biper obzirom da su tonovi koje proizvodi prilično slični i piskavi), a svoje mesto su pronašla i mala slova.

Spectrum ima ROM od 16 kilobajta, što znači da je opremljen vrlo dobrim bejzikom. Ovaj računar ima mnogobrojne grafičke naredbe, koje su ranije viđane samo kod mnogostruko skupljih profesionalnih sistema (naredba CIRCLE, koja na ekranu crta krug, viđena je prvi put kod čuvenog HP45C). Naredba koja se kuca i dalje se nalazi u poslednjih par redova ekrana, ali je ispravljanje daleko brže i komfornije. Ne postoje više FAST i SLOW mod — računar neprekidno prikazuje sliku, radeći otprilike onoliko brzo (sporo?) koliko i ZX81 u FAST modu. Brzina rada je, dakle, i dalje mala, ali je prihvatljiva, pogotovu kada se pišu programi na mašinskom jeziku.

Tastatura Spectrauma predstavlja znatno poboljšanje tastature ZX81. Svakom tasteru je ponovo dodeljeno mnoštvo funkcija, ali su tasteri više razmaknuti i, što je najvažnije, kreću se kada ih korisnik pritisne. Tastatura je, jasno, daleka od profesionalne, ali je sasvim prihvatljiva za kucanje dužih programa. U početku, doduše, sve je vrlo komplikovano, s obzirom da svaku naredbu treba pronaći i smisliti koji sve SHIFT tasteri treba da se pritisnu da bi ona bila prepoznata. No, posle izvesnog vremena, korisnik nauči gde je koja naredba i kucanje postaje srazmerno brzo. Za igre je tastatura odlična mada se, kod nekih primeraka, tasteri habaju posle dužeg pritiskanja i računar počinje teže da razaznaje neka slova.

Spectrum se prodaje u dve verzije: sa 16 K i sa 48K. Razlika između ove dve verzije se odražava kroz cenu: Spectrum sa 16 K košta 100, a sa 48 K — 130 funti. Već smo rekli da je 16 K dosta memorije, ali bismo vam preporučili da nabavite „prošireni Spectrum“. Većina izvanrednih komercijalnih programa pisana je za ovu verziju. Osim toga, od prvih 16 K RAM-a nekih 9 ode na smeštanje ekrana i sistemskih varijabli, pa korisniku ostaje samo 7 kilobajta.

Iako skuplji od ZX81, Spectrum se odlično prodaje. Ponovo je širok krug korisnika obezbedio ogromnu programsku podršku. Stručni časopisi su prepuni reklama kojima desetine kompanija reklamiraju na stotine programa. Ako smo rekli da su kod ZX81 najčešće akcione igre, za Spectrauma

## ZX Spectrum

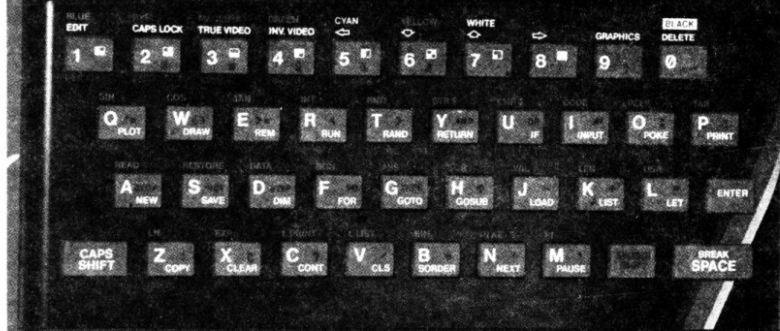

Najbolji izbor u ekonomskoj klasi: ZX Spectrum

napisano je najviše igara-avantura. To je, verovatno, posledica veće memorije (u 48 K može da stane priličan broj lavirinata, soba, zih i dobrih duhova, stepenica...) i skromne brzine rada.

U doba kad ovo pišemo (septembar 1983.) Čuju se glasovi da Sinkler priprema nešto novo. Moguće je da će, kada ovo izdanje dođe na kioske, to „novo“ biti već par meseci staro, pa nagađanje nije mnogo zahvalno. Novi model bi, navodno, trebao da se zove ZX83 i da predstavlja nadgradnju ZX81. Moguće je da će Sinkler odustati od kolor grafike (i tako održati proizvodnju i prodaju Spectrauma na nivou koji je blizak sadašnjem), ali će verovatno insistirati na visokoj rezoluciji. Tastatura će, po prilici, biti slična onoj koju poseduje Spectrum, iako će možda biti bolje urađena. Glavni napredak se očekuje kod brzine rada i

(eventualno) poboljšanja bejzika. Cena bi morala da ostane niska (ispod 150 funti), a postoji čak i mogućnost da Sinkler odluči da u novi računar ugradi ekran (zli jezici kažu da je to jedini način da mu se projektovanje „mini-televizora“, na koje je utrošio znatna sredstva, isplati). Ima i onih koji smatraju da Sinkler neće uskoro proizvesti novi računar pošto je ostao bez dvojice stručnjaka koji su obavili glavni posao pri projektovanju i programiranju ZX81 i Spectrauma. Ova dvojica, Richard Altwasser i Steven Vickers, osnovali su sopstvenu firmu koja proizvodi računar Jupiter Ace.

ZX računari se prodaju i u Sjedinjenim Državama i to pod imenom Timex-Sinclair. Iako su pretpeli izvesne modifikacije za ovu priliku (prilagođeni su američkim televizorima i dobili nešto veću bazičnu memoriju) slabo se prodaju — izgleda da je njihova cena za Amerikance destimulirajuće mala i da oni više vole da potroše više novca i dobiju bolji sistem.

## Acorn i BBC

Engleska firma Acorn je počela nedavno da proizvodi računare — njihov prvi uspeo model je Atom Acorn. Ovaj računar košta svega 174 funte, ali se za taj novac malo dobija: RAM od 2 kilobajta je nedovoljan za bilo kakve primene, a u ROM-u se nalazi polovičan BASIC bez matematičkih funkcija, mogućnosti rada sa razlomljenim brojevima i slično. Da bi se računar doveo u funkcionalno stanje, treba kupiti dodatne ROM module (bar 12 K) i 2 ROM-a od po 4 K. Posle ovih proširenja Atom postaje pristojan mini-kompjuter iz ekonomske klase: tastatura mu je profesionalna, poseduje velika i mala slova, koristi standardni televizor u boji (rezolucija 256 · 192) i povezuje se sa standardnim kasetofonom. Mala memorija čini da se loša veza sa kasetofonom (samo 300 bauda) malo primećuje, a postoji mogućnost priključivanja disk-jedinica koje koštaju celih 350 funti. Sve u svemu, Atom je relativno dobar računar, ali nije naročito preporučljivo kupovati ga — bolje je da se opredelite za neki od BBC modela.

BBC modele A i B je takođe proizvela firma Acorn i to u sklopu obrazovnog

programa engleske televizije. Oba modela spolja gledano izgledaju isto — karakteriše ih lep dizajn, izvanredna tastatura i deset specijalnih tastera kojima korisnik može da dodeljuje grupe naredbi ili svoje programe. ROM oba računara ima po 32 K i u njemu je smešten izvanredan bejzik — verovatno bolji od jezika koji poseduju svi pobrojani modeli. Razlog za to je činjenica da je računar potpuno spreman za strukturalno programiranje.

O strukturalnom programiranju u okviru ovog izdanja nije bilo mnogo reči, iako je ono u poslednje vreme postalo obično popularno. Ideja je u tome da se program piše u delovima: izdvajaju se nezavisne celine koje obavljaju neku funkciju i pišu posebni programi za njih. Zatim se ti programi odvojeno testiraju i ispravljaju da bi se na kraju sastavio samo kratak glavni program koji povezuje njihov rad. Ovako pisani programi troše više memorije od standardnih ali se daleko lakše pišu, testiraju, ispravljaju i prilagođavaju različitim računarima. Bejzik nije najpogodniji jezik za strukturalno programiranje obzirom da ne postoji mogućnost pozivanja potprograma uz prenošenje argumenata i definisanja lokalnih promenljivih (na primer, u dva



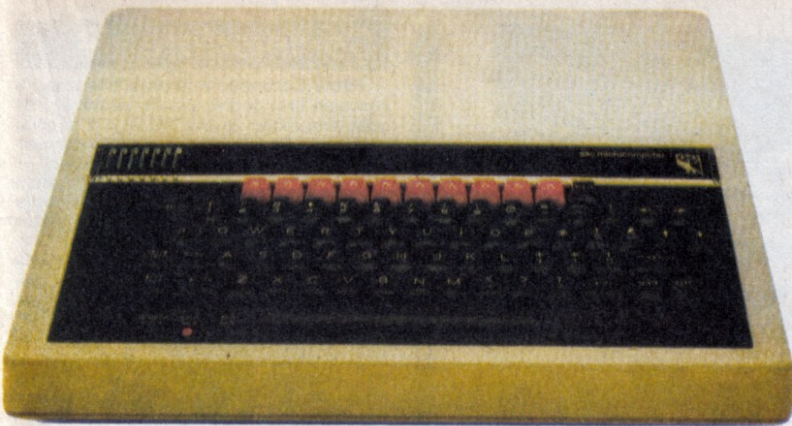

Najkompletniji stoni računar na tržištu: BBC B



Poslednji dani jednog uspešnog računara: Acorn Atom

različita potprograma može da se koristi promenljivo i a da računar definiše dve potpuno različite promenljive. BBC bejzik, međutim, omogućava sve ovo i mnogo drugih stvari. Neke od njih su rezervisane za rad sa ekranom.

BBC model B ima maksimalnu rezoluciju 640.256. Međutim, „pamćenje“ sadržaja ovakvog ekrana odnosi mnogo memorije (oko 20 Kb), pa bi korisniku ostalo premalo RAM-a. Zato su konstruktori pribegli kompromisu: uvedeno je osam modova. U modu nula, na primer, rezolucija je maksimalna (640.256), ali postoje samo dve boje; u modu jedan postoje četiri boje, rezolucija je 320.256, a ekran i dalje zauzima 20 Kb

korisničke memorije. Već u modu pet rezolucija je samo 160.256 (četiri boje), ali ekran zauzima samo 10 Kb. U modu šest, najzad, može da se piše samo tekst uz utrošak minimalnog RAM-a (8 Kb). Za ljubitelje grafike visoke rezolucije je predviđen mod 2 u kome je na raspolaganju čak 16 boja, a za one koje slike ne interesuju — teletekst mod (mod sedam) u kome se na ekranu piše samo minimalna količina teksta uz minimalan utrošak RAM-a — svega 1 Kb.

Broj slova u redu takođe varira: u nekim modovima može da se raspolaze sa samo 20 slova (slova su tada, jasno, prilično široka), a u drugima čak i sa 80. Ovim su širom otvorena vrata primene BBC računara za obradu teksta. Kao posebna pogodnost ostavljena je mogućnost definisanja specijalnih karaktera (npr. grčka slova, matematički simboli, znaci na kartama i slično).

BBC računari su vrlo brzi — prema testovima brzina ni jedan drugi stoni računar iz ekonomske i srednje (a možda ni iz

više) klase ne može da ih nadmaši kada se radi o brzini računanja i poređenja. To je postignuto originalnim i izvanrednim rešenjima u strukturi BASIC-interpretatora i naterivanjem procesora 6502 da radi na frekvenciji od 2 MHz. Brzina rada je takva da se mnogi programi za dinamične igre mogu pisati na bejziku, što unekoliko eliminiše potrebu za uvek neprijatnim mašinskim jezikom. I pored toga, u ROM je ugrađen takozvani editor/asebler — program koji omogućava jednostavno unošenje i ispravljanje mašinskih programa.

BBC B je opremljen časovnikom i veoma moćnim generatorom tonova: u istom trenutku mogu da se čuju čak tri tona, što otvara mogućnosti sinteze muzike ili, čak, glasa. Naročito su značajni mnogobrojni ugrađeni interfejsi i zaista nesagledive mogućnosti ekspanzije. Pored uobičajenog priključka za crno-beli, odnosno kolor televizor, na zadnjoj strani su ugrađeni odvojeni priključci za crno beli i RGB kolor monitor na kojima se dobija daleko efektivnija slika. U računar je ugrađen RS423 serijski interfejs, paralelni interfejs za štampač, interfejs za povezivanje sa disk-jedinicama, AD konvertor, Econet interfejs, a mogu se lako ugraditi Teletext prijemnik, ploča sa drugim procesorom (Z80A ili još jedan 6502) i drugo. Od skora je na raspolaganju i proširenje memorije koja je do sada predstavljala izvestan problem. U sam računar se priključuju moduli sa komercijalnim programima (npr. tekst-procesor, DOS i slično) koji mogu da se uključuju ili isključuju pod programskom kontrolom.

## Acorn Electron

Najnoviji adut firme Acorn se zove Electron. Radi se o izvanrednom računaru koji košta svega 200 funti i koji će, bar prema našim procenama, ozbiljno uzdrmati pozicije mnogih drugih proizvođača stonih računara. Electron može da se okarakteriše kao BBC B u malom: računar je opremljen RAM-om od 32 Kb i istim tolikim ROM-om. U ROM je, kako izgleda, ugrađen program koji je praktično identičan sa onim BBC-jevim. Korišćeni bejzik je, dakle, praktično isti; čak i tamo gde su mogućnosti smanjene (generator tonova, na primer, ovde proizvodi samo jedan ton u jednom trenutku), naredbe nisu promenjene tako da se programi pisani za BBC računare mogu, praktično bez ikakvih prepravki, izvršavati na Electronu. Grafika i broj boja je identičan sa BBC-jevim, snimanje programa na kasetu se obavlja jednakom brzinom od 1200 bauda, pa se čak i programi pisani za BBC B mogu direktno učitati u memoriju Electrona i tamo izvršavati. Tastatura je profesionalna i ima jednu prednost u odnosu na BBC-ovu: ispod svakog tastera je ispisana po jedna naredba pa korisnik može da bira da li želi da otkuca svaku reč slovo po slovo ili da pronađe taster kome je ona dodeljena. Electron nema odvojene tastere kojima mogu da se dodeli proizvoljne funkcije (ovi tasteri predstavljaju jednu od važnih karakteristika BBC B), ali njihovu funkciju preuzimaju tasteri sa brojevima kada se pritisne CAPS LOCK.

Electron ima manje mogućnosti ekspanzije od svoga starijeg brata: na njegovoj zadnjoj ploči, pored priključaka za monitor odnosno televizor i napajanje, nema drugih izvoda. Za ekspanziju je predviđen port na koji tek treba da se dodaju potrebni



## Commodore 64

Firma Commodore je na tržište izbacila značajan broj dobrih stonih računara. Prvi popularni model je bio VIC 20 čija je cena nekolicom puta obarana — sada košta ispod 200 funti ali se i dalje odlično prodaje.

VIC 20, i pored niske cene, poseduje profesionalnu tastaturu, solidnu memoriju (proširuje se do 29 K), odličan generator tonova i velike mogućnosti ekspanzije. Grafika je, doduše, slaba ali može da se poveća dodavanjem posebnog modula. Glavna mana računara je što u jednom redu prikazuje samo 22 slova, što ga čini neupotrebljivim za obradu teksta i mnoge poslovne primene. Dodavanjem posebnih modula i ovaj broj može da se poboljša, ali ne treba zaboraviti da kupovina modula značajno povećava cenu računara.

U Jugoslaviji je dosta vlasnika VIC 20, ali neki od njih već pokušavaju da prodaju svoje kompjutere kako bi nabavili VIC 10 ili Commodore 64.

VIC 10 (u Sjedinjenim Državama poznat kao MAC) je novi proizvod koji bi trebalo da ugrozi Spectruma. Za to treba da se pobrine niska cena od svega 100 funti i primamljive karakteristike: nov video-čip koji omogućava grafiku visoke rezolucije u 16 boja, generator tonova i dobra tastatura. Niska cena je posledica činjenice da računaru, u osnovnoj verziji, ima samo dva kilobajta memorije, što je beznačajno malo, pogotovu ako se zna da računaru „ne zna“ bejzlik! Naime, posle svakog uključivanja računara treba sa kasete učitati bejzlik interpretator i početi sa radom. Ovo učitanje interpretatora je osobina velikih kompjuterskih sistema: na taj način je računaru nezavisan od programskog jezika i kornik, na primer, može da učita fortan umesto bejzika. No, za stonje računare ova pogodnost se pretvara u svoju suprotnost: računaru se često uključuje i isključuje, a učitanje dugog sistemskog programa oduzima više minuta. Kada znamo da većina korisnika želi da radi u bejziku, vidimo da se Commodore nije baš proslavio uvodeći ovakvu „fleksibilnost“.

Mnogo veću popularnost ima šansu da stekne Commodore 64 (samo par meseci posle izlaska na tržište u Beogradu postoje bar tri ovakva računara!). Šifra 64 označava, naravno, 64 K memorije koja je na raspolaganju korisniku koji je nabavio osnovni model koji košta samo 250 funti (ima indicija da će cena sići na 200 funti u vrlo skoroj budućnosti). Ovaj računaru krasi profesionalna tastatura, visoka rezolucija, odličan set karaktera i velike mogućnosti proširenja. Commodore je srazmerno brz računaru sa relativno dobrim bejzikom (premda su neke naredbe mogle da budu i bolje rešene) i, s obzirom da je na tržištu tek kratko, skromnom programskom podrškom. Međutim, njegovi konstruktori su se postarali da omoguće korišćenje nekih programa za BBC računare na ovom kompjuteru, što bi trebalo da olakša zajednički razvoj softvera. Sve u svemu, čini nam se da je kupovina Commodore 64 vrlo dobra odluka; teško da i jedan računaru koji se danas nalazi na tržištu ima bolji odnos mogućnosti/cena. Commodore može odlično da posluži za igre (mada oni koji žele samo da se igraju mogu jeftinije da prođu kupovinom Spectruma), ali i za vrlo složene naučnotehničke proračune i obradu teksta.

Sve prednosti BBC bejzika za manje od 200 funti: Acorn Electron

interfejsi. U trenutku kada ovo pišemo, Electron se tek pojavio na tržištu pa hardverskih dodataka još nema; najviše se oseća nedostatak štampača i disk-jedinica. Poznajući firmu Acorn, međutim, možemo da očekujemo da će se ovi dodaci pojaviti pre početka 1984, kada će Elektron zauzeti mesto koje mu po mogućnostima pripada: sam vrh tabele najtraženijih modela iz srednje klase na evropskom tržištu.

Da li će se, posle pojave Electrona, BBC A i B prodavati? BBC A vrlo verovatno neće

ali smatramo da će BBC B biti čak i popularniji nego pre. Razlog? Electron je za 30% sporiji od njega, ima manje mogućnosti ekspanzije i teže se povezuje u računarsku mrežu. Sa druge strane, svi programi sa Electrona (a jeftiniji računaru će osvojiti daleko šire tržište od i dalje skupog BBC B) moći će da se primenjuju i na BBC B, pa će njegova programska podrška, dobra i u ovom momentu, biti značajno unapređena. Zato možemo samo da ponovimo zaključak Stiva Mana (Steve Mann) iz časopisa „Personal Computer World“: „Kada bih birao računaru, svakako bih kupio BBC model B ali ako ne bih imao 400 funti smatrao bih da je Electron fantastičan izbor!“.



Računar pred kojim je budućnost: Lynx

## Lynx

Za razliku od Dragona 32, Lynx izgleda prilično skromno — očigledno da na dizajn nije potrošeno mnogo vremena. Međutim, njegove karakteristike su prilično povoljne. Memorija ovog računara, u osnovnoj verziji, iznosi pristojnih 48 K, a može da se proširi do 192 K! Računar poseduje profesionalnu tastaturu, što ga čini pogodnim za obradu

teksta. U svakom redu u izvornoj verziji se prikazuju 40 karaktera, ali ovaj broj može da se udvostruči dodavanjem posebnog modula. Lynx je opremljen vrlo dobrim bejzikom i programi se vrlo brzo izvršavaju. Iako je računaru namenjen uglavnom za „ozbiljne“ primene, rezolucija 248-256 omogućava realizaciju interesantnih igara.

U momentu kada ovo pišemo, Lynx je nov na tržištu pa se može očekivati da njegova cena (255 funti) uskoro padne. Programska podrška je zato prilično slaba, iako njegovi konstruktori tvrde da su, za pisanje programa, potrebne samo minorne modifikacije rutina pisanih za drugu računare opremljene procesorom Z80A. Sve u svemu, izgleda da Lynxu pripada budućnost.



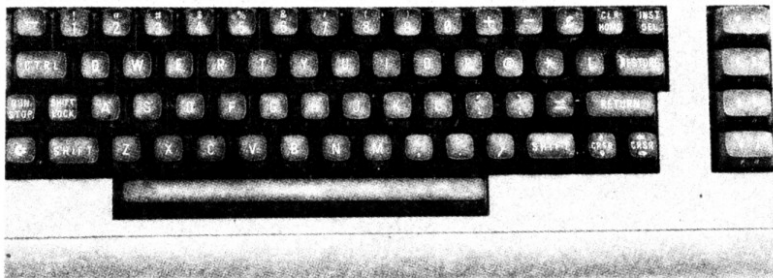

Najbolji odnos mogućnosti / cena: Commodore 64

Proširen disk-jedinicama (sada se do kompletnog sistema koji obuhvata računar, disk-jedinice i štampač može doći za samo 600 funti), Commodore 64 postaje neobično pogodan za poslovne primene čak i kada je u pitanju obrada velike količine informacija.

Commodore proizvodi i neke skuplje računare većih mogućnosti (npr. VIC 30, 4016 i slično), ali nam se čini da njihova cena neće privući previše Jugoslavena.

## Dragon 32

Dragon 32 je računar vrlo lepog dizajna na kome dominira izvanredna profesionalna tastatura. Koristi mikroprocesor 6809E (ovaj procesor danas nije mnogo u upotrebi) i poseduje 32 K memorije u osnovnoj verziji (memorija može da se proširi do 64 K). Na ekranu generiše samo velika slova i ima grafiku visoke rezolucije 256 · 192 u devet boja. Opremljen je dobrim bejzikom i radi prilično brzo.

Pogled na ove karakteristike navodi na pomisao da je Dragon 32 namenjen „ozbiljnim“ primenama. Međutim, praksa pokazuje da se ovaj računar koristi praktično isključivo za igre! To su najčešće igre-avanture tipa "Dungeons & Dragons" (odatle valjda i ime računara), ali ima i akcionih, dok su logičke igre veoma retke.

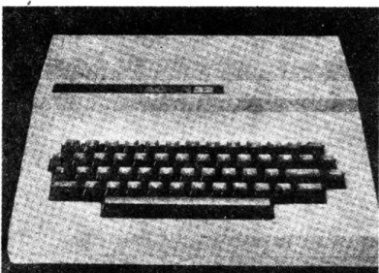

Ozbiljan računar koga shvataju neozbiljno: Dragon 32

Programska podrška je više nego moćna: igre se prodaju na kasetama ili u posebnim modulima koji se priključuju na port računara; cena programa na kasetama je obično 5—6, a modula 15 funti. Ukoliko kupujete program za sebe, bolje je da nabavite modul obzirom da nećete morati da se brinete za probleme učitavanja sa kasete nastale usled nekompatibilnosti kasetofona. No, programe iz modula ne možete lako da presnimavate i dajete prijateljima.

Naš utisak o računaru Dragon 32 je prilično povoljan. Čini nam se da računar može da se koristi i u svim vrstama naučno-tehničkih proračuna, kao i u vežbanju programiranja. Za poslovne primene nije dobar obzirom na nedostatak disk-jedinica i mali broj interfejsa.

## TRS 80

Opisom TRS 80 dolazimo do računara iz srednje klase. Čuvena firma Tandy (u Sjedinjenim Državama prodaje uređaje pod imenom Radio Shack; otuda skraćenica TRS) predstavlja verovatno najpoznatije ime kada je reč o mini-računarima, a tu reputaciju treba, pre svega, da zahvali kompjuterima iz klase TRS 80.

Sve je počelo pre pet-šest godina kada se na tržištu pojavio TRS 80 model I koji i dalje uživa priličnu popularnost među vlasnicima računara. Ovaj računar, je, na neki način, izrađen „klasično“: njegov dizajn je inspirisao mnoge dobnije modele. Računar, sa današnjeg aspekta, ima mnogobrojne mane: rezolucija je zaprepašujuće mala (128 · 48 tačaka), nije opremljen generatorom tonova, radi sa crno-belim televizorom, nema ugrađenih interfejsa... Međutim, TRS 80 I je bio najbolje što se u trenutku kada je konstruisan moglo napraviti. Pri njegovoj izradi nije se škrtilo: hardver je dobro i profesionalno urađen (iako bi mnoge stvari mogle da budu jednostavnije), bejzik je dobro koncipiran i, što je najvažnije, spreman za dodavanje novih naredbi. Naime, većina drugih računara je opremljena određenim brojem naredbi i korisnicima je ostavljeno da svoje mašinske potprograme (koji, u suštini, obično dodaju neke nove mogućnosti) pozivaju naredbama CALL odnosno USR. Kod TRS 80 I nije tako: ROM je opremljen određenim brojem segmenata koji izvršavaju neke delove RAM-a. U trenutku kada uključimo računar, ti delovi RAM-a se pune mašinskim nared-

bama RTN (RETURN=vrati se) i njihovo pozivanje ne izaziva nikakve posledice. No, korisnik može da te RTN naredbe zameni pozivima sopstvenih potprograma i tako „proizvede“ naredbe koje su mu potrebne.

TRS 80 I je obično opremljen takozvanim level II bejzikom. Ova varijanta bejzika je vrlo fleksibilna i omogućava jednostavno ostvarivanje čak i vrlo složenih sekvenci. Ukoliko ovaj bejzik nije dovoljan, može se učitati dodatak nazvan level III bejzik: time se dodaju nove naredbe za rad sa ekranom, prenumerisanje programa, kontrolu časovnika...

TRS 80 I ima značajne mogućnosti ekspanzije, ali je ta ekspanzija prilično skupa. Potrebno je, najpre, nabaviti takozvani Expansion Interfejs. To je uređaj veličine samog računara u kome se nalazi disk-kontroler, nekoliko priključaka za razne periferijske uređaje i sklop za kontrolu dva kasetofona. Tek uz pomoć Expansion Interfejsa na TRS 80 I mogu da se priključe mnogobrojne disk-jedinice i štampači, što proširuje ovaj kompjuter do moćnog sistema.

TRS 80 I je uglavnom namenjen „ozbiljnim“ primenama. Za njih je ovaj računar vrlo dobro opremljen na samo hardverom nego i programima. Kompjuter, naime, ima moćnu programsku podršku, najmoćniju posle čuvenog računara Apple II. Ti programi su često prilično skupi, prvenstveno zato što su namenjeni ljudima koji će, korišćenjem računara, smanjivati materijalne troškove svoga poslovanja. Postoji, jasno, dosta programa za igre, ali izgleda da one nisu bile popularne kao danas u doba kada se TRS 80 I pojavio na tržištu. Programi za igre na ovom računaru su, u poređenju sa programima za ZX računare i Dragon 32, pravi amaterski počeci.

Sumirajući sve navedeno, nismo sigurni da kupovina TRS 80 I danas predstavlja dobru investiciju. Pre svega, računar nije jeftin (engleska cena 290 funti), a dodaci su još skuplji. Osim toga, TRS 80 I se danas malo (ili ni malo) proizvodi — nasledio ga je model III.

Na prvi pogled izgleda besmisleno da model III nasledjuje model I. Šta je sa modelom II? TRS 80 II postoji, ali je to računar sasvim druge koncepcije — kompjuter namenjen poslovnim primenama koji košta par hiljada funti i, kao takav, nije naročito povoljna prilika za naš džep. Model III, međutim, košta „samo“ 1500 funti, ali je opremljen sopstvenim monitorom i, po želji, jednom ili dvema disk-jedinicama. U samom računaru se nalazi disk-kontroler i interfejs za povezivanje sa štampačima i drugim periferijskim uređajima. TRS 80 III, dakle, predstavlja zaokruženu celinu. Opremljen je Level III bejzikom i memorijom od 16 kilobajta koja može da se proširi do 48 K i profesionalnom tastaturom. Većina programa pisanih za model I može bez problema da radi na modelu III; neki mašinski programi, doduše, zahtevaju određene prepravke, ali je to posao koji može da obavi i osrednje upućeni programer. Kao i model I, model III je uglavnom namenjen „ozbiljnim“ primenama, mada može da se dođe i do određenog broja programa za igre. U Beogradu su TRS 80 računari prilično popularni i sa te strane nije loše nabaviti neki od ovih modela — može se lako doći do odličnih programa. Model III, mora se reći, pri kupovini zahteva rešavanje još jednog problema: čitav uređaj je veliki (zahvaljujući ekranu) i „vrlo ozbiljno“ izgleda-





Za ljubitelje računara skromnijih potreba: TRS 80 MC 10

da, što može da donese probleme sa carinom. No, ako se ovaj problem i problem cene nekako reši, kupovina TRS 80 ili predstavlja dobru investiciju.

Tandy proizvodi i druge računare koji nose ime TRS 80. Tu je, na primer, TRS 80 color, računar skromnih mogućnosti namenjen korisnicima sa plićim džepom. Ovaj računar košta nekih 200 funti u verziji sa 4 K memorije. Na njemu se ne mogu koristiti programi pisani za „veće“ Tandy računare jer umesto Z80A procesora koristi 6809E. Računar je opremljen skromnim bejzikom koji može da se proširi dodavanjem posebnog modula. RAM može da se poveća do 32 K, ali takvo proširenje košta gotovo 200 funti. Tastatura je poluprofesionalna, a rezolucija dobra: 256 x 192. TRS 80 color je namenjen prvenstveno onima koji žele da se igraju, ali izgleda da tu nije postigao naročitu popularnost: iako je na tržištu već više od godinu dana, programska podrška mu je prilično skromna.

TRS 80 model 100 je novi proizvod koji se nalazi na prelazu između džepnih i stonih računara. Ovaj model će verovatno steći značajnu popularnost, a njegove karakteristike su već opisane u „Galaksiji“.

Na kraju, nedavno se pojavio TRS 80 model 16. Reč je o moćnom računaru koji bi firmu Tandy trebalo da postavi na jedno od najviših mesta u svetu kućnih kompjutera. Prateći nove trendove, računar je opremljen šesnaestobitnim procesorom, što je omogućilo veliku memoriju i brz rad. Firma Tandy se, međutim, pobrinula za svoje „stare mušterije“: računar poseduje i procesor Z80A koji omogućava izvršavanje programa pisanih za ranije modele. Ipak, TRS 80 model 16 je previše skup da bi zaslužio da ga preporučimo ljubiteljima kućnih računara.

## Newbrain

Slična sudbina, prema našim ocenama potpuno nezasluzeno, zadesila je i Newbrain. Newbrain je, kako nam se čini, dobar računar. Opremljen je sopsvenim displejom (verzija AD) i može da se proširi pakovanjem baterija i tako postane neka vrsta prenosivog stonog računara. Prikličenjem na standardni televizor, Newbrain

omogućava grafiku visoke rezolucije 640 x 256. Njegova tastatura se sastoji od dirki koje se kreću kada ih korisnik pritiska, iako ne postoji potpuni osećaj koji pruža profesionalna tastatura. Memorija je gotovo neverovatna: u osnovnoj verziji 32 Kb, a u maksimalnoj — 2 Mb (1 Mb = 1024 Kb)! Dva megabajta je ogromna memorija koju mogu samo da požele čak i veliki kompjuterski sistemi i neusklađena je sa drugim mogućnostima računara — snimanje čitavog njenog sadržaja na kasetu bi, na primer, moglo da potraje dobra tri časa, a računar nije sposoban za povezivanje sa disk-jedinicom (posebno je pitanje što dva megabajta ne bi mogla da stanu na jednu disketu; morao bi da se koristi hard-disc koji, čak i u sadašnjim uslovima, ne spada ni u opremu stonih računara najviše klase). Zato će Newbrain verovatno biti korišćen sa svoja 32 Kb.

U ROM računara je ugrađena i jedna novost — bejzik kompajler. On omogućava prevođenje bejzik programa na mašinski jezik i, samim tim, njihovo vrlo brzo izvršavanje. Svaki bolji programer veoma ceni ovakvu karakteristiku, ali za početnika ona ništa ne znači; njemu pada u oči da kompjuter nije opremljen generatorom tonova, da ne daje sliku u boji, da na tržištu nema dovoljno programa pisanih za njega... Kombinovane sa neatraktivnim dizajnom Newbraina, ove karakteristike su učinile da se premalo ljudi odluči za njega što, u uslovima nemilosrdnog tržišta, vodi pravo u bankrotstvo. To se dogodilo proizvođačima ovog računara i to samo nekoliko dana pre zaključivanja ovog specijalnog izdanja. Newbrain je prodat jednoj holandskoj firmi koja treba da pripazi da je ne snade slična sudbina. Iako je, po našoj oceni, Newbrain dobar računar (ne isplati se jedino kupovati pakovanje baterija koje košta 60 funti i modela AD), ni u kom slučaju ne možemo da vam savetujemo njegovu nabavku u sadašnjim uslovima: pitanje je da li će servis biti obezbeđen, programske podrške i časopisa neće biti, broj vlasnika računara se neće povećavati da bi se pojavili hardverski dodaci... Ako vam je potreban prenosiv računar zanačajnih mogućnosti, savetovali bismo vam TRS 80 model 100, HP75C ili CC40.

## Jupiter Ace

Jupiter Ace se nalazi na prelazu između ZX81 i Spectruma. Za razliku od najvećeg broja stonih računara, Jupiter Ace ne poznaje bejzik — njegov „maternji jezik“ je forth. O forth u ćemo više govoriti u poglavlju koje je posvećeno komercijalnim programima, ali već sada moramo da kažemo da je reč o jeziku nižeg nivoa koji se nešto teže uči, ali zato omogućava znatno brže izvršavanje programa i fleksibilniju upotrebu memorije. Jupiter Ace ima ROM od 8 K (u koji je, s obzirom na nivo jezika, stalo dosta naredbi) i RAM od 3 kilobajta. To, jasno, nije baš mnogo, ali ne treba zaboraviti da se ova memorija troši daleko racionalnije nego kod ZX81. Za one kojima je 3 Kb premalo, na raspolaganju je modul od 16 Kb koji košta tridesetak funti. Tastatura je po karakteristikama približna Spectrumovoj, iako nešto jednostavnija za upotrebu. Računar na ekranu prikazuje velika i mala slova, kao i slike koristeći grafiku niske rezolucije. Časovnik i biper dopunjuju



Nezaslužen krah na tržištu: Newbrain

„arsenal“ ovog kompjutera koji je namenjen igrama.

Jupiter Ace se na tržištu nalazio samo godinu dana, a onda je nastupilo neizbežno bankrotstvo njegovih konstruktora. Njega su dobri poznavaoi kompjuterskog tržišta mogli da predvide od samog početka: ugrađivanje novog programskog jezika (forth) u ROM računara je procenjeno kao neka vrsta „promašene teme“: u ovom trenutku svi pomalo gundamo na širok karakteristike bejzika (ponajviše na to što je spor jezik) ali niko ne može da negira njegovu apsolutnu dominaciju na tržištu. Računar koji radi na jeziku koji je bliži mašinskom i samim tim relativno složen za širok krug korisnika (korisnici kojima je ovaj jezik blizak su iskusniji programeri koji će se teško odlučiti na kupovinu jeftinog kompjutera kakav je Jupiter Ace) i koji je, uz to, vrlo malo programski podržan (u časopisima treba „svećom tražiti“ programe za njega) svojim konstruktorima i ne može da donese ništa drugo osim bankrotstva. Iako će u nekim engleskim radnjama Jupiter Ace moći da se nabavi još izvesno vreme, čini nam se da je kupovina ovog računara u sadašnjim uslovima veoma loša odluka.

## Hewlett-Packard

Hewlett-Packard je poznata američka firma koja se bavi proizvodnjom mernih uređaja, sistema za kontrolu procesa i računara. U proizvodnji stonih računara Hewlett-Packard je jedan od pionira: njihovi modeli 9825 i 9845 predstavljaju sisteme koji su u trenutku pojave na tržištu izazvali pravu revoluciju, ali koji su i danas neobično popularni i, često, neprevaziđeni.

Može da se kaže da koncepcija Hewlett-Packardovih računara predstavlja suštu suprotnost koncepciji Sinklerovih. Firmu Hewlett-Packard jedino interesuju mogućnosti i kvalitet izrade — cena je sasvim nebitna. Zato su njihovi računari neobično



Igrao je samo jedno leto: Jupiter Ace

dobri, ali i neobično skupi — često prikladni samo za američki džep. Ako se odlučite na kupovinu Hewlett-Packardovog računara, možete da budete sigurni da ćete doći do uređaja koji je neobično dobro urađen, koji se retko ili nikada ne kvari; možete da računate da ni jedno pismo koje napišete firmi neće ostati bez odgovora stručnog lica, da ćete imati na raspolaganju širok izbor jeftinih programa (ali ne i preširok izbor programa za igre — Hewlett-Packard interesuje uglavnom ozbiljne primene računara) i obilje stručnih časopisa koje pišu najstručniji profesionalci.

U ovom kratkom prikazu nećemo govoriti o ranim Hewlett-Packardovim računarima, iako to predstavlja pravu nepravdu prema istoriji razvoja računara. Počecemo od modela 85 koji, iako star pet godina, i danas nalazi veliki broj kupaca. Cena ovog računara je čitavih 1960 funti; za taj novac se dobija memorija od 16 K (može da se proširi do 120 K a i dalje), ROM od 32 kilobajta u koji je smešten vrlo fleksibilan BASIC, profesionalna tastatura, ugrađen monitor sa 16 redova (32 slova u redu) i rezolucijom 192·256. U računar je ugrađen izvanredni specijalizovani kasetofon koji omogućava direktnu poslovnu primenu. Ukoliko je potrebna obrada veće količine informacija, može da se doda disk jedinica ili hard-disk kapaciteta oko 2 Mb (obzirom da diskove proizvodi Hewlett-Packard, može da se zamisli da su i njihove cene „pristojne“). U celini gledano, HP85 nije pogodan za igre a i programska podrška u toj oblasti nije mu jaka strana.

HP87 je namenjen onima kojima je potreban računar ogromnih mogućnosti za naučno-tehničke i poslovne primene i koji su spremni da za njega plate 2500 funti. Računar poseduje memoriju od 128 K koja može da se proširi do 640 K. ROM ima 48 kilobajta (!) i sadrži bežik interpretator velikih mogućnosti. HP 87 je, naime, koncipiran tako da omogućuje jednostavno pisanje programa koji će moći da izvrše vrlo složene zadatke. Zato se u ROM-u nalaze programi koji podržavaju mnogobrojne naredbe koje drugi računari ne poznaju. A stara je istina da veći broj naredbi u ROM-u čini računar bržim, jednostavnijim za upotrebu i — skuplijim.

Kao i HP85, HP 87 poseduje sopstveni crno-beli monitor, ali je ovaj znatno veći — u jednom redu staju 64 slova. Rezolucija je pristojna, ali verovatno nedovoljna za neke igre; u računar je ugrađen časovnik sa kalendarom i generator tonova koji je pre namenjen upozoravanju korisnika da je neki posao obavljen nego sintezi muzike i glasa. Računar, najzad, poseduje mogućnost povezivanja sa brojnim uređajima pomoću HP-IB interfejsa.

HP86 je, navodno, jeftin računar namenjen širem krugu korisnika. Cena ovog „jeftinog“ računara, u osnovnoj opremi, iznosi „samo“ 1300 funti. Za taj novac se dobija računar sa 16 K memorije (može da se proširuje) koji se priključuje na neki crno-beli monitor. Druge karakteristike HP86 se prilično dobre, ali ovaj računar ipak nije naročito povoljna investicija: ukoliko tražimo jeftiniji računar, ne treba da razgledamo Hewlett-Packardove kataloge!



Računar koji je odoleo zubu vremena: Apple II

## Apple II

Apple II je relativno star i apsolutno slavan kompjuter. Praktično da nema ljubitelja elektronike i računara koji bar nekada nije ugledao tradicionalnu jabuku (znak firme Apple) i čuo reči pohvale od nekog vlasnika Appla.

Sve je počelo prilično skromno: dva mlada svršena studenta elektronike su, maltene u garaži, sastavili računar i nazvali ga Apple I. Proizveden je samo mali broj primeraka koji su se dobro prodali i doneli dovoljno novca da se deo elektronike predizajnira, napiše novi ROM i — nastane Apple II. Ovaj računar je izazvao pravi bum na tržištu: kupilo ga je više stotina hiljada amatera i gotovo milion fabrika i preduzeća (do sada je prodato oko 1.700.000 primeraka računara Apple II, što je rekord koji čak ni Sinclairovi modeli neće nikada dostići). U to doba (1978. godine), na tržištu nije bilo mnogo računara prilagođenih širokom krugu korisnika, pa su programi pisani uglavnom za Apple II i TRS 80. Zato Apple II ima moćnu programsku podršku — moćniju nego i jedan drugi računar.

Karakteristike Appla su uglavnom povoljne: memorija od 48 K može da se proširi do 64 K, što je sasvim dovoljno za mnoge primene. U ROM od samo 12 K stao je bežik i posebni mašinski program za praćenje stanja sistema i programiranja na mašinskom jeziku (ovaj program se obično naziva program-monitor). Iako je bežik ostvaren pomoću manjeg programa, prilično je fleksibilan i, razume se različiti od bežika drugih računara. Teško je reći da li je Applov bežik bolji ili gori od standardnog Microsoftovog — ima dosta argumenata u prilog svakoj od ove dve teze. Bilo kako bilo, Applov bežik je sasvim dovoljan za sve primene.

Pored bežika, Apple II može da se opremi paskalom, fortranom, kobolom, lispom, logom i drugim programskim jezicima. Na zadnjoj strani računara se nalaze portovi u koje se dodaju specijalne „kartice“: dodatak jedne od njih, na primer, povećava broj karaktera u redu od 40 na 80, druga dodaje grafiku visoke rezolucije u boji, treća omogućava korišćenje programa pisanih za TRS 80 i druge računare koji koriste Z80 procesor i slično. Osnovna verzija računara na ekranu prikazuje samo velika slova dok mala mogu da se dobiju dodavanjem posebne kartice. Računar se povezuje sa standardnim kasetofonom i ta veza mu je slaba tačka — postije se brzina snimanja od svega 300 bauda, što znači da se 48 K memorije snimi na traku za „samo“ 20 minuta. Problemi sa upisivanjem na kasetu se rešavaju korišćenjem disk-jedinica (uračunate u cenu od 700 funti) — na svaku disketu staje po 140 kilobajta.

Pronalazači Appla su uradili jednu malo neobičnu stvar koja se pokazala pametnom: nisu svoj računar zaštitili patentima. To je navelo mnoge nezavisne firme (ne računajući firme u Tajvanu i Hong-Kongu koje se ionako mnogo ne baziraju na patentima) da proizvode modifikacije i hardverske dodatke za Apple. Ti hardverski dodaci nisu mnogo potrebni (Apple II i sam ima dovoljno mogućnosti), ali predstavljaju dobar način da se korisniku izbaci više novca iz džepa. U svetu, su nastali mnogi klubovi korisnika računara Apple II, što ga je dalje popularizovalo i poboljšavalo prodaju.

Apple II je kod nas vrlo popularan, pa se čak i sklupa u Jugoslaviji. Ne bismo, ipak, mogli da vam preporučimo kupovinu nekog „domaćeg Appla“ — cena od sedamdesetak starih miliona je, ipak, „pomalo“ preterana.



## Atari

Atari je firma koja se proslavila video-igrama, dok je u proizvodnji stonih računara relativno „nova“. Atari pokušava da stekne popularnost pomoću računara Atari 400 (košta 200 funti) i Atari 800 (400 funti). Bilo koji od ova dva modela da kupite, nećete moći da ga upotrebite bez posebnih modula. Ovi računari, naime, ne poseduju ni jedan programski jezik. U posebne por-

tove priključuju se moduli sa raznim programima: popularni su moduli sa Atari TV igrama koje su postale pristupačne onima koji žele da nabave računar opšte namene ali je modul sa bejzikom, svakako, daleko potrebniji. Oba računara, u osnovnoj verziji, imaju RAM od 16 K. Atari 800 može da se proširi do 48 K (proširenje košta 130 funti), a Atari 400 ne može! Naime, nema nikakvih problema da se i model 400 proširi do iste konfiguracije, ali firma Atari to ne želi da čini da ne bi ugrozila prodaju skupljeg modela. Mnogi prodavci, jasno, nemaju ništa protiv da prošire Atari 400 do 32 ili 48

K, ali upozoravaju kupca da je na taj način garancija postala nevažeća! Čini nam se da je ovo veoma neposlovna politika ove poznate firme.

Atari 400, inače, ima senzorsku tastaturu koja nije naročito pogodna za kucanje programa. Iako model 800 ima profesionalnu tastaturu, njegov bejzik, očigledno, nije pravljen tako da stimuliše korisnike da pišu sopstvene programe. Zato Atari računari ostaju dobri jedino za one koji žele da se igraju izvanrednim TV igrama primenjenim pomoću kompjutera što im, čini nam se, ne ide mnogo u prilog.

## IBM PC

Svi znamo šta u svetu računara znači ime IBM: još od početka ovog veka i njenog pionira, čuvenog američkog naučnika i biznismena Holerita, IBM je neprevaziđena firma u proizvodnji velikih kompjuterskih sistema. IBM ulaže gigantska sredstva u razvoj novih računara, pa je normalno što okuplja najbolje kompjuterske stručnjake koje svet ima. IBM do skora nije bio zainteresovan za mini-računare — ostvarivao je dovoljne profite prodajom velikih kompjutera. Nije baš jasno zašto je ova firma pre dve godine odlučila da proizvede stoni računar — jedni kažu da je želela jednostavno da pokaže da i ovdje može da stekne primat a drugi da je bilo neophodno zaposliti tim mladih stručnjaka koji treba da se afirmišu pre nego što steknu pravo da rade na većim projektima. Bilo kako bilo, IBM je proizveo računar koji danas, kako saznajemo, vlada na američkom tržištu.

Američko tržište se po mnogo čemu razlikuje od evropskog — izgleda da na njemu slabije prolaze jeftini računari. Za iole dobro stojećeg Amerikanca danas poseduje IBM PC. Ovaj računar u osnovnoj verziji ima čitava 64 kilobajta memorije i može da se proširi do 256 K. ROM od 40 K sadrži izvanredan Microsoftov bejzik i program za rad sa mašinskim jezikom — računar koristi u poslednje vreme neobično popularni šesnaestobitski procesor 8088.

IBM PC je neobično pogodan za obradu teksta i poslovne primene pošto u osnovnoj verziji poseduje dve disk-jedinice (na disku staje 160 K), a može da se priključi hard-disk na koji staje 10 Mb podataka. Grafika i ostale karakteristike ga čine pogodnim i za igre, ali je programska podrška na ovoj strani prilično slaba. Numerička preciznost je dovoljna za većinu naučno-tehničkih primena za koje je posebno značajan i brz rad ovog računara. Jedna od suštinskih tačaka koncepcije IBM PC je bila da se obezbedi veliki set karaktera i dosta tastera kojima mogu da se dodeljuju funkcije — u tome se u potpunosti uspeo!

IBM PC, dakle, predstavlja dobar izbor, ali za one korisnike koji imaju dubok džep i planiraju da koriste računar u „ozbiljnim“ oblastima. Za početnike i one koji žele da se igraju IBM PC je, zaista, veliki luksuz.



Mašina od koje svi strepe: IBM PC mlađi.

## IBM PC mlađi

Prvog novembra 1983. firma IBM je zvanično objavila karakteristike novoga modela koji će, po svoj prilici, osvojiti još šire tržište od IBM PC — novi računar se zove PCjr (PC mlađi) i poznatiji je po nadimku „kikiriki“. PCjr se prodaje u dve verzije — osnovna verzija obuhvata centralnu jedinicu sa 64 Kb ROM-a i 64 Kb RAM-a i košta 669 dolara, a proširena verzija, za relativno skromnih (za džep Amerikanca) 1269 dolara, uz to, obuhvata i dve disk-jedinice, 128 Kb RAM-a, dodatak za poboljšanu grafičku rezoluciju, nekoliko modula i druge sitnice.

PCjr donosi nekoliko noviteta: tastatura je potpuno odvojena od centralne jedinice računara i sa njom komunicira infra-crvenim zracima ili, ako u prostoriji ima nekoliko tastatura, posredstvom kabela. U ROM računara je ugrađen bejzik, editor-assembly (program za rad sa mašinskim jezikom procesora 8088) i par demonstracionih programa. Jedan od njih, „Keyboard Adventure“, pisan je tako da zainteresuje svakog korisnika za IBM PCjr. Trošenje ROM-a na program za igru je nešto novo u svetu stonih računara, ali je prilično uobičajeno kod većih kompjuterskih sistema (kakve IBM uglavnom i proizvodi).

U okviru informacije koja nam je jedino bila na raspolaganju prilikom pripreme ovog priloga nismo mogli da nađemo dovoljno podataka o onim karakteristikama novog kompjutera koje obično pominjemo. Saznali smo, na primer, da se u svakom redu ekrana prikazuje po 40 slova i da ovaj broj, dodavanjem posebnog modula ili ku-

povinom proširene verzije, može da se poveća na 87, ali ne i sa koliko tačaka u svakom redu korisnik raspolaze i koliko boja može da koristi. Obzirom da se računar priključuje na standardni kolor televizor ili, prema preporuci firme, na IBM kolor monitor, možemo da pretpostavimo da je rezolucija dobra. Generator tonova je, naravno, uključen u obe verzije računara, a na samom kompjuteru postoje priključci za povezivanje sa štampačem, optičkim perom, palicama za igre, modemom i kasetofonom koji će biti posebno interesantan za one koji ne kupuju disk-jedinice.

O bejziku koji novi računar koristi nemamo mnogo podataka ali, obzirom da za ROM odvojeno 64 kilobajta adresnog prostora, možemo da pretpostavimo da je izvanredan. Što je najvažnije, obezbeđena je delimična kompatibilnost sa IBM PC, pa će novi računar na startu biti opremljen izvesnom količinom izvanrednih programa.

Računar je propraćen dobrom dokumentacijom koja obuhvata uputstvo za upotrebu, bejzik za početnike i abstrakt svega toga za iskusnije programere ili one koji su već radili sa IBM PC. IBM pretpostavlja da će širok krug mladih ljubitelja računara nabaviti njihov kompjuter, upoznati i zavoleti njegove karakteristike i u budućnosti se opredeljavati za moćnije (i skuplje) modele iste firme. Verovatno je zato cena PCjr, za ono što nudi, relativno niska: firma želi da investira u svoje buduće kadrove. Vrlo je verovatno da će novi kompjuter postići ogromnu popularnost na američkom tržištu, a možda i na evropskom (cene u Evropi još nisu objavljene, ali se, naravno, može očekivati da će biti više od američkih). Jugoslovenima će, obzirom na kurs dolara, novi IBM-ov kompjuter najverovatnije biti predstavljen samo na slikama poput ove.

Periferijska oprema

# 3 vrata u svet

Računar je, na prvi pogled, neobično ekonomična naprava: jednom kupljen, on ne troši praktično ništa, a može da obavlja neobično složene poslove i posluži kao nepresušan izbor zabave. Na žalost, nije baš tako. Mnogi ljubitelji računara, posle nekoliko meseci zabave, postaju zaraženi nečim što se u žargonu naziva „hekerska klica“ (izraz nije pogrdan — označava samo zagriženog ljubitelja računara) i požele da povećaju mogućnosti svog „elektronskog ljubimca“. Mogućnosti se povećavaju kupovinom periferijske opreme koja je, po pravilu skuplja od samog računara. Pri tom većina korisnika dolazi u situaciju da višestruko plati ono što je uštedela prilikom nabavke računara.

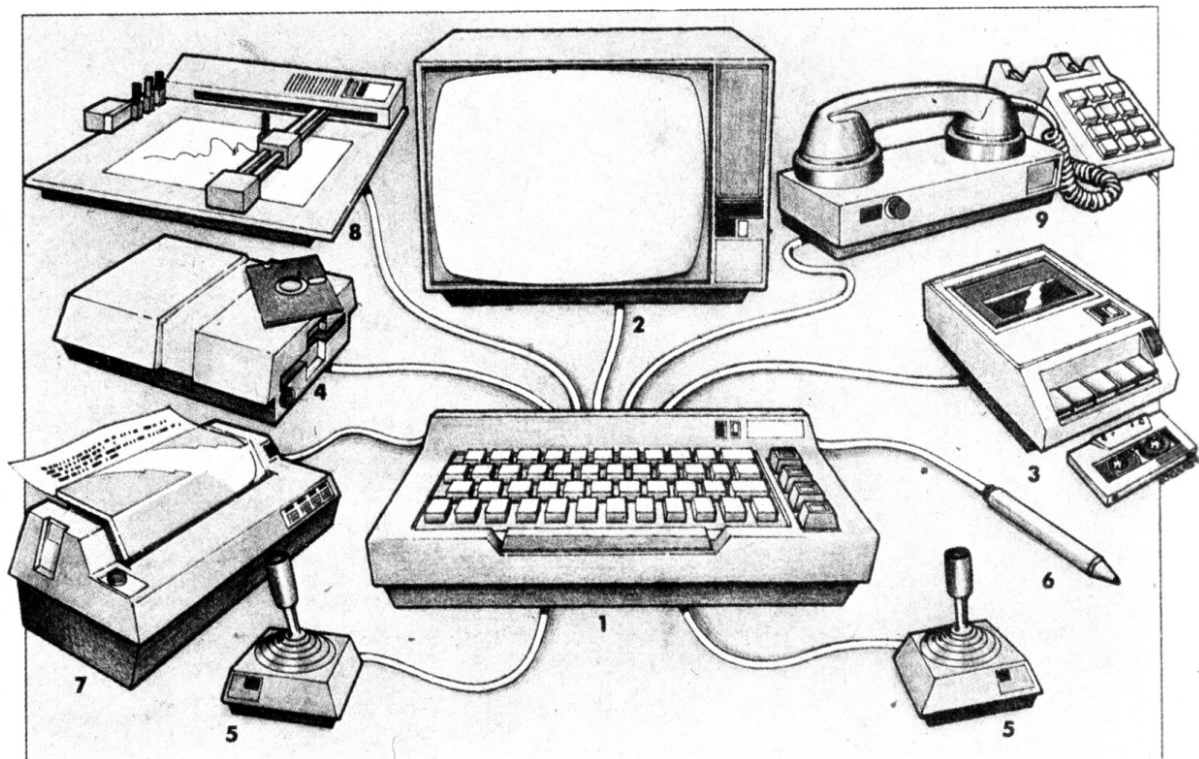

Porodica na okupu: Kućni računar (1) praktično ne može da se koristi bez televizora (2) i kasetofona (3) za smeštaj programa i podataka; disk-jedinica (4) ima znatno veći kapacitet i kraće vreme pristupa podacima ali je i neuporedivo skuplja; palice za igru (5) i optička olovka (6) spadaju u najefikasniju periferijsku opremu; štampač (7) je potreban svakome, a ploter (8) za izradu crteža i modem (9) za uključivanje kućnog računara u centralnu računarsku mrežu samo profesionalcima

## KOME ŠTA TREBA<sup>+</sup>

Primena računara	štampač	disk-jed.	ploter	modem	palice
Igre	10	5	2	20	80
Naučno-tehnički programi	60	30	40	10	2
Poslovne primene (manji poslovi)	95	60	5	35	2
Poslovne primene (veliki poslovi)	100	95	5	50	2
Programiranje (vežba)	30	10	2	10	2
Programiranje („ozbiljno“)	70	30	5	50	2

+ ) Brojevi označavaju neku vrstu rejtinga. Veći broj označava da je pojedini periferijski uređaj potrebniji za neku primenu računara.



Pod periferijskom opremom podrazumevamo sve uređaje koji se povezuju sa računarnom. U periferijsku opremu, po definiciji, ne spadaju razni RAM i ROM moduli koji se montiraju u sam računarni, niti promene nekih njegovih delova (nabavka bolje tastature, na primer). Na tržištu se nalazi pravo mnoštvo periferijskih uređaja: neke od njih prave proizvođači računara i nameću striktno njihovim modelima, a druge nezavisne firme koje opremu prodaju u nekoliko verzija — za razne računare. Neki periferijski uređaji su prilično skupi i po ceni mnogostruko prevazilaze računarni za koji su nabavljeni, dok drugi ne koštaju mnogo. Kupovina svakog od njih, ipak, neumitno izvlači novac iz džepa ljubitelja računara koji tako pada u svojevrstnu zamku: verovatno bi se retko ko odlučio da kupi računarni sa mnoštvom periferijske opreme kada bi video ukupnu cenu. Rastegnuto u par godina, ovakva nabavka zahteva česte manje izdatke, ali ukupna suma postaje značajna. Zato je veoma značajno odabrati one periferijske uređaje koji su zaista potrebni i koji će, kroz upotrebu, vratiti novac koji je u njih uloženi ili priuštiti korisniku odgovarajuću dozu zabave.

## Namena

Pri procenjivanju potreba za nabavku nekog uređaja treba biti veoma rigorozan. Da li razmišljamo o kupovini nekog uređaja zato što nam je on potreban ili zato što bismo želeli da vidimo kako radi? Da li će on, kada ga kupimo, biti praktično upotrebljiv na našem računaru (ako imamo računarni male memorije sa lošom tastaturom, ima li smisla opremiti ga profesionalnim i skupim štampačem)? Najzad, da li smo, među raspoloživim periferijskim uređajima, izabrali onaj čije nam karakteristike zaista odgovaraju? Neke nikakvog smisla kupovati loš štampač da bismo imali štampač, ili jednostruki floppy-disk koji zahteva držanje operativnog sistema na svakoj disketi. Ukoliko ste se odlučili da nabavite neki uređaj, sačekajte da sakupite dovoljno novca da kupite neki sa prihvatljivim karakteristikama. Sa druge strane, ne treba kupovati preskupe uređaje čije su osobine dobre ali za nas nepotrebne.

## Kompatibilnost

Ukoliko kupujete periferijsku opremu koju je proizvela firma čiji ste računarni kupili, ne treba mnogo da brinete. Uređaj će se lako priključiti na vaš računarni i dobićete uputstvo za upotrebu koje će detaljno objasniti naredbe koje upotrebljavate da biste pokrenuli uređaj. No, ako se odlučite za kupovinu dodatka koje proizvodi neka nezavisna firma, budite vrlo oprezni. Moguće je, pre svega, da se uređaj ne može priključiti na vaš računarni ili da to priključivanje zahteva dogradnju posebnog interfejsa. Ukoliko u reklamama vidite da se uređaj pravi specijalno za vaš računarni, možete da očekujete da ćete dobro proći sa povezivanjem. Ali, ako se u reklamama pominje pet-šest vrsta računara, sasvim je moguće da će, uz kupljeni uređaj, dobiti uputstvo u kome piše „za povezivanje sa... računarnom potreban je interfejs koji naša firma

planira vrlo skoro da proizvede. Pratite naše oglase”.

Provera mogućnosti povezivanja je najsigurnija na licu mesta. Zahtevajte od prodavca da vam prikaže kako uređaj radi povezan sa računarnom koji vi imate i obratite pažnju na ono što vam pokazuje. Ako umesto vas kupovinu obavlja neko drugi, nije loše da se prethodno raspitate kod nekog ko već ima takav uređaj ili da posetite neki kompjuterski klub.

Kod kupovine periferijskih uređaja nezavisnih proizvođača pojavljuje se još jedan problem: može da se desi da kupite uređaj koji se bez problema povezuje sa vašim računarnom, ali da ostanete bez programa za njegovu kontrolu. Dobar primer toga su disk-jedinice za BBC računare: one koje prodaje Acorn lepo rade ali se na tržištu mogu naći i jeftinije. No, ako kupite disk-jedinicu nekog drugog proizvođača, ostanete bez programa za formatiranje diskete bez koga je čitav uređaj beskoristan. Neki prodavci će vam, dođuše, dozvoliti da prekopirate Acornovu sistemsku disketu da bi vas nagovorili da kupite uređaj baš kod njih — u svakom slučaju, treba otvoriti „četvoro očii”.

Kao i računari, i periferijska oprema je podeljena na klase. Ekonomska klasa je ovde malobrojna i, svodi se na periferijske uređaje za Sinklerove modele. Srednja i viša klasa su jasno razdvojene: prva je namenjena onima koji upotrebljavaju računarni za vođenje manjih poslova i naučno-tehničke primene, a druga za složene poslovne primene.

## Primerenost

Periferijska oprema treba da bude prilagođena računaru. Ako nabavimo jeftin računarni želeći da se igramo sa njim, nema mnogo smisla da ga opremamo skupim dodacima jer on neće moći da ih kontroliše na zadovoljavajući način. Možemo, takođe, da kupimo skup računarni i da docnije uvidimo da nam je potreban printer koji ćemo koristiti u manjoj meri — samo za ispisivanje programa i slično. Tada možemo da se opredelimo za nabavku štampača iz niže ili srednje klase koji će nam u praksi biti dovoljan.

## Tehnički kvalitet

Kod periferijske opreme tehnički kvalitet izrade je neobično važan. Računarni je uglavnom sastavljen od elektronskih komponenti koje se retko kvare (pod pretpostavkom da nisu izrađene sa greškom). Štampači i disk-jedinice, naprotiv, sadrže vrlo precizne mehaničke delove koji su kontrolisani elektronikom. Česta upotreba može da dovede do manjih oštećenja pojedinih delova koja, posle izvesnog vremena, mogu da onemoguće ispravan rad uređaja. Zato je za one koji planiraju poslovnu primenu računara neophodno da nabave kvalitetno izrađene uređaje: oni će, možda, u startu biti znatno skuplji, ali će se uštedeti na izdaci-ma za popravke. Ne treba da zaboravimo da je kod nas popravka nekog ovakvog uređaja ili slanje u strani servis skopčano sa mnogim problemima.

Najčešće korišćeni periferijski uređaji su štampači, disk-jedinice, ploteri, telefonski modemi i palice za igre. Pre nego što predemo na njihove karakteristike, dajemo tabelu koja prikazuje koji korisnici, s obzirom na primenu računara koju planiraju, imaju potrebu za nabavkom pojedinih periferijskih uređaja.

# Štampači

Štampač je, po našoj oceni, najpotrebniji periferijski uređaj. Bez njega, računarni nema nikakve mogućnosti da ono što je uradio prezentira na način koji je pogodan za umnožavanje i korišćenje u širem krugu ljudi. Štampač, pored ostavljanja trajnog zapisa, u mnogome olakšava rad sa računarnom: traženje grešaka u programu je mnogo jednostavnije kada se takozvani „trejs” (trace, mod u kome računarni ispisuje rezultate izvršavanja svake naredbe) mod primeni na štampaču, programi se bolje razumeju kada se pojave na papiru obzirom da se tada sagledava njihova celina, ROM se ne može razumeti ako se ne izlista na štampaču i tako dalje. Pored toga, svaki vlasnik štampača je oslobođen brige koje nastaju kada se neki danima razvijani program ne učitava sa kasete — program uvek može da se otkuca sa listinga za relativno kratko vreme.

Štampač je potreban svima onima koji žele da koriste računarni za obradu teksta, pisanje pisama i slično. Za njih je posebno bitno da odaberu štampač koji daje zadovoljavajući kvalitet teksta. To se svodi na izbor tipa štampača.

## Osnovni tipovi

Najjeftiniji štampači su termički. Kod njih se tekst proizvodi zagrevanjem posebnog papira na nekim mestima. Dve dobre strane ovih štampača su, pored niske cene, brz i tih rad. Loših strana je mnogo više: radi se na termičkom papiru koji docnije mora da se čuva „na suvom, hladnom i mračnom mestu” da ne bi pocrneo. Pismo pisano na takvom papiru ne možete nikome da pošaljete pre nego što ga, na primer, ne fotokopirate, što vrtoglavo povećava troškove korespondencije. Osim toga, termički štampači obično pišu na uskom papiru (najviše tridesetak slova u redu) koji je neobično skup, tako da se, nekoliko meseci posle kupovine, pokazuje da je cena papira tolika da se više isplatilo kupiti skuplji štampač. Loših osobina ima još, ali na njih ne treba trošiti prostor: kupovina termičkog štampača je, u 99% slučajeva, loša investicija.

Računari srednjih cena su tipa „dot-matrix”. Kod njih se, pomoću posebne trake, proizvodi istovremeno veći broj tačaka koje docnije formiraju slova. Ovo je vrlo brz metod, radi se na običnom papiru, a proizvedeni dokument je relativno dobrog

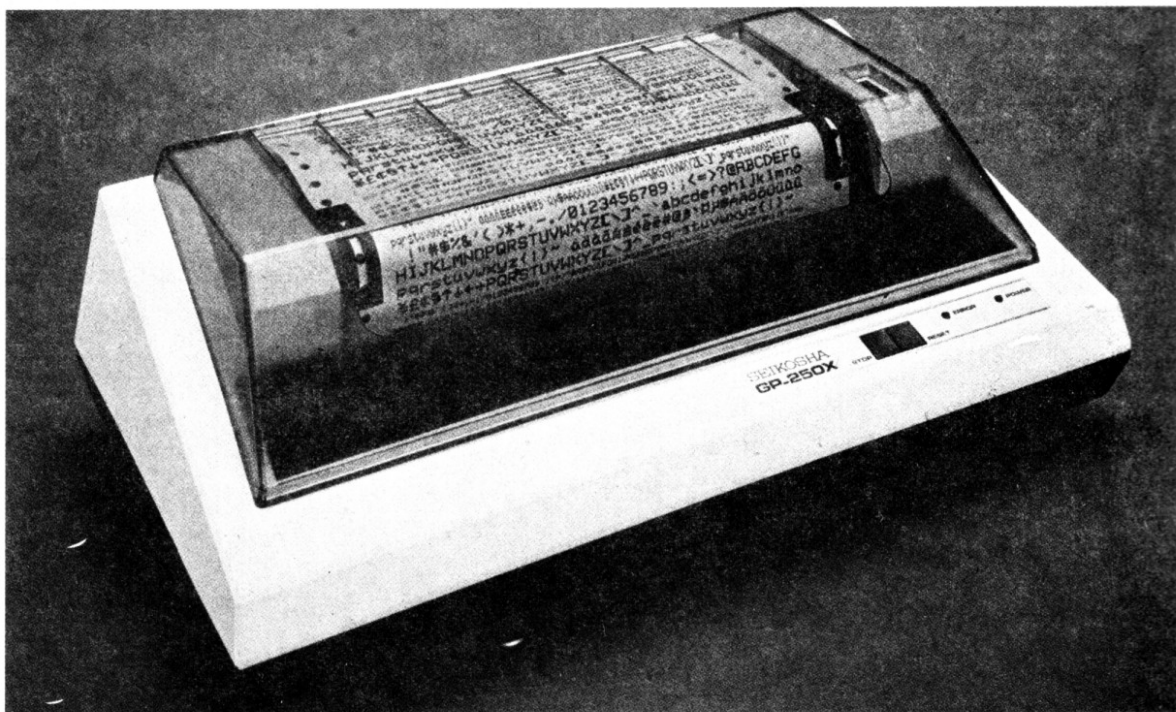

lole ozbiljnija primena računara ne može se ni zamisliti bez štampača: Jedan od najpopularnijih modela firme Seikoshita

Naziv štampača	Cena (funtii)	Vrsta	bez deformisanja slova					max. slova u redu	karaktera po inču	linija po inču	logičko traženje dvosmerno štampanje	karaktera/sekundu	bafer	Interfejsi					brzina prenosa		
			podvlačenje	inverzni kar.	različita vel.	blok grafika	hi-res grafika							Max. širina papira (inča)	kopija	RS232C	I-EEE	20 ma		Centronics	
Anadex 9500L	1070	Dot matrix	x	-	-	-	x	132	10	6-8	x	x	150	700	16.5	6	x	-	x	x	4800
Bytewriter	485	Daisywheel	-	x	-	-	-	80	10-15	4	-	-	12	12	16.5	1	-	-	x	x	????
Centronix 150	587	Dot matrix	-	x	x	-	-	132	5-16	6-8	x	x	150	80	10	5	x	-	x	x	9600
Centronix 353	2164	Dot matrix	x	x	x	x	x	132	10-16	3-12	x	x	200	4000	15	8	x	-	x	x	19000
Dolphin WM2000	454	Dot matrix	x	x	x	x	x	80	5-16	6-8	x	x	130	2000	10	3	x	x	x	x	9600
DMP 100	249	Dot matrix	x	x	x	x	x	80	5-10	6	-	-	50	80	9.5	1	-	-	-	-	4500
Epson MX80 II	506	Dot matrix	x	x	x	x	x	132	5-16	6-8	x	x	80	256	10	2	x	x	-	x	9600
Epson MX100	661	Dot matrix	x	x	x	-	x	233	razne	raz.	x	x	80	256	15.5	2	x	x	-	x	9600
EGP 115	149	sa perima	x	x	-	-	-	80	10-20	6	-	-	12	80	4.5	1	x	-	-	x	1200
Fujitsu 830	2288	Daisywheel	x	x	x	x	-	158	10-12	3-8	x	x	80	256	15	6	x	-	x	x	1200
HP 82905A	699	Dot matrix	x	x	-	-	x	132	5-16	4	x	x	80	-	10	2	-	x	-	-	????
HP 2671A	968	Termički	x	x	-	-	-	132	10-16	6	x	x	120	2000	8.5	1	x	x	-	x	9600
HP2631B	3160	Dot matrix	x	x	x	-	-	227	4-16	1.7	x	x	180	256	15.8	5	x	x	-	x	9600
IBM 5242	2456	Dot matrix	x	x	-	-	-	198	10-15	1-12	x	x	160	2000	14.5	5	-	-	-	-	15000
NEC PC 8023	458	Dot matrix	x	x	-	-	x	136	10-12	6.8	x	x	100	256	10	1	-	-	-	x	????
OKI Microline 80	270	Dot matrix	-	-	-	-	x	132	5-16	6.8	-	-	80	256	9.5	4	x	-	-	x	9600
OKI Microline 82A	452	Dot matrix	x	-	-	-	x	132	5-16	6.8	x	x	120	132	9.5	4	x	x	-	x	1200
Olivetti 121	1200	Daisywheel	-	-	-	-	-	64	10-15	???	x	-	120	1000	15	2	x	x	-	x	2400
Seikoshita GP100A	210	Dot matrix	x	-	x	-	-	x	5-15	6.8	-	-	40	80	10	4	-	-	-	x	1200
Star DP 510	300	Dot matrix	x	x	x	-	-	x	10-17	x	x	-	100	3000	10	5	x	-	-	x	9600

x = da

- = ne

? = podatak nema smisla za printer



kvaliteta. Ipak, kvalitet koji se postiže na matricnim štampačima je retko takav da može da se meri sa standardnim i električnim pisačim mašinama, a u štampač ne može da se umeće već broj listova (za pravljenje karbon-kopija). Za najveći broj korisnika „dot-matrix“ štampač predstavlja, ipak, najbolji mogući izbor.

Za one koji žele da im računar piše veoma važna poslovna pisma i dokumente poželjna je nabavka takozvanog „daisy-wheel“ štampača. To je, u suštini, kvalitetna električna pisača mašina koja je snabdevena interfejsom za povezivanje sa računom. Tekst se proizvodi pomoću kuglice koja udara standardnu traku. Obzirom da se piše slovo po slovo, ovi štampači su vrlo spori, ali je zato kvalitet štampe neobično dopadljiv. Većina velikih kompanija koristi „daisy-wheel“ štampače ali su oni, za pojedince, preskupa alternativa. Dot-matrix štampač, koji proizvodi slova na dovoljno velikoj matrici (npr. 10-17), imitira „daisy-wheel“ štampače dovoljno verno za većinu primena.

### Umanjenje slova

Sledeća karakteristika štampača na koju treba obratiti pažnju je „umanjenje slova“. Jeftiniji štampači pišu sva slova tako da budu iste visine. Tako, na primer, slovo **d** biva deformisano tako da bude jednako visoko kao slovo **o** što unekoliko smanjuje čitljivost dobijenog dokumenta. U našoj tabeli iksovima su označeni štampači kod kojih su slova normalne veličine sa protezanjem i izvan granica reda po potrebi.

Naš je utisak, ipak, da su i štampači koji umanjuju slova dobri za većinu primena. Pismo pisano na ovakvom štampaču biće svakome razumljivo, iako na prvi pogled možda neće biti mnogo lepo. Čitanje takvog pisma kod primaoca stvara osećanje da ga je pisao računar — pa, zašto bežati od toga?

Nejednaka slova su karakteristika skupljih štampača i električnih pisačkih mašina. Kod njih je, na primer, slovo **m** nešto šire od slova **a** i slično. Ovakvi štampači daju dokumente dopadljivijeg izgleda, ali se pomoću njih teže komponuju tabele i proračunava broj slova u redu. Čini nam se, zato, da ova osobina, koju inače hvale kao karakteristiku skupljih štampača, može da se pretvori u nepogodnost za korisnika.

### Podvlačenje reči

Mogućnost podvlačenja je sledeća karakteristika. Većina jeftinijih štampača ne poseduje mogućnost da podvuče neki deo teksta. Podvlačenje se kod njih postiže štampanjem čitavog reda „—“ znakova, čime redovi postaju neprirодно razmaknuti. Bolji (i skuplji) štampači mogu malo da pomere slova nagore, što omogućava da se neki deo teksta podvuče i tako istakne. Ova karakteristika je značajna kod obrade teksta.

Kao alternativa podvlačenju, neki štampači mogu da deo teksta štampaju „inverzno“: slova su bela na tamnoj pozadini. Ova karakteristika nije mnogo značaj-

na za štampače koji omogućavaju definisanje sopstvenih karaktera, a ni za ostale — dobijeni tekst izgleda pomalo „neprirодно“, odnosno ne odgovara standardima na koje su nas navikle pisače mašine i knjige.

### Redefinisanje karaktera

Grafički karakteri služe za crtanje slike. Štampači su, u principu, namenjeni za pisanje teksta, ali je itekako korisno ako se pomoću njih mogu nacrtati manje ili više složene slike. Zato neki štampači omogućavaju redefinisavanje karaktera. Posle redefinisavanja svako slovo dobija neku drugu funkciju i postaje specijalni grafički karakter. Kod štampanja grafičkih karaktera eliminisan je prostor između linija i između slova u okviru iste linije. Kod nekih štampača postoji i grafika visoke rezolucije, koja omogućava direktno prenošenje slike sa ekrana na štampač.

### Broj karaktera

Sledeći parametar pomenut u tabeli je broj karaktera u redu. Većina štampača ima 80 karaktera u redu, što je dovoljno za pisanje teksta u formatu koji imitira pisaču mašinu. Neki štampači imaju nekoliko veličina slova — u jedan red, na primer, može da stane 40 većih slova, 80 normalnih ili, po želji korisnika, 120 umanjenih; 120 slova u redu je lepa pogodnost, pogotovu za one koji nameravaju da umnožavaju (foto-kopiraju) ono što kompjuter proizvede, pa nastoje da na jednu stranu stane što više teksta. Uvećana slova su neophodna za naslove, podnaslove ili poruke koje treba posebno naglasiti. Većina štampača ne omogućava kombinovanje slova raznih veličina u istom redu.

### Veličina slova

Kao merilo veličine slova, u tabeli je dat broj karaktera koji se semštaju na prostor od 2,5 cm (ovo je internacionalna jedinica pošto 1 inč ima 2,5 cm) i broj linija koje stoju na 2,5 cm. Ako uzmete standardni list papira i pomoću lenjira ga podelite na kvadratiće odgovarajuće veličine, steći ćete utisak o veličini slova koje neki štampač proizvodi i videti koliko ona odgovaraju vašim potrebama.

### Brzina štampanja

Sledeći parametri se odnose na brzinu štampanja. Ukoliko nam materijalne mogućnosti dopuštaju, izabraćemo printer koji štampa što veći broj karaktera u sekundi obzirom da na taj način štedimo vreme rada računara. Ipak, brzina nije previše bitna osobina: najčešće nam je bitno da računar obavi neki posao i ne gledamo da li će se on obaviti za 30 sekundi ili jedan minut. Brži štampači su skuplji i treba dobro da razmislimo pre nego što se odlučimo za kupovinu nekog „vrlo brzog“. Posebno treba da imamo u vidu pitanje: da li ćemo štampač toliko koristiti da njegova brzina dođe do izražaja?

Neki štampači imaju određen stepen „inteligencije“ koji se označava kao „logičko traženje“ (logic seeking). Štampači opremljeni ovom mogućnošću neće, na primer, vraćati glavu za štampanje na početak sledećeg reda ako je od njih zahtevano da nešto štampaju na njegovoj sredini. Neki štampači su opremljeni mogućnošću dvosmernog štampanja: printer ispisuje red

u toku povratka glave na njegov početak pišući unazad. Ovim je brzina štampanja udvostručena!

Brzina štampanja, se izražava preko broja karaktera u sekundi koje štampač ispisuje. Treba imati u vidu da se glava štampača koji ne omogućava dvosmerno štampanje posle ispisivanja svakog reda mora vraćati na početak, što unekoliko umanjuje realnu brzinu rada.

### Kapacitet bafera

Dok štampač ispisuje tekst, računar bi mogao da nastavi sa radom. Svaki štampač je zato opremljen određenim tzv. baferom (buffer) u koji se smeštaju slova koja treba otkucati. Veći bafer omogućava računaru da radi i dok printer štampa, dok se manji bafer brzo napuni i računar mora da čeka njegov „pražnjenje“ da bi poslao nove karaktere. Veličina bafera je u tabeli data u bajtovima.

Već smo rekli da neki štampači omogućavaju pisanje nekoliko kopija. U sledeće dve rubrike tabele naveden je njihov broj uz maksimalnu širinu papira koji može da se koristi.

### Tip interfejsa

Poslednja grupa rubrika izlaze interfejsa koji su ugrađeni u pojedine štampače. RS232 je prisutan kod većine a česti su i neki drugi interfejsi. Pri kupovini štampača obratite pažnju na interfejsa koje poseduje vaš računar i, ako nisu odgovarajući, izaberite neki drugi štampač ili dokupite potrebne interfejsa. Kod standardnih interfejsa bitno je da li računar može da šalje informacije brzinom koja je štampaču potrebna. Ova brzina se izražava u baudima (bodima) i data je u poslednjoj rubrici tabele. Ovaj podatak nije nešto što će početniku biti razumljivo. No, pogled na tehničke specifikacije vašeg računara će omogućiti da proverite da li je printer odgovarajući. Ukoliko vaš računar ne šalje podatke traženom brzinom, savetovali bismo vam da razmislite o nekom drugom štampaču.

U tabeli nije obuhvaćen printer za ZX81 i ZX Spectrum obzirom da je to jedan od veoma retkih štampača koji su isključivo namenjeni jednom određenom računaru. Ovaj štampač piše na specijalnoj hartiji čudnog sjaja koja, na svu sreću, ne tamni ako je izložimo svetlosti. Štampač omogućava ispisivanje čitavog sadržaja ekrana u svakom trenutku što, kada uzmemo u obzir visoku rezoluciju koju Spectrum poseduje, predstavlja lepu karakteristiku. Na žalost, kvalitet prenošenja slike je prilično slab, neka slova bivaju iskrivljena dok se delovi drugih praktično i ne štampaju. Obzirom da je papir uzak (samo 32 slova u redu), neprimenjiv je za „ozbiljne poslove“ — teško da ćete se ikada odlučiti da nekome pošaljete pismo pisano na njemu. Najbolji rezultati se postižu kod teksta u kome ima „inverznih karaktera“ (beli karakteri na tamnoj pozadini) a najbolji kod običnih slova. Ovaj štampač je, dakle, koristan isključivo za listne programe koji se nalaze u memoriji računara i slične „sitne poslove“. Iako mu je cena od pedesetak funti veoma primamljiva, ne smatramo da kupovina ZX printera predstavlja dobru investiciju. Spectrum je dobar računar koga, ukoliko planiramo ozbiljne primene, možemo da opremimo RS232 interfejsom i bilo kojim štampačem iz srednje klase.

# disk jedinice

Pored štampača, u „jaku“ opremu računara spadaju i disk-jedinice, kojima se memorija računara može proširiti do imponantnih razmera, ali za njihovu nabavku prosečan ljubitelj računara ipak ima znatno manje opravdanja. Autor ovog teksta poznaje nekoliko vlasnika računara koji su nabavili disk-jedinice „da bi sistem bio kompletan“, a zatim, pritešnjeni drugim poslovima, upoznali samo neke osnovne naredbe i nastavili da koriste kasetofon za sve praktične potrebe. Disk jedinice su neobično korisne ali ako imamo dovoljno para i, razume se, ako znamo šta da radimo sa njima.

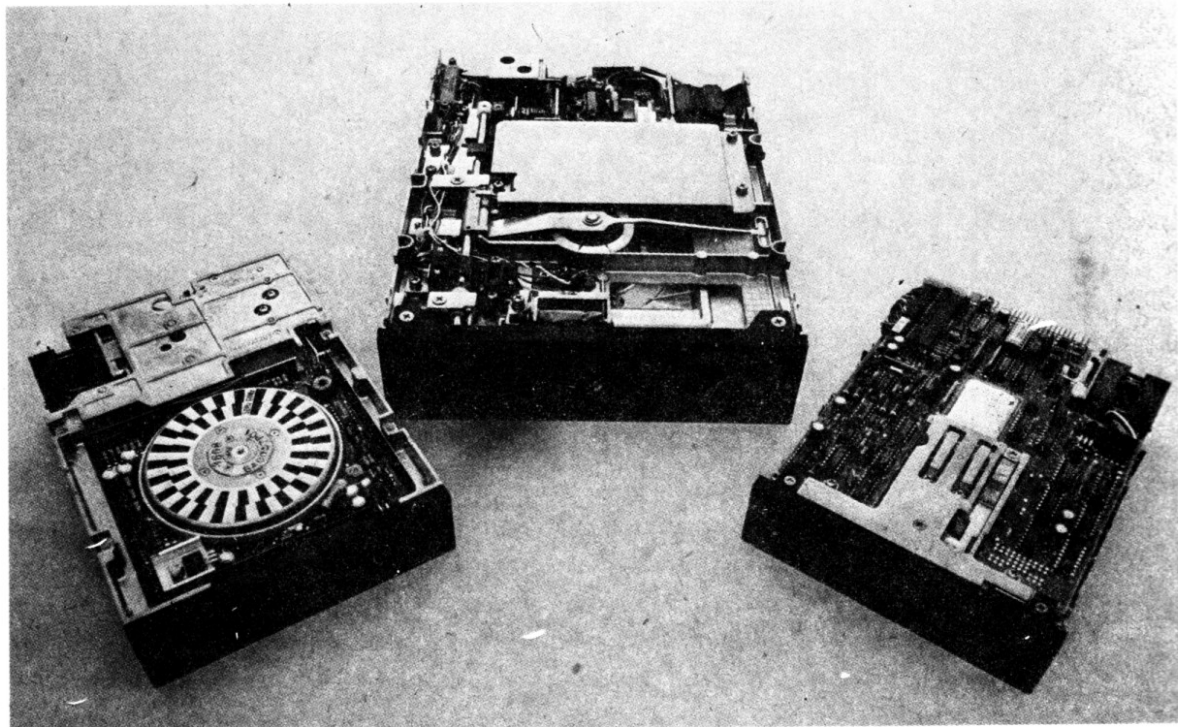

Na disketu se može smestiti ogromna količina podataka — da li ih imate dovoljno za tako enormni apetit: Disk — jedinice firme Toshiba

## Disk jedinice

naziv	cena (funte)	drajvova	prečnik	Strana	Gustina	Traka	Podela	Kapacitet	Interf.
Commodore 8250	1489	dva	5,25	jedna	dvostruka	154	meka	2 MB	IEEE488
Commodore 8050	1029	dva	5,25	jedna	dvostruka	77	meka	1 Mb	IEEE488
Commodore 2031	454	jedan	5,25	jedna	dvostruka	35	meka	171 Kb	IEEE488
Control data ZL141B	155	jedan	5,25	jedna	dvostruka	40	svaka	250 K	BBC
Control data ZL142	339	dva	5,25	jedna	dvostruka	40	svaka	500 K	BBC
Control data ZL242	454	dva	5,25	dve	dvostruka	40	svaka	1 Mb	BBC
Cumana DA8035	856	dva	5,25	jedna	dvostruka	80	meka	655 K	Apple II
Eicon FD1DD	1426	jedna	8	jedna	jednostr.	77	meka	500 K	Apple II
Eicon FD82DD	2242	dva	8	jedna	dvostruka	77	meka	2 Mb	Apple II
Megastar	1888	dva	8	dve	jednostr.	—	meka	1 Mb	Apple II
Penny Giles 6000	1483	dva	5,25	jedna	jednostr.	40	meka	262 K	RS232
Penny Giles 600B	1089	jedan	5,25	jedna	jednostr.	40	meka	81 K	RS232
Tandy Model I	349	jedan	5,25	jedna	jednostr.	40	meka	175 K	TRS 80 I
Tanda Model II	999	jedan	8	jedna	dvostruka	80	meka	486 K	TRS 80 II

Disk-jedinica služi za smeštanje programa i podataka — ona, dakle, ne omogućava ništa što ne bi bilo moguće i pomoću kasetofona. Međutim, disk-jedinica svoje zadatke obavlja daleko brže od svakog kasetofona, što je neobično važno za one

koji koriste računar u poslovne svrhe. Da bi računar bio pravilno upotrebljen, neophodno je da obavlja poslove znatno brže nego što bi to činili ljudi, da je relativno samostalan (ne zahteva, na primer, da ga stalno opslužuje operater koji bi premotavao ka-



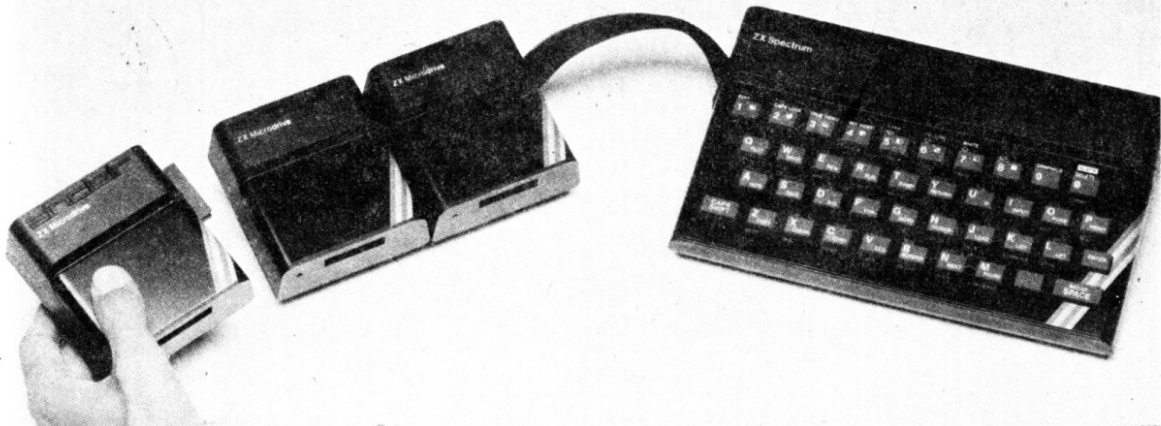

### Jeftina varijanta disk-jedinice koja nije ispunila očekivanja: Sinklerov mikrodrav

sete) i da što manje greši. Obrada veće količine podataka pomoću kasetofona nije ekonomična — neke od razloga za ovu tvrdnju izložili smo kada smo govorili o povezivanju računara sa kasetofonom. Specijalizovani kasetofoni predstavljaju neko polu-rešenje, ali postaju nedovoljni kada količina informacija koju obrađujemo postane značajna. Za ozbiljne poslovne primene, dakle, disk-jedinica postaje nezamenljiva.

### Disketa

Kao medij za smeštanje programa i podataka koriste se takozvane diskete. To su pločice prevučene posebno osetljivim magnetnim materijalom koje su podeljene na „sektore“ i „staze“. Na njih računar veoma brzo upisuje i sa njih čita podatke, omogućavajući praktično trenutni pristup informacijama. Prenošenje programa od dvadesetak kilobajta sa kasete u memoriju računara može da zahteva desetak minuta, dok se toliki program sa diskete učita u delu sekunde!

### Dvostruka ili jednostruka?

Najvažniji parametar dat u tabeli, pored naziva i cene, je „jednostrukost“, odnosno „dvostrukost“ disk-jedinice. Neke disk-jedinice se sastoje samo od uređaja u koji se smešta jedna disketa, dok drugi omogućavaju istovremeni rad sa dve diskete. Drugi su bolji i, naravno, skuplji. Za rad sa disk-jedinicom, naime, računar mora da bude opremljen posebnim programom koji se zove DOS (disc operating system). Ovaj program se sastoji iz više delova koji se automatski unose u memoriju računara kada se za tim ukaže potreba. Zato se kod „dvostrukih“ disk-jedinica u jedan drav stavlja takozvana „sistemska disketa“ (disketa na kojoj je snimljen DOS), a u drugi disketa sa kojom se u tom trenutku radi. Ukoliko posedujemo jednostruku disk-jedinicu, na svakoj disketi koju koristimo mora-

će da bude snimljen čitav DOS, koji može da odnese i 80% prostora. Za naše programe i podatke ostaće, dakle, malo mesta.

Prečnik je sledeći parametar u tabeli. Obično se izražava u inčima (1 inč = 2,5 cm). Većina računara koristi diskete od 5,25 inča, a u poslednje vreme se javljaju i takozvane mini-diskete prečnika od svega 3,5 inča.

Neke disk-jedinice snimaju programe i podatke sa jedne, a druge sa obe strane diskete. Što se ekonomičnosti tiče, disk-jedinice koje snimaju sa obe strane su bolje jer na disketu tako staje dvostruko više podataka, ali je, sa druge strane, vreme traženja podataka nešto duže.

### Gustina pakovanja

Dalje povećanje količine informacija koje staju na disketu postiže se boljim pakovanjem podataka. Jeftinije disk-jedinice pakuju podatke „normalno gusto“, nešto bolje „dvostruko gušće“ a najskuplje — „četvorstruko gušće“. Jasno je da se na disketu koja se umeće u neki uređaj koji smešta podatke na obe strane u četvorstruko gustini smešta otprilike 8 puta više podataka nego kod običnog. Cena ovakvog uređaja je obično tri puta veća, a vreme pristupa podacima nije mnogo duže. Sve u svemu, povećanje gustine pakovanja je investicija isplativa samo onima koji planiraju izuzetno čestu upotrebu disk-jedinica.

### Gruba i meka podela

Već smo rekli da se disketa deli na trake i sektore. Ako je uporedimo sa gramofonskom pločom, trake su spiralne formacije po kojima ide igla (u ovom slučaju specijalna glava za čitanje). Broj traka na disketi je različit i neposredno uslovljava količinu informacija koja može da se smesti na nju. Što se sektora tiče, neke diskete se prave tako da se glava za čitanje pozicionira pronalazanjem nekog od većeg broja otvora koji su na njoj izbušeni (ovo se naziva „gruba podela“ ili „hard sectoring“) dok se kod drugih na disketi nalazi samo jedan otvor („mekka podela“ ili „soft sectoring“). Sa stanovišta korisnika sasvim je nevažno kog je tipa disk-jedinica — dovoljno je da pazi kakve diskete kupuje. Bolje disk-jedinice omogućavaju ravnopravno korišćenje disketa sa „grubom“ i „mekom“ podelom.

Svi prethodni parametri su sumirani u kapacitet diskete. To je broj kilobajta informacija koji može da se smesti na jednu disketu pri optimalnoj upotrebi. Za većinu disk-jedinica ovaj broj se meri kilobajtima (jedan kilobajt odgovara hiljadu slova ili polovini kućane strane teksta) ali se neke mogu podičiti kapacitetom od nekoliko megabajta

### Sinklerov mikrodrav

U okviru poglavlja „disk-jedinice“ treba svakako pomenuti i jedan uređaj koji, u suštini, tu ne spada: Sinklerov mikrodrav. Kada se ZX Spectrum, sredinom 1982, pojavio na tržištu, Sinkler je najavio mikrodrav za „ovu (1982) godinu“. Iz razloga koje možemo samo da nagađamo, mikrodrav, je „zakasnio“ skoro godinu dana — na tržište je došao tek avgusta 1983. Kao i svaka disk-jedinica, mikrodrav služi za smeštanje veće količine informacija. To, međutim, nije disk-jedinica u smislu u kom smo je do sada posmatrali — u kaseti se nalazi obična magnetna traka. Zahvaljujući ugrađenom mehanizmu, traka se okreće po principu „beskonačne petlje“ i programi i podaci se razumno brzo unose u memoriju Spectruma.

Na jednu traku staje oko 80 kilobajta informacija. Prosečno vreme traženja podataka (to je vreme koje je računaru potrebno da pronađe svaki podatak) je 3,6 sekundi, a maksimalno — 7 sekundi. Između računara i mikrodrava podaci se razmenjuju brzinom od oko 13.000 bauda, što znači da se čitava memorija Spectruma (48 kilobajta) čita za svega 3—4 sekunde.

U celini gledano, mikrodrav je skup. Cena od 50 funti je varljiva — da bi se priključio na računar, treba kupiti i RS 232 interfejs koji košta 35 funti i kasete sa trakom koje koštaju 5—6 funti. To znači ukupna cena ovog uređaja iznosi 100 funti — koliko i osnovna verzija Spectruma. Magnetna traka koja se brzo okreće izložena je velikoj opasnosti — pucanju. U nekim engleskim časopisima prijavljene su prve nevolje sa pucanjem trake — ovo nije samo trošak već i neprijatnost zbog gubitka 100 K programa i podataka. Još je, naravno, rano da se daje kompletan sud o mikrodravu — u trenutku kada ovo pišemo ne smatra se da je njegova kupovina previše dobra investicija.

# ploteri

Ploter (crtač) je manje potrebna periferijska jedinica. Za razliku od štampača koji omogućava ispisivanje teksta, ploter je prvenstveno namenjen crtanju složenih slika. Princip na kome se zasniva ovaj uređaj je sasvim jednostavan: specijalni flomaster se kreće po papiru ostavljajući trag. Neki ploteri mogu da menjaju flomastere proizvodeći tako višebojne crteže koji su najčešće vrlo efektni.

njime. Za prosečnog (naročito jugoslovenskog) vlasnika računara ploter je pravi luksuz.

Što je najgore, ploter ne može da zameni štampač. Svaki ploter, naime, raspolaže mogućnošću pisanja slova (i to raznih veličina), ali su ta slova namenjena legendama na crtežima, a ne standardnom pisanju. Obzirom da svako slovo računar crta, brzina pisanja je toliko mala da se upotreba plotera za pisanje dužeg teksta ne isplati.

U našoj tabeli prvo mesto zauzima vrsta plotera. „Ravni“ ploteri pišu pokretnim perom po papiru koji miruje, dok „doboš-ploteri“ zadržavaju pero u istoj ravni, dok se papir okreće na specijalnom valjku-dobošu.

Sljedeća rubrika prikazuje broj pera (specijalnih flomastera) sa kojima ploter može da operiše. Računar, pod programskom kontrolom, može da naredi izmenu pera u svakom trenutku i tako radi sa nekoliko boja ili nekoliko pera različitih debljina. Kod plotera sa manjim brojem pera, korisnik u toku rada može da zaustavi ploter i manuelno menja pero, ali to

oduzima vreme i smanjuje preciznost crteža.

Vrlo značajan parametar pri izboru plotera je format papira na kome crta. Bezmalobilo svi ploteri koji su prikazani u našoj tabeli rade sa papirom formata A3, ali ima i jeftinijih modela koji rade sa A4 formatom, kao i onih koji crtaju na znatno većim listovima. Čini nam se da format A3 predstavlja dobar kompromis između potreba i cene.

Merenje brzine rada štampača je vrlo jednostavno, dok se kod plotera nije lako odlučiti za parametar kojim se može predložiti njihova brzina. Odlučili smo da navedemo koliko dugačku pravu liniju (u milimetrima) svaki ploter može da nacrtaj za jednu sekundu. Čim linije počnu da se „krive“, brzina značajno opada, ali podaci koje smo dali mogu da posluže za rangiranje plotera. Sve u svemu, brzina ovdje nije mnogo bitna karakteristika: crtanje slika obično traje dovoljno dugo da ušteda nekoliko minuta ništa ne znači. Ploter nije uređaj koji bi mogao da liferuje veliki broj kopija — najčešće se slika jednom nacrtaj, a docnije se umnožava foto-kopiranjem.

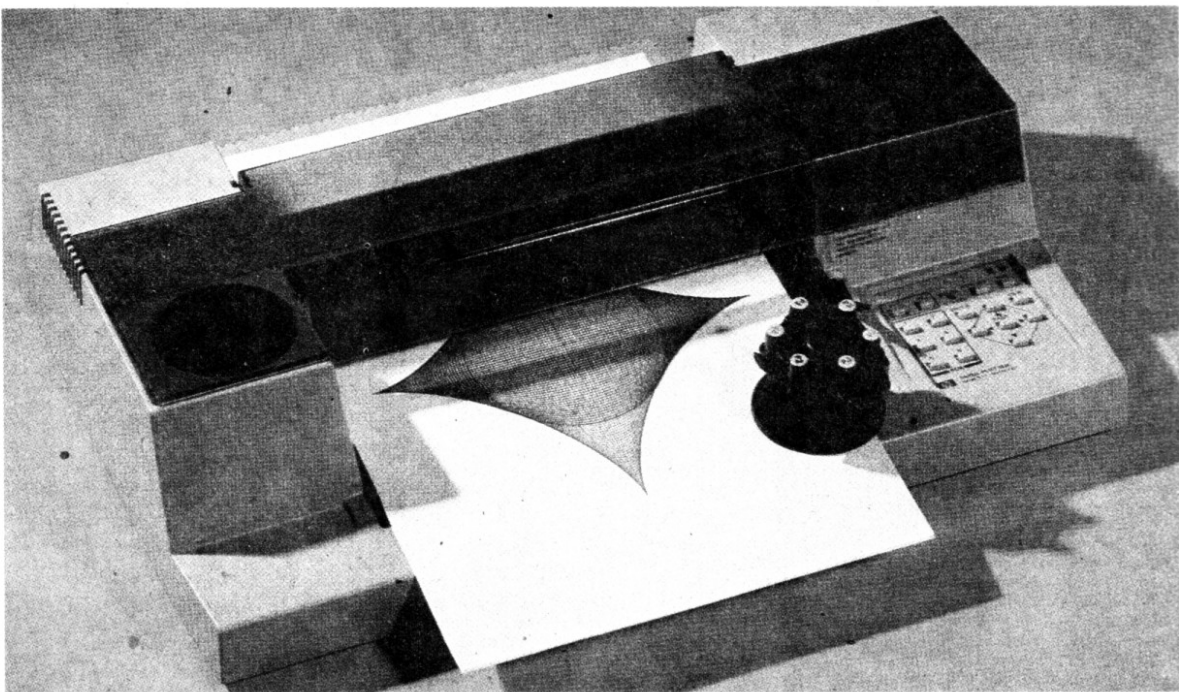

Idealni tehnički crtač: Ploter firme „Hewlett Packard“

Ploter je vrlo skupa periferijska jedinica. Visoka cena je izazvana činjenicom da se u njemu nalazi mnogo preciznih mehaničkih elemenata i relativno malo elektronike. Ploter nabavljaju samo oni korisnici računara koji se bave arhitekturom, građevinom i dizajnom i koji nemaju mogućnost da koriste neki veći kompjuterski sistem opremljen

## Ploteri

NAZIV	cena	Tip	Max. pera	Papir	Brzina (mm/sec)	Interfejsi
Watanabe WX4633	2520	ravni	10	A3	250	1EEE13749, RS232
Watanabe WX4634	2287	ravni	2	A3	250	RS232
Watanabe WX4635	2092	ravni	1	A3	250	1 EEE
Watanabe WX4671	1026	ravni	1	A3	50	RS232, 1EEE258
Watanabe 4675	1489	ravni	6	A3	50	RS232, 1EEE258
Watanabe 4731	1600	doboš	4	A3	200	RS232—105, 1—EEE347
Elcton P11	4799	ravni	31	A2	250	RS232
Scan SC14	4000	doboš	9	A3	200	1—EEE347, RS232C, RS423



# palice za igru

Većina ljubitelja TV igara ima dosta iskustva sa palicama. One modu da se pokreću u dve dimenzije i tako omogućuju igraču potpunu i jednostavnu kontrolu objekta na ekranu (teniskog reketu, na primer). Kod računara se palice obično zamenjuju nekom grupom tastera (na primer, 8 može da označava pokretanje na gore, 4 na desno, 2 na dole, a 1 dole-levo) koji, naravno, predstavljaju samo siromašno alternativu.

Palice za igru nisu skup dodatak (najčešće koštaju desetak funti, a neki proizvođači ih čak i poklanjaju onima koji kupe štampač, disk-jedinicu i slično), a veoma su isplative, pogotovu za one koji vole video-igre. Palice ne moraju da se upotrebljavaju samo u igrama: korisnik koji treba dosta da crta na ekranu može da nabavi palice i programira računar da crta liniju koja je oblikovana pokretanjem palice. Slika sa ekrana se, docnije, može preneti na papir posredstvom štampača ili plotera.

Jedini problem sa palicama za igre je njihovo često lomljenje. Obzirom da su ovo uređaji koji treba da budu što jeftiniji,

*Daleko od naših uslova: Modemi, između ostalog, mogu da obavljaju i dužnost elektronske sekretarice*



Za zagržene ljubitelje video-igara: Jedan od modela palice za igru

izrada nije naročito solidna, pa palica strada u rukama temperamentnog igrača. Neki proizvođači ne zamenjuju polomljene palice, smatrajući da je do lomljenja došlo krivicom korisnika (što je, na kraju krajeva tačno), dok druge daju potpunu garanciju. Izgleda da se više isplati kupovati palice ovih drugih, premda je veliki problem slati bilo koji uređaj u inostranstvo na opslatu.

## Modem

Modem je uređaj pomoću koga se više računara povezuje u telefonsku mrežu. Priključivanjem modema računar može da opšti sa drugim računarima i prenosi im programe i podatke. Modemi se najčešće

koriste za povezivanje malih računara u velike sisteme: nameštenci neke veće kompanije mogu kod kuće da imaju stane računare koji će, telefonskim linijama, biti povezani sa firmnim računskim centrom. Ovi računari će obavljati obradu podataka koje im programer daje i, po potrebi, opštiti sa centralnim računarom koji će im davati tražene podatke i na čije će se disкове smeštati rezultati rada.

Što se amaterske primene tiče, modem može da bude koristan ako u nekom gradu postoji veći broj ozbiljnih korisnika istog računara. Jedan telefonski poziv je mnogo jeftiniji od poštarine za slanje kasete, a posao se obavlja značajno brže. Ipak, u Jugoslaviji je broj korisnika računara koji poseduju modem minimalan; kod nas ima toliko različitih računara da prenošenje podataka između njih nije moguće ili se ne isplati.

## Strategija izbora

Rekli smo da je za naše vlasnike računara greška pri izboru relativno bezbolna: pogrešno nabavljeni računar se proda otprilike po trostrukoj ceni. Sa periferijskom opremom nije takav slučaj: ukoliko opremite računar velikim brojem skupih periferijskih uređaja, teško ćete naći kupca koji će biti spreman da odjednom plati sumu koja bi pokrila njihovu cenu. Zato vam savetujemo da najpre kupite računar i da ga upoznate. Ukoliko se uverite da sistem zadovoljava vaše potrebe, možete da počnete sa postupnom nabavkom periferijskih uređaja. Kada nabavite štampač i disk-jedinicu, moraćete da se pomirite sa činjenicom da nećete biti u mogućnosti da zamenite sistem za neki moderniji u doglednoj budućnosti. Ipak, i sadašnji računari su dovoljno moćni; nema sumnje da će se u budućnosti koristiti daleko bolji sistemi, ali su i mogućnosti sadašnjih sasvim dovoljne za sve primene.



PLEASE ENTER TELEPHONE NUMBER :- 063533009  
TRYING TO CONNECT :- 063533009  
CALL FAILED

TRYING TO CONNECT :- 063533009  
CALL CONNECTED

Hardverski  
dodaci

# sitnice koje život znače

Za periferijsku opremu smo rekli da predstavlja složenu i skupu dopunu računara. Na tržištu su, međutim, i mnogobrojni jeftini moduli, proširenja, tastature, generatori tona, sintetizatori glasa i, uopšte, dodaci koji uvećavaju mogućnosti računara ili još češće, ispravljaju njegove slabosti. ZX81 (ili, kako ga neki nazivaju, „šampion u slabostima“; ovo je više izraz simpatije nego kritika), na primer, ima lošu tastaturu — zašto da ne damo neku funtu i opremimo ga boljom? Ili, TRS80 nema generator tonova — zar ne bi bilo dobro da kupimo jedan dobar i tako poboljšamo računar? Ukoliko se povedete za ovakvim mislima, pali ste u bunar bez dna.

Ako dodatak na koji ste „bacili oko“ ima prvu funkciju, razmislite o tome da li vam je on potreban, pa ako zaključite da jeste, kupite ga — nećete pogrešiti. No, ukoliko hardverski dodatak ispravlja neku manu vašeg računara, moraćete ozbiljno da se zamislite. Kada ste kupovali računar bili ste (ili je bar trebao da budete) upoznati sa njegovim dobrim i lošim stranama. Čin kupovine je značio da ste zaključili da su nedostaci podnošljivi. A onda ste pročitali neki oglas, videli nekoliko efektnih fotografija i zaključili da vam neka osobina vašeg računara smeta. Pošto je računar koji ima mane koje treba korigovati dodatnim hardverom verovatno bio prilično jeftin, dokup nove opreme će povećati njegovu cenu i to toliko da se za ukupnu sumu mogao kupiti bolji računar! Ako, na primer, zamenite tastaturu vašeg ZX81 i povećate njegovu rezoluciju, utrošili ste upravo onoliko novca koliko košta ZX Spectrum! Zar nije bilo bolje da ste prodali ZX81 i kupili Spectruma koji, uz bolju tastaturu i generator tonova, ima i mnoge druge prednosti? Dakle, ukoliko zaključite da vaš računar ima karakteristike koje vam više ne odgovaraju, bolje je da razmislite o novom računaru nego da ga kitite hardverskim dodacima!

Ova strana popunjena „prijateljskim savetima“ verovatno nije dovoljna da „hakeri“ koji su zavoleli svoj računar odgovori od kupovine dodataka za svog ljubimca. Zato smo pregledali priličan broj časopisa i popisali hardverske dodatke koji izgledaju interesantni. Pomenućemo neke od njih počevši od onih koji su najinteresantniji — EPROM programatora.

Ipomoć sumnjive vrednosti: Mehanička tastatura za računar ZX81

## Programatori EPROM-a

EPROM je neobično popularan termin među vlasnicima računara, ali je sigurno da među našim čitaocima ima dosta onih koji za njega nisu čuli, pa moramo ukratko da objasnimo o čemu se radi. Svaki računar je opremljen RAM-om, tj. memorijom u koju korisnik upisuje svoje programe, i ROM-om tj. memorijom u koju su trajno upisani programi koji omogućavaju normalno funkcionisanje računara. RAM se briše kada isključimo računar, a ROM nikako ne možemo da menjamo. Pa, postoji li memorija u koju možemo da upišemo svoje programe tako da se oni ne izgube kada isključimo računar? Odgovor je potvrđen a takva memorija se naziva EPROM (Erasable Programmable Read Only Memory). Radi se o čipu u koji se upisuje 2, 4, 8 ili 16 kilobajta mašinskog programa koji se ne briše sve dok EPROM ne bude izložen dugotrajnom delovanju ultraljubičastog zračenja ili, da ne budemo

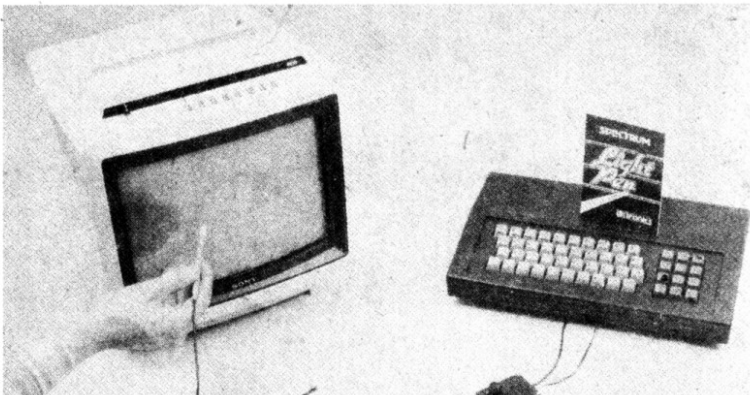
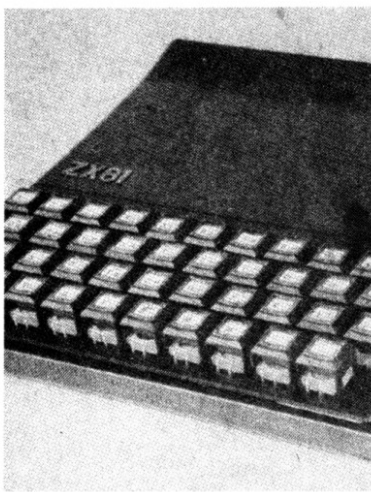

Razmislite dobro pre nego što podlegnete iskušenju: Mehanička tastatura i optička olovka za Spectrum

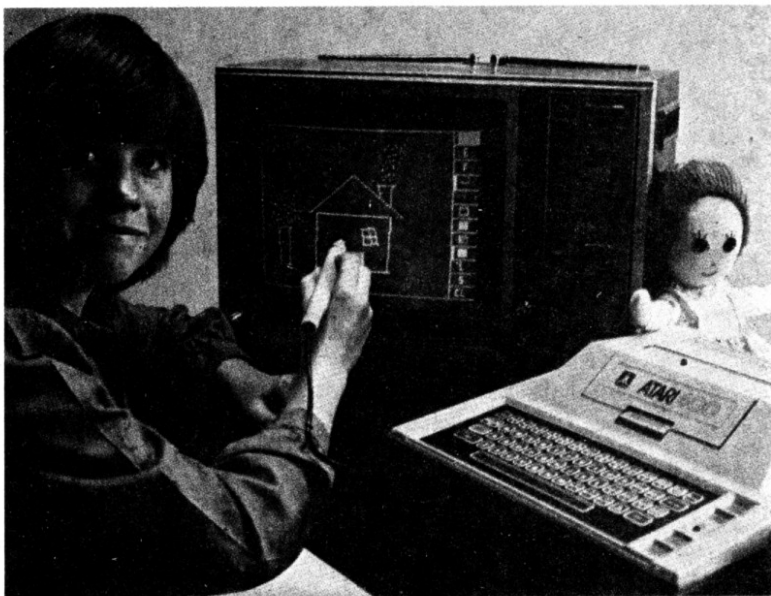

Korisno pomagalo za ljubitelje crtanja: Optička olovka



previše stručni, dok ne preleži nekoliko sati na suncu. Programi ne mogu da se upisuju u EPROM bez specijalnog uređaja koji se zove EPROM programator.

EPROM programator, u principu, može da bude nezavisan od računara. Ipak, mnogo je pogodnije da se on poveže sa računarem pošto je lakše kucati mašinske programe preko mnemoničkih skraćenica nego pomoću heksadekadnih (ili, da stvar bude teža, binarnih) brojeva. Za rad sa EPROM programator vrlo je poželjno da posedujete računar opremljen statičkim (CMOS) memorijama. Jedan od poznatih uređaja ovog tipa, namenjen računarima PET i BBC, proizvodi firma **Computer Interface Design, 4 Albert Road, Margate, Kent CT9 5AM, England**. Cena uređaja je umerena — 46 funti.

Šta da radimo sa EPROM-om kada smo ga već isprogramirali? EPROM-i su sastavni deo mnogih uređaja u kojima se nalaze procesori — to mogu da budu alarmni sistemi, mikrotalasne rerne ili „inteligentni“ roboti. Ipak, malo nas ima prilike da konstruiše ovakve uređaje pa nas najčešće zanima primena EPROM-a kod računara. U EPROM možemo da smestimo neke često korišćene programe koji će na taj način postati sastavni deo našeg kompjutera. Ukoliko, na primer, posedujemo TRS 80 i radimo sa mašinskim jezikom, dosadiće nam da neprekidno učitavamo program koji se zove editor/asebler. Ako posedujemo EPROM programator, smestićemo ovaj program u EPROM i on će nam stalno biti na raspolaganju.

EPROM-i su vrlo pogodni za računare koji poseduju statičke memorije, ali ne mogu direktno da se uključe u kompjutere sa dinamičkim (dinamičke memorije imaju jeftiniji modeli kao što su ZX81 i Spectrum). Za ove računare potrebno je dodati nešto hardvera da bi EPROM mogao da dođe do izražaja. Kada je reč o Sinclairovim računarima, ovaj hardver proizvodi firma **Solidisk Technology Ltd, 87 Bournemouth Park Road, Sothend-on-Sea, Essex, England**. Uređaj se prodaje za 16 funti i pod imenom XROM System i ugrađuje se u svaki ZX Spectrum. Posle ugrađivanja, u njega mogu da se priključe EPROM-i i ROM-ovi sa programima korisnika ili komercijalno nabavljeni moduli; jedan takav je uračunat u cenu uređaja.

### Biperi i ostale zujalice

Firma Solidisk Technology Ltd. proizvodi i druge interesantne dodatke. Ukoliko vam je dosadilo to što nemate osećaj da li ste pritisnuli neki taster na vašem ZX81 ili niste, možete da kupite takozvani BEEP unit (samo dve funte) koji se oglašava tonom svaki put kada pritisnete neki taster. Ako vam se ne dopada izgled vašeg ZX81 ili Spectruma, možete da nabavite novu kutiju u koju ćete postaviti računar. Kutija je opremljena profesionalnom tastaturom i cenom od 50 funti. Ako vam smeta niska rezolucija ZX81, možete da kupite tzv. „80 Column Card“ koja će omogućiti pisanje 80 slova u redu i neprekidni rad u FAST modu (cena je „samo“ 50 funti). Ukoliko vam je, najзад, dosadio vaš ZX81, firma Solidisk Technology Ltd. će biti srećna da vam proda neki drugi računar.

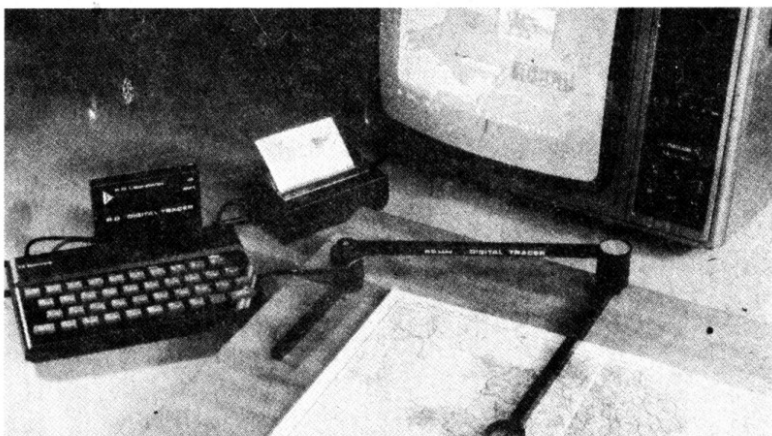

Prenošenje crteža na ekran: Uređaj za digitalizaciju slike nazvan digitalni traser za računar Spectrum

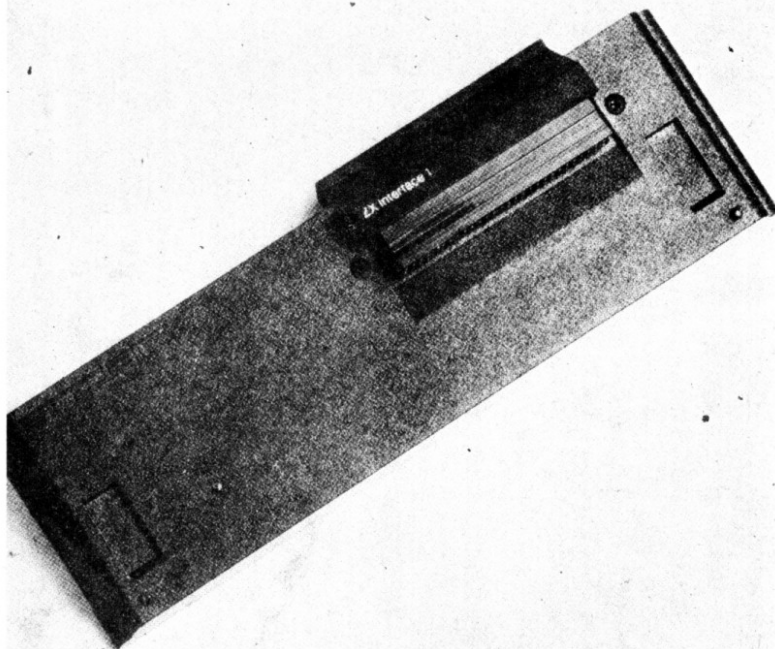

Veza sa spoljašnjim svetom: Intefajs 1 (RS 232) omogućuje povezivanje Spectruma sa mikrodrajvom kao i sa nekim profesionalnim štampačima

### Sintetizator glasa

Jeste li nekada poželili da komunicirate sa Spectrumom rečima? To će vam omogućiti firma **DK Tronics, Unit 2, Shire Hill Ind. Est, Saffron Waldem, Essex CB1 3AQ** sintetizatorom glasa za ZX Spectrum koji košta samo 40 funti. Kupovinom ovog uređaja vaš Spectrum će progovoriti — ne samo da će moći da izgovori određeni broj standardnih engleskih reči već ćete moći da ga programirate tako da razgovara sa vama! Ista firma prodaje i analizator zvuka (pomoću ovog uređaja Spectrum bi trebalo

da bude u stanju da razume neke reči koje izgovorite), ali u ovaj uređaj ne treba imati previše poverenja. Optička olovka je još jedan od proizvoda firme DK Tronics. Pomoću nje na ekranu možete da crtate slike koje će biti registrovane u memoriji računara; nećete, dakle, morati ručno da unosite koordinate tačaka koje treba osvetliti. Optička olovka se priključuje u port na poleđini svakog Spectruma (poželjno je, ipak, da posedujete model sa 48 K RAM-a) i košta 20 funti.



Poslednja novost: Interfejs 2 omogućuje proširenje ROM-a Spectruma igrama, kao i uslužnim, obrazovnim i sistematskim programima; za sada se mogu kupiti samo ROM-ovi sa igrama, među kojima je većina dobro poznata i našim ljubiteljima računara, ali se uskoro očekuju i ozbiljni programi

### Mehanička tastatura

Najveću zaradu firma DK Tronics ostvaruje na prodaji kutija za Spectruma. Jedna ovakva kutija je dovoljna da se u nju smesti čitava štampana ploča Spectruma sa nekim hardverskim dodacima. Zašto da zatvaramo Spectruma u kutiju? Zato što se na njoj nalazi profesionalna tastatura sa odvojenom grupom tastera za brzo kucanje brojeva i, po želji, RS232 interfejs. Cena osnovne verzije ove kutije je oko 50 funti, ali treba upozoriti potencijalne kupce da je za instaliranje Spectruma u nju potrebno potpuno rasklopiti ovaj računar i zalemiti neke kontaktke. Za one koji se ne usuđuju da ovo urade, ista firma prodaje posebnu tastaturu koja se povezuje sa portom na

zadnjoj strani Spectruma bez ikakvih drugih intervencija. Cena je, jasno, nešto veća — oko 70 funti.

### Rezervna centrala

Stoni računari, u načelu, rade samo dok su povezani sa mrežom. No, firma **Adaptors & Eliminators Ltd, 14 Thames St. Louth, Lincs, England** je verovatno bila obavještena o predstojećim restrikcijama struje u Jugoslaviji pa je proizvela BATTPACK. Ovaj uređaj se povezuje sa ZX81 (sada postoji i verzija za Spectruma) i omogućava nekih 30 minuta rada koji ne zavisi od gradske mreže. Ako, dakle, dok ste pripremali neki složen program nestane struje, ostaje vam dovoljno vremena da snimate program na kasetu i tako ga „spasete“. Iskreno se nadamo da kod nas neće biti restrikcija i da firma **Adaptors & Eliminators Ltd** neće zaraditi mnogo novca od Jugoslavena!

### Ubrzano učitavanje

Mnogo je kritika upućeno načinu na koji ZX81 snima programe na kasetu: upis je užasno spor i nepouzdan, ne postoji mogućnost verifikacije programa, česte su greške... Samo onaj ko poseduje računar zna koliko nerviranje izaziva situacija u kojoj tek napisani program neće da se učita sa kasete. Firma **PSS, 112 Oliver Street, Coventry CV6 5FE, England** za 18 funti

prodaje hardversko/softerski dodatak nazvan QSAVE. O dolazi od quick pošto, uz pomoć ovog dodatka, ZX81 može da snimi čitav sadržaj memorije za samo tridesetak sekundi. Uređaj pruža mogućnost verifikiranja snimljenih programa i, ako je verovati proizvođaču, eliminiše sve probleme pri učitavanju. Na „Galaksijinom“ konkursu za najbolji domaći program nagrađen je jedan izuzetan program tipa QSAVE koji bez ikakvog dodatnog hardvera povećava brzinu učitavanja osam puta i, uz to, obezbeđuje Funkciju VERIFY.

### Publikaciju RAČUNARI U VAŠOJ KUĆI

možete da kupite na novinskom kiosku, ili pismom odnosno dopisnicom naručite na adresu: **GALAKSIJA, „Računari u vašoj kući“, 11000 Beograd, Bulevar vojvode Mišića 17. Iznos od 200 D platićete poštaru prilikom preuzimanja pošiljke — POUZEĆEM.**



# 4 džungla Komercijalni programi u računaru

## Sistemske programi maternji i ostali kompjuterski jezici

Svaki računar je opremljen jednim ogromnim sistemskim programom na koji vlasnik obično ne obraća pažnju: bejzik interpretatorom. Ovaj program je smešten u ROM računara i omogućava njegovo normalno funkcionisanje. Kada, na primer, uključimo računar, on izvršava nekoliko desetina naredbi koje omogućavaju da se na ekranu pojavi dobro poznati kurzor. Bejzik interpretator se provlači kroz sve što radimo.

Računar, ipak, može da funkcioniše i bez bejzik interpretatora. On se „isključuje“ uvođenjem programa koji omogućava upotrebu nekog drugog programskog jezika, rad sa tekstom, mašinskim jezikom ili upotrebu računara u neke druge svrhe. Programi koji daju računaru neke potpuno nove mogućnosti spadaju u kategoriju sistemskog softvera.

Sistemske programi su u najvećem broju slučajeva izuzetno složeni. Pisani su na mašinskom jeziku i prostiru se na desetak kilobajta memorije. Kada govorimo o sistemskim programima u širem smislu, u njih ubrajamo i neke male programe koji dodaju računaru neku novu mogućnost ili naredbu, kao i programe koji kontrolišu periferijske uređaje. Ipak, prvi deo ovog poglavlja je posvećen novim programskim jezicima.

Bejzik je, u najvećem broju slučajeva, sasvim dovoljan za svakog korisnika. Njegove mogućnosti, pogotovu ako se radi o boljem bejziku, dovoljne su za sve ono što korisniku može da „padne na pamet“. Ipak,

bejzik je programski jezik koji se interpretira, što znači da se programi pisani na njemu izvršavaju razmerno sporo. Neki ovakve probleme rešavaju pišući programe na mašinskom jeziku, ali je takvo rešenje previše komplikovano za, neiskusne vlasnike. Za njih je izlaz nabavka sistemskog programa koji računaru omogućava rad sa nekim bržim programskim jezikom kao što su paskal ili fort.

### Jezik za matematičare

Paskal je viši programski jezik namenjen uglavnom matematičarima. Nastao je kao sinteza nekih svojstava algola, fortrana i bejzika (prva dva programska jezika su daleko starija od bejzika i koriste se mahom na većim računarima). Svaki programer koji zna bejzik lako će da piše programe na paskalu: paskal poseduje praktično sve bejzike naredbe, iako su neke od njih preimenovali (CALL umesto GOSUB i slično). No, paskal ima i mnoštvo naredbi koje su bejziku nepoznate: deklarisanje promenljivih i nizova, pozivanje potprograma uz prenošenje argumenata, rekurzivno pozivanje potprograma i slično. Za neiskusnog vlasnika poslednja rečenica nije previše jasna. Za njega je jedino bitno da je paskal programski jezik koji se prevodi. To znači da korisnik najpre kuca čitav program, ispravlja greške pri kucanju i smešta program napisan na paskalu na kasetu. Zatim koristi posebnu naredbu koja naređuje računaru da ovaj program prevede na mašinski jezik. Posle nekoliko trenutaka od korisnika se zahteva da uključi kasetofon na koji se snima mašinski program. Taj program može doćnice da se koristi kao svaki drugi mašinski program, što znači da se izvršava 10—100 puta brže od odgovarajućeg bejzik programa. Paskal, dakle, predstavlja izvanrednu alternativu bejziku za one koji žele da sastavljaju programe koji će se brzo izvršavati. Iako je namenjen matematičarima, ovaj jezik pruža velike mogućnosti za sastavljanje igara. Ipak, ukoliko se odlučite na nabavku paskal kompajlera, treba da pripazite na nekoliko sitnica.

Paskal kompajler je veliki program koji zauzima dobar deo memorije računara. Ukoliko vaš računar ima memoriju od 16 kilobajta, vrlo je verovatno da čitav program ne može da stane u nju. Zato su se autori programa pobrinuli da ga podele u nekoliko delova. Da biste uneli program, na primer, morate da učitate takozvani „editor“. Po uvođenju programa treba učitati „kompajler“ kako bi program bio preveden na mašinski jezik. Sledi testiranje programa i, naravno, pronalaženje grešaka. Kada pronađete grešku, ponovo učitate editor da biste je ispravili i kompajler da prevedete ispravljenu verziju. Ukoliko je program složen, neprekidno uvođenje različitih programa odnosi toliko vremena da se rad sa

paskal kompajlerom ne isplati. Pre nego što, dakle, kupite ovakav program, raspitajte se da li je memorija računara dovoljna da ga primi.

Osim toga, neki programi ne prevode paskal na mašinski jezik, nego na takozvani „p kod“. Program preveden na „p kod“ se izvršava gotovo jednako brzo kao i mašinski, ali je pre njegovog startovanja sa kasetom neophodno uneti poseban program koji kontroliše njegov rad. To praktično znači da se napisani program nikada ne može izvršavati samostalno, što ga često čini neprimjenjivim.

„Pascal kompajler“ za ZX Spectrum je isplativa investicija. Programi prevedeni pomoću njega izvršavaju se, zaviso od operacija koje se koriste, četrdesetak puta brže od odgovarajućih bejzik programa. Primera radi, program koji generiše hiljadu slučajnih brojeva a zatim ih reda u rastući niz koristeći Šelovu sortirku na bejziku radi dvadeset, a u paskalu jedva pola minuta. Cena ovog programa u originalnoj verziji je čitavih 25 funti, dok se od domaćih preprodavaca može nabaviti za 800 dinara.

### Fort, fortran i kobil

Fort je relativno novi programski jezik. Znatno je nižeg nivoa od bejzika (što je jezik „primitivniji“, razumljiviji je kompjuteru i manje pristupačan korisniku) i po mnogo čemu je sličan RPN notaciji koju koriste Hewlett-Packardovi džepni računari. Ovaj jezik je znatno brži od bejzika i poseduje neke nove mogućnosti, kao što je samostalno definisanje naredbi (korisnik može da oformi specijalne naredbe koje rešavaju neke njegove probleme). Ovaj jezik je namenjen mahom računarima manjih mogućnosti kao što je ZX81. I pored činjenice da se fort daleko lakše prevodi od paskala, u 16 kilobajta memorije ZX81 ne može da stane čitav program za korišćenje ovog jezika. Zato se u toku rada neprekidno unosi editor, kompajler i drugi uslužni programi što, kada se uzme u obzir mala brzina kojom ZX81 učitava programe sa kasete, čini čitav jezik teško upotrebljivim. I pored toga, fort interpretator se prodaje za čitave 32 funte, verovatno zato što je uz njega priključena i knjiga uputstava od sedamdesetak strana. Kod domaćih preprodavaca fort može da se nabavi za 300 dinara — dovoljno malo da se odlučite na kupovinu.

Za računare veće memorije i boljih karakteristika teško možemo da preporučimo fort: njegovo razumevanje zahteva dosta napora, a primena teško pruža nešto više od paskala. Fort je, ipak, preporučljiv za one koji još nemaju smelosti da se upuste u programiranje na mašinskom jeziku, ali bi želeli da upoznaju jezike nižeg nivoa, kao i za one koji su nekada posedovali Hewlett-Packardove džepne računare i žele da se podsete „starih vremena“.



Čak i najskuplji računar, sam po sebi, ne ume da radi ništa korisno. Da bi se upotrebio za rešavanje problema od značaja za njegovog vlasnika, računar mora da bude opremljen odgovarajućim programima. Ako je vlasnik računara dobar programer, on će te programe moći da sastavi samostalno, čime će na najbolji mogući način da zadovolji svoje potrebe. Dosta je, međutim, onih koji nemaju znanja ili vremena da pišu programe koji su im potrebni. Za njih rade grupe inženjera organizovanih u kompanije za proizvodnju programa (softvera). Cvakve kompanije procenjuju potrebe korisnika i sastavljaju programe koje mogu da ih zadovolje. Komercijalni programi se uvek odlikuju velikim mogućnostima i ogromnim brojem opcija koje treba da ih učine prilagodljivim potrebama najšireg kruga ljubitelja računara. Kupujući ovakav program, plaćamo i za ono što nam nije potrebno, ali i obezbeđujemo neke buduće potrebe koje još ne možemo da predvidimo.

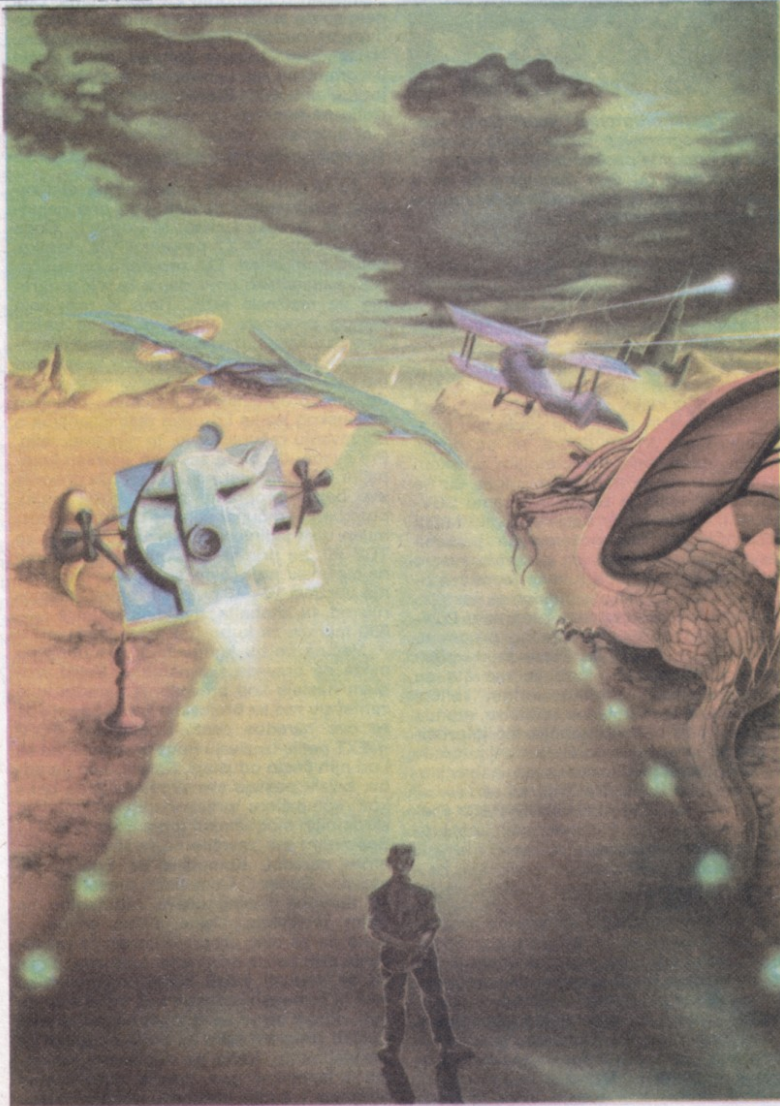

Ništa bez dobrih programa: Program-ska podrška predstavlja jedan od najvažnijih činilaca u uspehu jednog računara

Za računare opremljene jakom periferijskom opremom (najvažnije su disk-jedinice) pišu se fortrani i kobil kompajleri. Fortran je programski jezik velikih kompjuterskih sistema. Kao što mu ime govori (FORmula Translation ili prevodenje formula), namenjen je matematičarima i poseduje moćne naredbe za rad sa kompleksnim brojevima, povećanu tačnost, obilje mate-

matičkih funkcija i druge pogodnosti. Za igre je sasvim nepogodan jer ne omogućava praktično nikakvu kontrolu ekrana. Dobri fortran kompajleri koštaju više stotina funti i, za sada, nisu prilagođeni Spectrumu.

Kobil je programski jezik namenjen poslovnj obradi podataka. Programi pisani na njemu su vrlo slični eseju pisanom na engleskom — umesto standardnih znakova matematičkih operacija koriste se reči i slično. Ovaj jezik je izuzetno dobro opremljen naredbama za rad sa periferijskim uredajima i formiranje datoteka. Nema svrhe nabavljati kobil kompajler ako vaš računar nema bar stotinak kilobajta memorije i nije opremljen dobrim štampačem i disk-jedinicama. Cena kobil kompajlera prevazilazi sve pomenute i može da dostigne 1000 funti. Ovakav program nije napisan za Spectruma, a vrlo je verovatno da nikada neće ni biti!

### Šta radi assembler . . .

Sa posebnih programskih jezika preći ćemo na korišćenje onoga što je skriveno u samom računaru — mašinski jezik. Unošenje mašinskih programa na način koji je pomenut u delu posvećenom iskusnim programerima je teško prihvatljivo za ozbiljan rad. Pri pisanju programa i ispravljanju neizbežnih grešaka mnogo je lakše operirati sa mnemoničkim skraćenicama nego sa heksadekadnim (ili, još gore, binarnim) brojevima. Probleme ovoga tipa rešavaju takozvani assembler programi.

Dobar assembler omogućava korisniku da, najpre, unese mašinski program pomoću mnemoničkih skraćenica i snimi ga u izvornom obliku na kasetu. Zatim korisnik kuca specijalnu naredbu kojom otpočinje prevodenje programa na mašinski jezik i unošenje prevoda u memoriju računara počevši od proizvoljno odabrane lokacije. Ukoliko u toku prevodenja računar naiđe na neku skraćenicu koja ne postoji ili čiji je adresni deo pogrešan, korisnik može jednostavno da je ispravi. Kada je čitav program preveden na mašinski jezik, primenom nove naredbe prevod se smešta i na kasetu za docniju upotrebu. Mašinske programe je teško pisati i greške su česte. Dobar assembler program treba da omogući korisniku da sa trake ponovo učita izvorni program, unese ispravke i ponovo ga prevede na mašinski jezik. Assembler program se, dakle, nalazi u memoriji računara dok mašinski program ne bude potpuno testiran i ispravljen, posle čega se rezultat snima na traku, a assembler-program briše.

Neki assembler-programi pružaju i dodatnu mogućnost: izvršavanje mašinskog programa naredbu po naredbu. Na ovaj način korisnik je u mogućnosti da locira i ispravi greške u mašinskom programu na razmer-



no bezbolan način: izvršavanjem programa naredbu po naredbu pronalazi se mesto na kom registri procesora imaju neočekivani sadržaj, proučava se taj sadržaj, pogađa njegov izvor i — greška je nađena.

### ... a šta disasembler

Disasembler je program koji obavlja inverznu funkciju. Često, naime, kupujete neke druge komercijalne programe pisane na mašinskom jeziku. Ako želite da ih analizirate i prilagodite nekim svojim posebnim potrebama, neophodno je da program koji se nalazi u memoriji prevedete na jezik mnemoničkih skraćenica i nađete mesta u programu gde dolazi do grananja kako biste uveli nove opcije. Ovakve probleme rešavaju disasembleri. Najpre se u memoriju unese disasembler, a zatim mu se naloži da sa kasete prihvati mašinski program koji treba analizirati. Računar najpre utvrđuje na koje se memorijske adrese unosi ovaj program, unese ga i počinje njegovu analizu. Na ekranu (i štampaču, ako je potrebno) se pojavljuje program prikazan preko mnemoničkih skraćenica, a zatim i tabele sa naredbama uslovnog i bezuslovnog grananja. Disasembler obično prevodi program na takav način da se prevod može snimiti na kasetu i docnije prepraviti pomoću asemblera ili disasembler od iste firme — na taj način se ostvaruje kompatibilnost.

### Zašto je DEVPACK najbolji?

Kod ZX 81 i ZX Spectruma asembleri i disasembleri se unekoliko razlikuju od uobičajenih. ZX 81 ne raspolaže mogućnošću smeštanja mašinskih programa na kasetu, pa je neophodno da se mašinski program „maskira“ u jezik. To se najčešće postiže pomoću REM naredbi koje su za druge vlasnike računara sasvim nepotrebne — u okviru njih se, normalno, smeštaju komentari kao što je naziv programa, ime njegovog autora i slično. Uz malo veštine, međutim, u okviru REM naredbi može da se smesti čitav mašinski program, koji jezik docnije jednostavno poziva. Ovo smeštanje na sebe preuzima asembler, dok disasembler obavlja inverznu funkciju — „čita“ REM naredbe i prevodi ih u oblik prihvatljiv za korisnika. Disasembler, osim toga, omogućava i traženje određenog niza znakova kroz čitavu memoriju, postavljanje takozvanih „prekidnih tačaka“ u programu (kada računar, u toku izvršavanja mašinskog programa, naiđe na „prekidnu tačku“ on umesto da nastavi sa izvršavanjem programa prestaje sa radom i na ekranu prikazuje sadržaje procesorskih registara), kao i disasembliranje ROM-a računara. Asembler i disasembler za ZX81 koštaju dvadesetak funti, a u Jugoslaviji mogu da se nabave za oko 1000 dinara. Postoji više verzija asemblera i disasemblera za Spectrume. Preporučili bismo vam, ipak, DEVPACK. Ovaj paket obuhvata dva programa i mnogobrojne opcije koje uključuju sve ono što je spomenuto u tekstu (izvršavanje programa naredbu po naredbu, mešanje programa u memoriju sa programom na kaseti i slično). DEVPACK je nešto što svaki ozbiljniji vlasnik Spectruma treba da nabavi; cena od 14 funti je umerena, a program, zajedno sa



Namenski programski jezici: Obilje specijalnih programskih jezika nema nikakve veze sa ratovima proizvođača — oni postoje samo zato da vam pomognu da se u svakoj prilici na najbolji način sporazumete sa svojim računarom

uputstvima, može da se nabavi i od jugoslovenskih preprodavaca za svega 500 dinara.

Mi smo vam, dakle, preporučili DEVPACK, ali koji DEVPACK? Da bi stvar bila složenija, isti autori su pripremili tri verzije koje su numerisali brojevima I do III. Ne, razume se, iz inata, nego da poboljšaju svoj program. Sva tri programa slede istu koncepciju i sva tri su dobra, ali su novije verzije opremljene kompletnijim spiskom komandi i, što je najvažnije, imune su na „grešice“ kojih je bilo u programu DEVPACK I. Reklo bi se da je najbolje kupiti DEVPACK III? Ne možemo da budemo sasvim sigurni u to jer program nismo videli, ali je DEVPACK II imao jednu nepogodnost za početnika: uputstvo se sastojalo od skripti za upotrebu programa DEVPACK I i dodatka namenjenog programu DEVPACK II. Početnik, kome je dovoljan problem da razume termine kao što su „source file“, „object file“, „origin“ i slični mora najpre da čita jedno uputstvo, a onda da zaboravlja nešto od onoga što je pročitao ili, da stvar bude gora, da menja upravo stečene navike. Ukoliko sada nabavljate program, kupite DEVPACK III, ali ako ste se već navikli na DEVPACK I ili DEVPACK II — ne trošite novac. Program koji imate je dovoljno moćan za vaše potrebe.

### Jednostavne rutine

Ima i mnogo manjih sistemskih programa. Zadržaćemo se na dva pisana za Spectrum. Jedna od mana ovog računara je što ne omogućava da se prenumeriše program. Brojevi naredbi, naime, najčešće nemaju linijske brojeve koji su pravilno raspoređeni i koji omogućavaju jednostavno kucanje programa. Zato su korisnici sastavili programe poznate pod imenom „renumber“ (prenumerator) koji ređaju linije tako da njihovi brojevi budu 10, 20, 30 i tako dalje. Neki preprodavci programa za male sume prodaju neke ovakve programe, često ne ističući njihovu veliku manu: oni ne menjaju adrese u GOTO i GOSUB naredbama, čime prenumerisani program postaje potpuno beskoristan. Postoje, međutim, i kompletni programi za prenumerisanje ali, na žalost, samo na stranom tržištu. Jedan

takav program prodaje Malva Ltd. za 7 funti.

Za ZX81 napisano je zaista mnogo programa, od kojih su neki izuzetno zanimljivi. Bežik programi pisani za ZX81 mogu bez problema da rade na Spectrumu, ali je za njihovo unošenje potreban listing i dosta vremena za kucanje. Kao pomoć onima koji na kasetama poseduju mnogo programa za ZX81, napisan je program „Slow loader“. Pomoću njega se automatski unosi i prevodi svaki program pisan za ZX81 — dovoljno je uneti kasetu i startovati program. Nekoliko minuta docnije program će biti preveden i smešten u memoriju ZX Spectruma. Čini nam se da je 10 funti (400 din kod preprodavca) previše novca za ovaj program. Naime, ZX81 je spor računar, pa su dobri programi pisani uglavnom na mašinskom jeziku, sa kojim „Slow-loader“ ne može da izađe na kraj.

### Sa bežik na mašinac

Za kraj poglavlja posvećenog sistemskim programima ostavili smo one najpotrebnije: poznati su kao „M-Coderi“, „Code Translatore“, „MCC programi“ ili, kratko, bežik kompajleri. Ovi programi omogućavaju automatsko prevođenje bežik programa na mašinski jezik. Time je razvijanje samog programa olakšano jer se bežik lako ispravlja, a izvršavanje ubrzano prevođenjem na mašinski jezik. Bežik kompajleri na prvi pogled ukidaju svaku potrebu za drugim programskim jezicima, unčenjem mašinskog jezika i drugim razmišljanjima o ubrzavanju računara. No, to nije uvek tako. Pre svega, da bi se sastavio savršen kompajler (ti kompajleri koji će moći da prevedu sve bežik programe na mašinski jezik), potreban je računarski solidne memorije opremljen disk jedinica. Bežik kompajler za TRS 80, na primer, prevodi sve programe na mašinski jezik, čime se njihovo izvršavanje ubrzava 10—40 puta, ali zahteva memoriju od 48 kilobajta, dve disk jedinice i — 500 maraka za kupovinu programa!

Većina bežik kompajlera, međutim, ne može da prevedu sve naredbe. Veliki problem nastaje kod prevođenja naredbi koje zahtevaju rad sa brojevima koji nisu celi, pa se ove naredbe često izostavljaju. FOR-NEXT petlje izazivaju nove probleme, pa se i od njih često odustaje. Naredbu po naredbu, bežik postaje sve siromašniji, da bi se kod kompajlera prilagođenih računarima skromnijih mogućnosti (prvenstveno ZX81 i Spectrum) sve završilo na relativno malom broju naredbi. Kompajler za Spectrume, nazvan „Super C Compiler“, prevodi svega 42 naredbe i omogućava rad jedino sa celim brojevima. Dakle, nema govora o tome da se ovaj program koristi za prevođenje svih bežik programa. Međutim, može da se dopusti jedan kompromis: ukoliko nam je potreban program koji treba brzo da radi, odreći ćemo se mnogih bežik naredbi i pisati program tako da bude pogodan za kompajliranje. Kada ga napišemo, testiramo i ispravimo sve greške, prevešćemo program i dobiti mašinsku verziju daleko jednostavnije nego da smo odmah pisali program na mašinskom jeziku.

Sa Super C Compilerom, međutim, ima problema drugog tipa. Njegovi autori su se toliko uplašili mogućnosti da neka od njihovih mušterija počne da komercijalizuje programe prevedene uz pomoć njihove rutine da su kompajler sastavili tako da dobijeni mašinski kod smesti u memoriju i

omogućiti njegovo izvršavanje ali ne i snimanje na kasetu. Ograničenje je za dobrog programera besmisleno, ali autori Super C Compilera verovatno računaju sa tim da je dobar programer dobro upućen u tajne mašinskog jezika pa mu ovaj program nije ni potreban. Za početnika je bolje da kupi program M Coder (cena je otprilike ista), koji ima neke prednosti i nedostatke u odnosu na Super C Compiler ali je manje „zaštićen“.

### Kompjuterske poliglote

Teško je izabrati dobre sistemske programe. U svakom slučaju, treba kupovati samo ono što nam je potrebno. Ako počnemo da se opremamo svim postojećim jezicima, verovatno je da ćemo bacati novac, jer nećemo naći vremena da ih sve naučimo, a ako ih i budemo naučili, videćemo da ne pružaju mnogo više od bejzika. Asembler i disassembler su, kao što smo rekli, nužni za svakog boljeg programera i treba ih dopuniti nekim monitor-programom ako takav postoji. Monitor program će nam omogućiti da steknemo uvid u ono što se dešava u samom računaru, shvatimo raspored sistemskih promenljivih, čitamo zaštićene programe i slično.

Postoje mnogobrojni uslužni sistemski programi koji predstavljaju proširenje bejzika nekim novim naredbama. Ovi programi mogu da budu neobično korisni, ali najčešće ostaju sasvim neupotrebljeni: onima koji ne poseduju disk-jedinice zamorno je da svaki put kada uključuje računar učitavaju proširenje bejzika; osim toga, programe pisane na „proširenom bejziku“ ne mogu da daju prijateljima koji nemaju potreban sistemski program. Sve u svemu, sistemski programi su prilična investicija bez koje može da se prođe. Ipak, sigurno je da će uvek biti neobično popularni. Poznajući psihologiju vlasnika računara, dolazimo do zaključka da je najteže odoleti iskušenju pri kupovini sistemskih programa: njihove mogućnosti, bar na papiru, predstavljaju upravo ono što je našem „elektronskom ljubimcu“ preko potrebno.

## Uslužni programi mogu li da vam pomognem?

*Veliki kompjuterski sistemi se najčešće kupuju opremljeni sistemskim programima, a zatim se nabavljaju mnogobrojni uslužni programi bez kojih sistem ostaje potpuno neiskorišćen. Kod kućnih računara situacija je nešto drukčija: zbog obilja igara kućni računar može da bude iskorišćen čak i kada ne radi ništa „korisno“. Ipak, postoji i grupa uslužnih programa koji u mnogome mogu da povećaju praktičnu vrednost vašeg računara.*

### Umesto pisaae mašine

Tekst-procesor je neophodan svakome ko ima potrebu za pisanjem nekih tekstova. Ti tekstovi mogu da budu knjige, stručni članci, ali i najobičnija pisma i trebovanja. Za korišćenje tekst-procesora treba imati računar sa najmanje 32 kilobajta memorije (poželjno je da on ima profesionalnu tastaturu) i štampač, dok je disk jedinica korisna, ali ne i neophodna. Tekst-procesor eliminiše potrebu za pisanjem koncepta, višestrukim prekućavanjem teksta da bi se greške ispravile i docnijim „ručnim“ dopisivanjem i prepravkama. Primenom tekst-procesora najpre unosimo prvu verziju teksta koja se smešta u memoriju računara. Kada smo otkucali tekst, jednostavnim pritiskanjem nekoliko tastera dovodimo na ekran pojedine njegove delove da bismo ih menjali. Možemo lako da izbacujemo slova, reči, rečenice i pasuse, da umećemo nove reči ili nova slova i da više puta čitamo napisano. Čitav tekst ne moramo da štampano odmah — ukoliko želimo da na njemu radimo docnije, jednostavno ćemo ga snimiti na kasetu (ili disketu) i isključiti računar. Sačuvavši, na primer, konačnu verziju neke knjige, nema nikakvog problema da izvršimo ispravke pri pripremanju sledećeg izdanja i ponovo ođstampamo prepravljeni tekst uz minimum utrošenog vremena.

Kada je tekst otkucan, pristupa se njegovom štampanju. Dobri tekst-procesori omogućavaju korisniku da izabere broj slova u redu, širinu margine, broj redova na strani i mnoge druge parametre. Ukoliko je potrebno, računar može da izravna desnu marginu teksta, što obezbeđuje znatno dopadljiviji izgled dobiojenog dokumenta. Računar, ako je potrebno, numeriše strane,



izdvaja poglavlja krupnijim naslovima, crta poddelu u tabelama i obavljao mnoge poslove koji su do skora zahtevali skupe usluge daktiografa i tehničkih crtača. Sve u svemu, tekst-procesor predstavlja izuzetno isplativu investiciju.

Bolji tekst-procesori omogućavaju i kontrolu spelovanja, koja je posebno značajna za one koji pišu tekstove na engleskom. Računar, naime, poseduje mali rečnik od nekoliko hiljada često korišćenih reči, koga korisnik dopunjava terminima koje on koristi u praksi. Kada računar naiđe na reč koja je vrlo slična nekoj iz njegovog rečnika ali ipak nije identično napisana (na primer, jedno slovo je drukčije), on na ekranu ispisuje poruku kojom korisniku daje na znanje da postoji mogućnost da je u toj reči sintaksna greška. Korisnik može da je ispravi ili, ako se radi o drugoj reči koja se piše slično nekoj koja je poznata računaru, da ignoriše upozorenje. Zahvaljujući Vukovom pravopisu, kontrola spelovanja za nas nije naročito značajna; niko, uostalom, ne piše tekst-procesore za obradu teksta pisanog na našem jeziku. One koji bi želeli tekst-procesor sa mogućnošću kontrole spelovanja treba upozoriti da je za njegovu primenu najčešće potrebno posedovati disk-jedinicu: rečnik je preveliki da bi se stalno nalazio u memoriji računara.

Izbor dobrog tekst-procesora je izuzetno složen problem. Praktično jedini način da izaberete onaj koji vam odgovara je da ih probate nekoliko. Pri tome treba obratiti posebnu pažnju na to koliko se dugo izvršavaju neke komande. Ako, na primer, primetite da je računaru potrebno desetak sekundi da se pripremi za naknadno ubacivanje slova u već napisanu reč, zaboravite taj tekst-procesor — on je praviljen tako da zauzima što manje memorije i, prema tome, nije dovoljno praktičan. Ne treba previše da brinete ukoliko odmah ne shvatite sve komande koje tekst-procesor razume: primena kompjutera je u mnogo čemu različita od primene pisaae mašine i potrebno je izvesno vreme da se na nju naviknete. Ukoliko tekst-procesor ima mnogo naredbi, ne treba da se zabrinjavate: primena nekoliko je sasvim dobar početak; ostale ćete upoznati spontano, radeći sa programom. Pri isprobavanju tekst-procesora neophodno je jedino da proverite sve naredbe i ispitajte da li su brze i praktične. Naredba koja se upotrebljava samo jednom (na primer, naredba za porav-



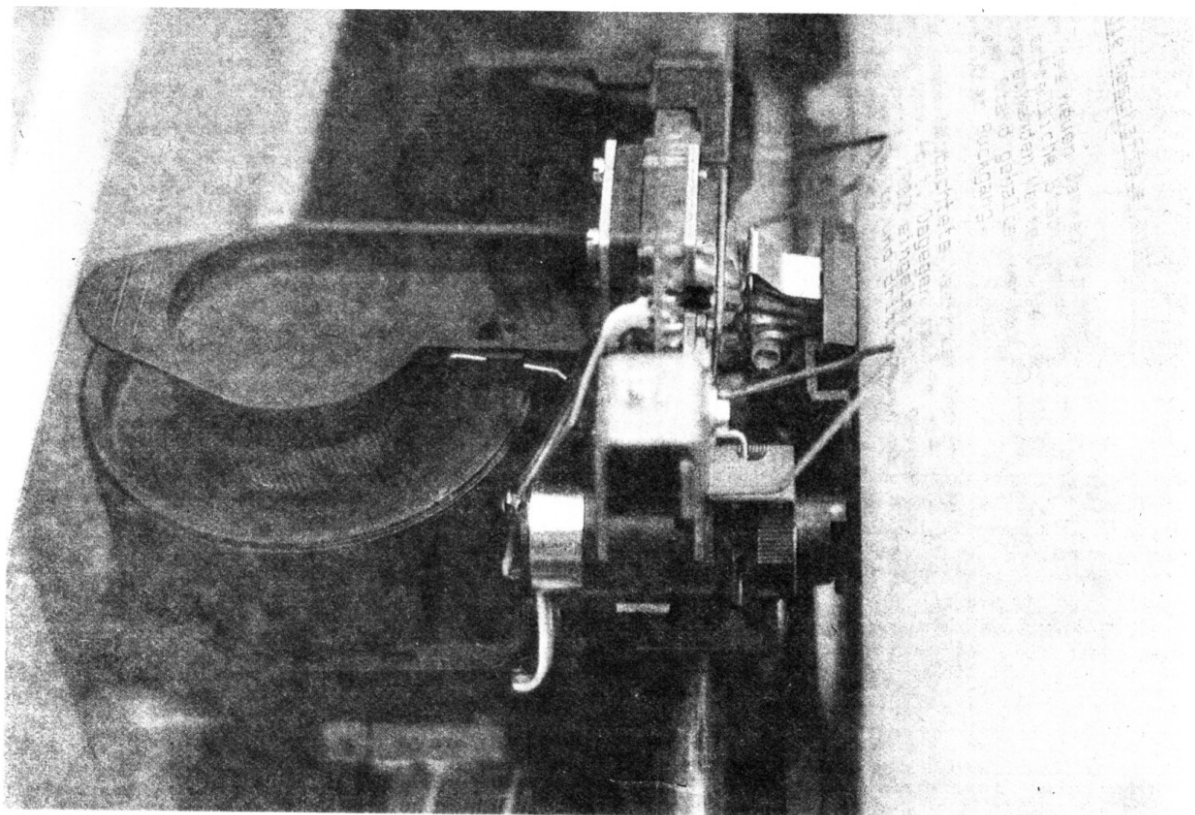

*Štampač vrhunskih karakteristika: Ozbiljna primena računara kao što je, na primer, obrada teksta ne može se ni zamisliti bez dodatne opreme*

navanje desne margine i štampanje teksta) može da se izvršava i duže, ali naredbe za umetanje i brisanje teksta moraju da rade praktično trenutno!

Neki tekst-procesori nisu obični programi koji se unose sa kasete ili diska već se prodaju u obliku modula. Modul se direktno priključuje u računar (u neki spoljni port ili podnožje na samoj štampanoj ploči) i ne zahteva utrošak RAM-a — čitava memorija je slobodna za smeštanje teksta. ROM za obradu teksta je vrlo dobra ideja ali ima i dve mane: skuplji je od programa na traci (cena može da bude 30—70 funti pa i više) i nije moguće „udruživanje sredstava“ sa nekim prijateljem koji bi dovelo do toga da do programa dodate upola cene. Dobre strane su brojnije: veći prostor je korisno upotrebljen, program se daleko brže izvršava od onoga koji bi se nalazio u memoriji, nema potrebe da svaki put učitavamo ogroman program sa kasete, broj opcija je daleko veći i tako dalje.

ZX81 i Spectrum nisu baš stvoreni za obradu teksta. Pre svega, tastatura je daleko od profesionalne što značajno usporava pisanje i prepravke; memorija ZX81 i nepro-

širenog Spectruma od samo 16K može da primi premalo teksta, ekran omogućava ispisivanje samo po 32 karaktere u redu, štampač piše na uskom papiru koji, da stvar bude gora, ima neprirodan srebrni izgled... To, ipak, ne znači da za ove računare, pogotovu za Spectrum, nije napisano nekoliko dobrih tekst procesora. Sudeći prema prikazima koji su nam bili na raspolaganju, najbolji se zove „Tasword II“, a prodaje ga firma Tasman Software, 17 Hartley Crescent, Leeds LS6 2LL za skromnih 14 funti. Program omogućava, pored ostalog, i kontrolu 64 slova u redu! Njegovi autori su, očigledno, shvatili da je 64 minimalan broj slova u redu koji omogućava normalan rad (standardni red otkucan na pisačoj mašini ima upravo toliko slova) i bili su spremni da plate neprijatnu cenu: slova se neobično uska (sastoje se od samo tri tačke po horizontalnoj dimenziji), što znači da su previše stilizovana i da ih je, bar dok se ne naviknemo, teško prepoznati. Ovu manu donekle kompenzuju velike mogućnosti kontrole i formatiranje izlaznog dokumenta na štampaču kao i mnogobrojne opcije koje omogućavaju promene i pomeranja teksta, traženje određenih reči i njihovu eventualnu automatsku promenu i slično. Tasword II predstavlja značajno unapređenje prvog tekst-procesora koji je programirala ista firma i koji se i dalje prodaje za 8 funti.

### *Kućne banke podataka*

Sledeća popularna grupa uslužnih programa omogućava rad sa grupama podata-

ka (datotekama). Ozbiljan rad sa datotekama je teško moguć bez disk-jedinica i besmislen bez štampača. Uz disk-jedinice se dobija takozvani DOS program koji, zavisno od svoje složenosti, daje manji ili veći broj naredbi za rad sa datotekama. Ipak, ove naredbe su više namenjene primeni u okviru složenijih programa nego manuelnom traženju i smeštanju potrebnih podataka. Ovakvi programi, pre svega, omogućavaju jednostavno kreiranje datoteke i određivanje izgleda svakog njenog sloga. Zatim je omogućeno jednostavno unošenje podataka, ispravke, snimanje i čitanje podataka na kasetu ili disketu i, što je najvažnije, traženje potrebnih podataka.

Pre nego što nabavimo uslužni program za rad sa datotekama, treba realno da procenimo mogućnosti našeg računara za takvu primenu. Memorija, pre svega, treba da bude dovoljno velika da ne zahteva neprekidno unošenje podataka — najmanje 32 kilobajta. Štampač je praktično neophodan jer predstavlja jedini način da dobijemo neki trajni zapis o onome što smo radili. Za amaterske primene (obrada manje količine informacija, na primer „pamćenja“ indeksa tekstova obuhvaćenih u nekom časopisu, čuvanje manjeg adresara i telefonskog imenika ili praćenje brojeva koji su u poslednjih stotina kola izvučeni na lotou) kasetofon može da posluži kao zamena za disk jedinice. Ako nameravamo da vodimo računovodstvo nekog objekta male privrede ili da iznajmljujemo usluge našeg kompjutera, teško možemo da očekujemo da će obrada podataka biti ekonomična bez disk-jedinice. Treba, osim toga, da realno pro-

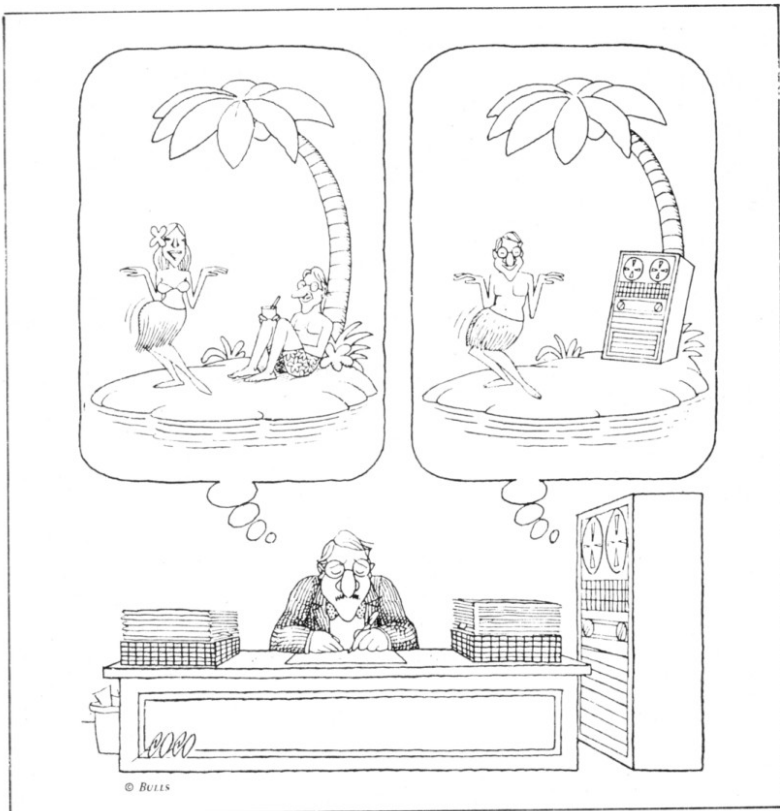

cenimo našu potrebu za obradom veće količine informacija. Možda želimo da se snabdemo ovakvim programom da bismo okolini pokazali da je računar na koji smo potrošili dosta novca korisno upotrebljen? Prema našim iskustvima, iako je računar i stvoren za obradu podataka i organizovanje datoteka, značajan broj korisnika nema potrebe za ovakvim radom što ne znači da oni ne mogu da upotrebe računar u druge svrhe.

Program za rad sa datotekama se procenjuje prema brzini kojom razvrstava podatke i pronalazi željene informacije. Organizovanje optimalnog pretraživanja i sortiranja datoteke nije ni malo jednostavan programerski zadatak: ovoj temi su posvećene ogromne knjige. Sa stanovišta korisnika, bitno je da računar može da pronađe traženi podatak bar nekoliko puta brže nego što bi to uradio čovek koristeći dobru kartoteku. Ukoliko, na primer, na traci držimo telefonski imenik sa 500 brojeva telefona i primetimo da je računar potreban minut da pronađe neki od njih, možemo slobodno da odustanemo od tog programa za rad sa datotekama — obična sveska će ga lepo zameniti. No, ukoliko računar obavi traženje za sekundu, program je verovatno dobro napisan.

Dok je ZX81 prespor i poseduje premalu memoriju za rad sa datotekama, Spectrum ovde može da nađe veću primenu. Ovaj

računar, doduše, ne radi previše brzo, ali se to ne primećuje ako je program pisan na mašinskom jeziku. Memorija od 48 kilobajta, pogotovu ako je dopunjena mikrodrajvom, može da primi više podataka nego što ćemo u praksi imati prilike da obrađujemo. Tastatura predstavlja ozbiljan problem (kucanje podataka je prilično zamorno) ali — ništa nije savršeno. Za Spectruma je napisano nekoliko programa za rad sa datotekama, od kojih je najpoznatiji VU FILE. Kod njegove primene korisnik najpre odlučuje kako slog datoteke treba da izgleda, a zatim ga popunjava podacima. Traženje podataka je prihvatljivo brzo čak i kada je memorija praktično popunjena. Ovaj program je kompatibilan sa štampačem (postoji čak i poseban mod za štednju papira), ali ne podržava mikrodrajv. Cena mu je 9 funti (u Jugoslaviji može da se dobije za 100 dinara što znači da ga preprodavci mnogo ne cene) i za taj novac se, pored programa, dobijaju i relativno kompletna uputstva. Nedavno se pojavio i naslednik ovog programa koji omogućava opštenje sa mikrodrajvom i nudi nove opcije objašnjene u knjizi uputstva od preko 100 strana. Cena ovog programa je znatno veća (20 funti) i, u doba kada ovo pišemo, program nije na raspolaganju u Jugoslaviji.

Preko „Galaksijinog“ kluba programera se, za svega 200 dinara, može nabaviti program Turbo 1 koji su sastavili Ivan Gerenčir i Milan Pavičević. Ovaj potpuno mašinski program omogućava relativno brz pristup podacima, ispis na ekranu ili štampaču u formatu 51 karakter po liniji (slova su nešto uža nego obično ali nisu deformi-

sana), upotrebu domaćih latiničnih slova č, ć, ž i š, sortiranje podataka po abecedi i čuvanje na traci uz razne varijante smanjenja i učitavanja. Program ima neke prednosti i nedostatke u odnosu na strane komercijalne programe: prednosti su naša slova i veći broj karaktera u redu, a nedostaci relativno sporo sortiranje i nemogućnost istovremenog sortiranja po različitim slogovima. Program je nagrađen drugom nagradom na nedavno završenom Konkursu za najbolji domaći program za kućni računar i dobio je broj ZXSP90K5003 u našem Katalogu.

Obrada teksta i rad sa datotekama su oblasti u kojima mnogobrojni korisnici mogu da primenjuju računar. Postoje, međutim, i usko specijalizovani programi za obavljanje nekih specifičnih poslova. Zajednička karakteristika ovih programa je enormno visoka cena. Razloge za to nije teško pronaći: ovakvi programi zahtevaju rad programera koji je usko-stručan za neku oblast, a takvog nije lako naći. Pored toga, da bi se posao isplatio, potrebno je dobiti određeni novac; ukoliko je malo potencijalnih kupaca, svaki od njih mora da plati visoku cenu. Obzirom da ovakvi programi omogućavaju značajne uštede smanjivanjem personala koji vrši obradu podataka, korisnicima se isplati da u njih uloze značajne sume novca. Ove „značajne sume“ mogu da dostignu i nekoliko desetina hiljada maraka: autor ovog teksta se seća jednog programa za TRS 80 koji je omogućavao vođenje poslova jedne zubarske klinike i koštao 14000 maraka ili, po trenutnom kursu, preko 500.000 dinara!

Jasno je da je za kupovinu ovako skupo programa potrebno najpre dobro proceniti njegove realne mogućnosti i izračunati za koliko se vremena on može isplatiti. Za to je neophodno videti program na delu, što će svaki prodavac sa zadovoljstvom omogućiti. Obzirom da uslužnih programa ima toliko da se teško mogu nabrojati i da je svaki od njih interesantan samo za mali broj čitalaca (verovatno je da kod nas nema nikoga ko bi bio spreman da plati ovako velike sume za jedan program), nećemo se na njima zadržavati. Potencijalnim kupcima preporučujemo da prate oglase u specijalizovanim stranim časopisima.

## Publikaciju RAČUNARI U VAŠOJ KUĆI

možete da kupite na novinskom kiosku, ili pismom odnosno dopisnicom naručite na adresu: GALAKSIJA, „Računari u vašoj kući“, 11000 Beograd, Bulevar vojvode Mišića 17.

Iznos od 200 D platićete poštaru prilikom preuzimanja pošiljke — **POUZEĆEM.**



# Igre hajde da se igramo

Igre, bez sumnje, spadaju u najpopularniju kategoriju komercijalnih programa. U početku se smatralo da one predstavljaju neophodnu odskočnu dasku u svet računara. Ubrzo je, međutim, postalo jasno da one baš nisu tako važno oruđe u popularizaciji ideje o računarima kao što se u početku činilo. Njihov izbor je toliko raznovrstan a profesionalni kvalitet toliko visok da kod većine ljubitelja računara obehtrabuju kreativni rad.

Iako to može izgledati čudno, izbor dobrih programa za igre zaista predstavlja pravi problem. Igra ima mnogo, svaka ima drukčiji naslov, a mnoge su, u osnovi, vrlo slične. Iz šturih oglasa može samo da se sazna da je igra koja se reklamira „najbolja“ što, priznaćemo, nije dovoljan podatak. Pravila igre su objašnjena vrlo maglovito — uglavnom je dato samo nekoliko opštih napomena. Ukoliko redom počnemo da kupujemo programe za igre, deset po deset funti će predstavljati ogromnu sumu, koja je svakako mogla bolje da se utroši.

## Tipologija kompjuterskih igara

Postoje, u osnovi, četiri tipa kompjuterskih igara. Prvi i najnezanimljiviji omogućavaju igru nekoliko igrača uz kontrolu računara. Ove igre su neinteresantne jer u njima računar igra veoma dosadnu ulogu — mogao bi da ga zameni i jedan od igrača koji bi bio sudija. Nema nikakvog smisla da četiri igrača koriste računar kao tablu za igru „čoveče, ne ljuti se“ — originalna tabla je znatno jeftinija, a računar ne pruža ništa više od nje osim osećaja otuđenosti igrača.

Druga grupa su logičke igre na čelu sa šahom. Kod ovakvih igara igrač se bori protiv računara težeći da svojom logikom i strategijom parira računarevim mogućnostima da ispituje veliki broj poteza. Nije lako sastaviti dobar program za neku od ovih igara, što većina korisnika ne može da razume.

Treća grupa su akcione igre. U njima se na ekranu brzo dešavaju raznorazne stvari i igrač mora da ispolji dobru koordinaciju očiju, mozga i ruku. On pritiska nekoliko tastera, pokušavajući da umakne od neke opasnosti i da ostvari neki cilj. Igre ovoga tipa ćete lako prepoznati po tome što se reklamiraju kao „arcade-action games“ i što su praktično uvek pisane na mašinskom jeziku.

Naposletku, postoje igre-avanture. U njima su pred igrača stavljeni neki složeni zadaci koje on na početku igre najčešće samo maglovito shvata. Od njega se očekuje da se probije kroz neki začarani zamak (ili neki deo galaksije prenatrpan meteorima) što je u osnovi isto), uništi određen broj duhova i đavola (ili vasijskih monstura), oslobodi princezu i pronade neko blago. Ove igre su, kao što ćemo videti, najveći potrošač korisnikovog slobodnog vremena i nepresušni izvor nerviranja.

## Logičke igre

Logičke igre su obično vrlo stare. One su vekovima predstavljale poligon za suočavanje igrača i merenje njihovih sposobnosti koje su često poistovećivane sa inteligencijom. Poslednjih tridesetak godina računari su se ozbiljno umešali u ovu oblast — njihove velike kombinatorne mogućnosti su ih učinile nadmoćnim protivnicima u nekim igrama, ali je formalizovano razmišljanje pokazalo i mnogobrojne slabosti u odnosu na ljudski način rezonovanja koji uključuje i intuiciju. Bilo kako bilo, dosta je onih koji su neverovatno zainteresovani za veštačku inteligenciju i logičke igre; za njih su stoni računari većih mogućnosti predstavljali pravo otkrovenje.

Kako treba da izgleda dobar program za neku od logičkih igara? Njegova glavna osobina mora da bude promjenjivi ishod partija. Kao što je neinteresantna igra u kojoj računar neprekidno pobeđuje čoveka (primer takve igre je „nim“ odnosno „gomlice“) tako je za najveći deo korisnika (izuzetak su oni koji žele da dokažu svoju vrednost pobeđujući kompjuter) neinteresantan program koji će oni neprekidno pobeđivati (na primer, program za go). Da bi, dakle, logička igra bila zanimljiva, i čovek i računar moraju da imaju jednaku priliku da partiju reše u svoju korist. Obzirom da se većina logičkih igara igra na nekakvoj tabli, računari na ekranu u toku igre moraju da prikažu sliku koja će je manje ili više uspešno, zameniti. Neki programi omogućavaju da ta slika bude vrlo efektana, da figure budu u nekoliko boja i vrlo slične klasičnima. Ovo je lepo, ali ne treba da vam odvuču previše pažnje; za svakog korisnika treba da bude daleko važnije kako će program da igra nego kako će izgledati slika na ekranu. Ukoliko, dakle, naidete na program koji crta divnu šahovsku tablu i uz to može da izgovara poteze i komentare, dobro razmisлите o njemu — vrlo je verovatno da je kvalitet igre žrtvovan spoljnim efektima.

## Volite li šah?

Šah je verovatno prva logička igra koja je zainteresovala one koji stvaraju veštačku inteligenciju. Prvi šahovski programi su napisani pedesetih godina ovog veka i mogli su da budu ravnopravni protivnici jedino drugim šahovskim programima. Povećavanjem brzine rada računara i (donekle) pronalazenjem novih algoritama računari su počeli da pobeđuju „pacere“ da bi u poslednje vreme postali dostojni protivnici šahistima ranga majstorskih kandidata. Poznajući napore koji se ulažu u razvoj šahovskih programa, smatramo da u potpunosti stoji tvrdnja čuvenog američkog stručnjaka za veštačku inteligenciju Minskog da će „1990 godine računar biti svetski šahovski prvak“.

Treba, ipak, reći da na vrhunskom nivou mogu da igraju samo veliki sistemi opre-

mijeni džinovskim programima koji, uz neophodne tabele, zapremaju nekoliko megabajta memorije. Ovi programi, najčešće, nisu nepromenljivi — u toku igre stiču određena iskustva koja automatski nalaze svoja mesta u okviru postojećih tabela, čime program, kako prolazi vreme, igra sve bolje. Publici su pristupačni takozvani „šahovski računari“, odnosno mini-kompjuteri projektovani specijalno za igranje šaha. Uz procesor koji je često standardan (Z80A ili, u novije vreme, 8086), ovi računari su opremljeni velikim ROM-om i dodatnim elementima kao što su čipovi za kontrolu displeja i (kod boljih modela) sintezu glasa. Obzirom da ove naprave ne znaju ništa osim da igraju šah, daleko se više isplati opremiti neki stoni računar opšte namene dobrim šahovskim programom. No, dobar šahovski program zaista nije lako naći!

Za gotovo svaki računar iz niže i srednje klase napisan je barem po jedan program. Ukoliko su za vaš računar napisana dva programa, obavezno nabavite onaj koji je napisan donje, obzirom da ga niko neće napisati tako da bude lošiji od postojećeg. Izbor šahovskog programa, dakle, i nije bog zna kako težak. Od interesa su poređenja šahovskih programa pisanih za različite računare obzirom da, verovali ili ne, postoje oni koji biraju računar prema šahovskom programu! U Holandiji je oktobra 1982. održan turnir u kome su se takmičili komercijalni šahovski programi pisani za VIC 20, Sargon II (čuvani program koji je za ovu priliku prilagođen za Apple II), Commodore 8032 i T199/4A (program Chess Master). Svaki računar je sa svakim igrao po dve partije, a konačna tabela je data redosledom kojim su računari nabrajani. VIC 20 je sakupio svih 6 poena, Sargon II 3,5, Commodore 2,5 i T199/4A — ni jedan poen. Velika mana ovog turnira je što u njemu nije učestvovao ZX Spectrum za koji je napisano čak šest interesantnih šahovskih programa. Na turniru održanom krajem prošle godine u Londonu učestvovalo je 12 šahovskih računara, među kojima se našao i ZX Spectrum. Konkurencija na ovom turniru je bila vrlo jaka i Spectrum je zauzeo pretposljednje mesto sa svega 1,5 poenom od 11 mogućih. Na turniru je nadmoćno pobeđio specijalizovani šahovski kompjuter La Regance (košta 400 funti) a drugo mesto je zauzeo program Advance 2.4 nešto manje cene. U ovoj konkurenciji Spectrumu nije bilo mesto, što ne znači da šah-programi za njega nisu interesantni. Na protiv!

Za Spectrum je napisano toliko programa za šah da smo u velikoj opasnosti da propustimo neki od njih. Prvi je jednostavno prilagođen odgovarajućeg programa za ZX81 novom računaru. Ovaj program su verovatno nabavili svi ZX-ovci u Jugoslaviji obzirom da, kod naših preprodavaca, već duže vreme košta samo 250 dinara (originalna cena 12 funti). Program na ekranu prikazuje šahovsku tablu na kojoj su figure obeležene slovima. Posедуje sedam nivoa igre: dok na nultom nivou računar odgovara praktično trenutno, četvrti nivo odnosi 5—15 minuta po potezu, a peti i šesti su namenjeni dopisnom šahu. Mnogobrojne opcije omogućavaju rešavanje dvopoteza, traženje „saveta“ od računara, promenu pozicije, vraćanje poteza i drugo. Program igra solidno poštujući sva pravila igre, uključujući i „anpasant“. Mana programa je što ne poznaje remije — igra do „golih kraljeva“, pa i duže, čak i kada između dve





*Pomoć ili stranputica: Programi za video igre mogu biti beskraino zabavni, ali u suštini, odvlače ljubitelje računara od stvaralačkog rada i ozbiljnih primena*

izmene protekne više od 50 poteza. Kao protivnik ne može da pruži ozbiljniji otpor solidnom šahisti koji nema nikakvu kategoriju; „paceri“ često gube dok, svesno ili nesvesno, ne pronađu način kako se kompjuterski programi pobeđuju — posle toga program služi samo kao demonstracija mogućnosti računara.

Chess I je prevaziđen program Chess II koji, začudo, ima velike delove pisane u bejziku. Uprkos tome, računar brzo igra koristeći ovaj program tako da vreme razmišljanja na prvih pet nivoa retko prelazi minut po potezu. Od noviteta, interesantno je istaći mogućnost da korisnik traži savet računara na višim nivou od onoga na kome računar igra; tako će kompjuter iako pobeđiti samog sebel.

Sledeći šah je nazvan Voicechess obzirom da računar izgovara svaki potez (u engleskom, naravno) i ponekad daje neke komentare. Pažljiviji čitalac će se setiti da nismo preporučivali programe koji troše prostor na sponedne fenomene kao što je sinteza glasa. Naše iskustvo govori da je Chess II bolji „igrač“ od Voicechessa, iako poslednji može da posluži kao bolja demonstracija mogućnosti računara. U inostranstvu oba programa koštaju po 10 funti, dok je u Jugoslaviji Voicechess više cenjen: 150 dinara prema 100 za Chess II.

U poslednje vreme pojavila su se dva nova programa „Turk“ i „Cyrus Chess“. Prvi treba da dočara pravu partiju prikazujući na ekranu igračev i računarev časovnik, tako da ste stalno u strahu da ne izgubite partiju zbog „pada zastavice“. Na prvim nivoima, kada se igra brzopotezno, retko ko može da se suprostavi računaru koji razmišlja stotinak milisekundi po potezu, dok na višim nivoima igre (koji dopušta-

ju više vremena za razmišljanje) počinju da se pokazuju mane programa Turk.

„Cyrus Chess“ je, po našoj i opštoj oceni, najbolji šahovski program do koga se može doći. U početku program deluje frustrirajuće jer umesto da kucamo poteze u obliku E2E4 moramo da pomerimo kursor na početno polje, a zatim na polje na koje figura treba da dođe. Posle izvesnog vremena, međutim, uviđamo da ovakav način kucanja poteza u mnogome smanjuje mogućnost „nesporazuma“. Program omogućava brzo i jednostavno vraćanje poteza i mnoge druge opcije, ali mu je najbolja osobina što igra daleko solidnije od svih pomenutih. Nije ni čudo: „Cyrus Chess“ je dvostruki prvak Evrope u konkurenciji stonih računara. Čini nam se, ipak, da ni jedan od ovih programa ne može da pruži dovoljan otpor prosečnom šahisti koji poseduje minimum iskustva u sličnim mečevima: dovoljno je igrati tiho dok se ne dođe u završnicu, a onda računar praktično stocentno gubi.

### Otelo i bekgemon

Pored šaha, vrlo su popularni „othello-reversi“ i „bekgemon“. O obe ove igre već je pisano u „Galaksiji“ (o bekgemonu u „Galaksiji“ 102, a o „otelo/reversi“ u „Galaksiji“ 129) pa nećemo trošiti prostor na ponavljanje pravila. Radi se o drevnim igrama za dva igrača u kojima računar predstavlja dostojnog protivnika čoveku. Program za Spectrum igra „otelo/reversi“ izuzetno dobro, pobeđujući pri tom najveći broj „protivnika od krvi i mesa“. Na ekranu biva nacrtana čitava tabla i na njoj se pojavljuju potezi. Nivoi igre su ovde ostavljeni više da se igrač ne bi kompleksirao: na prvih nekoliko nivoa korisnik praktično i ne primećuje da računar „razmišlja“ — odgovori dolaze trenutno, ali se snaga protivnika razlikuje: na nultom nivou se još nekako i može pobeđiti, ali na četvrtom — nikako.

Bekgemon je igra u kojoj se bacaju kockice, što znači da hazard igra određenu ulogu. Računar igra praktično optimalno, ne rizikujući ništa. Čovek može da pobeđi čak i ako nema dovoljno sreće tako što će rizikovati da bi ostvario neki cilj. Obzirom da računar „ne rizikuje“, iako je moguće da

čovek vrlo ubedljivo dobije partiju iako sam nema utisak da je igrao posebno dobro. Igran protiv računara, bekgemon nije naročito zanimljiva igra; verovatno zato ni jedan od preporodavaca programa nije smatrao za uputno da na njega potroši 12 funti (verzija za Spectruma).

Iako logičkih igara ima još dosta, ni jedna od njih nije dostigla popularnost šaha. Nabavka većeg broja programa ovog tipa teško može da bude dobra investicija — kupite program za igru koju najviše volite. Ovaj program će biti sasvim dovoljna demonstracija mogućnosti vašeg računara pred prijateljima!

### Na braniku čovečanstva

Akzione igre su najinteresantnije za mlađe korisnike računara i verovatno najbolji način da nekoga navedete na kupovinu računara. Akcione igre se, naravno, ne veruju samo za komercijalne mikroručunare — uaulama mnogih bioskopa može da se zabavlja gomilom igara ovoga tipa uz obavezno ubacivanje nekoliko novčića pre početka svake partije. Mogu da se nabave i specijalizovani mini-računari koji igraju neku od ovih igara ili sat sa sličnim mogućnostima. Ukoliko naidete na nekoga ko troši značajna sredstva na filipere i kupovinu specijalizovanih kompjutera-igračaka, znajte da ste naišli na budućeg vlasnika računara i, zašto to ne reći, budući izvor besplatnih programa za akcione igre. Zato je uz računar neophodno, u demonstracione svrhe, posedovati nekoliko efektivnih akcionih igara čak i ako vas one previše ne interesuju.

U akcionim igrama najčešće ste u poziciji komandanta baze koja brani Zemlju od napadača iz svemira. Napadača obično ima mnogo, ali se zato vaš brod bolje kreće i poseduje jače oružje. Akciona igra traje praktično neograničeno — na mesto napadača koje ste uništili dolaze neprekidno novi i to sve opasniji dok konačno ne budete uništeni. Cilj je igrati što duže i postići što veći skor. Za to je potrebno imati vanredne reflekske, savršenu koordinaciju nekoliko čula i pomalo sreće — prosečnom igraču je potrebno par dana da se privikne na novu igru i počne da postiže vrhunske





rezultate. Takvog igrača nije teško prepoznati na sastanku kompjuterskog kluba: završljene beonjače i grozničavo dobivanje po stolu su izvanredan putokaz da je među vama vlasnik nove akcijske igre!

Često smo govorili da računar koji radi sa televizorom u boji za većinu primena nije mnogo bitan. Za akcijske igre, međutim, kolor-računar je vrlo poželjan obzirom da crno-bela trepereća slika izuzetno nepovoljno utiče na oči i izaziva nesnosne glavobolje. Računar sa generatorom tonova će dati igri novu dimenziju, ali i, vrlo verovatno, izludeti igračeve ukućane.

„Space invaders“ (svemirski osvajači) je verovatno najstarija akcijska igra po kojoj su nastale mnoge druge. Igrač upravlja zemaljskom stanicom za odbranu od uljeza iz vasiona. Specijalni laserski top može da se kreće samo po liniji koja se nalazi u dnu ekrana i pokriven je štitnicima. Uljeza ima mnogo i napadaju u nekoliko redova, neprekidno trepereći. Igrač pomera svoj top levo-desno, pucajući između štitnika i težići da uništi neprijatelje. Oni, za uzvrat, bacaju bombe na njega. Ove bombe postepeno uništavaju štitnike i igrač dolazi u sve veću opasnost. Igra se završava kada se prvi red uljeza spusti na Zemlju (dno ekrana) ili igračev top bude pogoden određeni broj puta.

Ako je program dobar, povremeno se dešavaju neke nepredviđene stvari: pojavljuje se, na primer, komandni neprijateljski brod koji poseduje ogromnu razornu moć, nailaze specijalno pokretljiviji neprijateljski lovci, dolazi do diverzije u igračevoj bazi... „Space Invaders“ je umereno zarazna akcijska igra koja predstavlja dobar test:

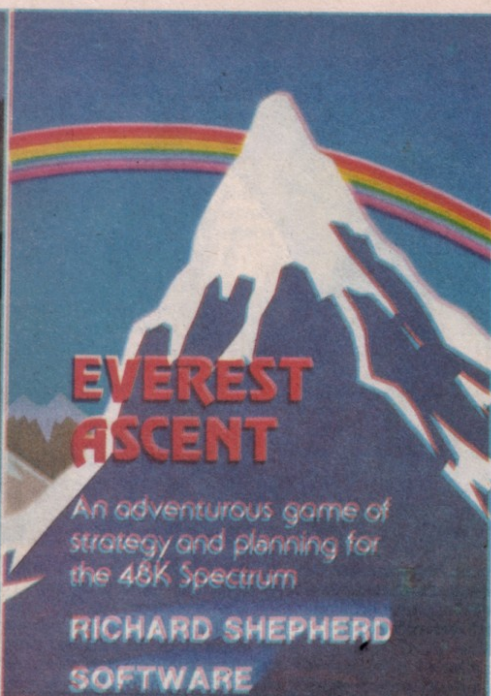

ako vam se ona ne sviđa, verovatno će i druge akcijske igre za vas biti neinteresantne. Ukoliko je zavolite, niste imali sreće: potrošićete dosta novca i užasno mnogo vremena na akcijske igre! Vlasnici Spectruma će doći do verzije igre „Space Invaders“ ako nabave programe „Orbiter“ i „Ground Attack“ (Napad na zemlju).

Za Spectrum je napisana jedna posebna igra ovoga tipa koja se naziva „Time Gate“ (Vremenska vrata): u njoj nije dovoljno da se krećete u dvodimenzionalnom i trodimenzionalnom prostoru, već ste prinuđeni da odete u daleku prošlost, na sam početak vremena, i da uništite prvog neprijatelja koji se uopšte pojavio! Obzirom da ova igra zahteva ne samo dobre reflekse nego i određenu strategiju, toplo bismo je preporučili. Cena od 7 funti je umerena, naročito ako se zna da program može da se nabavi i za 200—300 dinara.

### Trka na život i smrt

Sledeća velika grupa akcionih igara obuhvata tzv. potere. U klasičnoj verziji igrač se nalazi u lavirintu u kome ga progone dva neprijatelja. Cilj je kretati se što duže i izbeći neprijateljne susrete sa progoniteljima. Postoje i neke druge verzije ove igre: lavirint može da bude zamenjen asteroidnim pojasom, a gonioci mogu da budu neprijateljski nuklearni projektili. Možete da se nađete i u lavirintu vremena (u različitim trenucima na istim lokacijama u prostoru se nalaze ili ne nalaze neki objekti), a progonitelji mogu da budu neki istorijski događaji koje treba preduprediti. U nekim verzijama svi ovi problemi mogu da se pojave zajedno (primer je igra SACTENS pisana za BBC mikroručunare), a u drugima sve ovo može da bude uprošćeno na jednostavno prelaženje prometnog autoputa.

Kada izabirate igru-potere, treba da pazite da ne uzmete neku previše tešku (kao

što je SACTENS) ni neku previše laku (kao što je Crossing za Spectruma). Vlasnicima ZX81 i Spectruma možemo da preporučimo igru „3D Monter Maze“ (čudovište u trodimenzionalnom lavirintu). U njoj je igračev cilj da izađe iz kuće-lavirinta koja se sastoji od priličnog broja soba i hodnika sa raskrsnicama. Kada bi lavirint bio nenastanjen, do izlaza bi se još nekako i dolazilo, ali u njemu živi strašni monstrum. Ova kreatura je, na sreću, prilično pospana, ali ima ružnu osobinu da se probudi baš kada mu se mala i nemoćna figura koja predstavlja igrača približi. Tada nastaje trka na život i smrt — čak i kada zavarate monstruma (koji se tada umori pa opet zaspi) potpuno izgubite orijentaciju i morate da počnete potragu iz početka. Čak i ZX81 koji ima vrlo skromne grafičke mogućnosti vrlo živopisno crta monstruma (posebno njegove čeljusti) i daje izvanrednu sliku lavirinta i zidova koje vidite. „3D Monster Maze“ košta oko 6 funti (verzije za ZX81 i Spectruma koštaju praktično isto) a od naših preprodavaca može da se dobije za samo 200 din.

### Vazdušni letaći u fotelji

Dolazimo do sledeće velike grupe akcionih igara: simulatora letenja. Većina vlasnika računara nikada nije imala prilike da sedne za komande nekog aviona, a posebno ne da u ruku uzme komandnu palicu Boinga 747! Uz investiciju od desetak funti možete da nabavite program koji će da omogući veoma verno simulaciju leta. Na ekranu će se pojaviti prizor koji vidite kroz prednji i bočne prozore, dok ćete na njegovoj donjoj polovini videti mnogobrojne instrumente: merač brzine, visinomer, indikator potrošnje goriva, žiroskop... Vaš zadatak je da uzletite sa aerodroma i odletite na neki drugi. Zvuči jednostavno? Autor ovog teksta je utrošio priličan broj časova pokušavajući da uzleteli sa zamišljenog aero-

Dve među stotinama: Ekran u video igrama ne izgleda ni izdaleka tako raskošno kao otmotnice na kasetama





Više zabavno nego korisno: Slika ekrana iz nekoliko igara na računaru TRS 80 color

droma uz pomoć stonog računara TRS 80 i jedino što je uspeo je da se razbije posle odlepljenja od pistel. Leteti nije teško (program obično nudi i opciju: let bez poletanja), a sletanje je prava propast. Program za TRS 80 ima i opciju namenjenu „boljim pilotima“ — pritisak na jedan taster objavljuje rat. Igrač treba da doleti do nekog protivničkog aerodroma i da ga bombarduje, izbegavajući pri tom neprijateljske lovce. Kako li je tek to?

Simulator letenja za TRS 80 je pisan relativno davno; u poslednje vreme su napisani mnogo bolji programi. Jedan od njih je prilagođen i popularnom Spectrumu. Zahvaljujući grafičkim mogućnostima, ekranu u boji i generatoru tonova, simulator je vrlo efekatan. Jednostavnim komandom igrač na ekranu može da vidi mapu čitave oblasti iznad koje leti zajedno sa svim repnim tačkama. Reperne tačke se „vide“ i kroz prozor (ekran) kada im se dovoljno približimo, a računar simulira čak i sam čin približavanja. I ovaj program omogućava igraču da odvojeno vežba poletanje, let i sletanje. Njegovi autori su bili miroljubivo raspoloženi obzirom da nije moguće izvoditi ratna dejstva, ali to ne znači da je program lak za upotrebu — razbijanje je rezultat svakog pokušaja da se uzeti ili sleti ukoliko za komande ne sedne profesionalac.

Previše složeni simulatori letenja nisu naročito zanimljivi programi obzirom da je zaista potrebno učiti da bi se problemi koje oni postavljaju pred igrača rešili, ali su na raspolaganju i mnogobrojne igre koje predstavljaju pojednostavljene simulatore leta kombinovane sa „akcionim igrama“. Prema

tvrdnjama engleskih časopisa, najpopularnija igra za ZX81 je „3D Defender“ (Branilac). U ovoj igri treba da poletite sa površine Zemlje i presretnete flotu napadača. Vaš brod je u izvesnoj meri sličan lovcima koje koriste ratnici sa „krstarice Galaktika“. Obavljanje ovoga zadatka je neuporedivo lakše od poletanja aviona, pa čak i početnik može da uništi nekoliko neprijateljskih brodova pre nego što nastrada. U ovoj igri je najvažnije upoznati pokazivanja radara i navići se na brzo reagovanje kada se protivnik nađe „na nišanu“. Treba, osim toga, voditi računa o trenutnom položaju broda obzirom da može lako da se razbije o Zemlju. Moramo da priznamo da nas igra „3D Defender“ nije previše impresionirala i da nismo sigurni da je vredno za nju platiti 10 funti.

Još jedna izuzetno efektna igra ovoga tipa je „Penetrator“. Program je pisan za ZX Spectrum koji postavlja pred igrača nekoliko ciljeva: treba, u osnovi, prevesti avion sa jednog na drugi kraj nekog planinskog masiva. Kada startujete program, radićete sa prvim nivoom igre u kome je pejsaž koji treba da preletite razmerno jednostavan. Da bi stvar bila teška, sa zemlje na vas poleću rakete, a na vama je da pazite da se ne sudarite sa njima. Rakete koje su ispod vas možete da bombardujete, a one koje vam zatvaraju put da pogadate laserom. Kada stignete do cilja, automatski prelazite u drugi nivo igre. Sada je pejsaž nešto složeniji, planinski masiv veći, a rakete koje vas napadaju opasnije. Posle drugog sledi treći i četvrti nivo. Ako uspete da dođete do petog, a nalazite na izuzetno složen pejsaž koji ne možete da savladate ukoliko, na osnovu bonusa poena, vaš avion ne dobije neke nove komande.

„Penetrator“ poseduje još neke jedinstvene osobine. Ukoliko vam pejsaži dosade ili vam se učine previše složenim (ili

previše jednostavnim?), možete da definišete svoje i smestite ih na kasetu... Na taj način igra praktično nikada ne prestaje da biva interesantna, a enormno složeni pejsaži mogu da budu lep poklon za nekog (ne) prijatelja kome ćete pokloniti ovaj program. Penetrator košta 7 funti (kod nas 200 dinara) i mi ga toplo preporučujemo svakom vlasniku Spectruma koji voli akcijske igre.

Akcijske igre su, sve u svemu, interesantne samo za određeni broj vlasnika računara. Nekoliko igara ovoga tipa svakako treba imati, ali ne previše — samo ćete gubiti vreme i pacati novac.

### Računaram po zemlji čuda

Šah uvek možete da igrate i sa prijateljem, akcionu igru u predvorju nekog od bioskopa, ali igru-avanturu ne možete da zamislite ako nemate kućni računar. Igre ovog tipa imaju ogroman broj obožavalaca (u koje spada i autor ovoga teksta), iako je svima jasno da one predstavljaju najgori mogući način za gubljenje vremena i izvor nerviranja koji nikada ne presušuje!

Da bismo vam predstavili kako izgledaju igre-avanture, ispričaćemo skraćeni scenarij jedne od njih: zli čarobnjak je došao u vašu zemlju, isterao dobrog kralja iz njegovog dvorca i kidnapovao njegovu jedinu kćerku-princezu. Zahvaljujući svojoj ogromnoj čarobnoj moći, on je začarao čitav višespratni dvorac i popeo se na njegov krov na kome kuva konačnu mađiju. Vaš zadatak je da uđete u dvorac i, ispitujući ga, pronađete u njemu tragove (naravno, nemate pojma kakvi ti tragovi treba da budu) na osnovu kojih ćete zaključiti gde se nalazi princeza. Kada oslobodite princezu, treba da se popnete na krov i ubijete čarobnjaka, da se vratite u prizemlje i izadete pre nego što mađija počne da deluje. Kada vas niko ne bi ometao u



# HUNGRY HORACE



Opuštite se pre ozbiljnije igre — ovo je najniži nivo

Uzani hodnici postoje samo zato da vam zagorčaju život

Da li je Horacije dovoljno tih da prođe neopaženo pored strahara

U igri „Horacije” toa na skljanje Horacije upada u novu nevolju

Jurnjava po lavirintu: „Hungry Horace” (Gladni Horacije) predstavlja jednu od najpopularnijih igara za Spectrum

izvršavanju zadatka, ne bi bilo prevelikih problema. No, zamak vrvi od demona, duhova, trolova i drugih neprijateljski raspoloženih kreatura sa kojima treba da se borite da biste ostvarili neke ciljeve. Na početku igre imate neki bonus životnih poena; ako potrošite životne poene, umirete i gubite igru. Za svaku pobjedu nad nekom kreaturom dobijate blago koje je ona čuvala. Tako dobijen novac možete da iskoristite da biste kupili nešto što vam je potrebno ili podmitili duha i nešto saznali od njega.

Kako izvršavate zadatak? Najčešće u toku igre morate da kucate naredbe koje računar izvršava. Te naredbe se kucaju kao kratke rečenice na engleskom: ukoliko, na primer, želite da idete na sever, otkučaćete GO NORTH i računar će vam reći na šta ste naišli. Da bi igra bila nemoguće teška, na početku vam nisu poznate sve naredbe koje možete da koristite — morate da ih otkrije-

te da biste dobili partiju. U jednoj igri, na primer, pauk je čuvala blago i stepenište za sledeći sprat. Uobičajene naredbe za borbu nisu mogle da navedu računar da ubije pauka; trebalo se setiti i otkučati TRAMPLE SPIDER (zgazi pauka) i ovaj demon bi smesta stradao. Dok se ne setite naredbe TRAMPLE, pauk će vas neprekidno trovati i moraćete da započinjete igru od samog početka!

Da bi se rešili problemi koje postavlja neka igra-avantura, treba ispoljiti zavidan talenat za logičko mišljenje i povezivanje činjenica. No, ni ovakav talenat često nije dovoljan — ponekad poginete na neki sasvim glup način koji nikakvom logikom niste mogli da predvidite. U igri u kojoj je figurisao gore pomenuti pauk koga treba zgaziti, igrač koji je, posle desetak časova neprekidnog gledanja u ekran, stigao na poslednji sprat biva obavešten da isped sebe vidi prozor. Sasvim prirodna je igrače-va želja da pogleda kroz prozor. No, čim otkučta tu naredbu, računar ga obaveštava da je do njega dopro čarobnjakov otrovni dah (čarobnjak se nalazi na krovu baš iznad tog prozora) i da je nastradao. Igra počinje iz početka i potrebno je novih 5-6 časova da se stigne do poslednjeg sprata!

Ako kupite igru-avanturu i u uputstvu

pročitajte šta je njen cilj, smatrajte da ste dobro prošli. Ima i igara u kojima ne znate šta vam je cilj! Na osnovu tragova na koje nailazite treba da odredite šta treba da se uradi pa da zatim to i uradite. Ovo nije nemoguće, ali zahteva utrošak značajnog vremena. Nije nikakvo čudo da igrač frustriran nekom igrom ovakvog tipa poželi da analizira program i tako pronađe rešenja zagonetki koje ga muče. Ako je program pisan na bejkiku, ovaj zadatak se može izvršiti i za njega će biti potrebno daleko manje vremena nego za pronalazjenje rešenja kroz igru, ali ukoliko je program pisan na mašinskom jeziku — ne pokušavajte da „varate”. Ima vlasnika računara kojima je mnogo veće zadovoljstvo da analiziraju program i otkriju njegove tajne nego da to učine na „pošten” način. Ne treba se ljutiti na njih — program ovoga tipa kupujemo da bismo se zabavili, a svako se zabavlja na svoj način.

## Od nemoćnog bića do fudbalskog menadžera

Za Spectrum je napisano more igara-avantura. Prema nekim rejtninzima iz stranih časopisa, najefektnija od njih je igra „Hobbit”. U njoj igrač predstavlja nemoćno





biće koje treba da prođe kroz svet divova, demona i trolova, ukrade blago koje čuva zmaj i smesti ga u kutiju. Da uspete u tome morate da se sprijateljite sa stvorenjima koja žive u tom svetu i da računate na njihovu pomoć kada se nađete u nevolji. Ova igra vam ne daje vremena da razmišljate previše: ukoliko počnete da se premišljate o sledećem potezu, igra počinje da se razvija sama od sebe, a to vam sigurno neće doneti ništa povoljno. Hobbij je neobično skupa igra, košta 15 funti, ali zahvaljujući preprodavcima stranih programa do nje može da se dođe za svega 300—500 dinara.

Spectres (Utvare) je još jedna igra-avantura pisana, naravno, za Spectruma. U njoj je zadatak da se osvetli kuća-lavirint u kojoj se nalazi nekoliko duhova. U tom cilju igrač treba da postavi nekoliko sijalica i poveže ih sa generatorima. Duhovi beže od svetla i osvetljeni nisu opasni. No, ako u mraku naletite na duha — u nevolji ste. Ovaj program košta 11 funti ili, u Jugoslaviji, 300 dinara.

Igre-avanture nisu uvek previše složene. Ima i simpatičnih igrica koje ne izazivaju previše nerviranja, a jedna od najpoznatijih je „Galaxy”. Ovo je stara igra koju su razvili studenti američkog MIT univerziteta. Igra je inspirisana serijom „Zvezdave staze” koja se prikazivala i kod nas, iako je se neki mladi čitaoci ovih redova verovatno ne sećaju. Kao komandant svemirskog broda „Enterprise” treba da pronađete i uništite klin-gonske vasijske brodove koji unose nered u vasionu. Čitava vasiona je podeljena na određen broj kvadranta, a svaki od njih na 100 sektora. Na raspolaganju su vam laseri, fotonska torpeda, skaneri kratkog i dugog dometa i sistemi za pokretanje broda. Njihovom pažljivom upotrebom možete da pretražite vasionu i pronađete neprijateljske brodove, pa i da uništite neke od njih. Pri tom će vaš brod biti oštećen i potrošiće-

te zalihe energije, pa ćete morati da obidete neku od vaših baza (i baze treba pronaći) i da se tamo odmorite. Igra ovog tipa je daleko jednostavnija od svih prethodnih ali ne i manje zanimljiva.

U nekim igrama treba da oprobate diplomatske sposobnosti. Od vas može da se zahteva da viđate vasionom, državom ili da budete običan menadžer nekog fudbalskog kluba. Bilo kako bilo, morate da donosite odluke o kupovinama, prodajama, razmeni, ulaganju novca u određene svrhe i slično. Obzirom da često govorimo da je „svaki Jugosloven fudbalski selektor”, vlasnike Spectruma će verovatno interesovati program nazvan „football Manager” (fudbalski menadžer) koji košta svega 7 funti (kod nas svega 350 dinara). U ovoj igri treba da osvojite engleski kup pažljivo sakupljajući ekipu i određujući „pravu jedanaestorku” za svaki meč.

Sve igre-avanture su u izvesnoj meri „potrošno materijalno dobro”. Kada prvi put pobedite upoznaćete neke tajne igre i u svakoj sledećoj upotrebi ona će vam biti sve manje zanimljive. Neke od ovih igara postaju potpuno neinteresantne posle razumevanja njihovih tajni, dok druge, zahvaljujući ugrađenim generatorima slučajnih brojeva, svaki put „zamišljaju” drukčiji lavirint i tako zadržavaju vašu pažnju nekoliko meseci. Igre drugog tipa je verovatno bolje kupovati ne samo zato što daju dužu zabavu nego i zato što su po pravilu jednostavnije. Još jedan savet: ukoliko kupujete neku igru-avanturu, nije loše da se pobrinete da program bude pisan na bejziku jer tako ostavljate sebi neku vrstu odstupnice — ako ne možete da pobedite sve protivnike, možete da analizirate program i pronađete rešenje. Ukoliko kupite mašinski program, možete lako da se nađete u situaciji koja je poznata nekim vlasnicima HP87: Najpre je korisnička biblioteka za 8 dolara prodavala program „Dungeon of Death”, (Kula smrti) a zatim je jedan od korisnika prodavao uputstvo za rešavanje problema za „samo” 80.

Edukativni programi se, baš kao i u ovom prikazu, povezuju sa igrama ali takav stav nije pravilan: u okviru edukativnih

programa su skrivene mnoge igre ali oni moraju da pruže daleko više.

Pomoću edukativnih programa najmlađi mogu da savladavaju školsko gradivo iz različitih predmeta kroz igru. Najpopularnija je, naravno, matematika koja pred mnogo decu postavlja preteške probleme. Deca, na svu sreću, vole računare i nije im teško da provedu časove naporno gledajući u ekran i kucajući tražene odgovore samo da bi izmamlili „osmeh” ove inteligentne narpave. Računar je, sa svoje strane, beskrajno strpljiv učitelj: u stanju je da ponavlja potrebna objašnjenja proizvoljan potreban broj puta i da na raznim primerima objašnjava istu stvar sve dok ova detetu ne postane sasvim jasna. Računar je, na žalost, i prilično strog: u memoriji će zapisati sve tačne i netačne odgovore i docnije će, na ekranu ili štampaču, dati sumarnu ocenu bez „protekcije”.

Nije lako nabaviti ili sastaviti dobar edukativni program. Potrebno je, pored znanja programiranja, i poznavanje dečje psihologije i iskustvo u pedagoškom radu da bi program bio zanimljiv i privlačan za male korisnike. Jedan izvanredan edukativni program za uvežbavanje matematike dobio je prvu nagradu na našem Konkursu za najboljim domaćim program za kućni računar. Program se zove Mato, delo je Mladena Sarajčića iz Zagreba i može da ga dobije svaki čitalac ovog specijalnog izdanja uz trošak od 150 dinara (plus prazna kaset) i navođenje šifre ZXSP92K5001.

## Kako nabaviti program

Kada naiđete na reklamnu za neki program i odlučite se za njegovu kupovinu, treba da uplatite potrebnu sumu na adresu firme koja ga prodaje. Za to je potrebno da ođete u banku i napišete nalog koji će službenici obraditi i poslati ček. U okviru „svrhe uplate” nije dovoljno samo da napišete naslov programa koji želite nego i računar za koji je pisan — sasvim je moguće da firma kojoj se obraćate prodaje taj program u nekoliko verzija. Nekoliko nedelja posle uplate dobićete kasetu sa programom — vrlo je verovatno da će čarina biti mala ili uopšte neće ni biti naplaćena.

Krajnje je vreme da pomenemo jedan izuzetno interesantan klub koji će, uz lakše grupne narudžbe, rešiti i veliki deo problema vezanih za izbor programa. Adresa ovog kluba je *Micro-Computer Software Club, P.O. Box 166, Oxford, OX2 9BJ England*. Dovoljno je da na ovu adresu pošaljete pismo u kome ćete, pored imena, prezimena i adrese navesti koji računar posedujete i sa koliko memorije (Klub za sada okuplja vlasnike računara ZX81, Spectrum BBC, Dragon, VIC, Commodore 64 i Oric) i pridružićete se grupi od preko 30000 članova Kluba. Članarine nema! Dobijaćete redovno neku vrstu časopisa Kluba sa opisima programa koje komisija Kluba proglasi za posebno zanimljive. Da bi se program našao na ovoj listi, on mora da zadovoljava neke prilično stroge uslove; kratko rečeno — da bude vrhunski. Nimate nikakve obaveze da kupujete programe od Kluba ali ako se na to odlučite, imaćete popust od desetak procenata u odnosu na tržišnu cenu programa!

Podaci o MicroComputer Software klubu zvuče suviše dobro da bi bili istiniti. I autor ovog teksta je tako mislio sve dok nije probao i uverio se da Klub daje čak i više od onoga što obećava!



# računarske primene vaš najbolji partner

Partner je nov mikroračunarski proizvod Iskre Delte za integriranu obradu podataka u proizvodno-poslovnim i tehničkim primenama i

Prof. dr Anton P. Železnikar, RO ISKRA DELTA

ubradi tekstova. Namenjen domaćem, a prvenstveno inostranom tržištu, PARTNER predstavlja plod domaćeg razvoja računarske i programske opreme.

Partner je nastajao u skromnim prilikama, ali sa sluhom za savremenu tehnologiju, za neophodne međunarodne tržišne reference u njegovoj primeni i za njegovu konkurentnu sistemsku sposobnost. Izbor mašinske i programske strukture bio je podvrgnut najoštrijim međunarodnim konkurentnim zahtevima.

Razvoj PARTNERA bio je na samom početku uslovljen brižljivim izborom razvojnih kadrova koji su se smelo i naoružani razvojnom metodologijom upustili u borbu sa mnogim promenljivim zahtevima tržišnih faktora i koji su u sebi našli snagu za beskompromisnu takmičarsku igru u međunarodnom konkurentnom prostoru. Iskra Delta je ovim posebnim radnim pristupom našla put za svoj budući korak u osvajanju proizvodnje i traženju malih računarskih sistema.

## PARTNER u zemlji i u svetu

Među raznovrsnim mikroračunarskim sistemima, PARTNER zauzima svoje posebno mesto. U razvijenom svetu se proizvode različiti mikroračunari, kao npr. ručni (cena od 200 do 300 dolara), domaći (od 100 do 600 dolara) i lični računari (raspon do 20000 dolara). Ručni i domaći računari upotrebljavaju kasetne trakaste memorije a lični fleksibilne i tvrde diskove na kojima može da se pohrani i do 600 miliona znakova. Cena ličnog računara dostiže svoju najveću vrednost kod pravog višekorisničkog sistema koji omogućuje vremenski nesmetani i istovremeni rad više korisnika.

PARTNER je lični računar za poslovne obrade i ima dve disk jedinice: fleksibilni (1 milion reči) i tvrdi disk (10 miliona reči). Upotrebljava najnoviji operacioni sistem za osamobitne mikroprocesore (CP/M Plus). Njegova izvedba je stopa, diskovi se nalaze u kućištu sa ostalom elektronikom, kućište nije veće od srednjeg (prenosnog) televizijskog aparata. Tastatura i štampač su dodatne jedinice.

Poslovni programski paketi su prilagođeni pojedinim tržištima: domaćem i inostranim (austrijskom i nemačkom). Standardni programski paketi su glavna knjiga, saldakonti kupaca i dobavljača, skladišno poslovanje i fakturisanje; ovi paketi su uključeni u cenu sistema. Ovakav sistem omogućuje odgovarajuće obrade podataka srednje velikim preduzećima (do 500 zaposlenih), tako da više ne moraju da iznajmljuju spoljašne usluge i da povećavaju broj zaposlenih. Pored standardnih paketa, na raspolaganju su, takođe drugi paketi, kao npr. obračun ličnih dohodaka.

Bitna primena PARTNERA leži, svakako, i u obradi tekstova, pisanju dopisa, stručne i upravne dokumentacije, originalnih tekstova (književnici, pesnici, novinari, govornici), budući da se tekstovi mogu po želji oblikovati, menjati, popravljati, dopunjavati, preuređivati i pravopisno korigovati. Ova kancelarijska i lična funkcija PARTNERA znatno olakšava rad piscima. Na jednu disketu možemo da pohranimo tekst od 40 do 50 autorskih tabaka.

## Neracionalnost velikih sistema

Zašto u određenim sredinama još uvek težimo upotrebi velikih, skupih računarskih sistema, koje čak ne znamo u celini da

upotrebimo, i time ih pretvaramo u proizvođače obimne, nerelevantne dokumentacije. Ideologija velikih sistema doživljava svoj zalazak i u razvijenom svetu, gde se sve više širi upotreba malih računarskih sistema. Tržište velikih sistema stagnira. Jučerašnji proizvođači ovih sistema spremaju se listom za izlazak na tržište. Ovo važi kako za čuveni IBM, tako i za japanske proizvođače.

Preduzeće IBM „šalje u penziju“ svoje sisteme iz porodice 4300 koji su se pojavili na tržištu godine 1979. Konsultantske organizacije na Zapadu odgovaraju korisnike od kupovine ovih sistema. Međutim, u zaostalim sredinama u toku su intenzivne pripreme baš za kupovinu tih isluženih sistema, uz jasnu težnju da se istisnu i poslednji dolari iz sekundarnih tržišta. Ovde domaća nesposobnost i velik proizvođač prijateljski stišću ruku.

U Jugoslaviji tek treba da oblikujemo tržište mikroračunara. Radi se o oblikovanju kvalitetnijeg i masovnijeg tržišta nego što je tržište klasičnih velikih sistema. O podizanju znanja i osposobljenosti korisnika, o novoj vrsti obrazovanja, o mnogo racionalnijoj upotrebi koju veliki sistemi, sa svojom udaljenošću, praktično nisu nikada dotakli. Radi se, dakle, o novom impulsu velikom delu privrede, o podizanju kvaliteta privređivanja i osvajanja novih oblika rada.

## Napadi na domaći proizvod

Kod nas su za određeni tip industrije izmislili neukusnu psovku. Savremena, pogotovo tehnološka proizvodnja (elektronska, računarska, kancelarijska, telekomunikaciona, automobilska, mašinska itd.) zasniva se na sastavljanju podsistema i sistema iz komponenta. U Japanu, u Nemačkoj, u SAD, novinarima ne pada ni na pamet da ovaj tip industrije pogrdno nazivaju „šrafciğer“ industrijom, jer sredina ove industrije zna da se radi o veoma komplikovanim, tehnološki složenim proizvodima koji se u većini slučajeva mogu proizvoditi samo uz velike napore (razvojne, proizvodne, tržišne, obrazovne, poslovne).

Zapad je za industriju ove vrste uveo pojam OEM (Original Equipment Manufacturer). Proizvođač koji prodaje drugim proizvođačima svoje originalne pod sisteme (periferne računarske jedinice, elektronske module, programske module, operacione sisteme, itd.) jeste OEM, ako prodaje svoje proizvode pod određenim uslovima (količina, cena, kvalitet). Proizvođač koji sastavlja svoje sisteme od OEM delova može da bude OEM proizvođač na višem proizvodnom nivou, a može da bude i konačni proizvođač. Time OEM lanac može da bude veoma dugačak i rasteže se od komponenta, podsistema do sistema i dalje.

Proizvodnja mikroračunarskih sistema je, po pravilu, OEM proizvodnja finalnog proizvoda, ali je ovde svakako bitno da sistem kao finalni proizvod nije licencni proizvod. PARTNER nije licencni proizvod i kao računarski sistem predstavlja originalno domaće dostignuće. Zato može i u izvozu da bude dohodovno uspešan.



Uspešan i u svetu: PARTNER na Sajmu Cebit Hanover 1983.

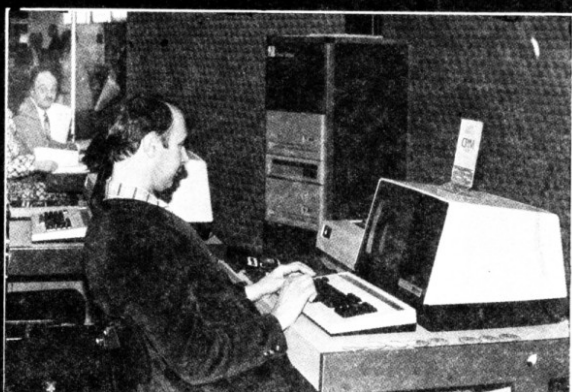

Neopravdani napadi na domaću industriju: Dr Anton P. Železnikar

# 5 hakerska lektira

Specijalizovani  
časopisi i knjige

**Klubovi programera predstavljaju izvanredan način da se upoznaju neke osobine računara i da se dode do upotrebljivih programa. Drugi izvor informacija su komercijalni časopisi. Oni, u izvesnom smislu, predstavljaju suprotnost časopisima koje izdaju veći klubovi programera, jer je zarada imperativ izdavačkih kuća. Zato su komercijalni časopisi prepuni bleštavih reklama u kojima svaki proizvođač hvati svoj kompjuter, a autor svoj proizvod. U njima mogu da se nađu i veoma interesantni napisi koji sa fenomenološke strane tretiraju bum računara, portreti elektroničara, programera i prosečnih korisnika računara, kao i relativno dobre škole programiranja. Međutim, ako u nekom komercijalnom časopisu želite da nadete dobar program, to će vam teško poći za rukom. Razlog je lako pogoditi: većina dobrih programa za stone računare je komercijalizovana i prodaje se na kasetama; retko je ko spreman da objavi program u časopisu i tako se liši primamljive zarade.**

U komercijalnim časopisima, ipak, ima programa, ali su to mahom jednostavne rutine iz kojih se, doduše, uči programiranja i upoznaju neke osobine pojedinih računara, ali koje ne pružaju previše časova zabave. Tekstove koji otkrivaju manje poznate osobine računara treba tražiti svećom. Moglo bi se zaključiti da pretplata na neki komercijalni časopis nema nikakve svrhe. No, nije tako. U komercijalnim časopisima mogu da se nađu napisi koji upoređuju neke hardverske dodatke i programe po vrednosti i tako vam pomažu da nabavite one koji su vam potrebni. Vrednost komercijalnih časopisa najbolje možemo da ilustriramo situacijom u kojoj smo se mi nalazili pri pripremanju ovog specijalnog izdanja. Pomenuli smo desetine računara, isto toliko hardverskih dodataka i priličan broj programa. Jasno je da nismo bili u prilici da sve njih stavimo na neki od stolova u redakciji. Ipak, konsultacija prilične gomile časopisa nam je pomogla da shvatimo dobre i loše strane svakog proizvođača i da pokušamo da ih realno prikažemo. U sličnoj situaciji ćete se i vi, verovatno, naći kada poželite da kupite neki program. U reklamama (koju, naravno, nalazite u nekom komercijalnom časopisu) možete da pročitate samo nekoliko reči o svakom programu. Međutim, pogled na prikaze programa će vam otkriti da je neka igra, na primer, neobično dinamična, ali da ne zahteva neko posebno razmišljanje; da je druga toliko teška da će vam oduzeti tri meseca, dok je treća u svakom smislu preporučljiva, ali da nema naročite zvučne efekte.

## „Your Computer“

Čini nam se, ipak, da nema smisla pretplaćivati se na više od jednog komercijalnog časopisa. U većini ćete naći potpuno iste reklame koje se ponavljaju iz broja u broj, na slične programe i njihove prikaze. Većina jugoslovenskih pretplatnika se, bar

prema našim iskustvima, odlučuje za časopis „Your Computer“. To je, inače, najtražniji britanski časopis posvećen isključivo stonim računarima. Najveći deo prostora je do skora bio posvećen Sinclairovim računarima, ali se ovaj odnos u poslednje vreme pomera ka računaru Commodore 64, BBC modelima i Oric-u. Pored prigodnih vesti i napisa, časopis održava posebnu rubriku koja je posvećena programima. Prilozi za ovu rubriku su obično prosečnog kvaliteta, iako tu i tamo blesne po neka interesantna rutina. Časopis je izvanredno tehnički uređen, izlazi 12 puta godišnje i, za pretplatnike van Engleske, košta 18 funti godišnje. Ako želite da se pretplatite, obratite se na adresu **IPC Business Press Oakliff House, Perrymount Road, Haywards Heath, Sussex RH16, England 3RD**. ICC Business Press izdaje i časopis „Practical Computing“ koji ima dužu tradiciju i niži tiraž od „Your Computera“. Ovaj časopis je orijentisan na nešto skuplje računare, pa mu je verovatno zato i pretplata viša: 22 funte godišnje. Časopis je prilično kvalitetan i izgleda da u njemu ima za nijansu manje reklama nego obično. Posebno bismo ga preporučili vlasnicima BBC modela, računara DAL i drugih mašina iz „više srednje“ klase.

## „Sinclair User“

Vlasnicima Sinclairovih računara na raspolaganju je časopis „Sinclair User“. Časopis izlazi jednom mesečno u izdanju **ECC Publications, 196—200 Balls Pond, London N1 4AQ**. Tehnički kvalitet i sadržina časopisa zaostaju za „Your Computer“-om i „Practical Computer“-om, ali časopis ima dobru stranu da vlasnik ZX81 i ZX Spectruma ne mora da plaća za informacije o drugim računarima koje ga ne interesuju. Formalno posmatrano, „Sinclair User“ je nezavisan od firme Sinclair Research, ali se njegovi urednici očigledno dobro čuvaju sukoba sa „ujka Klivom“ — svaka kritika Sinclairovih modela je „zamotana u devet oblandi“ i sakrivena u nekom dužem tekstu. U časopisu izdajamo jednu rubriku: „Helpline“ koju uređuje Endrju Njuson (Andrew Hewson). Iz meseca u mesec Endrju

na ove dve-tri strane odgovara na najrazličitija pitanja vlasnika ZX računara sa mnogo duha i, što je još važnije, znanja. Čak i iskusan vlasnik ZX računara će naučiti mnogo iz ovakvih napisa, pošto će mu biti skrenuta pažnja na neke pojedinosti koje mu obično brioju.

Pošto je broj vlasnika Sinclairovih modela poslednjih meseci porastao, pojavila su se još dva časopisa koje izdaje ista kuća. Prvi je namenjen onima koji žele da dođu do programa i zove se, naravno, „Sinclair Programs“. Časopis „Sinclair Projects“ je namenjen onima koji žele da sastavljaju hardverske dodatke koji će povećati sposobnosti njihovih računara. Sa časopisom „Sinclair Projects“ imamo relativno malo iskustva, dok časopis „Sinclair Programs“ teško možemo da preporučimo — čini nam se da su programi koji se tamo objavljuju na granici trivijalnosti.

## „Computing Monthly“ i „Byte“

Eminentni časopis „Electronics“ takođe donosi određen broj samogradnji koje su vezane za računare. Ovaj časopis je, ipak, namenjen poglavito elektroničarima i onima koji se ovom oblašću vrlo ozbiljno bave — tekstovi podrazumevaju nivo znanja koji „laici“ ne poseduju. Časopis „Computing Monthly“ je namenjen onima koji se ozbiljno bave programiranjem — u njemu nećete naći napise posvećene početnicima i objašnjenja osnovnih pojmova. Onaj ko ima strpljenja i znanja da prede često suvoparne tekstove koje objavljuje ovaj časopis, može da očekuje da će se njegovo poznavanje nauke koja se zove programiranje unapređivati iz meseca u mesec. Sličnu ali ipak nešto popularniju filozofiju prati još eminentniji časopis „Byte“ koji, doduše, ne možemo da preporučimo početnicima, ali koji može da bude koristan za sve one koji su u programiranju napravili prve samostalne korake.

## „Chip“

Svi pomenuti časopisi izlaze na engleskom jeziku. Ne treba pomisliti da je potrebno izvanredno poznavanje ovog jezika da bi se neki napis pročitao — svi autori se



rade da pišu što popularnijim stilom. Čitaoci kojima je nemački bliži opredelile se za pasopis „CHIP“. Reč je o tehnički izvanrednom i inventivno ilustrovanom časopisu u kome ćete, pored prikaza računara i programa, naći uputstva za samogradnju, napise o razvoju računara i druge vesti. Sve u svemu, časopis vredi i više od 85 maraka godišnje koliko iznosi pretplata.

## „A & B Computing“

Vlasnicima BBC mikrokompjuteru možemo da preporučimo časopis „A & B Computing“ i neke francuske časopise. Francuski časopisi imaju poseban šarm i autor ovog teksta može samo da bude žao što mu nepoznavanje jezika stvara ogromne teškoće pri njihovom praćenju. Jedan od najpoznatijih je „l'Ordinateur Individual“ koji tretira mnoge računare, uključujući i Sinclairove modele, Commodore, BBC mikroručunare, TRS 80 i džepne HP41C, T159, PC1211 i PC1500. Za vlasnike džepnih računara je pokrenut časopis „l'Ordinateur de Poche“. Njegov kvalitet je na prilično niskim granama, ali se postepeno poboljšava. Oba časopisa mogu da budu posebno interesantna za vlasnike PC1500 pošto objavljuju veoma zanimljive napise o programiranju na mašinskom jeziku, koji je do skora bio jednačina sa mnogo nepoznatih.

## „MC microcomputer“

I Italijani izdaju nekoliko neobično interesantnih časopisa; izdava se „MC Microcomputer“ u izdanju Officio Abbonamenti. Časopis je interesantan kako za vlasnike HP41C i T159 tako i za one koji poseduju veće Hewlett-Packardove modele, Acornove računare i Newbrain. Podrška Sinclairovim modelima je veoma umerena, pre svega zato što časopis pošteno izlaže svoju koncepciju — obzirom da su programi za stone modele komercijalizovani, MC Microcomputer ne želi da objavljuje rutine koje su tako loše da niko neće da ih otkupi. Časopis je, dakle, pun interesantnih napisa o računarima i prikazima novih modela, iako ponekad zaluta i neki interesantan program za TRS 80.

U čitavom ovom prikazu izostavili smo američke časopise i to sa razlogom: američko tržište se u mnogome razlikuje od evropskog, pre svega po tome što ne postoji interesovanje za jeftinije računare kao što su Sinclairovi modeli (u SAD se ZX81 i Spectrum prodaju u nešto izmenjenim verzijama pod imenom Timex-Sinclair). Najveće je interesovanje za IBM PC i HP 87 — računare koji su za naš džep preskupi. Navodimo, ipak, adresu časopisa koji je posvećen Tinex-Sinclairovim modelima obzirom da nam je iz iskustva poznato da u Jugoslaviji postoji određen broj zainteresovanih: **Timex Sinclair User, ECC Publications, 196—200 Balls Pond Road, London N1 4AQ.** Primećujete da je adresa engleska; ukoliko pišete njima proći ćete znatno jeftinije nego da časopis naručujete od američkog izdavača — 20 funti godišnje.

## Računarske početnice

Za razliku od časopisa koji predstavljaju potrošnu vrednost, knjiga je nešto što

treba da vam pomogne da bolje savladate i racionalnije koristite računar. Neke od njih, kao što ćemo videti, predstavljaju samo uvod u čarobni svet računara, druge vas uče bežik i mašinskom jeziku, a treće su namenjene onima koji žele da se bave teorijom algoritama i velikim kompjuterskim sistemima.

Ako ste tek dobili ZX81, možemo da vam preporučimo knjigu „Getting Acquainted With Your ZX81“ koju je napisao Tim Hartnel (Hartnell). U njoj nećete naći mnogo teksta — dominiraju programi koje možete jednostavno da otkucate i tako demonstrirate sebi i prijateljima mogućnosti vašeg novog računara. Odgovarajuća knjiga posvećena vlasnicima Spectruma je delo Jana Stjuarta (Ian Stewart) i Robina Jonesa i nosi naslov „Computer Puzzles for Spectrum and ZX81“ (iako figuriše u naslovu, ZX81 je malo zastupljen).

Obe knjige su namenjene onima koji se nalaze na samom početku. No, iz njih ne može mnogo da se nauči o programiranju — objavljeni programi su toliko složeni da je početniku onemogućeno bilo kakvo razumevanje. Za one koji prestanu da se igraju i požele da napišu neki samostalni program (a ta sudbina obično zadesi svakog vlasnika računara), napisane su mnogobrojne „početnice“ — knjige koje na popularan način objašnjavaju osnovne programerske tehnike. Ovakvih knjiga na tržištu ima dosta, a cene su takve da ste u prilici da ih nabavite više od jedne. No, ne treba da očekujete da će gomila knjiga poređanih na vašem stolu predstavljati sigurnu ulaznicu u svet programera. Površno čitanje knjiga vam neće pomoći da napišete prve programe — programiranje je nauka a ne algoritam koji se jednostavno memorise. Zato se zadovoljite jednom dobrom knjigom — početnicom i pokušajte da je savladate isprobavajući svaki program na računaru i menjajući neke njegove delove radi provere razumevanja materije.

Jedna od odličnih početnica nosi naslov „Introduction to Computer Programming“ i delo je Brajana Smita (Brian Reffin Smith). Knjiga je obilno korišćena pri realizovanju „Osnovne škole bežika“ koju smo objavili u ovom specijalnom izdanju, pa verovatno neće biti od interesa za čitaocu ovih redova. Istovremeno dobra i loša strana ove knjige je što je namenjena vlasnicima svih stonih računara; za vlasnike ZX81 je napisano nekoliko specijalizovanih udžbenika koje možemo da vam preporučimo. To je najpre knjiga Randalia Harlija (Randle Hurley), „ZX81 — Programming for Real Applications“. Za razliku od većine sličnih, knjiga se ne zanosi „edukativnim“ programima koji počinju od toga da čitaocu predlože da otkuca PRINT „ZX81“ i začudi se rezultatu koji se pojavio na ekranu. Umesto toga, obrađeno je nekoliko korisnih problema (počevši od tekst-procesora) i prikazan put kojim je tekao njihov razvoj. Vlasnici Spectruma mogu da nabave knjigu „Talk to Your Spectrum“ koju izdaje kuća Melbourne Publishers iz Londona.

## Tajanstveni svet mašinskog jezika

Ista kuća izdaje i neobično interesantnu knjigu „Spectrum Machine Language for Absolute Beginner“, čijim pominjanjem počinjeo paragraf posvećen onima koji su ovladali tajnama bežika i žele da se upuste u tajanstveni svet mašinskog jezika.

Knjiga počinje od objašnjenja na nivou deteta od 10 godina, ali se već u drugom delu pojavljuju i neki prilično složeni problemi koji mogu da dovedu do očajanja onoga ko, pre čitanja ovog poglavlja, nije „ispekao zanat“ na bežik programima i shvatio šta je to algoritam i kako se uopšte neki problem algoritamski rešava. Za one koji imaju malo više poverenja u svoje sposobnosti i znanje, preporučujemo knjigu „Mastering Machine Code on your ZX81“ (knjiga je vrlo korisna i vlasnicima Spectruma) koju je napisao Toni Barker. Interesantna je i knjiga Stivena Hantera (Stevens Huntera): „Make it Microcode“, delo pisano na prilično avangardan način, uz mnogo šala i anegdota. Poslednja knjiga pruža nekoliko prijatnih časova, ali se iz nje teško može naučiti nešto osim ponekog „kompjuterskog vica“.

Sve pomenute knjige su namenjene onima koji žele da se upoznaju sa bežikom ili mašinskim jezikom. No, i vlasnici računara koji već poznaju ove oblasti mogu da požele da nabave knjigu koja će im otkriti tajne koje krije njihov kompjuter. Postoji određen broj vlasnika ZX81 i Spectruma koji su već savladali mašinski jezik procesora ZX80 radeći na nekom drugom računaru. No, čak i pravim majstorima preporučujemo knjigu „The Complete Spectrum ROM Disassembled“ koju su napisali Dr Jan (Ian Logan) i dr Frenk (Frank) O'Hara. U ovoj knjizi možemo da pronađemo početne adrese svih važnijih rutina u ROM-u Spectruma koje mogu da se koriste u mašinskim programima korisnika. Zašto, na primer, da sami sastavljamo program koji množi dva decimalna broja, ako se optimalno rešenje ovog problema već nalazi negde u ROM-u? Poznavanje ove knjige omogućuje da mašinski programi koje pišemo budu maksimalno racionalni i pregledni.

Još jedna knjiga ovog tipa ima primamljiv naslov „40 Best Machine Code Routines from the ZX Spectrum“ i delo je Johna (John) Hardmana i Endrjua Njusona. U izvanredno napisanom uvodu izložene su osnove mašinskog jezika koje su onome ko poznaje programiranje dovoljne da u potpunosti upozna ovaj procesor. Sledi 40 mašinskih programa; najveći deo je, kao što se moglo pretpostaviti, sasvim beskoristan, ali tu i тамо naidemo na neki potprogram koji je vredan novca utrošenog na ovu knjigu. Kao i većina spomenutih naslova, knjiga može da se dobije od **ZX81 & Spectrum Software Books, Cambridge Computer Store, I Emmanuel Street, Cambridge CB1 1NE.**

Onima koji se razumeju u elektronicu i žele da prošire mogućnosti svog računara za sada stoji na raspolaganju relativno malo dobre literature. Spomenućemo „ZX81 Add-on Book“, kao i „20 Simple Electronic Projects for the ZX81 and other Computers“ od Stivena Adamsa (Stephen Adams). U obe knjige se polazi od jednostavnih projekata sumnjive upotrebljivosti i dolazi do složenih dodataka koje će se retko koji vlasnik računara rešiti da napravi. Sve u svemu, oni koji žele da proširuju računar upućeni su uglavnom na stručnu literaturu elektroničara.

## Umetnost i nauka programiranja

Postoje, najzad, i knjige koje tretiraju programiranje kao nauku. Ima ih zaista mnogo i teško je pomenuti one koje se izdvajaju toliko da bismo ih mirne savesti

specijalizovani časopisi

48/ i knjige



# The 1984 Microcomputer Benchtest Special

£1.95

Personal Computer  
Special Issue

Acorn Electron-Aquarius  
Commodore 64  
Colour Genie  
Jupiter Ace



Lynx  
Oric 1  
Seri MS  
Tandy MC-10  
Casio PB100  
Sharp PC1251  
Tandy TRS-80  
Model 100  
Apple Lisa-Apricot  
Corvus Concept  
Epson QX-10  
Ferranti Argus PPC  
Fortune 3216  
Future FX 29  
Hitachi NB10001  
Hyperion-LSI M-Fear  
Micro-Professor II  
NCR Decision Mate V  
NEC APC-Pled Piper-Sage II  
TI Professional-Tulip-Torch

Evropski veteran: Specijalno izdanje časopisa „Personal Computer World“, prvi te vrste u Evropi, koji je osnovao i jedno vreme vodio Jugosloven Anđelko Zgorelec; časopis izlazi i danas kao najobimniji britanski magazin za kućne računare

preporučili čitaocima. Čitanjem neke od ovih knjiga nećete naučiti ništa što će biti trenutno primenljivo, ali će studiranje njihovog sadržaja unaprediti vaše programerske sposobnosti i otvoriti vam nove vidike u ovoj oblasti. Neke od knjiga ovog tipa su pisane sa ambicijom da bar u izvesnoj meri budu popularne (jedna od takvih je čuveno delo S. H. Hollingdejla (Hollingdale), i G. C. Tusila (Tootill) i nosi jednostavan naslov „Electronic Computers“) dok su druge namenjene profesionalcima (pomenimo samo čuvenu monografiju Donalda Knutha „The Art of Computer Programming“ u više tomova). Ovdje ćemo, prema abecednom redu imena autora, navesti nekoliko naslova koji su nam bili na raspolaganju u toku pisanja ovog specijalnog izdanja, a koji bi mogli da budu od interesa za one koji žele da nastave neka naša proučavanja, ali na višem nivou:

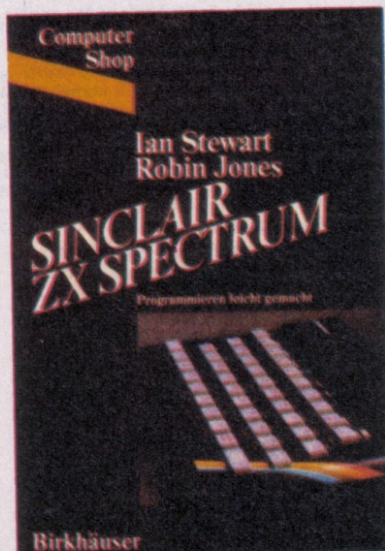

Poplava računarske lektire: Jedan od naslova objavljenih u Nemačkoj

49/ hakerska lektira

November 1983

An independent magazine published by ECG Publications

# sinclair user

Only 75p

Issue No 20

FREE BEGINNER BOOKLET

ALCHEMY ON THE SPECTRUM  
TRANSFORM YOUR BASIC PROGRAMS

Micronet adaptor taken apart

Ian Logan speaks about the Microdrive

Running a school with the ZX-81

Chinese do deal with Sinclair

LARGEST EVER ISSUE  
164 fact-filled pages



Sve više reklama — sve manje tekstova: Popularni „Sinclair User“

- Martin J & Norman A. R. D. „The Computerized Society“, Penguin Books 1979.

- Michie D: „On Machine Intelligence“, Edinburgh University Press, 1974.

- Rowe B. C. „Computers and You“ National Computing Centre 1972.

- „A Scientific American Book“, W. H. Freeman 1966 (bilo je i dosta docnijih izdanja).

U ovom specijalnom izdanju korišćeni su i materijali iz časopisa „Your Computer“, „What Micro“, „Sinclair User“, „Practical Computing“, „L'Ordinateur Individuel“, „Byte“, i drugih. Od domaće literature od koristi nam je bila knjiga Vojislava Stojkovića i Borivoja Stankovića „Uvod u programiranje“, kao i delo Dragana M. Pantića „Džepni kalkulator“, koje, iako danas prevaziđeno (izdato je još 1976); predstavlja jedan od pionirskih poduhvata na našem tlu. Domaća literatura iz oblasti o kojima pišemo se, naime, do skora svodila isključivo na univerzitetske udžbenike, ali se trendovi polako menjaju — ovo izdanje bi trebalo da podstakne i druge autore da približe računare i programiranje širim krugovima korisnika.



# računar

# 6 „galaksija“

Napravi i ti

Piše: Voja Antonić

Kada kupujete komercijalni model komputera, nalazite se u prilično prijatnoj poziciji: dobijate računar koji se jednostavno povezuje sa televizorom, uključujete ga u mrežu i počinjete sa radom. Kada sami pravite računar, stvari su mnogo složenije: počinjete od neugledne gomile čipova, kondenzatora, otpornika i tastera i pokušavate da ih povežete u celinu koja će raditi. Ako budete pažljivo sledili uputstva koje ćemo dati, to ne bi trebalo da bude previše teško: nikakvo posebno predznanje, osim određenog iskustva sa lemljenjem, nije potrebno da bi se, posle određenog broja časova rada, na ekranu vašeg televizora pojavilo ohrabrujuće **READY**.

Samogradnja, ipak, sa sobom nosi i određene rizike. Iako je računar „galaksija“ izrađen već u osam primeraka koji besprekorno funkcionišu, pa nema dilema o ispravnosti samog projekta, postoji mogućnost da naiđete na neki neispravan čip, da nešto pogrešno postavite, napravite „mikronski“ kratak spoj na štampanom kolu ili stradate na nekoj drugoj „krivini“. Tada će biti neophodno nešto više znanja ili (u ekstremnom slučaju) stručna pomoć da bi se neispravnost pronašla i otklonila. Ipak, stara poslovica kaže da bez rizika nema ni uspeha. Računar koji ste napravili sopstvenim rukama i koji je proradio pružiće vam više zadovoljstva od nekog komercijalnog modela, ne računajući činjenicu da ćete u toku gradnje videti iz čega se kompjuter sastoji i pronaći bar u neke tajne njegovog funkcionisanja.

Pre nego što donesete odluku o samogradnji računara, treba da razumete njegovu osnovnu koncepciju. Računar „galaksija“ je konstruisan tako da bude pogodan za samogradnju, da je jednostavan i zgodan za rukovanje a ipak dovoljno moćan da može da se upotrebi i u korisnim poslovima i, razume se, za zabavu. U tom smislu, „galaksija“, doduše, ne može da konkurise moćnijim komercijalnim modelima stonih računara, kao što su Apple II, Commodore 64 ili čak ZX Spectrum, ali ne treba zaboraviti da je jeftiniji od svakog od njih i da se, što je još važnije, sastoji od delova koji mogu da se nabave kod nas ili legalno uvezu. Čini nam se da je „galaksija“ po vrednosti iznad poznatog ZX81, koji je prodat u ogromnom broju primeraka, pokazavši, tako, da je za početak najpodesniji skroman i jeftin računar. Ne treba zaboraviti da, prema rezultatima preliminarnog ispitivanja koje smo izvršili, računar „galaksija“ namerava da na-



*Moćniji nego što izgleda: Računar „Galaksija“ predstavlja idealnu mašinu za učenje programiranja, ozbiljne primene u svakodnevnom životu i, svakako, zabavu*

pravi preko hiljadu naših čitalaca što znači da će uslediti razmena programa, informacija, kao i eventualno osnivanje klubova. Iz iskustva znamo da saradnja vlasnika različitih kompjutera (pa ma koliko ti kompjuteri bili moćni) ne može da bude naročito interesantna i plodna pa će računar „galaksija“ možda poslužiti kao most između ljubitelja računara širom Jugoslavije.

## Hardverska . . .

### Jednoslojno štampano kolo

Računar „galaksija“ se sastoji od štampanog kola, devetnaest ili dvadeset integriranih kola (zavisno da li se odlučite da stavite treći čip 6116 i tako proširite RAM memoriju „galaksije“ na 6 kilobajta), određenog broja tranzistora, dioda, otpornika i kondenzatora (precizni popis opreme dajemo nešto donnije), tastature, kutije i ispravljača. Štampano kolo je jednoslojno, što znači da je njegova izrada pojednostavljena, da ima manje mogućnosti za greške i da je, na kraju, smeštanje elemenata povezano sa manjim rizikom. Jedna od posledica je da smo morali da upotrebimo priličan broj kratkospojnika („džampera“), što ne bi trebalo da izazove nikakve probleme osim izvesnog produženja posla.

### Softverski video

Jednoslojna štampa onemogućava postavljanje više integriranih kola (čipova). Želeli smo, uz to, da računar „galaksija“ bude što jeftiniji, pa smo morali da težimo da se što više stvari reši programski

(softverski), a da broj čipova bude minimalan. Najveće pojednostavljenje hardvera je postignuto time što je video podržan softverski: mikroprocesor, naime, posle svake dve stotine sekunde prekida redovan posao i pomaže video-stepenu da ispiše sliku na ekranu.

### Statičke memorije

Da bi se shema računara maksimalno pojednostavila, upotrebljene su statičke umesto danas prilično popularnih dinamičkih memorija (dinamičke memorije se, okvirno govoreći, sastoje od kondenzatora koje računar mora da „dopunjava“ u kratkim vremenskim intervalima). Osim toga, za korišćenje statičkih memorija nije potrebno dovoditi tri stabilisana napona napajanja, što u mnogome pojednostavljuje štampano kolo i, što je još važnije, značajno smanjuje verovatnoću da pogrešite pri izradi (vrlo je verovatno da računar sa dinamičkim memorijama ne bi proradio čak ni kod umereno iskusnog konstruktora). Statičke memorije su, uz to, skoro kompatibilne sa EPROM-om 2716, što znači da se deo RAM-a lako može zameniti ROM-om. Statičke memorije, na žalost, imaju i neke loše strane: skupije su i kapacitet im je manji, ali nam se čini da je njihovom upotrebom dobijeno daleko više nego što je izgubljeno. Obzirom da RAM memorija računara „galaksija“ može da se povećava do 54 kilobajta, iskusnijim konstruktorima je ostavljena mogućnost da upotrebe dinamičke memorije za to proširenje i tako uštede novac.

### Standardni čipovi

Jedan od važnih konceptijskih zahteva bio je i da se koriste standardni čipovi koji



Zašto graditi računar kada se na tržištu nalaze modeli velikih mogućnosti i prihvatljivih cena? Razlog nije teško pogoditi: jednom nerazumljivom zabludom nadležnih organa uvoz računara u Jugoslaviju je, osim kada se radi o povratnicima iz inostranstva, zabranjen. To znači da ljubitelj računara nema legalne mogućnosti da dođe čak i do najjednostavnije mašine i dalje usavršava svoje sposobnosti čak i ako je spreman da plati visoke carine. Kod nas, doduše, postoji nekoliko firmi koje se bave sklapanjem stranih kompjutera i, u poslednje vreme, započinju proizvodnju originalnih modela, ali se cene tih računara, na žalost, kreću između 100 i 900 hiljada dinara (govorimo, razume se, o stonim računarima) pa su teško prihvatljive za džepove pojedinaca. Zato je računar „galaksija“, kome su posvećene sledeće stranice, prvi originalni domaći lični računar pristupačan svakome ko želi da uloži trud u njegovo sklapanje!



Praktičan, pouzdan, jeftin: Prvi originalni domaći kućni računar pristupačan svakome

#### TEHNIKE KARAKTERISTIKE

MIKROPROCESOR	Z80A
ROM	4-8 K
RAM	STATICKI, 2-6 K
Mogućnost proširenja RAM-a	DO 54 K
PROGRAMSKI JEZIK	BASIC INTERPRETER
FORMAT EKRANA	16 REDOVA PO 32 ZNAKA
GRAFIKA	48 X 64 TACKE
ARITMETIKA	POKRETNI ZAREZ, 32-BITNA TAČNOST
BRZINA SNIMANJA NA KASETU	280 BAUDA
POTROŠNJA STRUJE	5 W
DIREKTNI PRKLJUCCI	TV MONITOR
	TV PRIJEMNIK
	KASETNI MAGNETOFON
PROŠIRENJA	PREKO STANDARDNOG 44-POLNOG KONEKTORA

se lako nabavljaju. Razlog nije teško pogoditi: zavisni smo od uvoza integriranih kola, pa svi nestandardni čipovi predstavljaju priličan problem pri narudžbi (službenici naših banaka vas neće oduševljeno dočekati ako poželite da na deset adresa pošaljete po dve tri funte!). Zato nije mogao da bude upotrebljen neki od standardnih generatora karaktera ni keyboard-encoder, pa smo pripremili jedan EPROM od dva kilobajta kome mikroprocesor može da se obrati da bi saznao kako koje slovo izgleda. Osim toga, u ovaj EPROM su mogla da budu upisana i naša latinična slova Č, Ć, Ž i Š, koja omogućavaju da domaći računar bude zaista domaći.

#### Ograničena rezolucija

Relativno mala rezolucija (32 slova ili 64 grafičke tačke u svakom redu) posledica je toga što mikroprocesor jednostavno nema vremena da ispiše više znakova. Većini čitalaca koji su nam poslali preliminarnu narudžbenu ova karakteristika je jedino i zasmetala (uz malu memoriju ali je taj problem otklonjen). Moramo da kažemo da se rezolucija računara „galaksija“ ne može poboljšati nikakvim hardverskim ni softverskim dodacima koji ne bi promenili strukturu čitavog računara (voleli bismo, naravno, da neki električar ili programer u praksi demantuje ovu izjavu) i da se sa njom svi oni koji odluču da naprave računar moraju pomiriti. Ipak, ne čini nam se da ovo predstavlja preveliko ograničenje: računar „galaksija“, to stalno treba imati u vidu, nije namenjen krupnim komercijalnim primenama, koje bi zahtevale obradu teksta, a što se igara tiče, vlasnici ZX81, koji imajuistu

rezoluciju, uverili su nas da je za dobrog programera i ona dovoljna da napravi prilično efektne slike.

#### Profesionalna tastatura

Želeli smo da računar „galaksija“ bude opremljen profesionalnom tastaturom. Iako je njegova cena na ovaj način nešto povećana (mada stoji i pitanje gde kod nas mogu da se nabave ikakve tastature — bolje ili gore od one koju predlažemo) čini nam se da se ova investicija višestruko isplati: u toku kucanja programa, pa čak i u toku najjednostavnijih igara, loša tastatura može da priredi vlasniku računara toliko problema da poželi da digne ruke od svog kompjutera zanemarujući sve njegove dobre karakteristike. Dobra tastatura, dakle, predstavlja neku vrstu stimulansa za kreativnan rad.

#### Televizor i monitor

Mogućnosti povezivanja sa dodacima su značajne. Pre svega, računar „galaksija“ postaje sasvim beskoristan ako nije povezan sa televizorom. Umesto televizora, može da se upotrebi i monitor (prema propisima koji važe već nekoliko godina svaki televizor nekog od naših proizvođača bi trebao da ima i monitorski ulaz, ali se toga niko ne drži) koji unekoliko poboljšava kvalitet slike, mada je ona uvek dovoljno stabilna.

#### Rad sa kasetofonom

„Galaksija“ se povezuje sa kasetofonom uz ostvarivanje brzine prenosa od 280 bauda (u svakoj sekundi se na traku upiše 280 bita). Ova brzina garantuje pouzdanost samim tim što je manja od one koju nude neki komercijalni modeli. Kao ilustracija problema pouzdanost/brzina neka poslušaj cital iz uputstva za upotrebu BBC računara koji se reklamira kao jedan od najkompletnijih i najjačih stonih računara na tržištu: „brzina snimanja je 1300 bauda, ali vam predlažemo da, kada snimate neki važan program, unesete sledeću naredbu i tako smanjite brzinu na 300 bauda...“. Bazična memorija računara „galaksija“ nije velika, pa snimanje na kasetu ne traje predugo, a verifikacija snimka otklanja sve ostale potencijalne probleme.

#### Port za proširenja

Na računaru se, najzad, nalazi i standardni port za ekspanziju. Na njega bi mogle da budu priključene „velike“ periferijske jedinice, kao što su štampači, ploteri i disk-jedinice, ali ovo verovatno neće biti čest slučaj. Na port, međutim, mogu da se priključe i generatori tona, palice za igru, AD konvertori, kontroleri i druge „sitnice“ kojima ćemo u našem časopisu posvetiti posebnu pažnju u toku sledeće godine. Računar „galaksija“ će, dakle, biti opremljen periferijskom opremom, koja će biti u skladu sa mogućnostima i željama njegovih



# Kako radi „galaksija“

## prvih nekoliko mikrosekunda

vlasnika. Što više čitalaca ovih redova na pravi računar, posvetićemo mu više pažnje i objaviti više šema.

### ... i softverska koncepcija

Na razvoj softvera računara „galaksija“ je uloženo zaista nebrojeno časova rada. Počeli smo od Microsofтовog Level 1 bejzika, koji je zauzimao četiri kilobajta i pružao mizerne mogućnosti: rada sa alfanumeričkim nije bilo, programi su mogli da se ispravljaju samo prekucavanjem čitavih linija, nije se moglo programirati na mašinskom jeziku, časovnik nije postojao... Kroz bezbroj izmena, od Microsofтовog bejzika su ostali samo potprogrami za sabiranje, oduzimanje, množenje i deljenje brojeva i za realizaciju ciklusa — sve ostalo je promenjeno, lako ROM i dalje zauzima samo četiri kilobajta, čini nam se da su mogućnosti toliko povećane da je računar „galaksija“ postao po mogućnostima uporediv sa nekim računarnima koji imaju dva puta veći ROM. Izabrali smo, osim toga, naredbe koje otvaraju veštom programu mogućnost da na najjednostavniji mogući način dogradi opcije bez kojih smo ga ostavili; jedan od najboljih primera je naredba PTR koju ćete upoznati čitajući uputstvo za upotrebu.

Maksimalno smo podržali rad na mašinskom jeziku i obezbedili dva linka (link je bajt u RAM-u na kome se nalazi instrukcija RTN (vrati se) koju računar s vremena na vreme izvršava ali koju korisnik može da promeni i tako natera kompjuter da „izade iz ROM-a“); jedan od njih omogućava jednostavno dodavanje novih naredbi, a drugi daje podršku eventualnom štampaču i omogućava neke druge „specijalne efekte“ kojima će se časopis „Galaksija“ baviti sledećih meseci.

Na štampačnom kolu se, kao što vidimo iz montažne sheme, nalazi još jedan EPROM od 4 kilobajta, kojim u ovom trenutku ne raspolažemo — umesto njega ostavićemo jedno prazno mesto. To mesto je namenjeno proširenjima: možda ćemo u budućnosti pripremiti još jedan EPROM u kome će se nalaziti program za rad sa mašinskim jezikom, proširenje postojećeg bejzika ili nešto treće. No, o tome ćemo govoriti kada budemo sigurni da je računar „galaksija“ stekao popularnost koju mi mi predviđamo.

Čini nam se da je sadašnja verzija bejzika dobra, iako uneholiko nestandardna. Izbacili smo sve nepotrebne naredbe (čak i tradicionalno LET), dodali neke nove, a neke postojeće preimenovali. Zašto smo uradili ovo poslednje? Jedna od mogućnosti računara je skraćivanje naredbi na jedno slovo i tačku, čime se ne štedi samo RAM nego i vreme izvršavanja programa. Nismo želeli da se pojavljuju naredbe koje počinju istim slovom, pa smo promenili imena nekih od njih. Ipak, strogo smo pazili da se ne pojavi neka naredba koja u bejziku bilo kog računara (koliko samo ima verzija bejzika?) ima neko drukčije dejstvo — ako je bilo potrebno, izmislili smo poneku reč (npr. TAKE).

Pre nego što pređemo na tehnička pitanja izrade računara, jedna izjava zahvalnosti: konstruktor računara „galaksija“ se zahvaljuje Dejanu Ristanoviću, čija stručnost i iskustvo su svakako bili presudni u nalaženju zrele koncepcije softvera, kao i Bori Trboviću i Zoranu Vasiljeviću, na drugarskoj pomoći pri realizaciji „hardverskog“ dela projekta.

Kao u svakom dobro organizovanom sistemu, i u računaru „galaksija“ se zna ko izdaje narednja, ko je za šta odgovoran i ko čeka da bi „priskočio u pomoć“ kad za to dobije zahtev. Varate se ako mislite da je „glavni gazda“ mikroprocesor. Iako je on najveći, najkomplikovaniji i troši najviše struje na celoj ploči računara, on ništa ne radi proizvodljivo, već samo izvršava narednja koja mu izdaje ROM (EPROM 2732), tačnije, program koji je upisan u njega. Čak ni ROM, međutim, ne izdaje narednja kad mu se to prohte, već tek kad ga mikroprocesor za to upita. Šta se, zapravo, dešava u računaru „galaksija“ od trenutka kad ga uključite u struju?

Recimo da ste tek uključili računar. Sklop tranzistora T1 sa otpornicima R4 i R5, elektrolitskim kondenzatorom C6 i diodom D1 drži nožicu „RESET“ mikroprozora na logički niskom nivou (između 0, 0,8V) oko pola sekunde, dok se C6 napuni, a zatim naglo tranzistor prestane da provodi i „pull-up“ otpornik RP podigne napon iste nožice na logički visok nivo (iznad 2,4V) i tako ostaje sve dok računar radi. To je takozvani postupak inicijalizacije, u kome mikroprocesor dobija narednja da izabere sve što se slučajno zateklo u njemu u trenutku uključenja i započne posao ispočetka.

Prva stvar koju će uraditi biće da upita ROM koja je njegova prva naredba. On to praktično čini ovako:

- Svaku od 16 adresnih linija (A0 do A15) postavi na nizak logički nivo (dakle, binarno stanje je 0000 0000 0000 0000, to je adresa 0), nožicu MREQ (Memory Request = zahtev memoriji) spusti na nizak logički nivo (kod mikroprozora Z80A je zastupljena takozvana negativna logika, znači da je visok logički nivo, koji se predstavlja brojem 1, „pasivno stanje“ a nizak, predstavljen nulom, „aktivno stanje“), čime je proizvaj memorijsku adresu 0. Iz memorijske mape vidimo da ta adresa pripada ROM-u. Ostaje samo još da saopšti da li to proizvanje predstavlja upis u memoriju ili čitanje iz memorije? Naravno, pošto se ovde traži naredba, radi se o čitanju, dakle nožica RD (read = čitati) će biti aktivna (logički niska). Uostalom, jedna od osnovnih osobina ROM-a je da mikroprocesor može iz njega samo da čita, a ne može da upisuje.

- Dekoder 74LS156, koji ima uvid u „više adresne linije“ (A11 do A15), a samim tim grubo zna koji je deo iz memorijske mape prozvan, čini aktivno izlaz 0, koji aktivira nožicu OE (Output Enable =

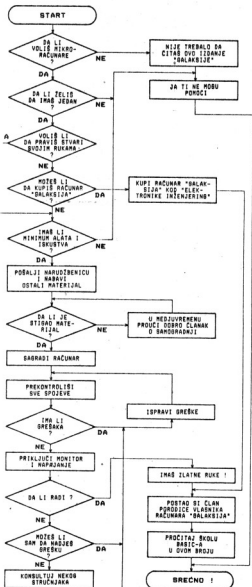

## Ne očajavajte ako niste vešti u samogradnji

Postoji i rešenje za one koji nisu u mogućnosti da nabave delove i sami sklope ovaj računar. Beogradska firma „Elektronika Inženjering“ će, u saradnji sa Zavodom za učila i nastavna sredstva, pomuditi najbližem tržištu komercijalno misliti „galaksija“ koji će u svemu biti jednak opisanoj samogradnji.

Kakvog interesa ima „Elektronika Inženjering“, koja je uložila ne baš mala sredstva u proizvodnju računara „galaksija“, da dozvoli stotinama potencijalnih kupaca da sami sagrade računar umesto da ga kupe u prodavnicu? Možda se će kaže da je takav stav rezultat poslovne dalekovidnosti; kao što je, recimo, poslastičaru stalo da na svetu ima što više ljubitelja slatkisa, tako i proizvođač kompjutera želi da imamo što više ljubitelja računara. Jednog dana će se na našem tržištu pojaviti i daleko složeniji i moćniji modeli računara. Sve će tada biti lakše ako oni dudu na pripremljen teren.

Takode „Elektronika Inženjering“ u takvom potezu vidi i širok društveni interes, kad već nadežni ne mogu ili ne žele da ga vide.

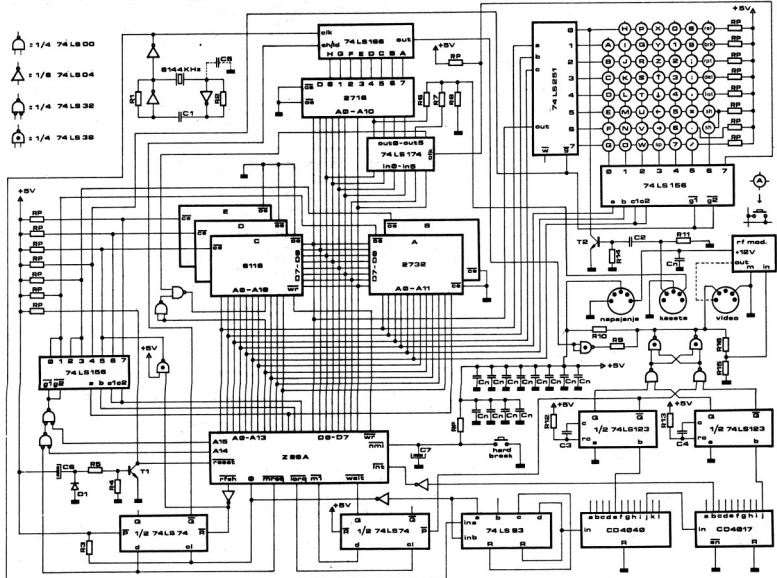

Kvotok i nervni sistem: Električna shema računara „Galaksija“

dozvola izlaza) ROM-a. Sad ROM zna da je prozvan i uzima preciznu informaciju sa adresnih linija A0 od A11 koji od ukupno 4096 bajta se traži. Nalazi adresu 0 i na osmibitnu magistralu podataka (data bus) štavlja podatak 1111 0011 (heksadekadno F3).

• Mikroprocesor sa magistrale podataka čita podatak &F3, prosleđuje ga do svog internog dekodera instrukcija i tu doznaje da je dobio naređenje koje se zove DI (disable interrupt = onemogućiti prekid), što znači: neću dozvoliti da me bilo ko prekine u radu — čak se neću obazirati ni na zahtev da generišem sliku na ekranu. Bar dok ne dobijem suprotno naređenje: EI (enable interrupt = dozvoliti prekid).

• Ubrzo će stići i takav zahtev. Ali, pošto mora sve da se radi po redu (osim ako stigne naredba da se nešto uradi i preko reda — to bi bio mašinski ekvivalent bezik naredbi GOTO) mikroprocesor uvećava svoj programski brojač i čita naredbu sa adrese 1: tu nalazi podatak 1001 0111 ili &97, što znači SUB A, ili: oduzmi stanje registra A od stanja regi-

stra A i rezultat smesti u registar A. Dođavola, kakav je smisao ove sulude operacije? Da vidimo: bilo kakvo da je stanje registra A, posle ove operacije stanje će biti 0. Pa, da li je to onda brisanje sadržaja registra A? Upravo to!

I tako dalje, pedantno i precizno, mikroprocesor će izvršavati svaki zahtev koji dobije od ROM-a (ili čak i od RAM-a, ako koristite naredbu USR), skakaće po memoriji, upisivaće u RAM i čitaće iz njega. Često će tok programa zavistiti i od toga koji taster pritisnuti, kakav ste program upisali ili kakav je impuls stigao sa kasete, što na kraju govori da čak ni ROM nije „gazda“, već da ste to vi, jer su sve snage računara uperene na to da se što bolje izvrši svaka naredba koja stize od vas.

Naravno, nije dovoljno da računar radi — potrebno je i da se to vidi na ekranu. Da bi nam bilo jasno kako računar generiše tekst ili grafički oblik na ekranu, potrebno je najpre da razumemo kako uopšte televizor „crta“ sliku.

Elektronski top katodne cevi (ekrana) crno-belog televizora stalno emituje tanak mlaz elektrona ka vidljivoj površini ekrana. Ovaj mlaz bi stalno pogodio centar slike, i, osim vrlo svetle tačke na sredini, na ekranu se ništa drugo ne bi videlo kad ne bi postojao takozvani otklonski sistem, koji specijalno prilagođen promenljivim magnetnim poljem skreće mlaz elektrona da pogoda površinu ekrana sleva nadesno, red po red odzgo nadole, dok ne iscrta celu

sliku, a onda sve ispočetka — tako 50 puta u svakoj sekundi.

Naravno, pošto na ovako ravnomerno osvetljenom ekranu nema nikakvih informacija, u katodnu cev je postavljena i jedna prepreka, od koje zavisi koliko će elektrona stići do površine ekrana, samim tim i koliko će jak biti svetlosni odziv. Na ovu prepreku se dovodi signal slike (video-signal). Viši pozitivan napon video-signala odgovara svetlijoj površini na ekranu, a niži tamnijoj. Posle svake ispisane linije (što se na računaru „galaksija“ događa 16000 puta u sekundi, mada bi po standardu trebalo da bude 15625 puta — ova razlika je zanemarljiva), računar pošalje kratak „horizontalni sink“ — signal koji je „crnji od crnog“, dakle još niži napon video-signala. Kad se završi ispisivanje poslednje linije na ekranu — računar pošalje znatno duži „vertikalni sink“, na isti način. Ove negativne impulse televizor (ili monitor) koristi da sinhronizuje signal otklonskog sistema sa signalom slike. Da bi ispisao ceo red teksta na ekranu, elektronski mlaz mora da povuče 13 horizontalnih linija. Često se za slova koristi samo 9, a preostale 4 linije čine međuprostor između redova.

Širina impulsa horizontalnog i vertikalnog sinka je određena R-C članovima monostabilnih multivibratora koji se nalaze u čipu 74LS123 (za razliku od nekog što propisuje standard, jer je praksa pokazala da se tako dobija stabilnija slika. Ova dva mono-



stabilna multivibratora se pobuduje iz lanca video-delitelja, to su brojači 74LS93 (učestanost oscilatora deli sa 15), CD4040 (izlaz iz prvog brojača deli sa 1024) i CD 4017 (tako dobijena učestanost podeli sa 10). Izlazna učestanost će biti: 6144000 Hz : 15 : 1024 : 10 = 50 Hz. to je tačno učestanost kojom se svaki put iznova generiše slika na ekranu.

Jedan od izlaza poslednjeg čipa u lancu video-delitelja (CD4017) se, preko invertora (1/6 čipa 74LS04), dovodi do nožice INT (interrupt = prekid) mikroprocesora Z80A. To znači da će svaki put kad je ovaj izlaz aktivan (to se događa uvek kad je elektronski mlaz koji ispisuje sliku negde iznad prvog reda, ako prekid nije internom programskom zabranom DI onemogućen) mikroprocesor izvršiti sledeći postupak:

- Registrovaće da je zahtev za prekid posla stigao, ali neće prekinuti dok ne završi tekuću instrukciju.

- Kad potpuno završi instrukciju u toku koje je prekinut (to može da traje i do 23 "takta" oscilatora), aktiviraće izlaze M1 i IORQ, čime će „upaliti“ flip-flop (1/2 čipa 74LS174) i aktivirati sopstveni ulaz WAIT (čekaj!).

- Dok je WAIT aktivan, mikroprocesor ne radi ništa; jednostavno, miruje i čeka da ponovo postane pasivan (logički visok). To će se dogoditi kad prvog sledećeg horizontalnog sinka: izlaz 1/2 čipa 74LS123 obeležen sa Q (nadvučeno, što znači inverzni, dakle negativni) izlaz će „ugasiti“ preko nožice R flip-flop 74LS174. Ovo je učinjeno da bi dalji rad mikroprocesora, koji će uskoro početi da generiše sliku, bio potpuno sinhronizovan sa sinkom.

- Mikroprocesor mora da zapamti dokle je stao sa poslom. Na posebno mesto u memoriji smešta adresu sa koje je, da nije bio prekinut, trebalo da očitava sledeću instrukciju, kao i stanja svih svojih registara.

- Počinje da izvršava program koji postoji u ROM-u počev od adrese &0038 (ne pitajte nas zašto baš od te adrese; to znaju samo konstruktori mikroprocesora).

- Upisuje u prva četiri flip-flopa čipa 74LS174 stanje 0001. Ovako memorisano stanje se prosleđuje do karakter-generatora (2716) gde određuje koja linija (od ukupno 13) prvog reda teksta se trenutno ispisuje.

- Počinje da proziva stanja memorijskih lokacija &2800 do &281F RAM-a, što odgovara prvom redu teksta u video-memoriji.

- Sadržaj svake ćelije video-memorije se vodi do karakter-generatora, gde određuje koji će oblik slova biti prozvan. Recimo da je to, kao na našem primeru, slovo „S“ (stanje memorijske ćelije je 0101 1110 ili &5E). Već smo rekli da je sada adresirana prva, gornja linija na slovima. Kad ovog slova, upaljeni su bit 4 i bit 6. Pošto je i ove zastupljena negativna logika, izlaz iz karakter-generatora će biti 1010 1111, dakle &AF. Ovaj izlaz je „uhvaćen“ u pomećajući registar 74LS166. Kao na pokretnoj traci, svih 8 bita „upadnu“ paralelno a ispadaju jedan po jedan, jer ih iz pomećaću registra isteruje oscilator brzinom od 6144000 bita u sekundi (dakle, crtanje jedne tačke traje 0,00000016 sekundi!).

- Kad se ispiše prva linija, u 74LS174 se upiše binarno stanje 0010 ili &2 (druga

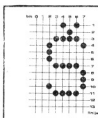

Stotine mikroperacija za jedno slovo: Kako „Galaksija“ crta slovo „Š“

### SPECIFIKACIJA DELOVA ZA RAČUNAR „GALAKSIJA“

#### OTPORNICI (1/8 W.)

R1	910 OMA
R2	910 OMA
R3	330 OMA
R4	10 K
R5	10 K
R6	10 K
R7	10 K
R8	1 K
R9	62 OMA
R10	50 OMA
R11	2 K
R12	390 OMA
R13	2 K
R14	100 OMA
R15	VIDI PRIMEDBU
R16	VIDI PRIMEDBU
R17	220 OMA
R18	10 K
RP	1,5 K do 10 K (17 KOMADA)

PRIMEDBA: VREDNOSTI OTPORNIKA R15 I R16 ZAVISI OD TIPIA UPOTREBJENOG RF MODULATORA. NAČESICE: CE BITI DOVOLJNO DA SE R15 IZOSTAVI. A R16 ZAMENI KRATKOSPONJICOM, AKO JE SIGNAL NEKILIBRIRAN, POKUSATI SA R15=R16=62 OMA

#### KONDENZATORI

C1	5 nF
C2	100 nF
C3	5 nF
C4	100 nF
C5	10-30 nF (VIDI TEKST)
C6	10 nF ELKO
C7	1 μF ELKO
CN	47 DO 100 nF (13 KOMADA)

#### KVARAC - KRISTAL

6144 KHz

#### TRANSISTORI

T1 i T2 BC 107-109 (2 KOMADA)

#### DIODE

D1 1N4148 ili slična  
LED svetlećica dioda

#### INTERIRISANA KOILA

74 LS 00
74 LS 04
74 LS 32 (VIDI TEKST)
74 LS 30
74 LS 74
74 LS 93
74 LS 123
74 LS 156 (2 KOMADA)
74 LS 166
74 LS 174
74 LS 251
CD 4017
CD 4040
8080 APU
2716 EPROM
2732 EPROM
6116 C-MOS RAM (1 do 3 komada)

#### TASTATURA

55 TASTERA TV I LI TV - SA 64 KEPE PISMA KONJANTNOŠI ŠHENT NASKA ZA TASTATURU (samonosica)

#### TASTER

POVRATNI - ZA "HARD-BREAK"

#### DIZGOVI

R1K - PETPOLJNI (3 para)

linija), što će iz karakter-generatora prozivat drugu liniju svih slova. Kad naše slovo S stigne na red, izlaz iz karakter-generatora će biti 1101 1111 ili &DF.

- Tačku po tačku, liniju po liniju, red po red — iscrtava se slika na ekranu. Naše oko je presporo da bi videlo ovo postupnost i sve se zato silva u jednu stabilnu sliku.

- Kad se završi ispisivanje poslednjeg reda na ekranu, mikroprocesor iz memorije vraća svojim registrima prethodna stanja, i na kraju potprograma za generisanje slike nalazi instrukciju RETN — poslednji znak kojim daje na znanje da programskom

brojaču dodeljuje adresu na kojoj je bio u trenutku kad je prekinut u redovnom poslu, i sve nastavlja kao da se ništa nije dogodilo. Taj njegov „mir“ će potrajati samo dok elektronski mlaz ispisuje donji, a zatim i gornji prazan deo ekrana, kad se opet, preko nožice INT, stiči novu zahtev da se prekine posao i da se počne sa ispisivanjem nove slike.

Sledeći važan podsklop računara je tastatura. Matični spoj (povezivanje u vrste i kolone) je vrlo ekonomičan, jer zahteva minimum čipova za sprežanje sa mikroprocesorom. Dekoder 74LS156 (pazite, u računaru „galaksija“ postoje dva takva čipa) proziva vrste, a ako pritisnemo neki od tastera, nizak logički nivo (negativna logika!) prozovane vrste se prenosi na određenu kolonu, gde promenu očita selektor 74LS251 i prosledi je do linije DO mikroprocesora. Ako u toku skeniranja tastature, mikroprocesor naiđe na ovakav slučaj (neki od ulaza selektora je postao nizak), on će tu informaciju proveriti još 256 puta, da bi bio potpuno siguran da se ne radi o lažnom impulsu, a onda će iz izlaza VRSTA × 8 + KOLONA sračunati koji je taster pritisnut.

Interesantno je da, dok vi upisujete neki program, mikroprocesor bar 90% ukupnog vremena provodi skenirajući tastaturu (ne računajući, naravno, vreme generisanja video-signala), jer kad vi pritisnete neki taster, on ga samo upiše u video-memoriju i u bafer i odmah se vraća na dalje skeniranje tastature, ne razmišljajući o tome šta ste napisali.

Izuzetak je jedino ako ste pritisnuli neki od specijalnih tastera — BRK, (SHIFT) DEL ili LIST, jer onda ignoriše sve što je dotad upisano u bafer i izvršava naredbu odmah ali, evno kakvu ste lavinu pokrenuli kad pritisnete taster ENTER:

- Računar se vraća na početak bafera i, ignorišući blankove (prazna mesta), testira da li je prvi upisani znak cifra ili slovo.

- Ako je cifra — u tuda mora biti broj programske linije; dakle, konvertovaće decimalni broj u binarni oblik i pretražiće u memoriji da vidi da li već ima programsku liniju pod istim brojem. Ako ima, izbrisao je (pomeriće svaj program izle iz linije unazad, za onoliko mesta koliko iznosi dužina te linije). Nakon toga će sračunati dužinu teksta u baferu, napraviti toliko mesta u memorisanom programu (pomeriće sve linije sa većim brojem nagore u memoriji) i premostiti, bajt po bajt, upisanu liniju iz bafera na oslobođeno mesto. Još uvek ga ne zanima šta ste upisali — zasad samo memorise.

- Ako je slovo — shvatiće da je u komandnom načinu rada i da od njega očekuje da odmah izvrši instrukciju (ili grupu instrukcija). Ta instrukcija može biti, recimo PRINT S+5, ali i RUN — u tom slučaju ste inicirali izvršenje celog memorisanog programa. Reč po reč, trudiće se da prepozna vaše naredbe, a onda će odlaziti na potprograme u ROM-u koji mu objašnjavaju kako da izvrši svaku od njih.

Činjenica da ste bili dovoljno motivisani da pročitate ovaj tekst, koji se bavi ne baš jednostavnim pitanjima, govori o tome da spadate u grupu ljudi koji su u stanju da se uhvate ukoštac sa logičkim problemima. Potrudite se da dođete do literature koja obrađuje ovo problematiku — u poslednje vreme ima i kod nas odličnih knjiga na tu temu. I časopis „Galaksija“ će vam stalnom rubrikom pomoći u tome.





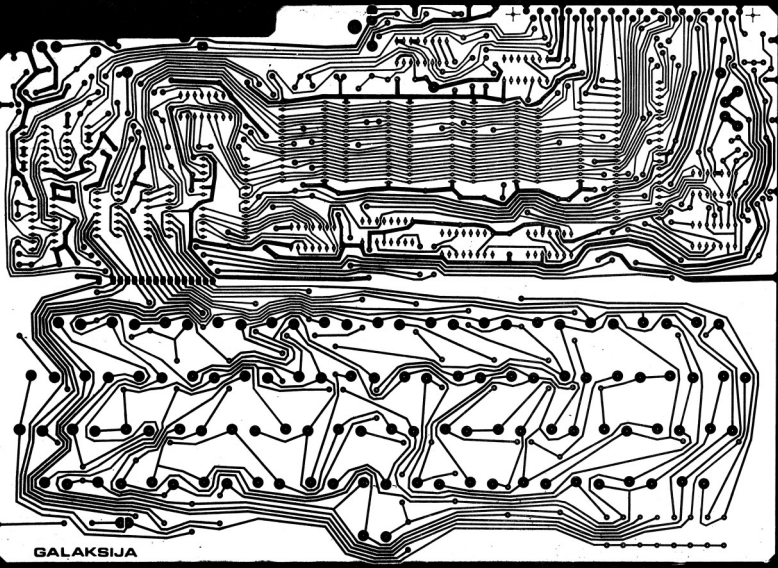

**GALAKSIJA**

Štampano kolo u razmeri 1:2: Zbog visokog profesionalnog kvaliteta i pristupačne cene komercijalne pločice njena samogradnja se ne isplati

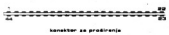

**RASPORED PRIKLJUČAKA NA KONEKTORU**

1	N. C.	12	HABA	23	D 8	34	A 3
2	N. C.	13	HABA	24	D 1	35	A 4
3	N. C.	14	HABA	25	D 2	36	A 5
4	N. C.	15	HABA	26	D 3	37	A 10
5	HABA	16	WR-	27	D 4	38	A 9
6	HABA	17	A 15	28	D 5	39	A 8
7	HABA	18	A 14	29	D 6	40	A 7
8	HABA	19	IORG-	30	D 7	41	A 6
9	HABA	20	RI-	31	A 8	42	A 12
10	HABA	21	MRG-	32	A 1	43	A 11
11	HABA	22	HABA	33	A 2	44	A 13

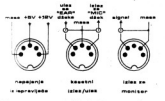

Veza sa spoljnim svetom: Priključci i raspored izvoda na zadnjoj strani „Galaksije“



Dvostruka štampa: Konektor za proširenja u obliku štampanog kola

Maska za tastere: Definitivan oblik zavisi od tipa mehanizma za razmaknicu i zato pre izrade treba sačekati isporuku tastature; oni koji naruče tastaturu u prvom krugu ne moraju ni o čemu da brinu — delovi u kompletu će savršeno odgovarati jedni drugima

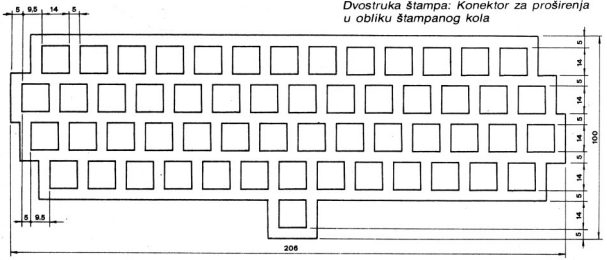

Srce računara  
„Galaksija“:  
Mikroprocesor  
Z80A i EPROM 2732  
sa bežik  
interfererom

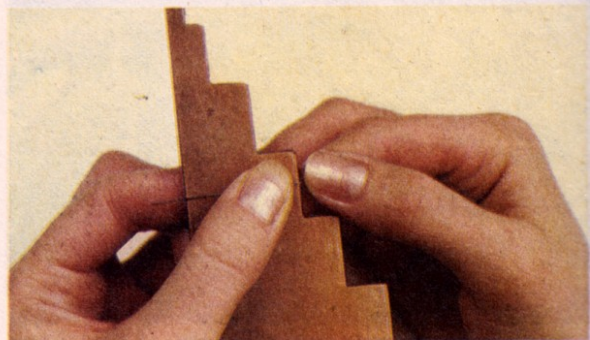
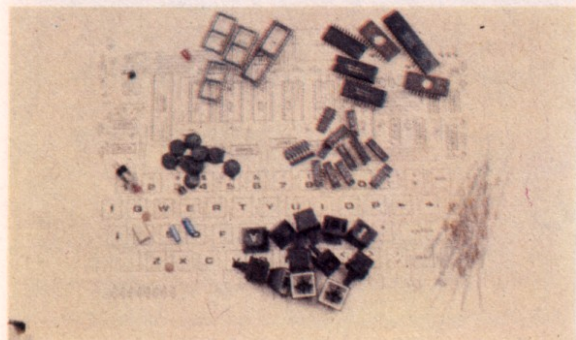
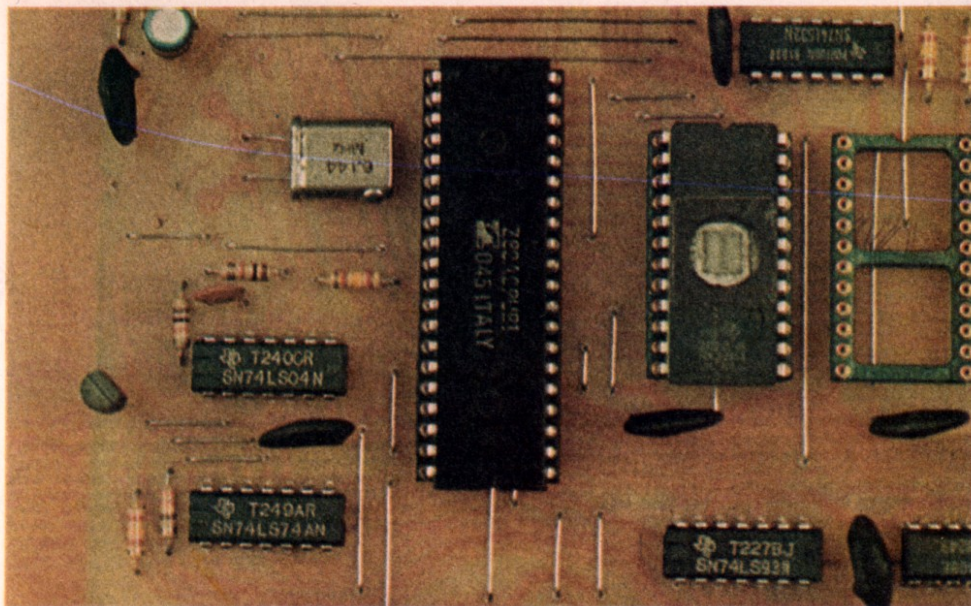

1. Pred nama je materijal koji smo sakupili sa toliko muke i iz koga će za nekoliko časova da „izraste“ računar „galaksija“. U dnu slike lako prepoznamo tastere i kapice tastera sa utisnutim oznakama, desno su otpornici (svi su snage 1/8 W mada mogu da se koriste i otpornici veće snage), levo kondenzatori, a u sredini čipovi (integrisana kola). Posebnu pažnju treba obratiti na MOS i CMOS čipove,

2. Pošto je štampano kolo jednoslojno, biće nam potrebno dosta kratkospojnika. Njih je najlakše izraditi od pune bakarne žice izvađene iz popularne plavo-bele telefonske „parice“. Olakšavajuća okolnost je što su dužine standardizovane na 5, 10, 20, 30 i 40 mm, pa je lako izrezati alatku za njihovo precizno savijanje (pri izradi ove jednostavne alatke treba voditi računa o prečniku žice.

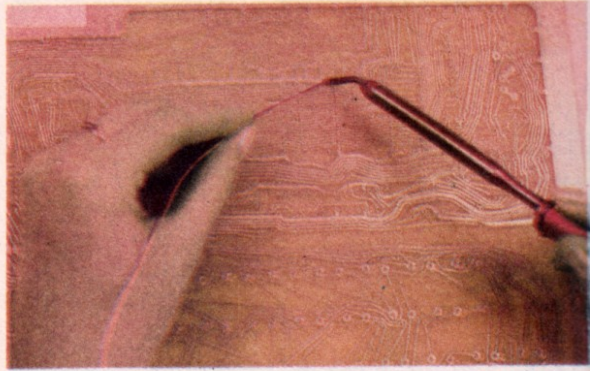

3. Sklapanje računara započinjemo postavljanjem prvog kratkospojnika, pažljivo gledajući montažnu shemu. Neki kratkospojnici prolaze ispod čipova; ovo neće praviti probleme ako su kratkospojnici pedantno savijeni i ako leže uz samo štampano kolo. Pažnja! Ovo je pogled sa strane elemenata a ne, kako se može učiniti, sa strane vodova!

4. Kada okrenemo ploču da bismo zalemili prvi kratkospojnik, postaje nam jasno zašto montaža počinje od najnižih komponenata. Da smo, na primer, počeli od tastera, sve niše komponente bi prilikom docnijih lemljenja ispadale. Ako nikada niste lemlili, dobro je da najpre malo eksperimentišete na nekoj drugoj pločici. Vrh lemilice treba da bude dobro oblikovan turpijom, očišćen i kalajisan. Lemi se tako što se sa jedne strane prinese tinol-žica, a sa druge dobro zagrejani vrh lemilice. Treba paziti da tinola na lemnom mestu ne ostane previše. Ma koliko to paradoksalno zvučalo, u protivnom ćemo dobiti loš električni kontakt.



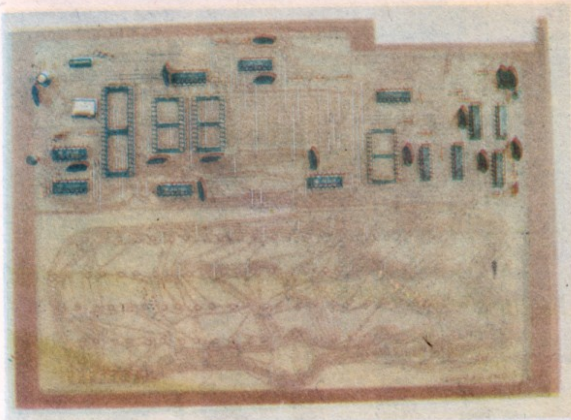

5. Svi kratkospojnici su postavljeni i zalemljeni. Pažljivo ih prebrojmo: treba da ih bude tačno 119. Ukoliko na vašem štampanom kolu neki nedostaje, moraćete ponovo da konsultujete montažnu shemu. Obratite pažnju na čip 74LS32: kao što smo rekli u uvodu, možemo ga zameniti kratkospojnikom (isprekidana linija na montažnoj shemi) ako ne želimo proširenja sistema preko konektora. To će onda biti 120-ti kratkospojnik.

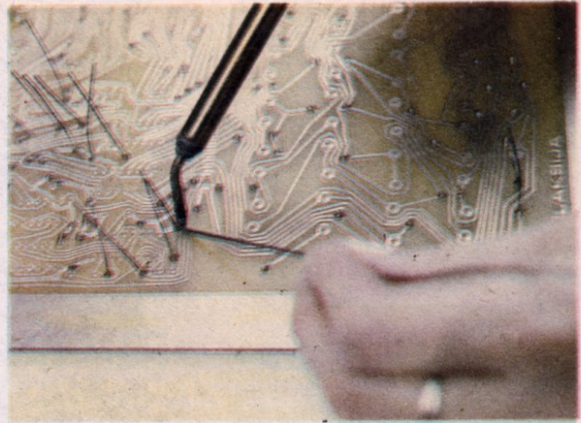

6. Sledeća faza je montaža otpornika, koja je u mnogo čemu slična montaži kratkospojnika dužine 10 mm.



7. Kod montaže čipova, koja je sledeća na redu, izuzetnu pažnju treba obratiti na orijentaciju, jer se i iskusnim profesionalcima dešava da okrenu čip naopako. Neki čipovi su obeleženi polukružnim usekom kao na montažnoj shemi, a drugi ugraviranim tačkom pored nožice broj 1. Napominjemo da natpis na čipu nije baš uvek okrenut tako da počinje od prve nožice. Pošto će na „galaksijinom“ štampanom kolu sa gornje strane biti odštampan raspored elemenata, ovde ne bi trebalo da bude nikakvih problema.



8. Čipovi su postavljeni, ali ne svi — zasad su izostavljeni već pomenuti MOS i CMOS tipovi CD 4017, CD 4040, 6116, 2716, 2732 i Z80A. Najbolje je da ih ostavimo za kraj, ali nema razloga da ne stavimo podnožja. Sada je trenutak da pre lemljenja još jednom proverimo da li je svaki čip na svom mestu i pravilno okrenut. Nije slučajno što ovaj savet ponavljamo: svako nestrpljenje i neopreznost prilikom montaže skupo se plaćaju u trenutku prvog uključanja.

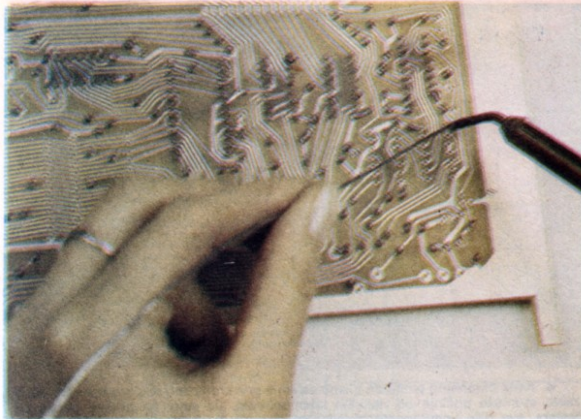

9. Lemljenje čipova je posebno osetljiv posao, jer su međusobna rastojanja nožica svega 2,54 mm, a često između njih prolazi i vod. Ako se dogodi da se nepažnjom napravi neželjeni most od tinola, skinućemo ga tako što ćemo na istom mestu rastopiti još (svežeg!) tinola, pa onda sve odstraniti u jednoj kapljici vrtom lemilice.



10. Kondenzatori su sledeći po visini. Montirajmo, dakle, i njih. Najbolje je koristiti takozvane disk-kondenzatore jer su najmanjih dimenzija i najjeftiniji, ali ako ima problema kod nabavke — koristite onakve kakve imate. Kapacitet svih kondenzatora obeleženih slovom C nije kritičan, a još manje njihov probojni napon. Kondenzator C5 nećemo još montirati. Naiverovatnije neće biti ni potreban, ako imamo odgovarajući kvarc. Kad stignemo do puštanja u pogon, biće više reči o tome.



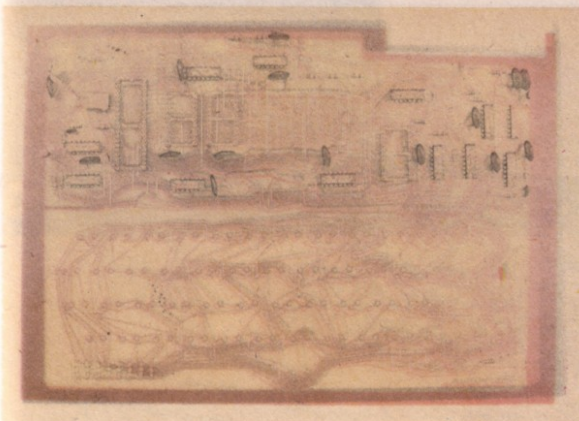

11. Tu su i dva tranzistora NPN tipa male snage, uz levu i desnu ivicu ploče po jedan. Malo pažnje, i kod montaže nećemo pogrešiti: ako pogledamo tranzistor odozdo, videćemo da su mu nožice razmeštene kao da su na uglovima pravouglonog ravnostranog trougla. Isto su razmeštene i rupice za tranzistor na štampi. U levom gornjem uglu štampane ploče je i jedna mala dioda. Najčešće je katoda (koja je bliža sredini štampnog kola) obeležena jednim prstenom po obimu cilindričnog kućišta.



12. Uzbuđenje svakako raste: stigli smo do tastature. Bez obzira da li smo masku sami izrezali od vitroplasta ili aluminijumskog lima, (što ne bismo preporučili čak ni najjućem neprijatelju) prema našem crtežu, ili smo je naručili i dobili zajedno sa tasterima, ona nam je neophodna: bez nje bi se svaki taster klatio za sebe i verovatno bi se kapice češale jedna o drugu. Maska je samoneseća — nigde se, dakle, ne pričvršćuje za štampano kolo.



13. Prvo ćemo u ivične otvore maske staviti nekoliko tastera, zasad bez kapice, a onda ih zalemiti tako da maska stabilno stoji. Obratimo pažnju da tasteri ne stoje naopako: na montažnoj shemi se vidi da su izvodi okrenuti ka nama. Kratkospojnici neće smetati, jer su postavljeni tačno između tastera. Dalje će ići lako: postoje ukupno 55 tastera i svi su jednaki.

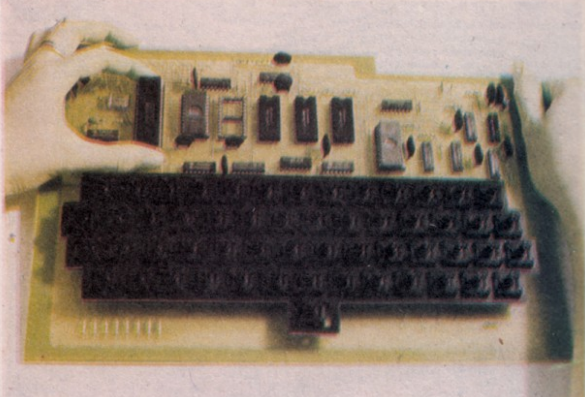

14. Pošto je rad sa lemilicom priveden kraju, zalemićemo ili postaviti u podnožja MOS i CMOS čipove. Pažnja — ovi čipovi su veoma osetljivi na statički elektricitet. Svakako je dobro prvo proučiti članak „opasne krivine“



15. Klik — klik — klik! Kapice tastera su na svojim mestima, i sad već čitava stvar poprima ozbiljan oblik. Skoro da nas mami pa da počnemo da pišemo program. Ali, strpljenja, strpljenja.



16. Zapazićemo da je jedna kapica tastera (sa oznakom RET i ENTER, što je isto), dvaput šira od ostalih. Ona se montira na dva tastera. Ako pažljivo pogledamo stazice na štampnom kolu, videćemo da su kontakti ta dva tastera spojeni paralelno. Funkciju, dakle, ima samo jedan taster, a drugi je tu samo iz mehaničkih razloga.



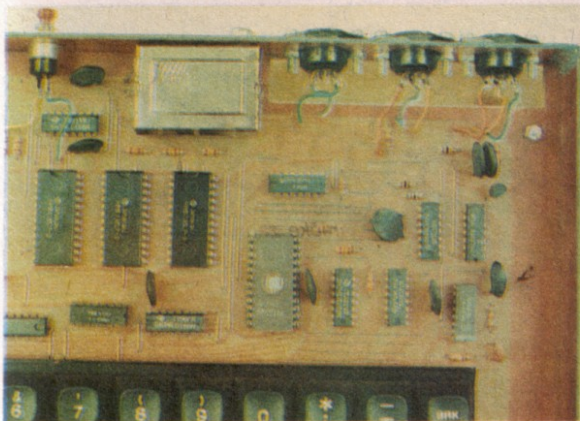

17. Izbor utikača („džekova“) ćemo prepustiti vama. Možete upotrebiti onakve kakve imate, ako su bar tropolni. Nama se čini da su standardni petopolni DIN-utikači sasvim upotrebljivi, iako se nabavljaju (proizvodni ih E1), nisu skupi, a za divno čudo — vrlo su pouzdani. Obzirom da imaju po pet kontakata, predlažemo raspored priključaka dat na montažnoj shemi. Dobra osobina ovakvog rasporeda je što slučajnom zamenom džekova nećemo napraviti havariju.

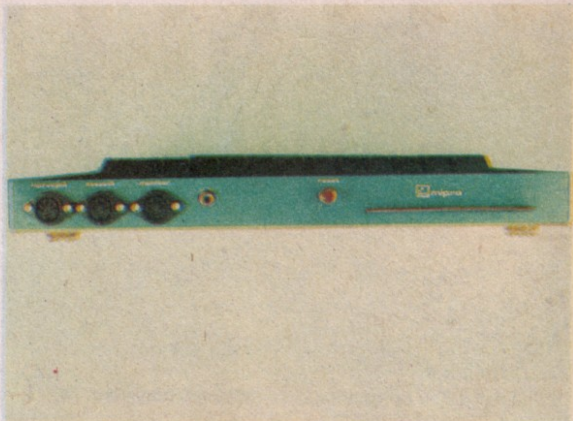

18. Pošto kod nas nije baš lako pronaći višepolni konektor, štampu smo prilagodili tako da je moguće montirati više različitih tipova konektora, ako imaju standardni korak od 2,54 mm. Kao najpovoljnije rešenje, mi smo odabrali dodavanje još jedne male dvooslojne štampane pločice, koja je tako projektovana da na nju može da se priključi višezilni kabl sa 44-polinim „EDGE“ („livičnim“) konektorom, jer je takav tip najlakše nabaviti, a i cena mu je pristupačna.

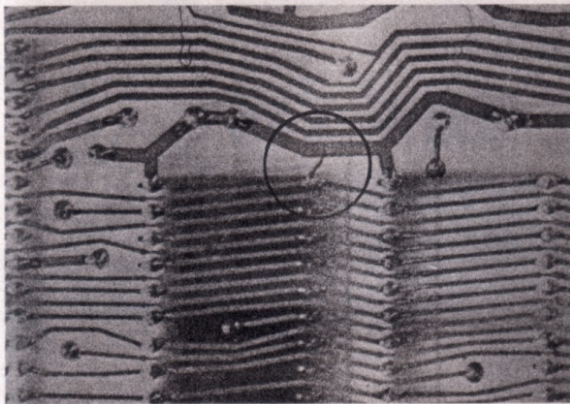

19. Naravno, sad ćemo, kao što se radi i u proizvodnji, napraviti finalnu kontrolu celog štampnog kola: prosvetličemo ploču jakim svetlom izbliza i sa lemne strane vrlo pažljivo posmatrati svaku liniju. Minijaturni „mostići“ od tinola su česta pojava. Pogledajte zaokružen deo slike — mi smo na našoj štampi našli ne baš tako sitan most od tinola, koji je ko zna kako nastao na tako širokom prostoru između dve staze.

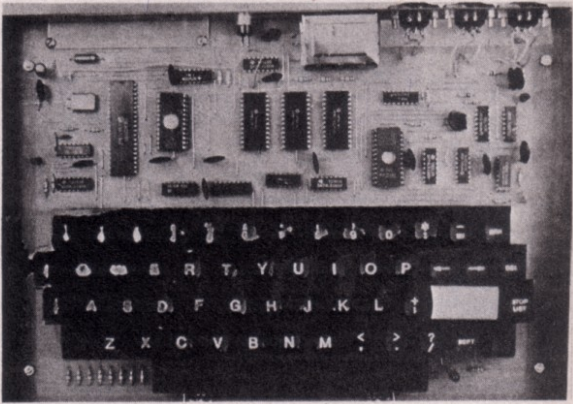

20. Naš trud je nagrađen ovim lepim prizorom — čistim i urednim štampanim kotom u uređaju koji će umeti da nam višestruko uzvrati za uloženi napor i strpljenje. „Galaksija“ će raditi za vas bolje od mnogih drugih elektronskih uređaja u ovom veku elektronike, ispoljavajući osobinu koju ćemo po prvi put sreći kod jedne naprave — ona će komunicirati sa nama na takav način da ćemo imati utisak da je postala član porodice. Zaista, nije neobično što mnogi svoj računar smatraju svojim prijateljem.

## Pročitajte i ovo

# opasne krivine

Ako za sobom imate dosta sagrađenih uređaja (koji su uz to još i proradili), svakako se nećete baš doslovno pridržavati svih naših uputstava. Ipak, postoje pravila koja ne smete prekršiti, jer biste time sigurno izazvali trajna oštećenja komponenta. Nabrojaćemo najbitnija.

— Kratak spoj između pozitivnog i negativnog voda za napajanje računara će oštetiti stabilizator 7805. Neki proizvođači ugrađuju automatsko strujno ograničenje u ovaj čip, ali to nemojte da proveravate. Isto tako, slučajna zamena pozitivnog i negativnog voda od ispravljača do računara će sasvim sigurno biti fatalna za sve čipove.

— Skoro svi čipovi u računaru „galaksija“ imaju radni napon od +5V, pri čemu su dozvoljena odstupanja od  $\pm 0,25$  V. Integrirana kola će pražniti šokove do 7V, dok su prekoračenja ovog napona opasna.

— Kratak spoj bilo kog izlaza TTL kola (to su čipovi serije 74LS...) sa pozitivnim vodom za napajanje će trajno oštetiti to kolo. Kratak spoj izlaza sa masom je bezopasan, i možemo ga slobodno primenjivati prilikom eksperimentisanja. Ovdje treba samo paziti da se ne dogodi da veći broj izlaza istog čipa bude spojen sa masom istovremeno.

— U slučaju loše sinhronizacije slike na ekranu monitora, eksperimentišaćemo sa različitim vrednostima otpornika R12, R13, R9 i R10. Nema nikakvih opasnosti ako R12 ili R13 nisu manji od 330 oma, i ako R10 nije manji od 40 oma.

— Priključivanje monitorskog izlaza (bez RF modulatora) na TV prijemnik sa „vrućom šasijom“ je opasno ne samo za čipove, već i za vaš život. Zbog velike važnosti, ovoj temi smo posvetili poseban tekst „Jednostavan zahvat, fantastični efekti“.

— Pošto su MOS i CMOS čipovi vrlo osetljivi na statički elektricitet, potrebno je pažljivo rukovati s njima. Verujući da je većina konstruktora već upoznata sa tehnikom rada sa ovim čipovima (u računaru „galaksija“ to su CD4017, CD4040, 2716, 2732, 6116 i Z80A), navešćemo samo nekoliko osnovnih saveta:

— Poželjno je koristiti uzemljenu lemilicu. Ako nemamo takvu, možemo se poslužiti običnom, ako hladniji kraj metalnog dela lemilice (bliže ruci) obavijemo nekoliko puta bakarnom žicom, čiji drugi kraj spojimo sa uzemljenjem na šuko-utičnici.

— Ako u prostoriji u kojoj radimo imamo sintetički tepih, statički potencijal našeg tela u odnosu na zemlju može da dostigne čak 300 volti! To nas ne ugrožava mnogo, jer će se taj naboj „isprazniti“ za vrlo kratko vreme kad dodirnemo neki uzemljeni predmet, ali ako se isprazni kroz nožicu MOS ili CMOS čipa — verovatno će ga učiniti neupotrebljivim. Zato se takvi čipovi čuvaju u takozvanim anti-statičkim cevima, a mogu biti i utaknuti nožicama u specijalni provodni sunder ili jednostavno umotani u staniol.

— Naši čipovi će biti potpuno sigurni u toku lemljenja ako napravimo još nekoliko namotaja neizolovane žice oko dela lemilice koji držimo rukom, a drugi kraj žice spojimo sa uzemljenim metalnim delom. Tako smo i mi, pošto dolazimo u dodir sa čipom, na istom potencijalu.

— Kad jednom ugradimo čip, on više nije toliko ugrožen, tako da se po završetku montaže možemo osloboditi svih mera predostrožnosti.

# Izrada kutije računara **konac delo krasí**

Mehaničku koncepciju kutije prepuštamo vama, ali ćemo vam dati i jednu ideju: pošto na obodu osnovnog štampanog kola ima dovoljno bakra, stranice se mogu iseći od istog takvog vitroplasta i jednostavno zalemiti za ploču sa komponentama. Tako štampana ploča postaje mehanički osnov cele kutije, za šta vitroplast zadovoljava i najstrožije mehaničke zahteve.

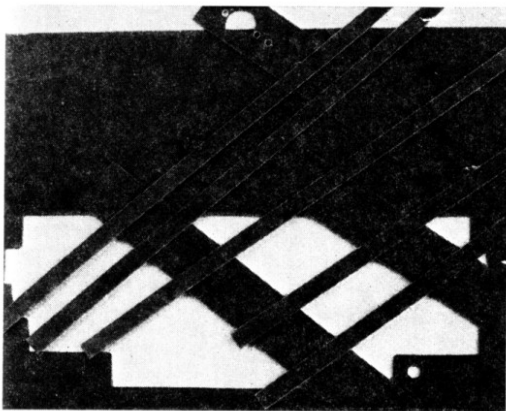
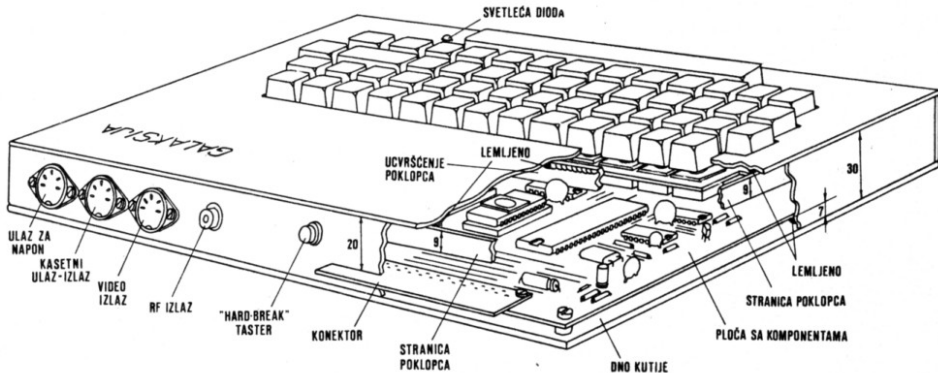

1. Pažljivo ćemo isplanirati dimenzije svakog dela kutije na papiru. Moramo tačno znati koja stranica preko koje prelazi na sastavima. Delovi se lako i precizno isecaju popularnim OLFA skalpelom, zasecanjem linije sa obe strane ploče. Posle toga, ako su žljebovi dovoljno duboki, lako je slomiti ploču po zasecenoj liniji. Posle ovakvog sečenja finom turpijom treba obraditi ivice. Ivice koje se leme obrađuju se ravno, a slobodne ivice zaobljeno.

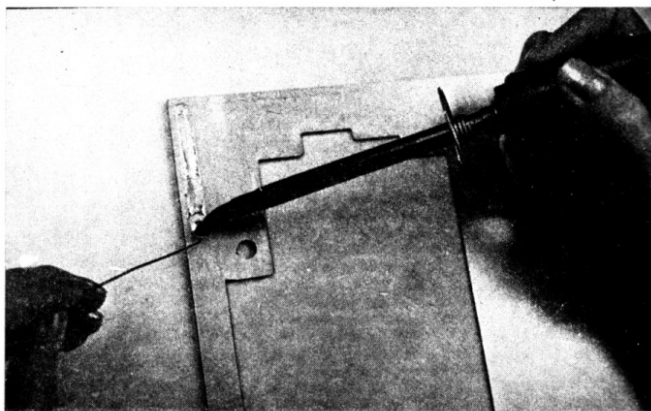

2. Najpre treba obeležiti i očistiti tvrdom gumicom ili finim brusnim papirom sve spojne površine koje ćemo lemiti. Zatim ćemo dobro zagrejati lemnicu od 24 ili 30 W i kalajisati očišćene površine. Biće lakše ako koristimo i pastu za lemljenje.

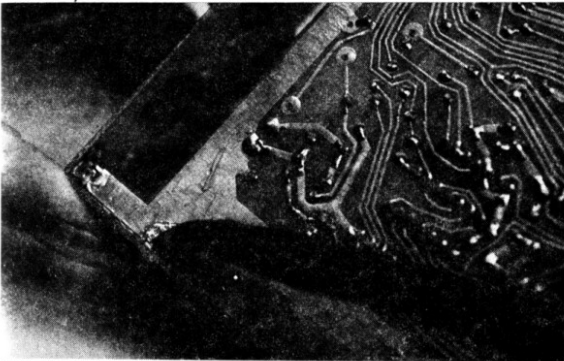

3. Pre lemljenja celog sastava, zalemićemo stranicu samo u nekoliko tačaka. Tako ćemo moći pažljivo da izvršimo kontrolu i eventualne korekcije. Treba znati da je jednom zalemljenu stranicu kutije praktično nemoguće razliliti bez oštećenja.

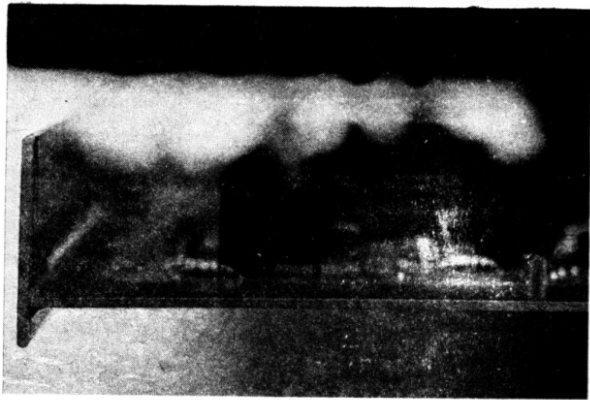

4. Kod lemljenja stranica treba obratiti pažnju na skupljanje legure kalaj-olovo pri hlađenju: ako želimo prav ugao, postavimo ploče pod tupim uglom (gledano sa strane sa koje se lemi; na slici je to donja strana), jer će posle lemljenja tinal „povući“ ploče jednu prema drugoj. Tako ćemo posle hlađenja dobiti prav ugao.



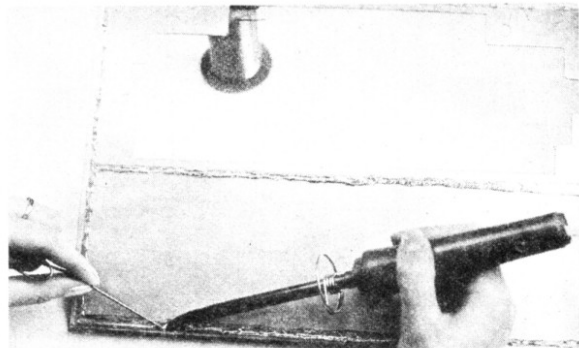
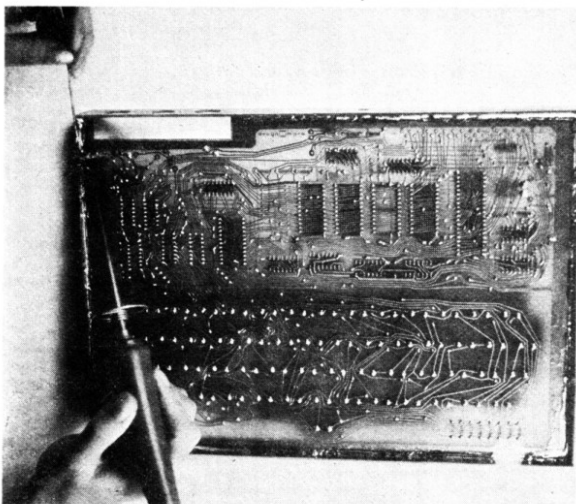

6. Na unutrašnju površinu poklopca ćemo zalemiti nekoliko stranica visine oko 10 mm, koje mogu da se podese da tesno ulaze u stranice kutije. Zato posebno učvršćenje poklopca za kutiju nije ni potrebno.

5. Posle stroge provere međusobnog položaja i ugla, zalemićemo ceo sastav dve površine. Verovatno će biti potrebno da posle svakih nekoliko centimetara sačekamo da se rashlađeni vrh lemilice ponovo zagreje. Možda bi ovaj problem bio rešen malo jačom lemilicom, ali je to pomalo opasno rešenje: pregrejani bakar se odlepljuje od vitroplasta.

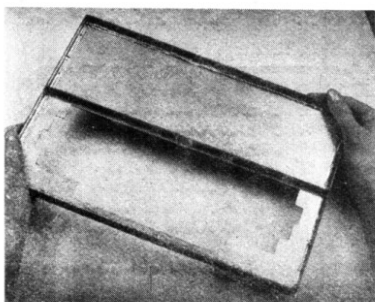

7. Da bi poklopac bio otporniji na savijanje, zalemićemo jednu traku od vitroplasta i kroz sredinu. Ostalo nam je još samo dno kutije — možemo ga napraviti od bilo kog materijala koji ne provodi struju. Mi ćemo dati prednost ploči od pleksiglasa, debljine oko 4 mm, koju ćemo pričvrstiti za glavnu ploču sa četiri zavrtnja M3 sa kontra-navrtnicama ili distancerima za spajanje dve površine na rastojanju.

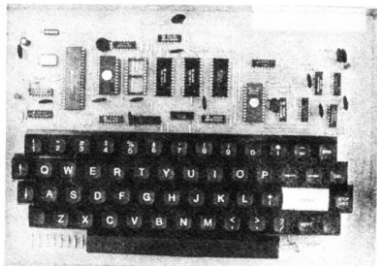

8. Ako želite da obojite kutiju i ispišete sve potrebne oznake — i tu vam možemo pomoći dobrim savetom. Postoji, naime, postupak koji ima sve dobre osobine sito-štampe, daje estetski dobre rezultate, ima veliku mehaničku otpornost, a može se lako izvesti u amaterskim uslovima. Treba da pripreмимо dva auto-lak spreja (najbolje da jedan bude belii a drugi tamniji, recimo medio-plavi, broj 469), bočicu benzina za čišćenje i lithoset-slova i, eventualno, linije.

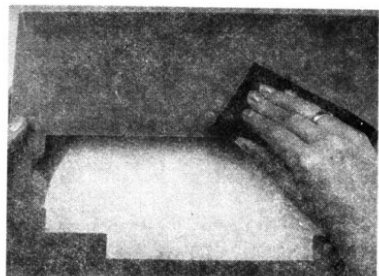

9. Neophodno je da finim brusnim papirom obrusimo celu površinu koju ćemo obojiti. Nigde ne sme da bude sjajna, jer bi sa takvih mesta boja brzo otpala. Dobro ćemo je očistiti i odmastiti benzinom.

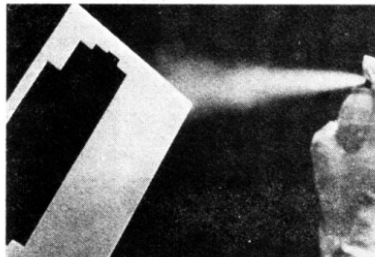

10. Ravnomerno ćemo naprskati površinu svetlijom bojom (najbolje belom). Biće korisno ako proučimo uputstvo sa bočice spreja. Ovaj sloj treba da se suši najmanje tri časa, ali ne na hladnom ili vlažnom vazduhu.

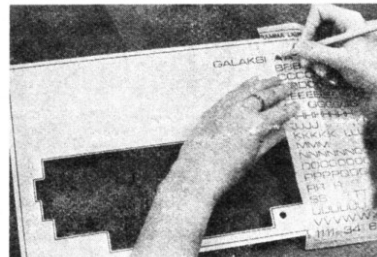

11. Lithoset-slovima ćemo preko tek osušene površine ispisati sve potrebne tekstove. Ako izvučemo i linije po obodu kutije i pored otvora za tastaturu, dobićemo lepši izgled. Čistim i suvim prstom ćemo pritisnuti svako slovo, da bismo bili sigurni da je dobro zalepljeno.

13. Posle oko jednog časa sušenja (ne mnogo duže!), pažljivo ćemo noktom izgrebati slova i linije. Možda će posle ove faze rada poklopac izgledati pomalo neprecizno i neuredno. Ne obračajmo, zasad, pažnju na to.

14. Kad na čistu krpicu ili papirnu maramicu stavimo malo benzina za čišćenje i protrijamo površinu, bićemo iznenađeni veoma lepim izgledom slova i linija.

To je postupak za dobijanje belih slova na tamnijoj površini. Možda ste se zapitali da li je moguće upotrebiti najviše tamniju, pa onda svetliju boju, da bi se dobila tamna slova na svetloj podlozi? Moguće je, ali uz opasnost da rezultat ne bude najbolji. Gornji sloj mora tada da bude deblji, pa će ivice slova biti iskrzane.

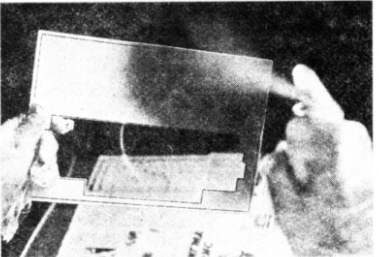

12. Pažljivo ćemo sve to preprskati tamnijom bojom. Ovaj sloj treba da bude što ravnomerniji i tanji, tek toliko da se ne providi bela boja.

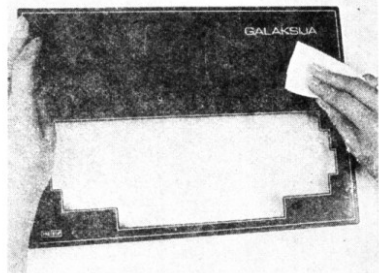

# Bez ovog se ne može ispravljač i stabilizator za napajanje

# jednostavan zahvat - fantastični efekti

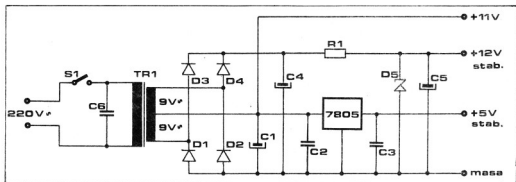

Električna shema ispravljača

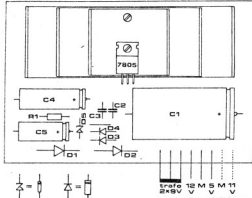

Montažna shema ispravljača

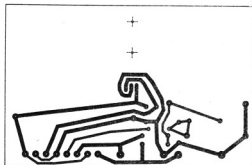

Štampano kolo ispravljača

Odmah ćemo reći da se stabilisani napon 12 V koristi samo za napajanje RF modulatora, i da ga možete izostaviti ako ne upgradujete modulator ili imate takav koji se napaja naponom 5 V. Time biste uštedeli komponente D3, D4, D5, C4, C5 i R1.

Kondenzator C6 na primarnoj strani mrežnog transformatora služi za eliminisanje neželjenih smetnji koje bi se mogle pojaviti iz mreže. Ispravljač je punotalasni, i na elektrolitskom kondenzatoru C1 se dobija oko 11 V ispravljenog i filtriranog napona. Integrirani stabilizator 7805 obezbeđuje oko 1 A struje pri naponu od 5 V. Dobro je upotrebiti i transformator koji može da napaja strujom te jačine, bez obzira što računar troši svega oko 0,4 A. Ostatak struje neka služi za kasnije napajanje eventualnih proširenja. Kondenzatori C2 i C3 osiguravaju 7805 protiv oscilovanja.

Pošto stabilizator 7805 u toku rada oslobađa veliku količinu toplote, potrebno ga je montirati na hladnjak. Ako nemamo fabrički, možemo ga napraviti od tri komada aluminijumskog lima dimenzija 35x80, 35x110 i 35x140, od kojih se svaki na dva mesta oštro savije u obliku slova U. Otvor na metalnoj zastavici stabilizatora je za zavrtanj M3, kojim se u ono dobro stegne za hladnjak. Preporučljivo je pre montaže dodirnu površinu stabilizatora namazati sa malo silikonske paste, radi boljeg odvođenja toplote. Nikakvi liskunski izolatori nisu potrebni.

Izaberite sami u kakvu kutiju ćete montirati ovaj ispravljač i transformator. Poželjno je da ima otvore za hlađenje, i ako je metalna, obavezno treba mrežni napon dovesti trožilnim kablom sa „šuko-utikačem“. Žuto-zeleni vod kabla se sa jedne strane spaja sa listićem za uzemljenje šuko-utikača, a sa druge za masu metalne kutije i minus-pol ispravljača.

Da bismo običan crno-beli televizor pretvorili u monitor, moramo da poštujuemo jedno važno ograničenje: video ulaz može da se doda samo televizoru koji ima mrežni transformator. TV prijemnici sa „vručim žašlijom“ su vrlo opasni za prepravke jer su galvanski spojeni sa računarom i tako ugrožavaju život onoga ko upravo radi sa njim.

Kako da proverite da li vaš televizor ima „vruču žašliju“? Ako nemate dovoljno iskustva i predznanja, odustanite od tog posla ili ga prepustite stručnjaku. Ako ste sigurni u svoje znanje, otvorite televizor i uključite ga u mrežu (to je ono što, prema uputstvima proizvođača, „nikada ne smete da radite“), nikako ne dodirujući njegove metalne delove. Izmerite potencijal mase televizora u odnosu na zemlju. Isključite mrežni utikač, okrenite ga za 180 stepeni pa ponovite merenje. Ako ste u bilo kom slučaju očitali neki napon, zatvorite televizor i odustanite od dalje prepravke. Rešenje vašeg problema se zove RF modulator.

Ako ni u jednom slučaju niste registrovali napon, možete da nastavite sa proverom. Otvor između bilo kog pola mrežnog priključka televizora i mase mora da bude beskonačno veliki (meri se, naravno, sa isključenim napajanjem). Ako je i ova provera dala pozitivan rezultat, imate „zeleno svetlo“ za prepravku.

Najpre nabavite shemu vašeg TV prijemnika; rad bez nje nema smisla. Pronađite ulaz u prvi stepen video-pojačavača. Tu je obeležen napon takozvanog „belog nivoa“, a sink je 2 volta ispod toga. Tranzistoristi TV prijemnici najčešće imaju „beli nivo“ na +3 V, a sink na +1 V.

Ostavljajući prednapon iz razdelnika priključen na bazu tranzistora, otključite vod koji dovodi signal iz video-detektora i povežite ga prema našoj slici. Potrebno je da dodate jedan bipolarni elektronski kondenzator od oko 50 µF ili, pošto se bipolarni elektroliti teško nabavljaju, dva elektrolita od po 100 µF koje vezujete kontra-redno (plus polovi jedan prema drugom, a minus polovi su za utičnicu i prekidač koji služi za izbor funkcije televizora; ne odričemo se, dakle, ni TV prijemnika). Na zadnjoj ploči televizora izbušite otvor za montažu prekidača i utičnice za video-signal.

Za povezivanje je dobro koristiti što kraće vodove koji, po mogućstvu, treba da budu oklopljeni („širmovani“) ili bar da im parice budu spiralno uvijane, jedan kabl oko drugog. Ista preporuka se odnosi i na kabl koji povezuje računar i novi monitor.

Time je prepravka završena. Zatvorite televizor i spojite ga sa računarom. Kada ih uključite, biće verovatno potrebno određeno podešavanje horizontalne i vertikalne sinhronizacije, kao i podešavanje televizora na najjači kontrast, pri kome se slova još ne „razmazuju“.

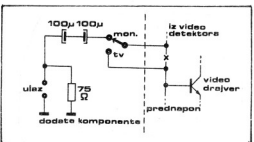

## SPECIFIKACIJA DELOVA ZA ISPRAVLJAČ

### OTPORNIK

R1 1 K

### KONDENZATORI

C1 3300-6800 µF min. 16 V  
C2 0,2 do 1 µF  
C3 0,2 do 1 µF  
C4 500 µF min. 30 V  
C5 100 µF min. 16 V  
C6 100-200 nF min. 400 V

### DIODE

D1 1N5400  
D2 1N5400  
D3 1N4001  
D4 1N4001  
D5 cener dioda BZ 12

### INTEGRISANO KOLO

stabilizator 7805

### TRANSFORMATOR

2 X 9 V min 6 W



# Prvo uključivanje bez panike, sve će biti u redu

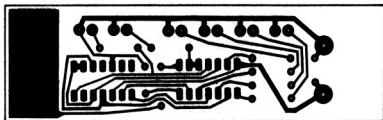

Štampano kolo logičke sonde

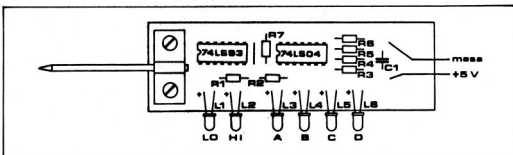

Montažna shema logičke sonde

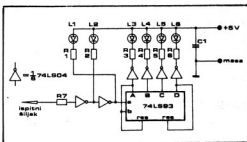

Električna shema logičke sonde

Najpre uključite u mrežu samo ispravljač. Izmerite napon: stabilni sanj napon od 5 V ne sme da odstupa više od  $\pm 0,25$  V. Za 12 V (napon koji je potreban za neke RF modulatora) odstupanja mogu da budu i  $\pm 1$  V. Pošto ste se uverili da su naponi u dozvoljenim granicama, spojite mase ispravljača i računara komadom žice, merni instrument podesite na najširi opseg merenja jačine struje, pa plus pipkom instrumenta dodirnite +5V izlaz ispravljača, a minus pipkom ulaz sa +5V na računaru. Instrument treba da pokaže struju između 300 i 500 mA. Ako je dobijena vrednost u ovim granicama, uklonite instrument sa +5V i ponovite isto sa +12V. Zavisno od tipa upotrebljenog RF modulatora (on se jedini napaja strujom koju merimo), otklon kazaljke treba da bude nekoliko miliampera. Da bismo ga registrovali, dakle, moramo da smanjimo opseg instrumenta.

Ako je sve u redu, sklonimo merni instrument i priključimo monitor preko video-ulaza (ili TV prijemnik preko antenskog), povećamo ispravljač sa računaru i uključimo ga. Ako koristimo RF signal i TV prijemnik, preči ćemo skalo televizora na sva tri opsega da bismo našli gde je prijem najbolji. Računar će napisati prvu reč u svom životu — „READY“ (spreman).

## Važno je da proradi — ne mora iz prve

Ako računar ne proradi „iz prve“, ne dopustite da vas obuzme panika: prolazne teškoće su sastavni deo amaterskog rada. Ako slika postoji ali je nestabilna, pokušajte sa podešavanjem vertikalne i horizontalne sinhronizacije TV prijemnika ili monitora (regulatori se nalaze na zadnjoj strani aparata; kod nekih televizora moraju da se podešavaju odvrtkom). Ako se na ekranu ništa ne vidi, pojačajte osvetljenje ekrana. Možda se sada, umesto jedne, vidi devet malih slika (u tri reda po tri) koje su crno oivičene i bez teksta. Ovu pojavu nije teško otkloniti: kvarc, umesto na 8,144 MHz, osciluje na tri puta višoj frekvenciji. Dovoljno je da ugradite kondenzator C5 čija kapacitivnost iznosi između 10 i 30 pF. Za njegovo dodavanje, kao i za bilo koju drugu prepravku, treba isključiti računar iz mreže.

Ako je računar potpuno nemo, dodirnite oprezno prstom svaku komponentu, posebno IC kola. Hladnjak stabilizatora bi već posle nekoliko minuta rada trebao da bude topao, a nešto malo i ispravljačke diode i mrežni transformator. Od čipova sme umereno da se zagreva mikroprocesor (ne toliko da ne možemo da držimo prst na njemu!) i EPROM-1. Ako je nešto pregrejano, bar znamo gde da tražimo kratak spoj.

## Skryveni kvarovi i čudljive greške

Moguće je, naravno, da je kvar tako dobro „sakriven“ da se još uvek nije pokazao. U tom slučaju je sasvim moguće da na štampi postoji neki kratak spoj. Isključite ispravljač, uzмите AVO-metar i na opsegu od  $0 \times 1$  V proverite ispitajte sve bliske vodove. Usput prstom i da li je nožica nekog čipa ostala, možda, nezamlemljena.

## Alatka za tvrdokorne greške

Za posebno „tvrdokorne“ greške treba napraviti jednu pomoćnu alatku: zove se logička sonda i može biti korisna i u mnogim drugim prilikama. Za nju su potrebna dva čipa: 74LS04 i 74LS90, šest led dioda, jedan kondenzator i nekoliko otpornika. Pomoću ove sonde možemo da utvrdimo da li je logički nivo na nekoj od linija visok (svetli prvi LED), nizak (drugi LED) ili postoje povratke impulsa (tada preostale četiri LED ne prikazuju statičnu situaciju nego trepere, najčešće tako brzo da imamo utisak da sva četiri svetle; statična situacija, bez povratke impulsa, ne može nikada da upali sve četiri LED diode). Najbolje je da masa i napajanje sonde budu dve raznobojne fleksibilne žice dužine oko 50 cm koje se završavaju „krokodilj-hvatajkama“. Njima ćemo, negde sa uređaja koji ispitujemo (to ne mora da bude samo računar „gataksajja“), dovesti stabilisani 5 V pazeći na polaritet! — greška može da ošteti sondu. Zatim ćemo, dodirujući zašiljenim vrhom sonde karakteristične tačke, očitavati logička stanja.

Najpre ćemo se uveriti da li oscilator radi. Nožica 10 čipa 74LS32 mora da pokazuje naimznenični signal, što znači da su svi LED-ovi upaljeni. Dajite pratimo lamac delitelja: nožica 2 kola 74LS93, nožica 14 kola CD4040, nožica 2 kola CD4017. Svako od ovih mesta pokazuje isto stanje na sondi, izuzev poslednjeg, kod koga je učestanost dovoljno niska da primetimo kako neki LED-ovi trepere. Ako negde postoji statično stanje, našli smo grešku. Pazljivo proverimo okolinu štampu: ako na njoj nema greške, moraćemo da zamenimo čip.

Nožica 26 mikroprocesora mora oko pola sekunde po uključivanju da pokazuje nizak logički nivo, a zatim stalno visok. Ako nije tako, proverite tranzistor vezan za tu nožicu i elektro-litski kondenzator koji spaja R5 sa +5V.

## Drugi možda znaju više

Ako ni posle svih ovih operacija niste pronašli grešku, moraćete da potražite pomoć nekog stručnjaka. Čini nam se da je taj put jednostavniji nego da počnete da učite elektroniku.

Postoji, najedn, i jedan problem koji se rešava čisto softverski: ukoliko je silka na vašem monitoru (televizoru) pomena previše ulavo, svaki put kada uključite računar moraćete da otkucate BYTE 11176, 12 i pritisnete [RET] (u ekstremnim slučajevima upotrebite naredbu BYTE 11176,13). Slično tome, ako je silka pomena uredno, možete da otkucate BYTE 11176,10 (ili čak BYTE 11176,9) i pritisnete [RET] svaki put kada uključite računar.

## SPECIFIKACIJA DELOVA ZA LOGIČKU SONDU

### OTPORNICI

R1	398 0MA
R2	398 0MA
R3	398 0MA
R4	398 0MA
R5	398 0MA
R6	398 0MA
R7	100 0MA

### KONDENZATOR

C1	100 nF
----	--------

### DIODE

L1-L6	LED svetleće diode (6 KOM)
-------	----------------------------

### INTEGRISANA KOLA

74 LS 04
74 LS 93

a zatim okrenite štamparu ploču i ponovo proverite ispravnost rasporeda komponenti.

Postoji i mogućnost da računari radi, ali uz neke specifične nedostatke: kada, recimo, pritisnete neki taster, pojave se dva slova umesto jednog. U tom slučaju je sasvim sigurno nastupio kratak spoj na linijama od čipova 74LS251 i 74LS156 (nalaze se jedan pored drugoga) do tastature. Ako snimate situaciju i zaključite koji se parovi slova pojavljuju zajedno, moći ćete, gledajući razmestaštje tastera u matrici (na shemi) da tačno utvrdite koje su linije kratko spojene.

Moguće je da se redovi teksta na ekranu rade po horizontali, naročito u poslednjim redovima. To govori o neprilagodjenosti signala za sinhronizaciju slike, pa će biti neophodno da eksperimentišete sa promenom otpornosti R9 i R10 (RD) ne sme da bude manja od 40 oma, jer će u protivnom biti ugrožen čip 74LS38).

Tekst: Voja Antonić. Crteži: Mirjana Antonić. Fotografije: Ivan Ivanov

Nabavka delova za računar  
„galaksija“

# komponente i kako ih steći

Samogradnja računara, čak i u sredinama u kojima se mikroprocesori kupuju „na kilo“, nije baš sasvim jednostavna stvar. Neki ključni delovi računara, kao što je ROM, ne nalaze se u slobodnoj prodaji nigde u svetu, a do nekih, kao što je tastatura, ne dolazi se ni jeftino ni lako. Kod nas, gde je često teško naći i najobičniji otpornik, upuštanje u jednu takvu avanturu može izgledati potpuno bezumno. Pokazuje se, međutim, da je moguće savladati i jednu takvu prepreku. Kako?

Zahvaljujući razumevanju i ljubavi prema računarima nekoliko domaćih proizvođača, „Galaksija“ je uspeła da za čitaoca ovog izdanja obezbedi barem one komponente bez kojih bi samogradnja računara predstavljala zaista samoubilački čin — ROM, tastaturu i pločicu sa štampanim vezama — i to po cenama koje su znatno ispod tržišnih! (Štampano kolo će hobiste koštati 40 odsto jeftinije nego „Elektroniku inženjering“, mada oni plaćaju porez na promet, a privredna organizacija ne). Pored toga, uspeeli smo da sklopimo i dosta povoljan aranžman za nabavku poluprovodničkih komponenti iz inostranstva. U ovom času su pod znakom pitanja samo kutija računara i demonstraciona kasetna.

## Mehaničke komponente

Mehaničke komponente računara „Galaksija“ — štampano kolo, konektorska pločica, maska za tastere i tasteri sa klapicama — obezbeđuju Institut za vakuumsku tehniku iz Ljubljane (tasteri) i firme MIPRO i Elektronika iz Buja (sve ostalo). Tasteri koji će biti ugrađeni u računar „galaksija“ zadovoljavaju sve profesionalne standarde — isti takvi se ugrađuju i u terminale nekoliko domaćih kompjuterskih sistema. Štampano kolo (razume se, od vitroplasta!) ima, takođe, profesionalni izgled i kvalitet. Vodovi su zaštićeni najpre galvanskim putem a zatim i tzv. stop-lakom (to je ona zelena boja kojoj profesionalne ploče najviše duguju za svoj šarm). Sa gornje strane je štampan raspored elemenata. Ovakav kvalitet znatno olakšava sklapanje računara: mogućnost da se neka komponenta pogrešno postavi ili da se na vodovima nepažnjom napravi „tinolski“ most svedena je na teorijski minimum.

Cena kompleta iznosi 5600 dinara i određena je tako da se pokrivo proizvodni i poštanski troškovi, kao i porez na promet, na koji odlazi gotovo trećina sume! (U cenu nije uračunata konektorska pločica — očekuje se da neće biti skuplja od 300 din). Ovakvo popularna cena predstavlja podršku firmi MIPRO i Elektronika iz Buja i njihovih vlasnika Zvonka Jurasa i Blaža Krakića akciji „Galaksije“ u širenju ideje o kućnim računarima.

## Integrirana kola

Potencijalne graditelje „galaksije“ ništa, valjda, ne brine toliko kao nabavka integriranih kola. Ona se, na žalost, mogu kupiti samo u inostranstvu. Razloga za brigu ima zaista dosta: kako uskladiti narudžbu sa strogim carinskim propisima, kako objasniti na nepoznatom jeziku što vam je, zapravo, potrebno, kako izvršiti uplatu? Postupak je, u osnovi, jednostavan: treba pisati stranoj firmi i zamoliti za profakturu. Kada predračun stigne, sa njim se odlazi u banku da bi se izvršila uplata — tzv.

devizna doznaka za inostranstvo. Svako, međutim, ko je njime prošao zna koliko je težak taj put. Drugog, na žalost, nema. Jedno nikada ne gubite iz vida: maksimalna vrednost jedne pošiljke ne sme da prelazi 1500 dinara, inače će biti vraćena i nikada neće stići do vas.

Da bi bar malo pojednostavila proceduru, „Galaksija“ je sklopila aranžmansa firmom „Microtechnica“ iz Graca. Cena kompleta integriranih kola, RF modulatora, kvarca i tri podnoža iznosi 1660 šilinga

U cenu su uračunati i poštanski troškovi. Isporuka će biti vršena potpuno u skladu sa našim carinskim propisima. Da bi se izvršila narudžbina, dovoljno je zatražiti (na srpskohrvatskom) predračun delova za računar „galaksija“. Plaćanje se može izvršiti i jednom od sledećih kreditnih kartica: American Express, Diners, Eurocard i Visa.

Svim kupcima kompleta čipova za računar „galaksija“ „Microtechnica“ će besplatno programirati EPROM-e. To značajno skraćuje proceduru i ubrzava put do računara „galaksija“.

Narudžbinu treba izvršiti na adresu: „MICROTECHNICA“, A-8042 GRAZ, St. PETER HAUPTSTRASSE 10, AUSTRIJA.

## Programiranje EPROM-a

Bez sistemskih programa koje treba upisati u EPROM-e 2732 (ROM) i 2716 (karakter-generator) računar „galaksija“ je potpuno bespomoćan. Čitaoci koji naruče komplet delova od „Microtechnice“ dobiliće isprogramirane EPROM-e — dakle potpuno spremne za ugradnju.

Čitaoci koji su već nabavili EPROM-e ili nameravaju da ih nabave preko nekog drugog distributera, treba da ih pre ugradnje pošalju redakciji na programiranje. Usluga je potpuno besplatna, a obavice je beogradska firma MIPRO (nije greška — postaje dve firme MIPRO i obe učestvuju u našoj akciji!), u kojoj je započeo razvoj računara „galaksija“. EPROM-e možete početi da šaljete odmah — biće vam vraćeni u roku od petnaest dana. U pošiljku ubacite dovoljno poštanskih maraka za povratno pismo — isto onoliko koliko ste morali da zalepite na nju da biste nam je poslali. Raspitajte se, dakle, pre slanja o tarifi na svojoj pošti. Vrednosno pismo predstavlja najsigurniji način da EPROM-i stignu bezbedno do redakcije i do vas nazad.

EPROM-e treba slati na adresu: „Galaksija“, 11000 Beograd, Bulevar vojvode Mišića 17.

## Hitna pomoć

Neiskusni konstruktori ne treba da se plaše da će ostati sami ako negde zapnu u toku sklapanja računara „galaksija“. U saradnji sa radio-klubom „Avala“ iz Beograda organizovali smo službu hitne pomoći koja će dežurati svakoga dana od 17 do 20 časova uz telefon 011/402-687. Sa ovim klubom ćemo, takođe, organizovati i besplatne kurseve za sklapanje računara. Detaljnija obaveštenja ćete naći u februarskoj „Galaksiji“ — u svakom slučaju pre nego što vam pođe za rukom da kompletirate delove.

### NARUDŽBENICA

Ovim neopozivo naručujem komplet delove za računar „galaksija“ (54 tastera, kاپice sa odgovarajućim oznakama, aluminijumska maska za tastere i štampano kolo) po ceni od 5600 dinara.

Isplatu ću izvršiti poštaru prilikom preuzimanja pošiljke.

Ime i prezime

I, k. i. od koga je izdata

Ulica i broj

Poštanski broj i mesto

Narudžbenicu poslati na adresu: „Galaksija“ — BIGZ, 11000 Beograd, Bulevar vojvode Mišića 17.



Serijska proizvodnja računara

# „galaksija“ u školi

Samogradnja „galaksije“ predstavlja najbrži, najjeftiniji, najzabudljiviji, ali ne i najelegantniji način da se dođe do kućnog računara. Kada bi ideja o kućnim računarima zavisila samo od onih koji mogu sami da ih naprave, sa njom se ne bi odmaklo dalje od početka. Računar „galaksija“, srećom, ima i svoju fabričku sestru-bližakinju. „Elektronka Inženjering“ iz Zemuna i Zavod za učila i nastavna sredstva privode kraju pripreme za serijsku proizvodnju komercijalne „galaksije“. Ona će, prvenstveno biti namenjena školama, ali će do nje vrlo brzo moći da dođu i pojedinci.



Čitaoci ovog specijalnog izdanja su, nadamo se, uvideli da će računari u bliskoj budućnosti postati neophodni inventar svakog doma, kao što su to sada televizor ili gramofon. U mnogim profesijama posao već danas ne može ni da se zamisli bez kompjutera, pa je neobično važno da svi oni koji se danas školuju i koji će u prvim decenijama 21. veka predstavljati najveći deo našeg naučno-tehničkog kadra budu što bolje upoznati sa ovom oblašću i osposobljeni da koriste računare za rešavanje problema iz svoje prakse.

## U začaranom krugu

Obrazovanje kompjuterskih stručnjaka je nezamislivo bez kompjutera na kojima oni mogu da proveravaju i unapređuju stečeno teorijsko znanje. Na žalost, računarski sistemi kojima su opremljeni neki naši kolektivi su toliko stari da jedva obavljaju i redovni posao pa nema ni govora o tome da se njihova vrata

otvore mladima u potrebnoj meri. Fakulteti su najčešće opremljeni još zastarelijim kompjuterima, a škole čak ni njima. Rešenje problema ovog tipa predstavlja lični računar. To je relativno mali i jeftin kompjuter velikih mogućnosti koji je namenjen pojedincima. U stalnom kontaktu sa njim može da se nauči programiranje, reši mnogo praktičnih problema i, što je najvažnije, navikne na kompjutere i njihove mogućnosti i ograničenja. Onaj ko je dobro savladao programski jezik koji njegov lični kompjuter „razume“ će, bez ikakvih problema, savladati i druge programske jezike i u najkraćem vremenu biti sposoban da radi sa bilo kojim drugim kompjuterom.

Interesovanje za lične računare je, bar prema podacima kojima raspolažemo, ogromno i mnogi su spremni da uložne novac u kupovinu ovakve inteligentne naprave. Na žalost, nadležni nemaju nimalo sluha za sve izložene činjenice: iako je ponuda računara na svetskom tržištu ogromna, jednom linearnom merom je potpuno onemogućen njihov legalan uvoz čak i kada se radi o modelima koji koštaju u današnje vreme zanemarljivih 6000 dinara. Čak ni uz plaćanje visoke carine, dakle, potencijalni vlasnik računara nema mogućnosti da dođe do onoga što mu je potrebno da bi proširio svoje znanje.

Jedina nada su domaće firme koje se bave sklapanjem stranih

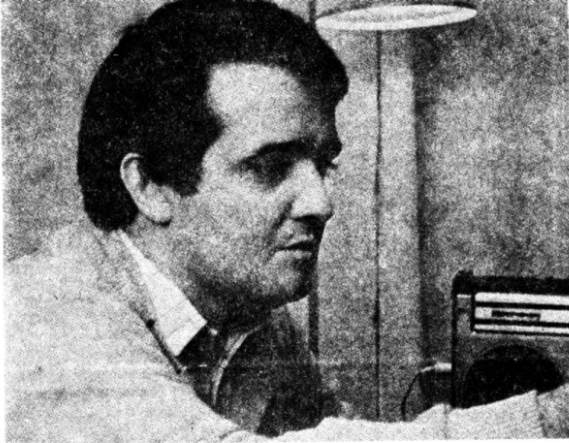

Dva originalna domaća računara: Konstruktor „galaksije“ Voja Antonić

ili proizvodnjom originalnih računara. Takvih firmi imamo dosta ali su sve na žalost, neefikasne na sajmovima se pojavljuju računari domaćeg dizajna, ali ni jedan od njih ne stize u prodavnice. Razloge nije teško pogoditi: računari se sastoje i od integrisanih kola koja se kod nas ne proizvode; iako su ove komponente, za ono što pružaju, veoma jeftine, nabavka deviza i druge formalnosti oko uvoza su toliko složene da je praktično nemoguće proizvesti veliku seriju računara. Osim toga, domaći računari, zbog kursa dinara, koštaju toliko da ih malo ko može sebi da priušti. Škole i druge ustanove bi, doduše, mogle da odvoje 100 ili 200 hiljada dinara za kupovinu jednog ličnog računara, ali se verovatno plaše da će ta naprava biti potpuno neiskorišćena: dok se na zapadnom tržištu mogu naći desetine programa koji obavljaju čak i najspeцифичnije poslove (da ne pominjemo broj programa koji mogu da se koriste u obrazovanju), programska podrška je na periferiji interesovanja naših proizvođača. Kako škola, koja nema kadar sposoban da sastavi dobre i dovoljno složene obrazovne programe, može da očekuje da će učenici videti neku korist od računara? Uz to, jasno je da preskup kompjuter neće moći da nabavi toliki broj korisnika da se na tržištu spontano pojavi veliki broj programa za njega, a nedostatak tih programa, dalje, smanjuje broj kupaca. Na prvi pogled, iz ovog začaranog kruga nema izlaza.

## Golub na grani...

Izlaz, kako nam se čini, ipak postoji i beogradska firma „Elektronika Inženjering“ je na najboljem putu da ga pronađe. Ova firma se već više od tri godine, pored ostalog, bavi i projektovanjem i proizvodnjom računara. Tako je razvijen model čiji je radni naziv EL 82: radi se o računaru velikih mogućnosti koji je zasnovan na mikroprocesoru 780A i opremljen korisničkom memorijom od 16 kilobajta (može da se proširi do čitavih 64 Kb) i ROM-om od 16 Kb. U ROM je, pored izvanrednog bejzika koga karakteriše mogućnost operisanja sa brojevima u dvostrukoj tačnosti (15 tačnih cifara), kompletan rad sa alfanumericima, generisanje tonova i grafika solidne rezolucije, upisan i program za rad sa mašinskim jezikom koji je namenjen iskusnijim korisnicima. Računar je koncipiran tako da može neograničeno da se proširuje: umesto bejzika može da se razvije neki drugi programski jezik za specijalizovane potrebe, preko porta može da se priključi štampač, neki konvertor ili kontroler i, ako bude razvijen program koji bi to podržao (postoje linkovi koji omogućavaju da se taj program koristi bez promene ROM-a), disk-jedinice.

Kada je 1982. godine ovaj računar poprimio svoj konačni oblik i pojavio se na mnogim sajmovima širom Jugoslavije (ovaj događaj je „Galaksija“ već obeležila), planirano je da maloprodajna cena bude oko 100 000 dinara. Pre nego što su rešeni problemi vezani za serijsku proizvodnju, inflacija i realan kurs dinara su učinili svoje: računar EL 82 se danas ugovorno proizvodi, ali samo za one radne organizacije koje za kompjuter u osnovnoj verziji mogu

da izdvoje nekih 250 000 dinara. „Elektronika Inženjering“ je, procenjujući tržište, zaključila da računar koji ovoliko košta, bez obzira na povoljne karakteristike, nema šansi za veliki komercijalni uspeh.

## ... i vrabac u ruci

Zato je u saradnji sa Zavodom za učila i nastavna sredstva doneta odluka da se finansira razvoj jednog novog kompjutera. Nije vredelo ponovo početi sa prevelikim ambicijama: bio je potreban računar skromnih ali ipak zadovoljavajućih karakteristika koji će, uz to, biti toliko jeftin da će svako ko je zainteresovan biti u stanju da ga nabavi uz razumno ulaganje. Voja Antonić (koji je, uzgred rečeno, konstruktor kompjutera i EL 82) je, primenivši mnogo izvanrednih i originalnih rešenja, u potpunosti zadovoljio ovakve konceptijske zahteve i tako je nastao računar „galaksija“.

O koncepciji računara „galaksija“ smo dosta pisali na stranicama ovog specijalnog izdanja obzirom da ga prezentiramo i kao projekat za samogradnju. „Elektronika Inženjering“ je, naime, u želji da u Jugoslaviji bude što više vlasnika računara „galaksija“ omogućila čitaocima ovog specijalnog izdanja koji poseduju izvesno praktično poznavanje elektroničke, uz minimalna novčana ulaganja, naprave ovaj lični kompjuter.

## Prva karika

Nakon prvog obaveštenja u „Galaksiji“ Elektronika Inženjering je dobila dosta pisama od ljubitelja računara koji, poznavajući sve probleme oko uvoza komponenti, kursnih razlika i inflacije, žele da nabave komercijalni model „galaksije“ u pretplati. Komplet se sastoji od računara sa 4 K RAM-a, ispravljača, uputstva za upotrebu i priključnih kablova i košta 29.950 dinara. Za primerke iz prve serije proizvođač garantuje ovu cenu, s tim što svim kupcima odobrava kamatu od 7,5% sa očekivanim vremenom isporuke u martu 1984.

Kada računar „galaksija“, putem kupovine ili kao samogradnja, postane vlasništvo većeg broja Jugoslovena, pojavice se značajniji broj programa za njega, koji će u mnogome povećati vrednost ovog kompjutera. Ti programi će se koncentrisati oko časopisa za popularizaciju nauke „Galaksija“ koji će na svojim stranicama odvojiti značajan prostor za međusobne kontakte vlasnika računara. Svi proizvedeni modeli računara i svi modeli koje čitaoci ovog specijalnog izdanja naprave biće potpuno jednaki tako da će za njih moći da se koriste isti programi bez ikakvih prepravki.

Veliki broj vlasnika, ipak, mora da postavlja i velike zahteve: bazična verzija računara je skromna pa su predviđena proširenja. „Elektronika Inženjering“ će proizvesti hardverske dodatke koji su primereni mogućnostima i potrebama vlasnika računara „galaksija“. To će verovatno biti moduli za proširenje memorije, police za igru, generator tona, AD i DA konvertori... U samoj kutiji računara je, čak, predviđeno mesto za EPROM u koji će jednog dana biti upisan program za rad sa mašinskim jezikom, prošireni bejzik, program za obradu teksta ili nešto drugo što će biti diktirano potrebama vlasnika kompjutera, koje će se tek ispoljiti. Sve u svemu, nijedan potencijalni vlasnik računara neće biti prinuđen da kupi nešto što mu nije potrebno samo zato što je to uključeno u bazičnu verziju računara, ali će svako, u toku sledeće godine, moći da dođe do onoga što može da mu pomogne u poslu kojim se bavi. Što se dizajniranja i proizvodnje periferijske opreme tiče, Elektronika Inženjering poziva sve zainteresovane, naročito iz „male privrede“, na konkretnu saradnju, koja može da se ostvari kroz razne ugovorne oblike ili udruživanjem. Pišite im — sigurni smo da ćete pronaći zajednički jezik. Svaka ideja u interesu vaše i naše „galaksije“ je dobrodošla.

Čini nam se da je računar „galaksija“ odnosom mogućnosti/cena konkurentan mnogim stranim komercijalnim modelima: da kod nas ima mogućnosti za proizvodnju ogromnih serija, mogli bi da se projektuju specijalizovani čipovi (poput čuvenog Sinclairovog ULA čipa) koji bi zamenili značajan deo njegovog hardvera i pojednostavili konstrukciju, smanjujući samim tim i cenu. Zato se „Elektronika Inženjering“ zalaže za daleko fleksibilniji stav nadležnih prema uvozu računara (ma koliko je sadašnji propis štitio): što kod nas bude bilo više kompjutera i mladih ljudi koji su osposobljeni da se njima bave, to će računar „galaksija“ i neki njegov eventualni naslednik (o kome se, trenutno, još ne razmišlja ali koji je neizbežan s obzirom na neprekidni napredak elektroničke, naiči na šire i spremnije tržište.

Adresa „Elektronika Inženjering“ je Karadordev trg 11, 11070 Zemun, a za sva obaveštenja možete da se obratite i na telefone 601 669 i 601 577.



Umetnost programiranja

# 7 male tajne velikih majstora

Kada savladamo osnove programiranja, požeļećemo da koristimo računar za rešavanje problema sa kojima se srećemo u svakodnevnom životu. Većina korisnika, ipak, nema dovoljno takvih problema da bi skupo plaćeni računar bio u dovoljnoj meri „zaposien“ na njihovom rešavanju, pa im ostaje da računar zaposle i drugim poslovima. Kupovanje komercijalnih programa za igre (a o takvim programima je bilo dosta reći u ovom izdanju) pruža prilično zabave, ali zabave koja je po svojoj prirodi nekreativna. Pisanje programa za igre je, bar za neke, mnogo zanimljivije, ali je za pisanje igara potrebno mnogo različitih i originalnih ideja čiji izvor, pre ili kasnije, presuši. Jedna grupa korisnika se tada okreće hardverskim proširenjima računara. Kako na računar može, na primer, da se priključi dobar sintetizator govora? Može li, pored njega, da se priključi i analizator zvuka koji bi omogućio da računar, naravno ograničeno, razume govor i odgovara na njega? Izrada hardvera koji ovo omogućava je vrlo složen posao, a pisanje programa koji bi kontrolisao taj hardver još složeniji.

## Kako prevariti računar

Sigurno je da se dogradnjama računara možemo zabavljati čitavog života i da nam rad na ovom planu može doneti mnogo prijatnih trenutaka. Ipak, za ovakve poslove je neophodno solidno poznavanje elektronike, dosta iskustva u samogradnjama (mada se, jasno, iskustvo ne može steći bez samogradnji) i određena materijalna sredstva za nabavku komponenti. Sigurno je da dobar deo vlasnika računara ne poseduje sve to! Ipak, i oni mogu da se zabavljaju „proširujući“ svoj računar, s tim što to proširivanje neće biti hardversko nego programsko.

Operativni sistem računara je vrlo složen program koji bi trebao da reaguje ispravno u svim slučajevima i da, kada korisnik preduzme neku akciju koja nije predviđena, prijavi odgovarajuću grešku. Jasno je, međutim, da konstruktor računara i programer koji je pripremao operativni sistem ne mogu da predvide svaku akciju korisnika. Računar, ipak, na svaku akciju mora nekako da odgovori i tako nastaje ono što se u programerskom žargonu naziva BAG (bug na engleskom znači bubica, ali se ovde odnosi na slučaj u kome računar (ili neki program) ne radi onako kako je predviđeno). U većini slučajeva „bag“ ne donosi ništa korisno — ukoliko korisnik nepravilno rukuje računarom, vrlo je verovatno da će se on blokirati i neće izvršavati nikakve



naredbe sve dok mu se memorija ne obriše isključivanjem iz mreže. Ipak, ponekad „bag“ može da omogući pristup nekim internim operacijama računara i pruži korisniku mogućnost da, u većoj ili manjoj meri, prilagodi operativni sistem računara nekim svojim potrebama. Pažljivo proučavanje i klasifikovanje „bagova“ predstavlja

softersku dogradnju računara i veliki korak ka potpunom razumevanju njegovog rada.

Traganje za nestandardnim tehnikama i instrukcijama je posebno okupilo jednu grupu korisnika koja je izgubila interes za bilo kakvu drugu upotrebu računara. Kako piše eminentni časopis „Byte“, postoje vlasnici računara koji najveće zadovoljstvo

Ovo poglavlje namenjeno je vlasnicima stonih i džepnih računara koji su savladali osnovne korake u programiranju i zaželeli da iskoriste svoj računar do maksimuma. Posle nekoliko uvodnih napomena, opisaćemo neke manje poznate karakteristike pojedinih računara i predložiti neka područja njihove primene. Istraživanja manje poznatih tehnika zahtevaju „beskrajno“ strpljenje i okupiraju svo slobodno vreme zainteresovanog vlasnika računara. Većina nestandardnih postupaka, ma koliko vreme bilo utrošeno na njihovo pronalaženje, ostaje bez praktične vrednosti i primene. Ipak, istraživanja ovog tipa su dala i mnogobrojne korisne rezultate, od kojih će neki ovde biti izloženi.

# Programiranje

nalaze u tome da pritiskaju po pet tastera istovremeno i posmatraju šta će da se desi ili izvršavaju programske sekvence lišene svake logike u nadi da će „previriti“ računar. Takvi korisnici, piše „Byte“, ne žele da pišu programe niti da pronalaze bilo kakvu aplikaciju onoga što su pronašli; njihov cilj je samo pronalaženje.

## Rizik bez rizika

Ovakvi ljubitelji računara su, očigledno, zaboravili da računar, u osnovi, služi za rešavanje praktičnih problema, ali im se mora priznati neverovatna upornost i značajna inteligencija. Iako je dobro što većina nas nije u njihovoj koži, čini nam se da svako treba da se upozna sa korisnim nestandardnim instrukcijama i tehnikama koje mogu da se primenjuju na njegovom računaru. Nema nikakvog opravdanja za one koji se plaše korišćenja bilo čega što nije jasno opisano u okviru uputstva za upotrebu računara — korišćenje nestandardnih tehnika može da bude neobično korisno, a njihovo razumevanje zanimljivo.

Pre nego što pređemo na konkretne primere, treba da kažemo da gotovo ni jedan proizvođač računara ne podržava primenu nestandardnih tehnika. Razlog za to nije u tome što su one štete već u tome što izazivaju često nepredvidljivo ponašanje računara. Gubici memorije, „blokiranje“ tastature, brisanje nekih delova memorije i prikazivanje „nepredviđenih“ karaktera na ekranu kosi se sa ambicijama svakog proizvođača da njegov računar deluje tačno onako kako je propisano. Proizvođač obično nema ni dovoljno vremena ni dovoljno kadra da proučava (kako se izrazila firma Hewlett-Packard) „rudimente operativnog sistema računara“. Ekipa koja je konstruisala neki računar se najčešće raspada posle završetka projekta; jedan deo ljudstva biva angažovan na drugim zadacima, a neki i menjaju firmu u kojoj su zaposleni. Dakle, nema ko da odgovara na korisnička pitanja ovog tipa, pa ova jednostavno bivaju ignorisana. Zato američki stručni časopisi sve nestandardne tehnike klasifikuju terminom NOMAS (No Manufacturer Support tj. ono što proizvođač ne podržava). Članci označeni ovakvim zaglavljem upozoravaju korisnika da ne pita proizvođača računara o onome što mu nije jasno u vezi onoga što je u tekstu spomenuto. Treba se obratiti njegovom autoru ili, jednostavno, „mučnuti glavom“. U smislu te klasifikacije, dalji deo ovog poglavlja može da bude označen sa NOMAS.

## maternji jezik računara

Većina stonih računara, kako često kažemo, radi na bejziku. Ova tvrdnja je samo delimično tačna: stoni računari, sa gledišta korisnika, rade na bejziku jer on kuca naredbe na tom jeziku i na njemu dobija odgovore od računara. Sam računar ne „razume“ bejzik — u njegov ROM je ugrađen vrlo složen program koji naredbe bejzika prevodi na za računar jedino razumljiv jezik — mašinski jezik ili mikrokod — koji se sastoji od velikih nizova nula i jedinica. Maternji jezik računara se, dakle, ne odlikuje velikom konciznošću i preglednošću, (o razumljivosti da i ne govorimo), a ipak je bolji od bilo kog postojećeg programskog jezika!

Čitavo ovo poglavlje posvećeno je onima koji, poznavajući blagodeti bejzika, žele da se upuste u pisanje mašinskih programa. Zar ima takvih? Ima ih, i to mnogo — svaki ozbiljan vlasnik računara će, pre ili posle, preći na mašinski jezik. Zato, pre nego što pređemo na ovaj jezik, moramo da objasnimo potrebu za njim.

## Razgovor bez prevodioca

Pre svega, zamislite da razgovarate sa nekim Francuzom neznajući njegov jezik. Razgovor se, dakle, odvija preko prevodioca. Očigledno je da je potrebno vreme da ono što ste želeli da kažete objasnite prevodiocu, da zatim on prevede vašu rečenicu, saopšti je Francuzu, razume njegov odgovor i prevede je vama. Isto je tako i kod računara — prevođenje svake naredbe traje dugo. Ako se jedan ciklus u programu izvršava 1000 puta, naredbe unutar tog ciklusa će 1000 puta biti prevođene. Programi koji rade na mašinskom jeziku, zato,

po pravilu rade 40—100 puta brže od odgovarajućih BASIC programa!

Problemi sa brzinom će, u daljem razvoju računara, verovatno biti prevaziđeni, ali potreba za mašinskim jezikom neće. Možete li Francuzu sa kojim razgovarate posredstvom prevodioca da saopštite tačno ono što mislite? Njemu ne govorite vi nego prevodilac; on nehotice modifikuje neke vaše rečenice tako da se nijansa njihovog značenja može lako promeniti. Bejzik omogućava realizaciju čak i vrlo složenih programa za obradu podataka, ali kada se dođe do osetljive oblasti rada sa perifernim jedinicama (štampačem, ploterom, modemom i, naročito, disk-jedinicom) počinju da se javljaju „nesporazumi“ — korisnik tačno zna šta bi računar trebalo da uradi, a računar radi nešto slično tome, ali ne to! Korisnik tada, u većini slučajeva, modifikuje svoje potrebe, što izaziva delimični gubitak poverenja u računar.

I ovaj problem može da bude prevaziđen bez mašinskog jezika — postoje specijalizovani viši programski jezici za rad sa perifernim program opremom. No, vratimo se opet razgovoru sa Francuzom i prevodiocu: šta ako želite da razgovarate o nekoj specifičnoj temi (npr. računaru ZX Spectrum) koju i vi i sagovornik odlično poznajete ali prevodilac o njoj nema pojma? Proći će mnogo, mnogo vremena dok prevodilac ne shvati ono što želite da kažete; njegov prevod će, u nedostatku poznavanja stručnih termina, postati nerazumljiv i na kraju ćete morati da prekinete razgovor. Nikada ni jedan konstruktor računara i programskih jezika neće moći da predvidi sve potrebe korisnika i da obuhvati sve oblasti u kojima će računar biti korišćen! Mašinski jezik omogućava korisniku da natera računar da radi tačno ono što njemu treba bez posredstva operativnih sistema. Pomoću mašinskog jezika realizuje se složeni softver za obavljanje specifičnih potreba koji, dočim, lako može da preraste u poseban programski jezik.

Treba, ipak, reći da većina prosečnih korisnika računara počinje da piše mašinske programe ne zbog zadovoljavanja potreba za nekim sasvim specifičnim aplikacijama računara već da bi programi za igre brže radili. Ovo se posebno odnosi na vlasnike sporog ZX81.

## Mašinska abeceda

Iako su mašinski jezici, kao što smo rekli, nizovi jedinica i nula, oni se prikazuju na nešto pogodniji način preko mnemoničkih skraćenica. Pre svega, jedinice i nule treba pretvoriti u heksadekadne brojeve (smatramo da vam je poznato šta su heksadekadni brojevi — u njima se, osim cifara 0—9, javljaju i slova A, B, C, D, E, i F koja redom predstavljaju „cifre“ 10, 11, 12, 13,



14 i 15). Zatim se heksadekadni brojevi grupišu dva po dva (jer su dve heksadekadne cifre jedan bajt dok se, sa stanovišta memorije, jedna heksadekadna cifra naziva „nibble“). Zatim se programske instrukcije zamenjuju skraćenicama koje opisuju njihovo dejstvo. Kod procesora Z80 se, na primer, često koristi naredba LD A, H koja se heksadekadno kodira kao 7C. Skraćenica LD dolazi od „load“ i znači: prenesi sadržaj registra H u registar A (akumulator).

Za pisanje programa na mašinskom jeziku potrebno je, najpre, shvatiti strukturu naredbi. Svaka naredba se sastoji od mnemoničke skraćenice (u gornjem primeru to je bilo LD) koja se prevodi u dve ili četiri heksadekadne cifre (jedan ili dva bajta). Iza skraćenice se piše adresni deo koji govori računaru gde se nalaze podaci koje treba da obrađuje. Ovaj adresni deo može da bude neki od procesorskih registara (B, C, D, A, E, H, L kod procesora Z80, na primer) ili adresa nekog bajta memorije. Naredba LD A, (7530), na primer, prenosi sadržaj memorijskog bajta čija je adresa 7530 (ova adresa je heksadekadna i njoj odgovara dekadna adresa 30000) u procesorski registar A radi obrade.

Kada smo napisali program u memorijskim skraćenicama, pristupamo njihovom pretvaranju u heksadekadne brojeve. Za to možemo da koristimo tabelu (prema njoj se gore pomenuta naredba LD A, (7530) prevodi sa 3A 30 75) ili gotov program koji vrši prevodjenje. Ovakav program može da bude više ili manje složen, a vrlo su popularni složeni „asembler programi“ koji omogućavaju unošenje skraćenica, ispravljanje, prevodjenje programa i snimanje na kasetu. Ukoliko radimo manuelno, treba dobijene heksadekadne brojeve pretvoriti u dekadne (za to se koristi bejzik program ili, najčešće, neki programabilni džepni računar) i uneti ih u memoriju pomoću naredbe POKE.

Da sve ovo ne bi ostalo na nivou teoretijsanja, sastavićemo kratak mašinski program koji uvećava sadržaj nekog bajta memorije za 1 i odgovarajući prateći bejzik program. Mašinski program je pisan za procesor Z80 koji poseduje većina popularnih modela računara (ZX81, Spectrum, TRS 80...) koji su kod nas zastupljeni. Naš mašinski program će počinjeti od adrese 30000 (heksadekadno 7530) i imaće svega četiri instrukcije. Prva instrukcija (LD A, (753A)) će u registar A (često se naziva i akumulator) dovesti broj koji se nalazi na adresi 753A (dekadno 30010), sledeća će povećati sadržaj registra A za jedan (INC A), zatim će sadržaj akumulatora biti vraćen na odgovarajuće mesto u memoriji (LD (753A),A) i na kraju će se izvršavanje mašinskog programa prekinuti (naredba RET) i računar će se vratiti u bejzik program iz koga je usledio poziv mašinskog. Ceo program, kodiran, izgleda ovako:

```
7530 3A 3A 75 LD A, (753A)
7533 3C INC A
7534 32 3A 75 LD (753A),A
7537 C9 RET
```

Sa leve strane se nalaze adrese instrukcija, a odmah do njih su same instrukcije predstavljene kao heksadekadni brojeva. Mnemoničke skraćenice su ispisane pored

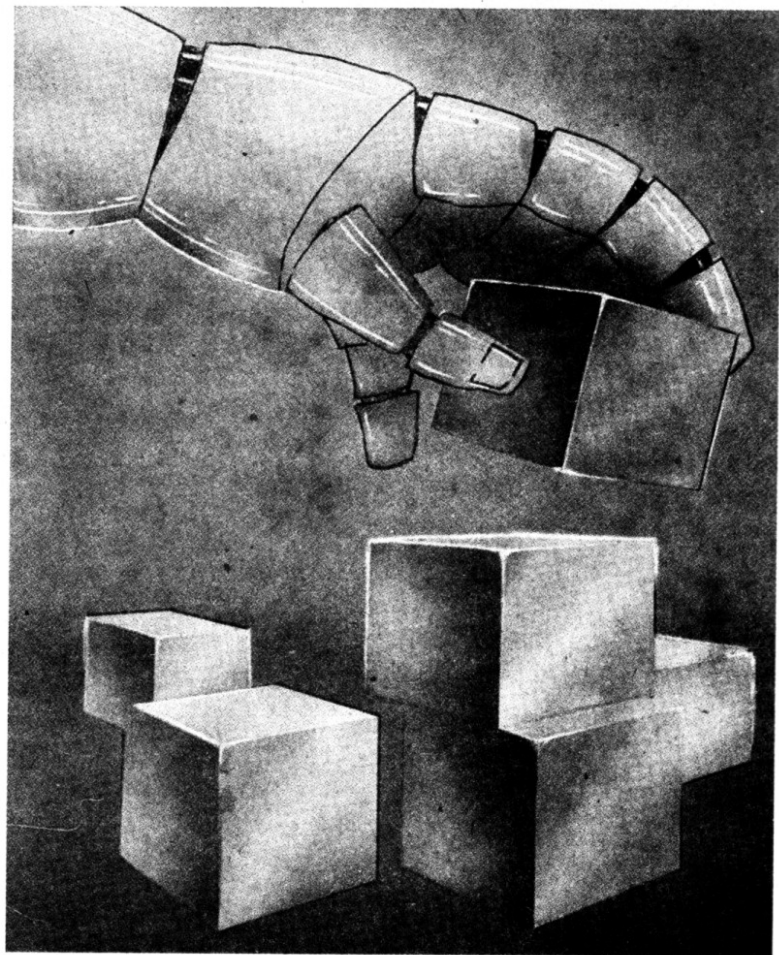

*Jezik mašine: Da biste svoj kućni računar pretvorili u poslušnu spravu, morate, pre svega, dobro naučiti njegov maternji jezik*

njih radi kompletnosti — one računaru ništa ne znače.

### Rutine iz ROM-a

Program glasi 3A 75 3A 3C 32 75 3A C9 ili, kada ove brojeve pretvorimo u dekadne: 58 117 58 60 50 117 58 201. Sada nam ostaje da sastavimo bejzik program koji će uneti mašinske instrukcije u memoriju, a zatim demonstrirati rad programa:

```
10 FOR I=0 TO 7
20 READ A
30 POKE 30000+I,A
40 NEXT I
50 INPUT A
60 POKE 30010,A
70 CALL 30000
80 PRINT PEEK 30010
90 GOTO 50
100 DATA 58,117,58,60,50,117,58,201
```

Nije teško razumeti rad programa. Najpre se iz DATA naredbe u memoriju unosi mašinski program koji počinje od adrese

30000. Zatim se od korisnika traži da otkuca neki broj (podrazumeva se da je taj broj manji od 256), a zatim računar poziva potprogram i na ekranu prikazuje rezultat.

Čak i na ovom jednostavnom primeru se vidi koliko se mašinski programi razlikuju od računara do računara. ZX81, na primer, ne poseduje naredbe READ i DATA, pa bi unošenje programa moralo drukčije da se organizuje. Naredba CALL 30000 bi kod mnogih računara morala da se zameni sa, na primer, B=USR(30000), a kod nekih drugih bi broj 30000 morao da bude smešten negde u memoriji, pa bi se koristilo B=USR(0). Kod računara koji ne koriste Z80 procesor morale bi da se izvrše korenite izmene: čitav mašinski program bi, što se kodova tiče, bio sasvim različit, a možda ne bi imao ni isti broj naredbi. Kada bismo ovaj program želeli da primenimo na računaru BBC model B, sve instrukcije bejzik programa bi morale da budu promenjene, a neka upošte ne bi ličile na one koje smo koristili!

Lako je primetiti da sastavljanje mašinskih programa nije ni malo jednostavan posao. Naš program je „znao“ gde se nalazi argument operacije koju treba da izvrši i gde da smesti rezultat. Da smo, međutim, bili ambiciozniji i poželeli da eliminišemo potrebu za bejzik programom i

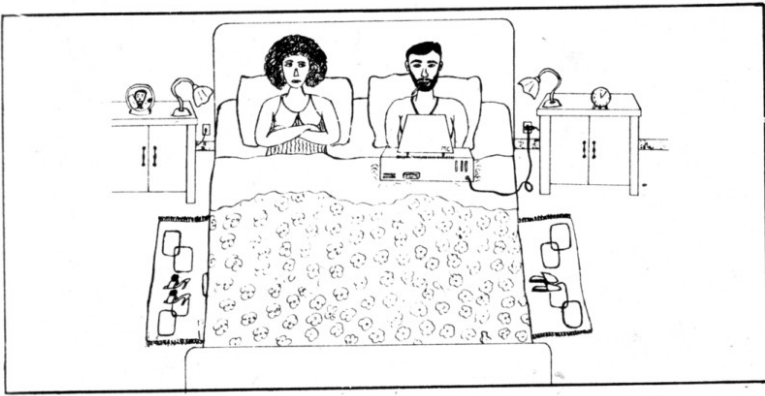

da na mašinskom jeziku realizujemo unošenje broja sa tastature i prikazivanje rezultata na ekranu, naš program bi se produžio na stotinak instrukcija. Baš u ovome i leži umešnost dobrog programera: cilj je upotrebiti rutine iz ROM-a računara za obavljanje nekih zadataka! Računar, jasno, negde u ROM-u ima potprogram koji služi za unošenje podataka sa tastature (ovaj potprogram se koristi za bežik naredbu INPUT). Zar ne bi bilo bolje pozvati ovaj program? Na žalost, ROM je toliko veliki da ovaj program nije lako pronaći, a nije lako ni zaključiti u kom će se memorijskom bajtu nalaziti broj koji je korisnik otkucio posle njegovog izvršavanja.

## Kako ući u ROM?

Disasembliranje (prevođenje nekog mašinskog programa na mnemoničke skraćnice i razumevanje njegovog delovanja) čitavog ROM-a je posao čija složenost prevazilazi mogućnosti 99% korisnika. Pored toga, ovom poslu je potrebno posvetiti se nekoliko meseci da bi se okončalo na zadovoljavajući način. Na sreću, postoje takozvane „supermape“ bežিকা pojedinih računara. Njih su sastavili korisnici koji su disasemblirali ROM svog računara i koji sada prodaju rezultate svoga rada ostalima ili (u retkim slučajevima) sami proizvođači računara.

„Supermapu“ bežিকা računara TRS 80 sastavio je Amerikanac Rodžer Fuller (Roger Fuller). Na njenih četrdesetak strana nalaze se adrese svih važnijih (pa čak i većine nevažnih) rutina u ROM-u, kao i objašnjenje sistema adresiranja. Jednostavnim pogledom u supermapu vidimo da se početak mašinskog potprograma koji realizuje naredbu INPUT nalazi na 219A, a da se ono što korisnik otkuca unosi u „bafer“ koji se nalazi na adresama 41E8—42E8.

Supermapa je, dakle, neophodna alatka za onoga ko želi da se upusti u mašinsko programiranje na ozbiljnijem nivou. Supermapu, međutim, mogu da koriste i oni koji ne žele da se bave mašinskim programiranjem već žele da iskoriste neke „skrivenne“ mogućnosti računara. Korišćenje tih mogućnosti obradimo na primeru koji se ponovo odnosi na TRS 80.

U toku izvršavanja programa pritisak na taster BREAK izaziva prekid rada i ispisivanje READY na ekranu. Zamislimo da sastavljamo bežik program koji će simulirati neki drugi programski jezik (autor se sa ovim problemom susreo u toku sastavljanja programa koji simulira zamišljeni računarski NAR 1 sa kojim se srednjoškolski upoznaju u okviru predmeta računari i programiranje). U toku rada interpretatora pritisak na BREAK treba da prekine izvršavanje programa ali ne programa-simulatora nego programa čiji se rad simulira! Dakle, pritisak na BREAK treba da izazove prelazak na izvršavanje neke unapred predviđene bežik naredbe. Kako to izvesti bez mašinskih programa?

Konsultacija supermape daje da se, po pritisku na taster BREAK izvršava naredba koja je smeštena na 400C (dekadno 16396). Pomoću PEEK se uveravamo da se na tom mestu nalazi naredba RET (C9 ili 201 dekadno), a da su sledeća dva bajta slobodna. Upravo ono što nam je potrebno! Unesimo u naš bežik program naredbe POKE 16396, 195: POKE 16397,45:POKE 16398,1. Na ovaj način će računar, kada pritisnemo BREAK, izvršiti mašinske naredbe JP 012D čime će se izvršavanje preneti na program u ROM-u koji počinje od 012D. Ovaj broj smo ponovo dobili konsultacijom supermape — tamo se nalazi rutina koja računar normalno izvršava kada naiđe na nepostojeću naredbu, u kom slučaju se na ekranu izdaje poruka „L3 ERROR“. Ukoliko u okviru našeg bežik programa dodamo naredbu ONERRORGO TO 1000, svaki pritisak na taster BREAK će izazivati prelazak na liniju 1000. Tamo, ukoliko treba da usledi prekid rada programa, može da se nađe naredba POKE 16396,201 čime će rad tastera BREAK biti normalizovan.

Još jedan primer upotrebe supermape je realizacija novih naredbi. TRS 80, na primer, ima tridesetak naredbi koje su aktivne samo kada su priključeni diskovi. Ukoliko njih nema, nije loše sastaviti mašinske potprograme koji ove naredbe preimenuju u neke nove koje su korisniku potrebne. Na primer, kada računar naiđe na naredbu MERGE, on izvršava instrukciju koja se nalazi na adresi 418B. Ukoliko tamo, pomoću POKA, postavimo mašinsku naredbu JP 7530, naredba MERGE u programu će izazvati početak izvršavanja našeg mašinskog programa koji počinje od adrese 3000! Ova tehnika se, na žalost, ne može primeniti kod sinklerovih računara jer njihovi konstruktori nisu predvideli tzv. link za izlazak iz ROM-a.

## Prevođenje programa

Deo namenjen iskusnijim programerima koji ne bi obradio prilagođavanje programa pisanih za jedan računarski nekom drugom modelu ne bi bio kompletno. Računari koji su dugo na tržištu kao što su Apple II+ i TRS 80 imaju moćnu programsku podršku — hiljade ljudi je napisalo desetine hiljada programa koji mogu da se nađu u knjigama, kopiraju od prijatelja i slično. Noviji računari su, po mogućnostima, daleko moćniji od starih, ali im je programska podrška slaba — generacije računara se u poslednje vreme smenjuju toliko brzo da nema vremena za pisanje dovoljnog broja programa. Zato nije malo onih koji požele da prilagode postojeće programe svome računaru.

Ako je program pisan na bežiku i ako se u njemu ne koriste naredbe PEEK, POKE pozivi mašinskih rutina iz ROM-a (naredba CALL), on se, u principu, može prilagoditi svakom računaru. Postoje, naravno, programi koje je gotovo nemoguće preraditi — neki numerički proračuni koji se zasniva na tome da TRS 80 računara sa 13 tačnih cifara ne može da se prilagodi za ZX81 koji računara sa 4—5 tačnih cifara. Isto tako, program koji zahteva grafiku visoke rezolucije teško može da se prilagodi računaru koji ovu rezoluciju ne poseduje, a da ne bude „osakaćen“.

Programi koji sadrže PEEK i POKE možete da prilagodite vašem računaru ako pronađete nekoga ko poseduje računarski koji je program pisan i ko može da vam kaže šta je tim PEEK i POKE naredbama postignuto. Ukoliko se u programu na početku nalazi neko POKE, vrlo je verovatno da ono služi za iniciranje nekog posebnog moda računara (npr. broja karaktera u redu i slično) pa ćete verovatno moći potpuno da ga zanemarite. Ukoliko je POKE korišćen više puta u raznim delovima programa, moraćete da shvatite zašta ona služi ili da nađete nekoga ko će vam to objasniti.

Ukoliko naiđete na program koji sadrži mašinske potprograme, dobro promislite pre nego što pređete na prevođenje. Ukoliko ti mašinski potprogrami makar na jednom mestu pozivaju neku rutinu iz ROM-a, savetovali bismo vam da odustanete od posla — mnogo će lakše biti da napišete nov program nego da prilagodite stari!

Postoje dva tipa prevođenja programa. Jedan zahteva da se uklopimo u logiku polaznog programa, shvatimo kako on radi (eventualno nacrtamo njegovu blokshemu), a zatim napišemo novi program. Drugi način je mehaničko prevođenje programa: čitamo naredbu po naredbu i one naredbe koje su zajedničke za oba računara prenosimo bez razmišljanja. Ukoliko naiđemo na neku naredbu koju naš računarski ne poznaje, pokušavamo da je zamениmo naredbom (ili grupom naredbi) našeg računara koja će imati isto dejstvo. Pri radu na drugi način mi ne shvatamo kako program funkcioniše već ga „kopiramo“ uz rešavanje problema „u letu“.

Svaki iskusniji korisnik računara će, ako je ikako moguće, težiti da prevodi program na drugi način jer se tako šteti u vremenu. Problem se javlja kada prevedemo program i vidimo da on ne radi. Pronalaženje grešaka je vrlo jednostavno ukoliko imamo pristup do računara za koji je program pisan — postavljamo STOP naredbi na strateški dobro izabrana mesta u programu i proveravanje sadržaja promenljivih bi trebalo da dovede do brzog lociranja i ispravljanja



## Različite naredbe — isto dejstvo

	Apple	BBC	TRS 80	VIC/Pet	Spectrum	ZX81
Biranje slučajnog broja između 0 i 0.99999999	RND(1)	RND(1)	RND(0)	RND(1)	RND	RND
Biranje slučajnog broja između 1 i N (ceo broj)	RND(1)*N+1	RND(N)	RND(N)	RND*N+1	RND*N+1	RND*N+1
Biranje slučajnog slova A—Z	CHR\$(INT(RND(1)*26+65))	*CHR\$(RND(26)+64)	CHR\$(RND(26)+64)	kao Apple	CHR\$(INT(RND*26+65))	CHR\$(INT(RND*26+38))
Brisanje ekrana	HOME	CLS	CLS	PRINTCHR\$(147)	CLS	CLS
Unošenje podatka za vreme rada programa	IF PEEK(—16384) >127 THEN GET X\$	INKEY\$(N)	INKEY\$	GET X\$	INKEY\$	INKEY\$
Prevodenje karaktera u kod	ASC („X“)	ASC („X“)	ASC („X“)	ASC („X“)	CODE („X“)	CODE („X“)
Pomeranje kurzora gore	CALL —998	PRINT CHR\$(11)	PRINT SHR\$(11)	PRINT CHR\$(145)	PRINT CHR\$(11)	PRINT CHR\$(112)
Pomeranje kurzora dole	PRINT CHR\$(10)	PRINT CHR\$(10)	PRINT CHR\$(26)	PRINT CHR\$(17)	PRINT CHR\$(10)	PRINT CHR\$(113)
Pomeranje kurzora levo	PRINT CHR\$(8)	PRINT CHR\$(8)	PRINT CHR\$(24)	PRINT CHR\$(157)	PRINT CHR\$(8)	PRINT CHR\$(114)
Pomeranje kurzora desno	PRINT CHR\$(21)	PRINT CHR\$(9)	PRINT CHR\$(25)	PRINT CHR\$(29)	PRINT CHR\$(9)	PRINT CHR\$(115)
Izdvajanje N2 karaktera iz teksta počevši od N1-tog	MID\$(A\$, N1, N2)	MID\$(A\$, N1, N2)	MID\$(A\$, N1, N2)	MID\$(A\$, N1, N2)	A\$(N1 TO N1+N2-1)	A\$(N1 TO N1+N2-1)
Izdvajanje prvih N karaktera iz teksta	LEFT\$(A\$, N)	LEFT\$(A\$, N)	LEFT\$(A\$, N)	LEFT\$(A\$, N)	A\$(1 TO N)	A\$(1 TO N)

greške. Ukoliko nemamo na raspolaganju oba računara, moramo se delimično uklopiti u logiku programa u nadi da ćemo naći variable koje imaju nelogične vrednosti i istražiti uzrok ovih nelogičnosti. Posedovanje štampača znatno olakšava prevodenje obzirom da svaki računar poseduje neki TRACE mod (u ovom modu se ispisuju (na ekranu ili štampaču) sadržaji promenljivih posle svake naredbe, linijski brojevi naredbi koje se izvršavaju i slično).

Sve u svemu, prevodenje složenih programa na jezike drugih računara zahteva dobro poznavanje bar dva računara, prilično strpljenje i upornost. Neki programi se lako prilagođavaju, dok je to kod drugih praktično nemoguće. Tabela pokazuje naredbe sa istim dejstvom kod nekoliko različitih računara.

### Mašinar iz bejzika

Većina bejzik računara ima mogućnost programiranja na mašinskom jeziku što znači da se, regularnim naredbama, može pristupiti svim sistemskim registrima, menjati sadržaj bajtova u memoriji i slično. To se najčešće postiže BASIC naredbama PEEK, POKE i CALL (BBC računari, na primer, ima nešto drugije naredbe, ali one imaju isto dejstvo: kod nekih računara se umesto CALL koristi OPN, a kod nekih USR). Naredba PEEK zahteva adresni deo: A=PEEK 16000 (kod nekih računara 16000 mora da bude u zagradi) će promenljivoj A dodeliti vrednost bajta koji, u apsolutnoj mapi adresa koja obuhvata ROM i RAM, ima broj 16000. Naredba POKE ima dva adresa dela razdvojena zarezom: POKE

16000,11 će u bajt čija je adresa 16000 staviti sadržaj 11 (dekadno)\*

Naredba CALL (prati je adresa) započinje izvršavanje mašinskog programa čiji se početak nalazi na zadatoj adresi. Povratak u bejzik program mora da obezbedi sam mašinski potprogram odgovarajućom RTN naredbom.

Ništa lakše od smeštanja proizvoljnog sadržaja u neki bajt memorije, ali rezultati takve akcije mogu da budu vrlo neprijatni. Pre svega, postoji mogućnost da naredba POKE ne deluje: rekli smo da se RAM i ROM adresiraju zajedno; kod većine računara adrese 0—15000 predstavljaju ROM koji, jasno, ne može da se menja. Ukoliko pokušate da, uz pomoć POKE naredbe, smestite neki broj na adresu u ROM-u, ništa se neće dogoditi i imaćete utisak da je naredba pravilno izvršena. No, ako pomoću PEEK pokušate da proverite dejstvo naredbe POKE, videćete da ona uopšte nije delovala.

Može, isto tako, lako da se desi da, pomoću POKE, unesete neki broj u deo memorije koji sadrži program koji ste prethodno otkucali. Ukoliko taj broj dođe u sredinu neke bejzik naredbe, neće biti nekih velikih problema — jedna instrukcija će biti zamenjena drugom i to će, odgovarajućim editovanjem ili ponovnim kucanjem iste naredbe, lako moći da se ispravi. No, u okviru svake naredbe se, obično, nalazi i adresa sledeće. Ukoliko nehotice poremetite ovu adresu, računar će dospeti u totalnu komfuziju i potpuno će pogrešno prikazivati i izvršavati program (verovatno će, kada otkucate LIST, videti samo naoko besmislene karaktere kako lete po ekranu). Kucanjem naredbe NEW ovakav problem će sigurno biti korigovan.

Najveća opasnost leži u menjanju sadržaja neke sistemske promenljive. Tu se nalaze konstante neophodne za ispravan

rad računara: adresa prvog korisnikovog programa, adresa kraja memorije, početna i krajnja adresa dela memorije u kome su smeštene informacije koje računar prikazuje na ekranu, adresa instrukcije koja se trenutno izvršava i slično. Ukoliko promenite neke od ovih konstanti, rezultati su nepredvidljivi. Moguće je da se neće ništa dogoditi. Moguće je da se u početku neće ništa dogoditi i da će se problemi pojaviti nekoliko časova posle primene inkriminirane POKE naredbe. No najverovatnije je da će problemi nastupiti istog momenta: program će „nestati“ iz memorije ili će se pojaviti neki delovi; možda će se ekran „smanjiti“ ili će računar prijaviti besmislene greške ili će se, jednostavno, sve blokirati. Ukoliko se desi poslednje, ostaje vam samo da isključite i ponovo uključite računar.

Naredba POKE je, dakle, vrlo opasna ako ne znate tačno šta radite. Da biste znali šta radite, morate da imate tzv. mapu memorije. U mapi memorije su ubeležene početne i krajnje adrese RAM-a i ROM-a i sistemske promenljive i napomenuto šta je smešteno u svaku od njih. Ovakve mape se najčešće nalaze u uputstvima za upotrebu računara ili u posebnim knjigama posvećenim programiranju na mašinskom jeziku.

# ZX81 bez tajni

ZX81, svakako, spada u računare kod kojih je otkrivanje skrivenih karakteristika imperativ za svakog ozbiljnog korisnika. Razloge nije previše teško pogoditi: mogućnosti ovog računara su relativno male, a postoje mnogobrojne dobre osobine koje su mu nepoznate. Na svu sreću, konstruktori ZX81 su u njegov operativni sistem uključili naredbe PEEK, POKE i USR koje otvaraju vrata programiranja na mašinskom jeziku i time omogućavaju korisniku da zaobide operativni sistem koji su konstruktori zamislili.

Ako malo eksperimentišete sa naredbom POKE, videćete da se za većinu adresa ne primećuju nikakve reakcije, ali da smeštanje brojeva na adrese 16384 — 16508 izaziva raznorazne posledice. U ovom području se, naime, nalaze takozvane „sistemske promenljive“, odnosno brojevi koji govore računaru kakav se program nalazi u memoriji, koliko memorije ima na raspolaganju, koliko redova ekrana je ispunjeno, koja je greška nastupila i slično. Bezmalob, svaka sistemska promenljiva zauzima dva bajta; u tom prostoru su smeštana dva broja koja odvojeno posmatrano nemaju smisla, ali koji mogu da se ujedine u jedan značajan broj.

## Spuštanje i podizanje RAMTOP-a

Uzmimo, na primer, sistemske promenljive nazvanu RAMTOP (ime RAMTOP — vrh, kraj memorije — je samo figurativno i za ZX81 ne znači ništa; PRINT RAMTOP neće na ekranu prikazati vrednost neke sistemske promenljive) koja se nalazi u ćelijama memorije 16388 i 16389. Da bismo pronikli u njen sadržaj, otkučaćemo PRINT PEEK 16388+256\*PEEK 16389 i pritisnuti uobičajeno NEWLINE. Ukoliko naš ZX81 nema proširenu memoriju, na ekranu će se ukazati broj 17408 — to je adresa poslednjeg postojećeg bajta u memoriji. Na prvi pogled izgleda da nema nikakve potrebe za ovom sistemskom promenljivom obzirom da računar uvek ima konstantnu memoriju, ali nije tako: kada uključimo ZX81, on najpre proverava da li je priključen modul od 16 (ili možda 32 ili čak 64) kilobajta i rezultat te provere ubeležava u sistemske promenljive RAMTOP. Kada doznije zahtevamo od računara da smesti neki program u memoriju, on neće morati da proverava



Kod skromnijih modela ljubitelji računara najviše tražaju za skrivenim mogućnostima: ZX 81

da li je ona dovoljno velika za njegovo smeštanje — jednostavno će pročitati sadržaj RAMTOP-a.

Nema nikakve prepreke da pomoću POKE promenimo sadržaj RAMTOP-a — otkučajmo POKE 16388, 255 NEWLINE POKE 16389, 255 NEWLINE i računar će imati utisak da je priključeno 56 kilobajta memorije. Znači li to da ne moramo da trošimo novac na dodatne memorijske module? Naravno, ne znači. Mi jesmo naveli računar da poveruje da ima više memorije ali time nismo stvorili fizičke jedinice koje je podržavaju — pokušaj da smestimo nešto u nju može da izazove krah našeg računara. Zbog svega toga nema mnogo smisla „podizati“ RAMTOP ali njegovo spuštanje može da se pokaže vrlo korisnim.

Spuštanjem RAMTOP-a smo stvorili utisak da radimo sa manje memorije. Zar je to dobro? Odgovor je, začudo, potvrđan: ponekad može da bude korisno da se odrenemo dela memorije. Najbanalniji primer je simuliranje osnovne verzije ZX81. Ukoliko, na primer, želimo da isprobamo neki program koji radi na ZX81 sa 1 K (ili da se uverimo da će neki program koji smo pisali moći da upotrebe i oni koji nemaju proširene memorije) ne moramo da isključujemo računar i vadimo modul — dovoljno je da otkučamo POKE 16388, O NEWLINE POKE 16389, 68 NEWLINE NEW NEWLINE (pažnja — poslednja naredba će obrisati čitavu memoriju računara, pa program koji se u njoj nalazi treba prethodno da snimite na kasetu) PRINT USR 1040 NEWLINE. Vaš ZX81 je time pretvoren u računar sa samo 1 K memorije!

## Trikovi sa vrhom memorije

Sledeća upotreba sistemske promenljive RAMTOP je nešto manje očigledna. ZX81, naime, ima ružnu osobinu da, kada se otkuča komanda SAVE, snima na traku sadržaj čitave memorije. Ukoliko je program koji se nalazi u njoj kratak, snimaćemo gomilu praznih bajtova. Što je još gore, kada pokušamo da učitamo neki program sa kasete, računar insistira na tome da upiše i sadržaje svih promenljivih i nizova. Ako, dakle, imamo podatke koje želimo da prosledimo od jednog programa do drugog, moraćemo da učitamo niza ili prepisemo (ili, ako ga posedujemo, upotrebimo printer) i ponovo otkučamo kada drugi program bude u memoriji. Zar tu ne postoji neki bolji metod?

Naravno, postoji. Računar, kao što smo rekli, posle SAVE snima na traku čitavu memoriju. Ali, kako on zna kolika je ta „čitava memorija“? Razume se, tako što konsultuje promenljivu RAMTOP! Ako u RAMTOP unesemo neki broj manji od realnog, svi podaci koji se nalaze na kraju memorije će biti zaštićeni od brisanja. Ukoliko, većtom upotrebom PEEK i POKE, u taj prostor prenesemo sadržaj nekog niza ili matrice, učitamo nov program i obavimo „inverznu transformaciju“, izbeći ćemo prepisivanje i prekućavanje podataka i tako ispraviti jedan od ozbiljnih propusta konstruktora ZX81.

Kao primer upotrebe RAMTOP-a dajemo program koji vam omogućava da u memoriji držite nekoliko sadržaja ekrana i razmenjujete ih prema potrebi. Data su, zapravo, dva programa: jedan je pisan na bežikvu ali nije namenjen praktičnoj upotrebi — previše je spor. Ipak, on će početnicima pružiti šansu da shvate kako radi jedan mašinski program, koji može da bude koristan p...



program za mnoge igre u kojima je potrebn  
na animacija ekrana.

```
10 FOR I=0 TO 21
20 FOR J=32 to 63
30 PRINT CHR$ J,
40 NEXT J
50 NEXT I
100 LET D=PEEK 16396+256*PEEK
16397
105 LET R=PEEK 16388+256*PEEK
16389
110 FOR I=0 TO 792
120 POKE R+I,PEEK (D+I)
130 NEXT I
200 PRINT AT O,O,
210 FOR I=0 TO 21
220 FOR J=63 TO 32 STEP-1
230 PRINT CHR$ J
240 NEXT J
250 NEXT I
300 FOR I=0 TO 792
310 POKE D+I,PEEK (R+I)
320 NEXT I
```

Assembly code	Hexadecimal
LD HL,(RAMTOP)	2A 04 40
LD BC,(16514)	ED 4B 82 40
ADD HL,BC	09
EX DE,HL	EB
LD HL,(D-FILE)	2A 0C 40
LD BC,793	01 19 03
LDIR	ED B0
RET	C9
LD HL,(RAMTOP)	2A 04 40
LD BC,(16514)	ED 4B 82 40
ADD HL,BC	09
LD DE,(D-FILE)	ED 5B 0C 40
LD BC,793	01 19 03
LDIR	ED B0
RET	C9

Pre nego što startujete bejzik program, morate da promenite sadržaj RAMTOP-a tako da se na vrhu memorije nađe dovoljno prostora za jedan ili više sadržaja ekrana. Da, na primer, smestite dva sadržaja ekrana, potrebno vam je najmanje 793\*2 = 1586 bajta. Ukoliko, posle uključivanja kompjutera, otkucate POKE 16389,121 NEWLINE NEW NEWLINE (ovo NEW je uvek potrebno da bi ZX81 reinicijalizovao stek na novu poziciju; ako ne znate šta je stek, zanemarite ovo napomenu obzirom da sa aspekta korisnika nije mnogo bitna). Zatim unesite bejzik program, popunite ekran nekim rečima i brojevima i startujte program. Demonstracija je, čini nam se, prilično efektna.

Mašinski potprogram možda nije tako analizirati, ali početnici ovaj posao mogu da ostave i za „srećnija vremena“. I samo unošenje ovog programa u prvu REM liniju (???) predstavlja svojevrsnu zagonetku. No, ne budimo nestrpljivi: na nekoj od sledećih strana ćemo upoznati način na koji se mašinski programi unose, pa ćemo iskoristiti i ovaj. Oni koji bolje poznaju mašinsko programiranje će uneti program u prvu

REM liniju od adrese 16516, smestiti na adrese 16514 i 16515 broj koji odgovara oznaci ekrana koji smeštaju ili pozivaju (0,0 za prvi ekran, 25,3 za drugi i tako dalje) i smestiti ekran u memoriju sa RAND USR 16516, a povratiti ga sa RAND USR 16534.

### Sve sistemске promenljive

Čitava priča nas je prilično udaljila od područja sistemskih promenljivih koje proučavamo. Čini nam se da će većini čitalaca biti od koristi da se vratimo na početak i izložimo mogućnosti upotrebe nekih drugih sistemskih varijabli (reč varijabla se u programskom žargonu koristi daleko češće od lepe domaće reči promenljiva iz nepoznatih razloga). Počemo od samog početka — promenljive ERR NR koja se nalazi na lokaciji 16384. Kao što joj i ime govori, u okviru ove promenljive računarska smešta kod greške koja je nastupila. Ukoliko, na primer, vaš program završite sa POKE 16384,29, računarska će prijaviti inače nepostojeću U error koja, prema časopisu „Sinclair User“, može da označi grešku korisnika (User error). Isti časopis predlaže da pokušate da u ovu sistemsku promenljivu smestite brojeve 43, 70,72, 73, 74, 75, 81, 82 i 89. Zašto ih ne poslušate?

Sistemaska promenljiva PPC se nalazi na lokacijama 16391 i 16392. U okviru nje računarska smešta linijski broj bejzik naredbe koja se trenutno izvršava. Ukoliko promenite ovaj broj, ne izlažete se prevelikoj opasnosti obzirom da se on koristi samo kada računarska završava sa radom (tada se, na primer, na ekranu pojavi 0/123 što znači da se izvršavanje programa završilo linijom 123 pa se u promenljivoj PPC nalazio isti broj). Dakle, ova sistemaska promenljiva može jedino da se iskoristi za ispisivanje neobičnih poruka na kraju programa.

Sistemaska promenljiva DF-CC saopštava korisniku mesto na kome će štampati sledeća naredba PRINT. Kao i obično, sistemaska promenljiva se sastoji od dve memorijske lokacije koje treba ujediniti u jedan broj primenom naredbe LET A=PEEK 16398+256\*PEEK 16399. Posle toga, promenljiva A sadrži adresu koja može prilično korisno da se upotrebi. Otkucajmo, na primer, POKE A, 123 i na odgovarajućem mestu ekrana će se pojaviti karakter čiji je kod 123. Ništa naročito, reći ćete, to može da se postigne i naredbom CHR\$. Pa dobro, otkucajmo LET B=PEEK A i promenljiva B će sadržati kod karaktera koji se već nalazi tamo gde će sledeća PRINT naredba ciljati. Taj broj možemo da ispitamo i tako otkrijemo da li je, na primer, svemirski brod u nekoj igri izašao iz dopuštenog dela svemira koji je ograđen debelim linijama.

Sistemске promenljive VARS (16400—16401) i E-LINE (16404—16405) saopštavaju adresu početka i kraja dela memorije koji je namenjen smeštanju promenljivih koje se koriste u bejzik programu. Obzirom da prenošenje argumenata iz bejzik programa u mašinski može da se ostvari na daleko jednostavniji način, ove promenljive nisu previše često u upotrebi.

Na lokaciji 16418 se krije sistemaska promenljiva DF-SZ koju početnici „obožavaju“. Ona saopštava računaru koliko je linija na kraju ekrana rezervisano za naredbe koje korisnik kuca. Tamo se normalno nalazi broj 2 ali, uz određen rizik da dođe do kraha, ova promenljiva može da dobije vrednost 1, čime se efektivno dobija još jedan red. Sa druge strane, ukoliko nam nedostaje memorija možemo da damo DF-

SZ vrednost veću od 2, čime se korisno upotrebljeni deo ekrana smanjuje, uz odgovarajuću uštedu memorijskog prostora.

Sistemsku promenljivu NXTLIN (16425—16426) koriste mahom bolji programeri. Ove se nalazi apsolutna adresa početka sledeće BASIC naredbe koja može da bude neobično korisna za startovanje mašinskih programa. Ukoliko se, na primer, u REM liniji broj 101 nalazi neki mašinski program, on može da bude startovan iz linije 100 primenom naredbe LET A=USR (PEEK 16425+256\*PEEK 16426+5) (broj 5 potiče otuda što linijski broj i druge informacije koje sadrži početak programske linije 101 zauzimaju čitavih pet bajtova).

Završimo ovu kratku priču o sistemskim promenljivama adresama onih koje nemaju nikakvu funkciju: 16417, 16507 i 16508. Ukoliko ne posedujete printer ili ovaj nije priključen, slobodno koristite i sistemске varijable na adresama 16444-16476. Ovako dobijenih 35 bajtova možete da upotrebite za smeštanje podataka za koje nemate gde druge da rezervišete prostor.

### Gde smestiti mašinar

Upoznali smo sistemске promenljive, pa možemo da se orijentišemo na mašinske programe. Prvi problem je gde da ih smestimo. Obzirom na izloženo, učinilo bi se da je pravo mesto za ove programe iznad RAMTOP-a — tamo ih neće ometati niti pomerati nikakve izmene bejzik programa, pa čak ni naredba NEW. No, postoje i loše strane lokacija iznad RAMTOP-a — ne mogu da budu snimljene na kasetu sa matičnim bejzik programom. Ostaje nam, dakle, da ih smestimo iza bejzika? Ni to nije naročito dobro jer bi svaka promena bejzik programa (a promene su česte, pogotovu u toku sastavljanja i testiranja programa) pomerila mašinski program i tako učinila da on prestane da radi (većina JP naredbi, na primer, sadrži apsolutne adrese, što podrazumeva da program neće biti pomešan). Ostaje nam samo da mašinski program smestimo unutar bejzika, nadajući se da tamo neće nikome smetati. Ali, kako onda da ga „sakrijemo“ tako da ga bejzik interpretator ne primeti, što bi izazvalo prijavljivanje greške? Jednostavno, smestimo mašinski program u prvu REM naredbu i to pomoću programa koji je poznat kao „Machine Code Loader“ ili program za unošenje mašinskih programa. Upotreba programa je sasvim jednostavna: otkucamo najpre REM naredbu koju prati bar onoliko jednakih slova koliko će mašinski program imati instrukcija, a zatim RUN. Unosimo mašinski program bajt po bajt, koristeći heksadekadni sistem (heksadekadni sistem je nešto što ne bi trebalo da predstavlja nepoznanicu za one koji čitaju ovo poglavlje). Po unošenju mašinskog programa možemo i da ga startujemo otkucavši RAND USR 16514.

```
1 REM MMMMMMMMMMMMMMMMM
10 LET T=16514
20 CLS
30 INPUT H$
40 POKE T, (CODE H$(1) — 28)*
16+CODE H$(2) — 28
50 T=T+1
60 GOTO 20
```

Svaki čitalac ovih redova je verovatno poželeo da isproba novi program za unošenje mašinskih programa. Zašto da ne? Sledeći program koji objavljujemo će u mnogome unaprediti tastaturu vašeg računara uvodeći funkciju poznatu pod imenom autorepeat! To, praktično, znači da će duži pritisak na neki taster neretari računaru da ne ekranu proizvede efekat kao da je taster bio pritisnut više puta što, na primer, može da bude korisno za lako kreiranje REM naredbi za unošenje mašinskih programa koje ćete sami sastaviti. Kada unesete sledeći program, otkucajte uobičajeno RAND USR 16514 i u gornjem levom uglu ekrana će se pojaviti kvadrat koji će reperiti sve dok je autorepeat aktivan. Pritisnite, na primer, taster A i posmatrajte ekran. ZX81, izgleda, ume svašta; treba mu to samo dobro objasniti.

unos program u meoriju bez njegovog startovanja. No, iskusnijim programerima je poznat daleko bolji trik: prebacimo računar u FAST mod i otkučajmo RAND USR (836). Očekujete da su uputstva tek počela? Greška — upravo su završena. Računar je „prevaren“ tako da učita mašinski i bejzik program i ne startuje ih! Jedno SAVE će ga zatim snimiti na neku drugu traku.

### Simulacija funkcije VERIFY

Još jedan trik vezan za snimanje na kasetu je simulacija funkcije VERIFY. Ova funkcija, kao što je vlasnicima Spectruma, BBC, TRS 80-i drugih kompjutera poznato, služi da se proveru da li je upravo snimljeni program korektno zapisan. ZX81, na žalost, nije opremljen ovom funkcijom, što znači da postoji određena mogućnost da pro-

# spectrum i njegove neobičnosti

*Iako verovatno omalovažavaju prethodnika ovog računara, vlasnicima Spectruma bismo ipak preporučili da najpre prouče prethodno poglavlje o ZX81. Razloge nije teško pogoditi: ova dva računara su, i pored toga što je Spectrum znatno moćniji, relativno slična i činilo nam se nepotrebnim da ponovo počinjemo od samog početka, koji se odnosi na organizaciju memorije Spectruma i takozvane sistemske promenljive. U ovom tekstu ćemo se baviti uglavnom njegovim neobičnostima.*

```
4082 DD 22 7B 40 DD 21 8B 40 C9 E1 D1 C1 F1 22 3E 40
4092: 21 AB 40 E5 2A 3E 40 F5 C5 D5 E5 B6 D3 FD 2A OC
40A2: 40 CB FC DD 2A 7B 40 DD E9 DD 22 7B 40 DD 21 8B
40B2: 40 E5 F5 3A 34 40 CB 5F 28 08 2A OC 40 23 7E C6
40C2: 80 77 2A 25 40 24 2C 7C B5 20 07 3E 32 32 21 40
40D2: 18 15 24 7C B5 28 F4 3A 21 40 A7 28 06 3D 32 21
40E2: 40 18 04 AF 32 27 40 F1 E1 C9
```

### Zaštita i kako je skinuti

Sledeći redovi će biti posvećeni radu sa kasetofonom ili, preciznije rečeno, zaštitnim programima. Skuplji kompjuteri najčešće imaju manje ili više efikasne metode zaštite programa od neovlašćenog prepisivanja ili, kako se to u žargonu kaže, „piratovanja“. ZX81, doduše, nema posebne naredbe kojima se ova zaštita ostvaruje ali od pomoći može da bude jednostavno smeštanje naredbe SAVE u program. Vratimo se, na primer, na prethodni program za automatsko ponavljanje i zamislimo da želimo da ga damo nekome ko neće smeti dalje da ga presnimava. Unećemo ovaj program u prvu REM liniju, dodati program 2 SAVE „REPEAT“:

3 RAND USR 16514 i otkucati RUN. Računar će zanemariti REM liniju, naići na SAVE i snimiti čitav program na kasetu. Kada onaj kome ste dali program unese kasetu i otkuca LOAD\*\*\*\*, računar će učitati program i primetiti po nekim informacijama koje su zapisane uz program da se SAVE koje ga je snimilo nalazilo u programu. ZX81 je programiran tako da automatski nastavi izvršavanje ovakvog programa i, po nailasku na naredbu broj 3, „skoči“ na mašinski potprogram koji se nalazi u REM liniji. U našem primeru mašinski program će trenutak docnije prestati sa radom pa će njegov vlasnik bez problema moći da ga ponovo snimi na isti način. No, šta da se u mašinskom programu nije nalazila ni jedna HLT odnosno RET naredba? On bi se neprekidno izvršavao, ali njegov korisnik ne bi mogao da ga zaustavi da bi ga presnimio. Lukavo, zar ne?

Svima nam je poznato da kod nas, i pored ovakve zaštite, ima dosta preprodavaca koji na neki „tajanstven“ način uspevaju da prekopiraju i preprodaju programe. Kako im to uspeva? Neki poseduju mašinski program koji imitira naredbu LOAD i

gram koji ste čitavog dana radili biti nekorektno snimljen i tako zavek izgubljen. Moguće je sastaviti mašinski program koji bi verificirao ono što je snimljeno (nevolja je samo u tome što bi i sam program za verifikaciju morao da se snima zajedno sa svakim drugim programom, jer ZX81 snima čitavu memoriju) ali postoji i bolji (na žalost i manje siguran) trik. Kada snimate program, premotajte kasetu na njegov početak i otkucajte LOAD „ime programa“, pa pritisnite NEWLINE i startujte kasetofon. Ako se posle izvesnog vremena pojavi poruka 0/0, postoji značajna mogućnost da je računar korektno učitao i snimio program. Na taj način je provereno da li je ime programa korektno prepoznato, a za slučaj da nije, nikakav program nije učitan, pa možete da pokušate da ponovo snimate vaš program (on se i dalje nalazi u memoriji) ne neku drugu kasetu. Nedostatak metoda je u tome što postoji mogućnost da je traka bila fizički oštećena i da je, premda je početak korektno upisan, nastupila greška u sredini programa. Dovoljno je da jedan bajt ne odgovara istini i program će verovatno propasti!

### Publikaciju RAČUNARI U VAŠOJ KUĆI

**možete da kupite na novinskom kiosku, ili pismom odnosno dopisnicom naručite na adresu: GALAKSIJA, „Računari u vašoj kući“, 11000 Beograd, Bulevar vojvode Mišića 17. Iznos od 200 D platćete poštaru prilikom preuzimanja pošiljke — POUZEĆEM.**

### Trikovi sa ekranom

Sve dosadašnje stavke u tabeli su imale fiksne adrese, a sada stupaju na scenu sistemske promenljive. Kraj područja posećenog mikrodravju nije fiksno, već je smešten u sistemske promenljive koja se zove CHANS i smeštena je u memoriji na adresama 23531 i 23532. Iza toga se nalaze bejzik programi, korišćene promenljive i nizovi, linija koja se trenutno kucalo ili edituje, mašinski stek i, na kraju, RAMTOP. Kod Spectruma RAMTOP ne označava kraj memorije već kraj područja u koje se smeštaju podaci koje koristi neki bejzik program. Iza RAMTOP-a se nalazi područje u koje računarska smešta podatke od značaja za generisanje posebnih karaktera koje je korisnik ranije definisao.

Najteže shvatljiva oblast organizacije Spectrumove memorije je ekran. Kao što je poznato, ekran se sastoji od 24 linije od



kojih svaka sadrži po 32 karaktera. Svaki karakter je predstavljen određenim brojem tačaka; u normalnom stanju, to je matrica 8·8. Primenom naredbe PLOT, korisnik može da osvetli svaku od tako dobijenih 32·8·24·8=49152 tačke, dajući joj jednu od osam boja. Da li je poslednja rečenica tačna? Jednostavan račun uveriče nas da nije!

Da kontrolišemo boju svake tačke treba da utrošimo 3 bita (tako da, na primer, 000 označava plavu boju, 001 zelenu, 010 crvenu i tako dalje), što znači da nam je za ekran od 49152 tačke potrebno 147456 bita ili osamnaest kilobajta. Pošto se za ekran koristi samo 6,75 kilobajta, jasno je da je primenjen neki trik radi uštede memorije. „Trik“ je izveden na sledeći način: u prvih 6 kilobajta RAM-a svakoj tački je dodeljen po jedan bit koji govori računaru da li je ta tačka osvetljena bojom koja je označena kao INK ili bojom koja je označena kao PAPER (1 odgovara boji „mastila“, a 0 boji „papira“). Pa dobro, reći ćete, kako računarnar zna kojom je bojom „ofarban“ svaki karakter i, što izgleda još važnije, da li on treperi ili ne? Jednostavno, 768 bajtova memorije koji se nalaze na adresama 22528 — 23296 imaju funkciju „atributa“. Svaki od ovih bajtova odgovara jednom karakteru (32·24=768) i dobija vrednost u skladu sa sledećom formulom:

atribut = 128·F+64·B+8·P+1

gde je sa F označen broj 0 ili 1 koji odgovara mirovanju odnosno treperenju nekog karaktera, sa B 0 ili 1 u zavisnosti od toga da li je neki karakter uopšte osvetljen ili nije, sa P broj između 0 i 7 koji označava boju „papira“ (prema redosledu na tastaturi, 2 je, na primer, crvena boja) a sa I broj između 0 i 7 koji odgovara boji „mastila.“

### Bitovi u haosu

Površan pogled na rezonovanje koje smo izložili uliva neverovatno poštovanje prema konstruktorima Spectruma: uštede-no je nekih jedanaest kilobajta boljom organizacijom memorije! No, kratko razmišljanje nas uverava da i u programiranju važi „zakon održanja energije“ (ovde zakon održanja memorije): da bi se memorija organizovala na racionalniji način, morali su da se učine i neki ustupci. Ustupci se sastoje u tome da ne možemo slobodno da raspoložemo bojom svake tačke, već sve tačke koje čine jedan karakter moraju da budu isto obojene. Da li bi bilo bolje da je utrošeno još 11 kilobajta i postignuta kontrola svake tačke ostaje pitanje za diskusiju — Sinclair se nije odlučio za ovakvo rešenje s obzirom da bi tako morao da zaboravi na ZX Spectrum sa 16 K. RAM-a.

```
100 FOR i=0 TO 703
110 PRINT i
120 NEXT i
130 SAVE „Slika“ SCREEN$
140 CLS
150 INPUT „Premotaj kasetu,
    pritisni PLAY i NEWLINE“:Z$
160 LOAD „Slika“ SCREEN$
```

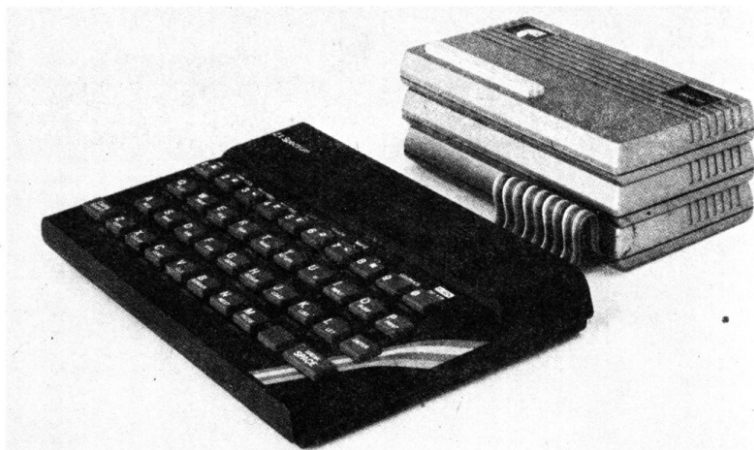

Tehnička elegancija i paradoksi: ZX Spectrum

## Mapa memorije

Početna adresa ili ime sistemske prom.	Položaj sistemske promenljive	Sadržaj memorije
16384	—	Ekran
22528	—	Atributi
23296	—	Bafer za štampač
23552	—	Sistemske promen.
23734	—	Mikrodrajv
CHANS	23631	Kanali
PROG	23635	BASIC program
VARS	23627	Promenljive
E_LINE	23641	Takuća linija
WORKSP	23649	Bafer za INPUT
STKBOT	23651	Stek za računanje
STKEND	23653	Slobodan prostor
sp <sup>1)</sup>	—	Mašinski i GOSUB stek
RAMTOP	23730	Kraj BASIC područja
UDG	23675	Generisani karakteri
P_AMT	23732	Kraj RAM-a

<sup>1)</sup> sp označava registar procesora Z80 a ne sistemske promenljivu

```
100 INPUT „Početna adresa“:T
110 INPUT Z$
120 IF Z$=„S“ THEN STOP
130 PRINT Z$:„ „
140 LET Z$(1)=CHR$(CODE Z$(1)-7*(CODE Z$(1)>57))
150 LET Z$(2)=CHR$(CODE Z$(2)-7*(CODE Z$(2)>57))
160 POKE T,16*CODE Z$(1)+CODE Z$(2)-816
170 LET T=T+1
180 GOTO 110
```

Voleli bismo da ovim možemo da završimo izlaganje o ekranu ali ne smemo da prenebegnemo „sitnicu“ koju nije lako objasniti: već smo rekli da je svakoj od 256·192=49152 dodeljeni jedan bit koji reprezentuje njeno stanje. Tako dobijeni bitovi zauzimaju prvih 6 K memorije ali organizovani na, kratko rečeno, neshvatljiv način. Sve će postati jasno (ili nejasno) ako otkucate i izvršite sledeći bejzik program:

Računar najpre ispunjava ekran punim karakterima i snima ga na kasetu. Zatim ekran biva izbrisan i počinje unošenje njegovog sadržaja. Ovo unošenje, traje toliko dugo da ćete primetiti da se ekran ne popunjava odozgo nadole, sleva nadesno ili na bilo koji način koji možete da očekujete, nego po sekcijama koje se sastoje od po

osam redova karaktera. Karakteri se, opet, ne unose celi nego liniju po liniju: računarnajpre ispisuje prvi red tačaka prvog reda karaktera, zatim prvi red tačaka drugog reda i tako dalje sve dok ne stigne do osmog reda. Zatim se vraća nazad i ispisuje drugi red tačaka koje čine prvi red karaktera, prelazi na drugi red i tako dalje sve dok ne završi prvu sekciju ekrana kada prelazi na drugu i, na posletku, na treću. Bitovi koji odgovaraju karakterima su raspoređeni na isti ovakav neverovatni način.

Ako vas je od prethodnog objašnjenja zabolela glava, ne brinite — ni vrhunski programeri ne mogu lako da ga „osvare“. Napisati mašinski program koji će osvetliti neku određenu tačku na ekranu nije lako, pa se u već većini komercijalnih programa

pozivaju gotove rutine iz ROM-a — nećemo trošiti vreme na njihov opis obzirom da pretpostavljamo da posedujete knjigu „Spectrum ROM Disassembled“.

## Četrdeset karaktera

Pravi je trenutak da boljim programerima uputimo i jedan mali izazov: možete li da sastavite program koji će da omogući stvaranje 40 karaktera u svakom redu? Program namerno nećemo dati, ali vam mogu koristiti neki praktični saveti:

Pretpostavimo da želite da štampate sadržaj alfanumeričke promenljive `a$` koja sadrži 40 znakova u jednoj jedinici linija ekrana. Treba, prve svega, da pronađete promenljivu `a$` u području koje je određeno za čuvanje bezijk varijabli. To ćete najlakše uraditi konsultujući ponovo knjigu „Spectrum ROM Disassembled“ i rutinu LOOKVARS koja počinje od adrese 10418. Kada pronađete adresu prvog bajta promenljive `a$`, nađite CODE tog karaktera, a zatim i osam bajta podataka koji se nalaze u ROM-u i određuju oblik tog slova (tabela sa oblicima slova u ROM-u započinje od 15616). Formula koju pri tom koristite je „oblik karaktera počinje od adrese 15360+8\*CODE (a\$(1))“.

Pošto locirate potrebni osam bajtova, smestite ih redom u prvi, trideset treći, šezdeset peti, devedeset sedmi itd. bajt područja memorije koje je označeno kao „bafer za štampač“. Ovo područje može zgodno da se upotrebi obzirom da sadrži baš onoliko bajtova koliko i jedna linija od 40 karaktera.

Zatim nađite CODE drugog karaktera, odgovarajući osam bajtova koji govore o njegovom obliku i prenesite ih u drugi, trideset četvrti i tako dalje karakter bafera za štampač. Kada to učinite, pomerite svaki bajt ulevo za po dva bita i pređite na treći karakter niza `a$`. Kada njegov oblik prenesete na odgovarajuća mesta, pomerite svaki bajt bafera ulevo za četiri bita pa pređite na sledeći karakter. Kada isto učinite sa svih 40 karaktera, problemi su se približili kraju. Ostalo je „samo“ da prenesete sadržaj bafera u deo memorije koji je namenjen ekranu i to ne na prirodan način, vodeći računa o, blago rečeno, čudnom rasporedu za koji se konstruktor opredelio.

Na ekranu mogu da nađu mesto pedesetak karaktera (da budemo precizni, 51 obzirom da se svako slovo relativno pristojno predstavlja matricom 5\*7 i da je 51\*5=255 tj. skoro 256) pa i više, do 64, ali tada neka slova gube prirodni oblik. Da bismo izveli bilo koju od pomenutih operacija, moramo da upoznamo mašinski jezik Spectruma. Nemamo nameru da se ovom prilikom previše upuštamo u njegovo objašnjavanje (ako za to ima interesa, možemo da pokrenemo Školu mašinskog jezika u „Galaksiji“), ali ćemo svakako objasniti način na koji mogu da se unose mašinske instrukcije i dati nekoliko primera.

## Mašinar u REM liniji

Kod ZX81 mašinski programi se, kao što znamo, smeštaju u prve REM naredbe programa. I kod Spectruma može da se pribegne istom rešenju koje ima nekoliko odličnih

strana (najbolja je ta što se bezijk i mašinski program istovremeno učitavaju u memoriju), ali koje je prilično nepopularno među vlasnicima Spectruma iz razloga koji autoru ovog teksta nisu naročito jasni. Verovatno je da je Spectrumsova mogućnost da, pomoću naredbe SAVE... CODE snima bilo koji segment memorije na traku podstakla programere da mašinski program smeštaju iza bezjika i da njegovo učitavanje povere bezijk programu koji je na traku smešten ispred njega. Bilo kako bilo, mašinski program možete da unesete pomoću programa koji je relativno sličan odgovarajućoj rutini za ZX81; jedina principijelna razlika je proistekla iz činjenice da Spectrum koristi ASCII, a ZX81 neki specijalni kod za smeštanje karaktera. Ukoliko je, kao što je to često slučaj, mašinski program dat kao decimalni (a ne heksadekadni) damp, možemo da zamenimo naredbe 20, 25, 30 i 35 jednostavnim POKE — tada prevodenje haksadekadnih vrednosti nije potrebno i može samo da izazove probleme.

Iskoristimo novi program i unesimo mašinsku rutinu koja će ga testirati. Kada smo već kod testiranja, ne bi bilo loše da program koji ćemo sastaviti testira memoriju našeg spectruma i uveri nas da krivicu za sve naše programe koji ne rade ne snosi „neispravni računar“. Test je vrlo jednostavan: najpre ćemo u svaki bajt memorije upisati broj 00 i proveriti da li je svaki njegov bit „resetovan“ a zatim ćemo upisati FF i proveriti da li je on „setovan“. Ne možemo, jasno, da upisujemo podatke u svaki bajt RAM-a obzirom da bi računar krahirao kada bismo poremetili sistemske promenljive, ali možemo da proverimo „slobodan“ deo RAM-a — da je memorija neispravna kod neke od sistemskih promenljivih, računar verovatno ne bi ni radio.

Program dat u sledećoj tabeli smestićemo, naravno, u bafer za printer (počevši od adrese 23296) i startovati sa PRINT USR 23296. Ukoliko je sve u redu, nekoliko trenutaka docnije će se na ekranu pojaviti broj 32575 (65343 za mašine sa 48 K) koji indicira da je računar ispravan. Ukoliko nije, ponovite čitav test proveravajući da li je program dobro unesen. Ako jeste, vaš računar je neispravan ili (što je nešto verovatnije) u našem specijalnom izdanju postoji **bar jedna** štamparska greška.

Hex code	Assembler code
2A 65 5C	LD HL, (23653)
44	LD B,H
4D	LD C,L
3E 00	LD A,0
7E	LD (HL), A
77	LD A, (HL)
FE 00	CP 0
CO	RET NZ
3E FF	LD A,255
77	LD (HL),A
7E	LD A,(HL)
FE FF	CP 255
CO	RET NZ
A7	AND A
23	INC HL
ED 72	SBC HL,SP
C8	RET Z
A7	AND A
ED 7A	ADC HL,SP
03	INC BC
18 E7	JR -25

## Ekskluzivni RESET

Pisanje mašinskih programa je, kao što ćete se ubrzo uveriti, „hleb sa sedam kora“. Ako u bezijk programu pogrešite, neće se desiti ništa loše — pritisak na BREAK će na ekranu dovesti poznatu poruku READY i moći ćete da ispravite grešku i ponovo startujete program. Ako se, međutim, u vašem mašinskom programu nađe instrukcija tipa

CIKLUS JR CIKLUS

naći ćete se u velikoj nevolji. Čak i onome ko ne poznaje mašinski jezik nije teško da zaključuje da se računar, izvršavajući ovu instrukciju, stalno vrti u „proceduri“ koju ne možemo da prekinemo pritiskom na BREAK — ovaj taster je pri izvršavanju mašinskog programa potpuno „isključen“. Jedinu izlaz je da isključimo računar iz mreže i trenutak docnije ga ponovo uključimo. Tada će sve biti u redu, ali će i svi programi iz memorije biti nepovratno izgubljeni.

Vlasnici Spectruma su na razne načine izbegavali ovaj problem: neki su svaku verziju mašinskog programa snimali na kasetu kako gubitak memorije ne bi bio tragičan, ali ovako rešenje izaziva priličan gubitak vremena. Drugi su se dosetili da u mašinskim programima vrlo često testiraju da li je taster BREAK pritisnut u nadi da će „krah“ nastupiti zato što računar neprekidno izvršava istu veću grupu instrukcija, treći su koristili RESET nožicu procesora Z80 da bi, preko jednog tastera, obezbedili hardverski prekid rada, u čemu su imali manje ili više uspeha, a četvrti su izabrali najlakše rešenje: nisu ni pisali mašinske programe. Na žalost, nevolja nastaje i kod bezijk programa koji, na primer, izgleda ovako:

```
10 INPUT LINE A$ GO TO 10
```

Startujete ovaj program i pokušajte ga da prekinete. To će biti veoma teško — skoro nemoguće.

Zahvaljujući Englezu Toniju Bejkeru (Toni Baker) svi problemi ovoga tipa mogu da postanu neprijatna prošlost. U prvom broju časopisa Your Spectrum (januar 1984; ovo je, inače, ekskluzivna informacija koja je ušla u naše specijalno izdanje u poslednjem trenutku, pola sata pre konačnog zaključivanja) objavljen je, naime, program koji bez ikakvih hardverskih intervencija omogućava prekid izvršavanja bilo kog mašinskog ili bezijk programa jednostavnim pritiskom tastera!

Program koji dajemo treba da smestite u memoriju vašeg Spectruma (mogućnost, na žalost, postoji samo za one koji poseduju Spectrum 48 Kb) počevši od adrese 80E2 koristeći hex-loader. Program ima samo 89 bajta, pa njegovo unošenje ne predstavlja baš nikakav problem: probajte ga čak i ako niste počeli da pišete mašinske programe. Novi RESET će biti aktiviran ako otkucate RANDOMIZE USR 33001. Kada vam god zatreba da izvršite RESET, jednostavno istovremeno pritisnete tastere CAPS SHIFT i ENTER. Na ekranu će se pojaviti odgovarajuća poruka i računar će biti spreman za normalan rad! Ukoliko želite da isključite RESET, otkucajte RANDOMIZEUSR32994. Čini nam se da nećete osetiti potrebu da bilo kada isključujete ovu novu proceduru i da ćete se učitali u memoriju svaki put kada uključite vašeg Spectruma.

Nova naredba RESET funkcioniše čak i u toku izvršavanja nekih internih funkcija računara. Otkucajte, na primer, neki bezijk



program i pritisnite ENTER da bi ovaj bio izlistan. U toku listanja pritisnite RESET i ono će trenutno biti prekinuto. Naredba RESET ima i par minornih ograničenja:

- Izvršavanje naredbe NEW će deaktivirati RESET čak i ako je ovaj program smešten iznad RAMTOP-a Naredba RANDOMIZE USR 33001 će ga, jasno, ponovo aktivirati ako nije izbrisan.

- RESET ne radi dok računar izvršava SAVE, LOAD ili BEEP. Tada je, naime, interapt isključen i trik na kome je program zasnovan više ne funkcioniše. Ukoliko se u vašem mašinskom programu na samom početku nalazi instrukcija DI (ne zaboravite na EI pre povratka u bejzik), RESET neće moći da ga zaustavi. Zašto biste želeli da to onemogućite? Jedino zbog eventualne zaštite programa, koja je sledeća na našem dnevnom redu.

#### Mašinski kod Asembler

		ORG 80E2
3E3F ED47 ED56 C9	DEACTIVATE	LD A,3F LD IA IM 1 RET
3E80 ED47 ED5E C9	ACTIVATE	LD A,80 LD IA IM 2 RET
524553 45542065 78656375 746564A1	RES_MESSAGE	DEFM RESET executed!
0181	L_ADDR	DEFW TEST_RESET
F5 3EFE DBFE 1F 3807 3EBF DBFE 1F 3004	TEST_RESET	PUSH AF LD A,FE IN A,(FE) RRA JR C,NO_RESET LD A,BF IN A,(FE) RRA JR NC,RESET
F1 ED40	NO_RESET	POP AF RST 38 RET
2AB25C 2B F9 2B 2B 22305C	RESET	LD HL,(RAMTOP) DEC HL LD SP,HL DEC HL DEC HL LD (ERR,SPI,HL)
AF 32715C CD0116 C06E0D 21385C CB9E 23 CBEE	XOR A	LD (FLAG),A CALL CHAN_OPEN CALL CLS_LOWER LD HL,FLAGS RES 3,(HL) INC HL SET 5,(HL)
AF 11EF80 CDDA0C FB C3A912	XOR A	LD DE,RES_MESSAGE-1 CALL PO_MSG EI * JP MAIN_1

## kontrolor snimanja

Mehanizam zaštite komercijalnih programa je znatno komplikovaniji i, samim tim, teži za „probijanje“ od metoda koji se primenjuju na ZX81. Ipak, dokazano je da se program pisan za Spectruma ne može, zaštititi od presnimavanja na način koji nije savladiv. Zaštićeni programi su prava zagonetka za one koji uče programiranje i nepotrebno mistifikuju računar. Ipak, čini nam se da nema velikog smisla trošiti vreme i imaginaciju za unapređenje zaštite koja pred iskusnim korisnikom pada u vodu. Ovo „iskusni korisnik“ može da se odnosi i na vas — dovoljno je da pročitate pasuse koji slede. Objavlivanjem programa za skidanje zaštite nemamo cilj da vam damo u ruke „kalauz“ za komercijalne programe već korisnu alatku za brzo sređivanje svoje postojeće biblioteke programa.

Mehanizam zaštite se zasniva na automatskom startovanju programa. Ukoliko se mašinski program nalazi u okviru bejzika (na primer, u nekoj REM liniji), skidanje zaštite je trivijalno: otkucamo MERGE““: STOP i startujemo kasetofon. Po učitavanju programa, njegovo izvršavanje će biti prekinuto (ili, da budemo precizniji, neće ni započeti), pa ćemo moći da ga snimimo na kasetu primenom obične naredbe SAVE.

Pravi problem, međutim, predstavljaju mašinski programi koji su snimljeni sa SAVE... CODE i koji se automatski startuju. Da bi se njihovo presnimavanje uspešno obavilo, moramo u memoriju da unesemo poseban program poznat pod imenom „brejker“ ili, kulturnije, „save controler“ (kontrolor snimanja). Jedan takav program je sastavio Bogdan Kosanović iz Beograda koji nam je pružio i značajnu pomoć pri realizaciji ovog poglavlja. Program ovde objavljujemo uz neophodna uputstva za njegovo kucanje, snimanje i upotrebu.

### Kucanje programa

Najpre otkucajte bejzik program koji je prvi naveden i snimite ga na kasetu sa SAVE „Breaker 3.2“ LINE 10. Program je snimljen tako da se automatski startuje; razlog za ovakvo snimanje nije u tome što sam program treba da bude zaštićen nego u tome što je njegova upotreba znatno jednostavnija kada ne moramo da kucamo RUN posle svakog učitavanja.

Po uspešnom snimanju i verifikaciji programa izvadite kasetu, ubacite neku drugu (ovde će ta kasetu biti upotrebljena samo kao pomoćna), otkucajte NEW i unesite bejzik program dat na sledećoj slici. Ovaj

program ne treba da snimate — on je namenjen jedino unošenju mašinskog programa koji će predstavljati integralni deo „breakera“. Pošto dobro proverite ispravnost DATA linije, startujte program sa RUN. Trenutak docnije računar će zatražiti da startujete kasetofon i tako snimite mašinski program.

Ostala je još jedna stepenica. Otkucajte NEW i unesite sledeći kratki BASIC program i startujte ga sa RUN. Moraćete da premotate pomoćni kasetu i u memoriju unesete program koji je upravo snimljen. Posle toga možete da odstranite pomoćnu kasetu i, po zahtevu računara, snimite finalni mašinski program iza bejzika koji se već snimljen na prvu kasetu. Neprijatni deo posla je završen i možete da počnete da koristite brejker.

Napominjemo da su ovakve manipulacije bile apsolutno neophodne. Osnovna karakteristika koju dobar „save controler“ treba da ima je da bude što kraći da bi pomoću njega mogli da se presnimavaju što duži programi. Nije, na žalost, moguće odmah smestiti mašinski program na pravo mesto pošto bi se kosio sa bejzik programom koji ga unosi. Zato on najpre biva snimljen na više adresa da bi, pomoću drugog programa, bio „spušten“ na pravo mesto. Autoru programa se činilo da njegovo unošenje na ovaj način oduzima vreme samo jednom i da se docnije program koristi uz veće mogućnosti.

### Presnimavanje...

Kada zaželite da presnimate neki zaštićeni program, unesite breaker sa LOAD. Pošto se program uspešno učita, na ekranu će se pojaviti „meni“, odnosno spisak opcija koje možete da upotrebljavate.

Ako ste početnik namenjene su vam opcije **bp**, **sp** i **vp**. Da biste uneli neki program u memoriju otkucajte **bp** (uz uobičajeno ENTER) i startujte kasetofon. Po učitavanju programa, računar će od vas zatražiti da umetnete kasetu na koju program treba da se snimi, završite snimanje a onda se od vas očekuje da premotate kasetu da bi se izvršila verifikacija snimka. Posle toga možete ponovo da otkucate **bp** i tako unesete neki drugi program ili da otkucate **sp** i tako snimite program koji se i dalje nalazi u memoriji na neku drugu kasetu. Posle ovoga možete da upotrebite **vp** i tako verifikujete novi snimak. Opcije **sp** i **vp** možete da ponavljate koliko je god puta potrebno.

### Analiza programa

Sledeći stupanj poznavanja Spectruma vam dopušta da koristite opciju **ep**. Po njenom izvršavanju računar unosi program sa trake i smešta ga u memoriju od adrese 25500 (dekadno). Posle toga možete da prekinete rad „brejker“ (sa CAPS SHIFT 6), i analizirate uneseni mašinski program pomoću disasemblera ili nekog sličnog programa. Treba da vodite računa o jednoj činjenici: program je veštački učitao tako da počinje od adrese 25500 što ne znači da on treba tamo da se nalazi da bi se korektno izvršavao. Štaviše, ako startujete mašinski program sa RANDOMIZE USR 25500, skoro je sigurno da će uslediti blokiranje računara i da ćete morati da ga isključujete i ponovo uključujete. Opcija **lp** je, dakle, namenjena samo analizi programa, dok za njegovo učitavanje „na pravo mesto“ morate najpre da upoznate struktu-

```

10 POKE 23624, VAL "13": PAPER PI/PI:
INK VAL "5": CLS
20 CLEAR 25000: LOAD "" CODE: LET q =
VAL "30"
30 DIM A$( VAL "2"): CLS: PRINT "bp:B
reak program" : lp: Load program" : v
p:Verify program" : sp:Save program"
: lh:Load header" : vh:Verify header"
: sh: Save header" : lb:Load block"
: vb:Verify block" : sb:Save block"
: th:Show header"
40 INPUT LINE A$: LET H=PI/PI: LET L =
H: LET B$=A$(H): LET C$=A$(H+H): IF C$ = "
B" OR C$ = "b" THEN LET H=NOT H
45 IF C$ = "P" OR C$ = "p" THEN LET H = -H
50 IF B$ = "S" OR B$ = "s" THEN LET L = NOT
L
60 IF B$ = "V" OR B$ = "v" THEN LET L=L+L
70 IF B$ = "T" OR B$ = "t" THEN LET L = -L
75 IF B$ = "B" OR B$ = "b" THEN LET L=INT
PI+L
80 GO TO CODE "n" + VAL "20"*L
90 CLS: FOR I=25018 TO 25034: PRINT I
PEEK I: " : IF PEEK I > CODE " " AND PE
EK I < CODE "RND" THEN PRINT CHR$ PEEK I :
GO TO CODE "d"
95 PRINT " "
100 NEXT I : INPUT "Change (Y/N) ": LIN
E B$: IF B$ = "Y" OR B$ = "y" THEN GO TO COD
E "SCREENS"
102 GO TO q
110 IF H=H-H THEN PRINT USR 25204: GO
TO q
120 IF H=PI/PI THEN RANDOMIZE USR 2516
2: GO TO q
125 PRINT USR 25116: GO TO q
130 IF H=H-H THEN RANDOMIZE USR 25179:
PRINT USR 25060: GO TO q
135 IF H=PI/PI THEN RANDOMIZE USR 2503
5: RANDOMIZE USR 25150: GO TO q
140 PRINT USR 25096: GO TO q
150 IF H=PI/PI THEN PRINT USR 25050: G
O TO q
160 IF NOT H THEN PRINT USR 25071: GO
TO q
165 PRINT USR 25124: GO TO q
170 INPUT "Address= ":L / "Value= ":H:
POKE L,H: RANDOMIZE USR 25104: GO TO COD
E "Z"
190 PRINT USR 25088: GO TO q
205,86,5,48,242,201
20 DATA 221,33,169,97,17,17,0,175,24,
22,221,42,182,97,237
30 DATA 91,180,97,55,24,9,221,42,182,
97,237,91,180,97,167
40 DATA 62,255,205,2,8,195,137,98,205
,8,98,205,28,98,24
50 DATA 28,205,203,97,205,88,98,24,
212,17,185,97,33,202,97
60 DATA 1,17,0,237,184,201,205,16,98,
205,74,98,24,83,205
70 DATA 218,97,24,198,62,253,205,1,22
,175,17,161,9,205,10
80 DATA 12,33,60,92,203,238,205,212,
21,201,33,169,97,17,186
90 DATA 97,1,17,0,237,176,201,205,41,
98,221,33,169,97,17
100 DATA 17,0,175,205,129,98,205,62,98
,58,169,97,254,3,40
110 DATA 11,62,3,50,169,97,33,128,0,34
,184,97,33,156,99
120 DATA 34,182,97,201,205,41,98,221,
33,156,99,237,91,180,97
130 DATA 62,255,205,194,4,6,50,118,16,
253,217,33,88,39,217,201
140 CLEAR 30000: FOR I=30001 TO 30196:
READ A: POKE I,A: NEXT I
150 SAVE "Breaker3.2" CODE 30001,196
160 CLS: PRINT AT 10,10: FLASH 1;"VERI
FY"
170 VERIFY "Breaker3.2" CODE 30001,196
10 CLEAR 25034
20 LOAD "Breaker3.2" CODE 25035,196
25 CLS: PRINT AT 10,1;"Snimi odmah iza
BASIC PROGRAMA"
30 SAVE "Breaker3.2" CODE 25035,196
35 CLS: PRINT AT 10,10: FLASH 1;"VERIF
Y"
40 VERIFY "Breaker3.2" CODE 25035,196
50 CLS: PRINT AT 10,10: FLASH 1;"KRAJ"

```

ru dela programa koji se zove zaglavlje („header“).

## Promena zaglavlja

Program se kod Spectruma sastoji iz dva dela: zaglavlja i podataka. Zaglavlje zauzima 17 bajtova koji su podeljeni u nekoliko grupa. Prvi bajt daje računaru informaciju o tipu programa (00 za bejzik, 01 za brojni niz, 02 za alfanumerički niz i 03 za ono što nas najviše interesuje: mašinski program snimljen sa CODE ili SCREEN), sledećih deset bajtova sadrže ime programa (ako ime ima manje od 10 simbola, praznine se popunjavaju blankovima; ako program nema ime, prvi od ovih deset bajtova sadrži FF), a zatim slede parametri bloka kojima treba posvetiti posebnu pažnju.

Prva dva parametra predstavljaju dužinu bloka u bajtovima (ako sa  $B_n$  obeležimo sadržaj x-tog bajta zaglavlja, dužina programa se računa kao  $256 \cdot B_{12} + B_{11}$ ), a sadržina sledećih četiri zavisi od tipa programa.

Ako se radi o BASIC programu, broj

linije od koje se program automatski startuje je dat sa  $B_{13} + 256 \cdot B_{14}$ . Obzirom da  $B_{12}$  i  $B_{11}$  daju dužini programa zajedno sa promenljivima, potrebni su bajtovi 15 i 16 za „pamćenje“ dužine samog programa. Dužina se, kao i obično, izračunava kao  $B_{16} \cdot 256 + B_{15}$ .

Ako je sniman numerički niz,  $B_{14}$  sadrži njegovo ime (kod Spectruma imena nizova mogu da imaju samo jedno slovo) pri čemu je njegov bit 6 uvek nula. Ako je sniman alfanumerički niz, njegovo ime je ponovo sadržano u četrnaestom bajtu s tim što je šesti bit sada jedan.

Ako je, najzad, sniman mašinski program, apsolutna adresa od koje program treba da bude unesen u memoriju može da se dobije kao  $B_{13} + 256 \cdot B_{14}$ , dok sadržaji  $B_{15}$  i  $B_{16}$  nisu bitni.

Kada smo razumeli strukturu zaglavlja, možemo da upoznamo opcije koje omogućavaju manipulacije sa njim. Sa lh učitavamo samo zaglavlje i smeštamo ga u memoriju. Zatim možemo, sa sh, da snimamo zaglavlje na novu traku, da učitamo blok koji se nalazi iza zaglavlja sa lb i da ga snimamo sa sb (svako snimanje može da prati verifikacija uz korišćenje opcija vh odnosno vb), ali ovakva manipulacija nema velikog smisla — bilo je jednostavnije da smo koristili opciju bp. Posle unošenja

zaglavlja, međutim, možemo da izaberemo opciju th i računar će ispisati sadržaj zaglavlja i omogućiti nam da ga menjamo. Možemo, na primer, da izmenimo ime programa i da zatim snimimo zaglavlje i blok. Mnogo je interesantnije eksperimentirati sa promenama ulaznih adresa i drugih parametara bloka, ali ovakva promena nosi ogroman rizik — možemo da zadamo parametre koji nemaju smisla i tako onemogućimo unošenje presnimljenog programa u memoriju.

## Programi bez zaglavlja

Ovaj „brejker“ omogućava presnimavanje najvećeg broja (nekih 97%) komercijalnih programa. Ipak, pred jednom zaštitom on je nemoćan: neki autori prave programe u kojima je simulirana naredba LOAD, tako da blok sa mašinskim programom ne sadrži zaglavlje. Jedinii programi zaštićeni na ovaj način koji su nam došli do ruke sa fort, cyrusis chesse i turk chess. Preporučujemo vam da, uz pomoć disasemblera, pronađete deo mašinskog programa koji vrši snimanje i da iz njega pročitate potrebne adrese. Za ovakvo proučavanje potreban je određeni nivo poznavanja Spectruma, ali vas u toku rada može držati ideja da ćete dok ne presnimite program, mnogo naučiti i da sigurno ne postoji savršen metod zaštite programa!



# zagonetke sharp PC 1500

Ima računara kod kojih je mašinsko programiranje moguće ali nedovoljno dokumentovano. Dobar primer takvog računara je PC1500: njegovi proizvođači nisu objavili nikakvu literaturu o mašinskom programiranju, pa čak nisu spomenuli ni postojeće naredbe PEEK, POKE, CALL u okviru uputstva za upotrebu! Pisma proizvođača su nas uverila da „Sharp“ nema nameru da otkriva tajne mašinskog programiranja i da je na korisnicima da u tome uspeju. Ponovo NOMAS!



Zagonetka za programere: Sharp PC-1500

Ne bi bilo problema kada bi Sharp PC1500 koristio procesor čiji je sat instrukcija poznat. PC1500, međutim, koristi specijalizovani procesor kod koga se kodiranje instrukcija razlikuje od većine poznatih. Računar, pored toga, ima prilično čudan sistem adresiranja koji je omogućio memoriju od 128 kilobajta. Ipak, vredni francuski i američki korisnici PC1500 uspeali su da uđu u njegove tajne i objave set instrukcija (iako nekompletan) kao i mapu bejzika koji se koristi. Na taj način je mašinsko programiranje postalo relativno dostupno širem krugu korisnika.

Pre nego što navedemo spisak mašinskih naredbi za PC1500, moramo da izložimo bejzik naredbe za rad sa programima na mašinskom jeziku. Da bismo uopšte mogli da unosimo mašinski program, moramo za njega da rezervišemo odgovarajući prostor. To postižemo pomoću naredne rezervisali za BASIC program, a preostalih 14533 — 14000 = 533 bajta za mašinske programe. Ovakva raspodela važi sve dok je ne opozovemo, sa NEW 15433 (svi ovi podaci se odnose na PC1500 koji je proširen maksimalnim memorijskim modulom od 8 kilobajta; ukoliko njega nema, sve brojeve treba srazmerno umanjiti).

Za unošenje mašinskih programa, kao i uvek, koristimo naredbu POKE. Ukoliko, na primer, želimo da u memorijske ćelije čije su adrese 14500 i 14501 postavimo mašinski program kodiran kao OA 9A, koristimo POKE 14500,OA,9A. Za proveravanje upisanog programa možemo da koristimo PEEK (PEEK 14500 treba na ekranu da da 10, što je prevod broja OA u dekadni sistem).

Mašinski programi se snimaju na kasetu naredbom SCAVE M, a čitaju naredbom CLOAD M. Opšti format naredbe SCAVE je, koristeći uobičajenu Bekusovu notaciju, SCAVE M „ime“; početna adresa [; krajnja adresa] a naredbe CLOAD M: CLOAD M „ime“ [; početna adresa].

Do sada tajanstvene naredbe operativnog sistema POKE # i PEEK # se koriste za smeštanje sadržaja u „gornjih“ 64 kilobajta memorije i deluju na isti način kao POKE i PEEK koje smeštaju podatke u „donjih“ 64 K. Jasno je da računar, u sadašnjim opremama, ima daleko ispod 64 K memorije, pa naredbe PEEK # i POKE # izgledaju nepotrebno. Ipak, može da se desi da Sharp pusti u prodaju aplikacione ili čak memorijske module koji bi bitno proširili memoriju PC1500!

Za one koji ne žele da pišu mašinske programe ali nameravaju da upotrebe naredbe PEEK i POKE, vredi reći da je kodiranje bejzik programa sada razjašnjeno. Svaka linija bejzika sadrži najpre linijski broj, zatim adresu početka sledeće linije i, na kraju, sadržaj kodiran tako da svaka bejzik naredba zauzima dva bajta (F1 A8 je, na primer, naredba RANDOM). Na kraju linije uvek se nalazi kod OD koji je odvajao od sledeće. Znajući ovo, moguće je sastaviti bejzik program koji vrši prenumeraciju drugih bejzik programa tako da se linijski brojevi razlikuju za po 10, pa čak i program

koji bi pisao druge programe (na primer, komponovao muziku).

Mnogo je interesantnije pisanje programa na pravom mašinskom jeziku. Njih unosimo pomoću POKE, a startujemo novom naredbom CALL. Ovu naredbu prati adresni deo koji predstavlja adresu prve mašinske instrukcije koju treba izvršiti. CALL se, jasno, može naći i u samom bejzik programu.

Set instrukcija procesora LH5801 je dat u sledeće dve tabele. Prva predstavlja funkcije standardnih naredbi, dok druga daje instrukcije koje se izvršavaju kada se ispred nekog koda nađe FD. Ovaj kod je neka vrsta prefiksa koji je stvorio mogućnost proširenja seta instrukcija sa 256 novih, čime je broj naredbi povećan na 511 bez ikakvog utroška memorije. U tabelama (posebno u drugoj) ima dosta praznih mesta — to su instrukcije čije značenje još nije poznato. Otkrivene instrukcije daju mogućnost pisanja veoma složenih programa, ali nedostatak poznavanja svih instrukcija onemogućava disasembiranje ROM-a u kome ih ima dosta (nova formulacija Marfijevog zakona: ako ne poznajete značenje jedne naredbe, onda se ona najčešće javlja u ROM-u).

U tabelama su instrukcije objašnjene korišćenjem standardne nomenklature procesora Z80. Ipak, Z80 ima mnogo manje naredbi od LH5801, pa može da se desi da manje iskusnan korisnik ne može da shvati funkciju neke naredbe poznajući samo njenu skraćenicu... Prostor u ovom izdanju nam, na žalost, ne omogućava da objasnimo sve naredbe, pa nam samo ostaje da obećamo da će se u Katalogu našeg Kluba pojaviti program-uputstvo broj PC1500901300 koje će biti mnogo opširnije. U međuvremenu, navodimo primer programa koji demonstrira brojanje od 0

	0	1	2	3	4	5	6	7	8	9	A	B	C	D	E	F
0	SBC A,C	SBC A,E	SBC A,L	INC C	INC E	INC L			SBC A,B	SBC A,D	SBC A,H		SBR C0	SBR D0	SBR E0	SBR F0
1	SBC A,(BC)	SBC A,(DE)	SBC A,(HL)	LDI (BC),A	LDI (DE),A	LDI (HL),A			JR NC,+e	JR NC,-e	SBC A,(nn)	SBC A,n	SBR NC,n	RRA		NEX
2	ADC A,C	ADC A,E	ADC A,L	DEC C	DEC E	DEC L			ADC A,B	ADC A,D	ADC A,H		SBR C2	SBR D2	SBR E2	SBR F2
3	ADC A,(BC)	ADC A,(DE)	ADC A,(HL)	LDD (BC),A	LDD (DE),A	LDD (HL),A			JR C,+e	JR C,-e	ADC A,(nn)	ADC A,n	SBR C,n	RRD		
4	LD A,C	LD A,E	LD A,L	INC B	INC DE	INC HL			LD A,B	LD A,D	LD A,H		SBR C4	SBR D4	SBR E4	SBR F4
5	LD A,(BC)	LD A,(DE)	LD A,(HL)	LDI A,(BC)	LDI A,(DE)	LDI A,(HL)			JR NH,+e	JR NH,-e	LD A,(nn)	LD A,n	SBR NH,n	SRL		LDI (DE),(BC)
6	CP A,C	CP A,E	CP A,L	DEC BC	DEC DE	DEC HL			CP A,B	CP A,D	CP A,H		SBR C6	SBR D6	SBR E6	SBR F6
7	CP A,(BC)	CP A,(DE)	CP A,(HL)	LDD A,(BC)	LDD A,(DE)	LDD A,(HL)			JR H,+e	JR H,-e	CP A,(nn)	CP A,n	SBR H,n	RLD		
8	LD B,A	LD D,A	LD H,A	LD B,n	LD D,n	LD H,n			DJC -e				SBR C8	SBR D8	SBR E8	SBR F8
9	AND A,(BC)	AND A,(DE)	AND A,(HL)	AND (BC),n	AND (DE),n	AND (HL),n			JR NZ,+e	JR NZ,-e	AND A,(nn)	AND A,n	SBR NZ,n	SLA	AND (pp),n	RCF
A	LD C,A	LD E,A	LD L,A	LD C,n	LD E,n	LD L,n			RET	LD SP,nn	JP nn	SBR CA	SBR DA	SBR EA	SBR FA	
B	OR A,(BC)	OR A,(DE)	OR A,(HL)	OR (BC),n	OR (DE),n	OR (HL),n			JR Z,+e	JR Z,-e	OR A,(nn)	OR A,n	SBR Z,n	RLA	OR (pp),n	SCF
C	SBCD A,(BC)	SBCD A,(DE)	SBCD A,(HL)	CP B,n	CP D,n	CP H,n			ADCD A,(BC)	ADCD A,(DE)	ADCD A,(HL)		SBR CC	SBR DC	SBR EC	SBR FC
D	XOR A,(BC)	XOR A,(DE)	XOR A,(HL)	TEST (BC),n	TEST (DE),n	TEST (HL),n			JR NV,+e	JR NV,-e	XOR A,(nn)	XOR A,n	SBR n	INC A	TEST (pp),n	2+ table
E	LD (BC),A	LD (DE),A	LD (HL),A	CP C,n	CP E,n	CP L,n			JR +e	JR -e	LD (nn),A	CALL nn	SBR CE	SBR DE	SBR EE	SBR FE
F	TEST A,(BC)	TEST A,(DE)	TEST A,(HL)	ADD (BC),n	ADD (DE),n	ADD (HL),n			JR V,+e	JR V,-e	TEST A,(nn)	TEST A,n	DEC A	ADD (pp),n		

4100 4A 00 LD R1,0  
 4102 B5 00 LD A, O  
 4104 DD INC A  
 4105 99 03 JR NZ, - 3  
 4107 40 INC R1  
 4108 99 08 JR NZ, - 8  
 410A 9A RET

Za unošenje ovog programa najpre zervišite potreban prostor sa NEW &4200 a onda ga unesite pomoću POKE&4100,&4A, 0,&B5, 0,&DD, &99,3 &40,&99,9,&9A. Izvršavanje programa se postiže sa CALL &4100. Ne vredi da uključujete štopericu — nećete stići ni da primetite kada je program završio sa radom. Obzirom da „brljanje“ traje manje od jedne sekunde, mnogi vlasnici PC1500 ne veruju da je program dobro napisan! Bejzik program bi isti problem rešio za petnaestak minuta.

## KLUBOVI PROGRAMERA

Kada proučite ovu školu bejzika i počnete da sastavljate samostalne programe, poželećete da postanete član nekog Kluba programera i da razmenjujete programe i iskustva sa drugim vlasnicima računara. Klubovi programera u svetu su obično specijalizovani za pojedine računare, dok jugoslovenski mahom tretiraju sve modele. Evo najpre nekoliko inostranih adresa:

Američki PPC klub (2545 W. Camden Place, Santa Ana, CA 92704, USA) je najstariji svetski klub vlasnika stonih i džepnih računara. Uglavnom je orijentisan na proizvode firme Hewlett-Packard i izdaje dva izvanredna časopisa PPC Calculator Journal (posvećen džepnim) i PPC Computer Journal (posvećen stonim računari-ma). Časopisi izlaze 10 puta godišnje, a članarina, u koju je uračunata i pretplata, iznosi 37 dolara za svaku od aktivnosti (kalkulatori ili kompjuteri).

Trenutno najveći klub korisnika nekod stonog računara je BEEBUG, P. O. Box 109, Baker Street (broj nije 221 b), High Wycombe, Bucks HP11 2TD, England. Klub se bavi BBC mikroracunari-ma (narocito modelom B) i, u poslednje vreme, Atom Electronom. Za godišnju članarinu od 16 funti dobija se 12 brojeva časopisa od kojih svaki ima 64 strane — bez reklama.

Najveći klub korisnika Sinclairovih računara je koncentrisan oko ECC Publications, 30 Islington Green, London N1 8BJ, England. Oni koji se odluče da otkucaju Breaker 3.2 i tako steknu mogućnost da presnimavaju zaštićene programe mogu bitno da povećaju svoju zbirku programa ako se učlane u Sinclair Owners' Software Library, Warren Road, Liss, Hants GU33 7DD. Za godišnju članarinu od 8.5 odnosno 9.5 funti, članovi mogu da iznajmljuju komercijalne programe na kratko vreme uz minimalnu naknadu.

„Galaksijin“ klub programera, o kome ćete pročitati još ponešto u ovom specijalnom izdanju, predstavlja najstariji i trenutno najaktivniji klub u Jugoslaviji. Lepu tradiciju ima i riječki klub FRAK, Luja Adamića 1/II. FRAK je klub studenata Građevinskog fakulteta u Rijeci koji izdaje jedini domaći kompjuterski časopis. Ovaj časopis izlazi četiri puta godišnje i objavljuje napise vezane uglavnom za građevinu. Obzirom da je članarina samo 500 dinara (250 za studente), časopis će verovatno biti interesantan i za one koji se ne bave građevinstvom. U Beogradu radi SRK, klub studenata Građevinskog fakulteta. U njihovom katalogu nalazi se pristojan broj isključivo stručnih programa, uputstava za upotrebu TI59 i HP41C i drugo. Klub se sastaje četvrtkom od 13 časova u sali 337 (Bulevar revolucije 73).

Beogradski Elektrotehnički fakultet takođe ima Klub programera koji je orijentisan i prema članovima koje elektrotenika ne interesuje. U njihovom Katalogu sada ima 150 programa za džepne računare i Sinclairove modele koji su

članovima na raspolaganju uz veoma umerene naknade ili putem razmene. Sastanci (često su ti sastanci pretvoreni u predavanja) održavaju se ponedeljkom u 19 časova u sali 59 Elektrotehničkog fakulteta. Zainteresovani van Beograda mogu da pišu na adresu Klub programera, OSSO ETF, Bulevar revolucije 73, Beograd.

U RK Nikola Tesla (Timočka 18, Beograd) zainteresovani imaju priliku da rade sa stonim računarom TRS 80. Slična mogućnost je ostavljena i onima koji žele da upoznaju Sinclairove računare — o njima se brine RK Avala, Cirila i Metodija 2a.

## Problem

Problem koji vam postavljamo na prvi pogled izgleda sasvom besmisleno, ali će se oni koji pokušaju da ga reše uveriti da je u pitanju prilično složena logičko/programerska zagonetka. Treba, naime, sastaviti program koji lista samog sebe!

Da bi program bio ispravan naredba RUN treba da da isti rezultat kao i naredba LIST. U programu smeju da se koriste samo standardne bejzik naredbe: LIST, PEEK, POKE, USR, CALL i slične su zabranjene. Izuzetno, kod računara „galaksija“ može da se koristi naredba BYTE. Pozivamo čitaoce ovog specijalnog izdanja da nam pošalju rešenja problema — nagradićemo najkraće.





**IVO LOLA RIBAR**  
**FABRIKA ALATNIH MASINA**

# ***lola 8***



„Lola 8“ je jedan od prvih domaćih kućnih računara, predstavlja izvanrednu sintezu velikog iskustva SOUR „Ivo Lola Ribar“ u oblasti automatskog upravljanja alatnim mašinama i mladalačke svežine tima nedavno diplomiranih stručnjaka. U toku njegovog razvoja nije se mnogo gledalo na radno vreme, podelu posla, nagrade... Mladi inženjeri su jednostavno želeli da njihov kompjuter dode u što više domova i škola i da tako što veći broj ljudi zavoli ono čime se oni već godinama bave. Njihov rad je dao i prve rezultate: u toku ovogodišnjeg Međunarodnog sajma Tehnike održano je prvo takmičenje učenika srednjih škola SR Srbije u sastavljanju programa za „Lolu 8“. Kao rezultat toga, „Lola 8“ je postao među učenicima najomiljeniji deo inventara par obrazovnih ustanova, što će svakako obogatiti njegovu biblioteku programa. Ostaje nam samo da poželimo da „Lola 8“ u skoroj budućnosti dode u maloprodaju i da vas upoznamo sa njegovim karakteristikama.

„Lola 8“ je, kao i većina današnjih kompjutera, koncipiran tako da u osnovnoj varijanti odgovara onima koji čine prve korake u programiranju, a da se dodavanjem posebnih modula prilagođava iskusnijim korisnicima koji imaju veće potrebe. Osnovni računara čini Intelov procesor 8085A koji radi na osnovnoj učestanosti od 5 MHz. Visoka frekvencija, uz hardver koji je oslobodio procesor svih briga za generisanje slike, čini da se čak i bezik programi izvršavaju veoma brzo — o mašinskim da i ne govorimo.

U osnovnoj verziji „Lola 8“ ima ROM od 12 Kb koji može da se proširi do 16 Kb, RAM od 6 Kb se, dodavanjem posebnih modula, može proširiti do 38 Kb, što bi trebalo da bude dovoljno za sve primene. Alfnumerička tastatura sa 48 tastera sadrži, pored uobičajenih velikih slova, brojeva i specijalnih znakova, određen broj specijalnih grafičkih simbola (znakovi na kartama, na primer) i latinična slova Č, C, Z i Š.

U ROM je smešten bezik interpretator značajnih mogućnosti: pored uobičajenih osnovnih operacija sa brojevima u pokretnom zarezu, omogućeno je izračunavanje trigonometrijskih i logaritamskih funkcija sa devet tačnih cifara, rad sa matricama sa više dimenzija i crtanje slika na ekranu u rezoluciji 75.80 tačaka. Umesto skupog video terminala, „Lola 8“ se povezuje sa standardnim crno-belim televizorom (UHF, 36. kanal) na čijem ekranu

prikazuje po 40 karaktera u svakom od 25 redova. Editor teksta omogućava jednostavno i brzo uništenje i ispravljanje programa dodavanjem ili brisanjem grupa karaktera ili čitavih delova programa.

Iskusnijim programerima i onima kojima je bezik nedovoljno brz naredbe PEEK, poke i USR otvaraju vrata mašinskog programiranja. Ono biva značajno olakšano kada se ROM proširi 4 Kb dugaćkim programom koji obavlja funkcije mini-asemlera i monitora.

U osnovnu konfiguraciju je uključen i generator zvuka koji omogućava nezavisno programiranje tri zvučna kanala za generisanje tonova u čitavom čulnom opsegu (8 oktava), uz doziranje šumova raznih amplituda i oblika. Mogućnost programskog regulisanja jačine generisanog zvuka omogućava zvučne efekte kao što je prasak, zvižduk, šum talasa itd.

Računar je snabdeven interfejsom za povezivanje sa standardnim kasetofonom na koji se brzo i lako snimaju upisan bezik i mašinski programi koji tako bivaju sačuvani za buduću upotrebu. Čitav ovaj hardver je smešten na profesionalnoj dvoslojnoj štampanoj pločici.

Na poleđini računara se nalazi 64-pinski EURO konektor na koji se priključuje jedan modul ili kartica-adaptar za priključivanje više modula. Pored palica za igre i memorijskih modula, na raspolaganju su serijski i paralelni interfejs za povezivanje računara sa mernim instrumentima. Ovi moduli se već koriste u „Iolnim“ laboratorijama za testiranje raznih uređaja.

Programska podrška računara je čak i u sadašnjoj fazi pristojna: „Lola 8“ nudi mnogo časova zabave kroz igre Black Jack, Mastermind, Glinena flota, Melodika i druge. Pisanje „ozbiljnih“ programa, kao što su interpretatori i kompajleri drugih programskih jezika, biće olakšano zahvaljujući koncepciji operativnog sistema računara „Lola 8“ i maksimalno podržano od firme.

Konstruktori „lola 8“ će biti zahvalni za sve primedbe i sugestije koje upute čitaoci ovih redova. Na taj način će računar poprimati konačnu koncepciju koja će zadovoljiti najveći broj njegovih budućih korisnika. Adresa na koju možete da pišete za sve informacije je „Ivo Lola Ribar“, 11250 Železnik.



# govorite li 8 bejzik?

## Programiranje za početnike

Ovo poglavlje predstavlja osnovnu školu najčešće korišćenog programskog jezika — bejzika — kojim govore svi kućni računari. Namenjeno je prvenstveno onima kojima je ovo prvi praktični dodir sa programiranjem što, naravno, ne znači da i oni koji poznaju bejzik neće iz njega moći nešto da nauče. Iako računar nije neophodan za razumevanje bejzika, nije loše imati neki pri ruci. Prateći ovu školu zasigurno ćete naići na neke sekvence i instrukcije koje će u vama probuditi dileme: zašto je nešto rešeno „ovako“ kada se moglo lakše rešiti „onako“. Najbolji način da rešite sve probleme tog tipa (i uverite se da se „onako“ nešto moglo bolje ili lošije uraditi) je da na računaru isprobate sve varijante. Na taj način ćete najpre naučiti programiranje: pokušajte da pišete programe ma koliko pri tome grešili. Računaru vaše greške neće smetati — za njega je izvršavanje tačnog i pogrešnog programa isti posao. U programiranju se, više nego igde drugde, uči na greškama. Na sreću, ovde greške ne izazivaju nikakvu štetu!

Većina stonih računara (osim onih najskuplijih) povezuje se sa standardnim televizorom ili monitorom. Na samom računaru uočavate jedino tastaturu koja može biti mehanička (kod skupljih modela) ili senzorska (kod jeftinijih računara). Senzorsku tastaturu ćete prepoznati po tome što se tasteri ne kreću ili se neznatno pomeraju. Sa desne ili zadnje strane računara se, obično, nalazi nekoliko priključaka. Jedan od njih je namenjen napajanju — u njega se priključuje ispravljač koji ste dobili uz računar. Jedan priključak služi za povezivanje računara sa televizorom uz pomoć posebnog kabla, koji je takođe deo opreme koju ste dobili uz računar.

### Uključiti, ali kako?

Neki računari će početi da rade čim ih povežete sa napajanjem (preko ispravljača), dok drugi imaju poseban prekidač za uključivanje. Iako ste računar povezali sa televizorom i uključili mu napajanje, na ekranu ćete, verovatno, videti samo "sneg". Da biste dobili uobičajeno READY (znak da je računar spreman da prima vaše naredbe), potrebno je da izaberete odgovarajući TV kanal. Za ovo će verovatno biti potrebna konsultacija sa vašim uputstvom za upotrebu računara; TV kanal se nalazi negde na UHF područje, (kod Sinklerovih modela kanal 36) ali varira od računara do računara. Kada se na ekranu pojavi READY (kod Spectruma zaštitni znak u donjem delu ekrana), možete da prebirate po tastaturi.

Pored priključaka za povezivanje sa mrežom i televizorom, na računaru se nalaze dva ili tri priključka za povezivanje sa kasetofonom. Uz računar ste dobili i odgovarajući kabl. To je obično pedesetak centimetara dugačak kabl sa po dva utikača na svakom kraju. Jedan od njih se uključuje u utičnicu kasetofona ispod koje piše MIC, a drugi u utičnicu ispod koje piše EAR (ove oznake mogu da budu različite od kasetofona do kasetofona; prva označava mikrofon a druga spoljni zvučnik ili slušalicu). Drugi par utikača se povezuje sa odgovarajućim utičnicama na računaru, pri čemu treba paziti da se ne pogreši — ukoliko je jedan od crvenih utikača povezan sa utičnicom kasetofona ispod koje piše MIC, drugi crveni džek treba da bude povezan sa utičnicom na računaru ispod koje se nalazi isti napis. Bolji

računari imaju i treći par utikača koje ćete poznati po tome što su nešto uži od preostala dva para. Ovi džekovi se priključuju u utičnice ispod kojih piše „REMOTE“ i omogućavaju računaru da kontroliše uključivanje i isključivanje kasetofona.

### Demonstraciona kaset

Uz računar ste, eventualno, dobili kasetu sa demonstracionim programima. Iako sami još ne umete da pišete programe, možete se zabavljati sa programima koje su drugi sastavili i tako upoznati neke mogućnosti vašeg računara. Da unesete takav program u računar, premotajte demonstracionu kasetu na početak, otkačajte CLOAD (LOAD bi moglo da se prevede sa "unesi", a C označava da se unosi sa kasete; kod nekih računara ova naredba može da bude i drukčija, na primer LOAD kod Sinklerovih modela) i pritisnite taster na kome piše ENTER (ili NEWLINE ili RETURN; ovaj taster ćete prepoznati obzirom da se, kod svih računara, razlikuje od svih ostalih po veličini ili dizajnu; više o ovom tasteru ćemo govoriti donnije). Zatim pritisnite taster PLAY na kasetofonu. Zavisno od računara, u toku unošenja programa dešavaju se različite stvari. Svaki računar, nekim promenama na ekranu signalizira da se program unosi; ukoliko je sve na ekranu mirno, verovatno niste podesili dovoljnu jačinu zvuka na kasetofonu — pokušajte da je povećate. Isključite i ponovo uključite računar, premotajte traku na početak i ponovite čitav postupak. Posle nekoliko pokušaja (a broj

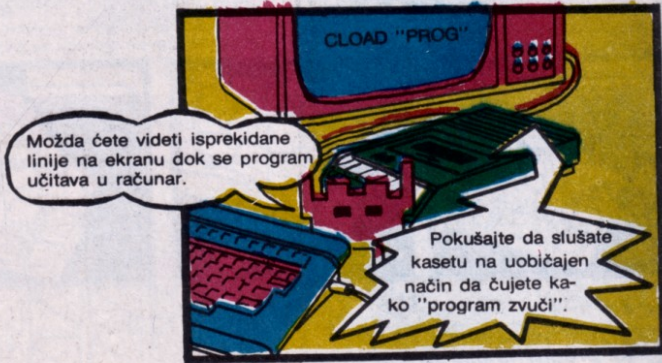
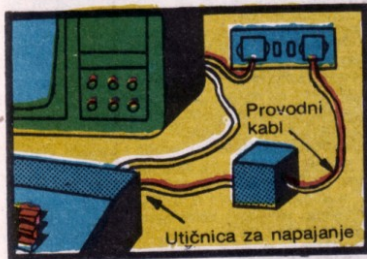



okušavaju je obično obrnuto srazmeran ceni računara i kasetofona), računare će ispravno uneti program i na ekranu ispisati READY. Zaustavite kasetofon i otkucajte RUN pa ponovo pritisnite ENTER. Od tog momenta računare će početi da izvršava program i mi ne možemo da kažemo šta će se desiti — verovatno će na ekranu biti ispisana neka uputstva za upotrebu programa i korisniku će biti naloženo da pritisne neke taste- re za dalja uputstva ili za početak rada.

### Prvo snimanje . . .

Prateći našu školu, napisaćete i neke programe i poželeći da ih snimite na kasetu da biste docnije ponovo radili sa njima (ili, kako programeri kažu, na njima — poslednja fraza podrazumeva rad na daljem poboljšanju programa). Da biste snimili program na traku, uzмите praznu kasetu, stavite je u kasetofon i pritisnite taste- re za snimanje na njemu. Zatim otkucajte SAVE, pritisnite taster na kome su nacrtani znaci navoda (na ekranu će pisati SAVE"), a zatim otkucajte ime programa. Neki računari dopuštaju imena programa od samo jednog slova, dok se kod drugih, kao imena, mogu koristiti čitave rečenice. To nije mnogo važno — najbolje je programima davati kratka imena koja se lako pamte. Pošto ste otkucali ime programa, pritisnite ponovo taster sa znacima navoda, a zatim ENTER. Ponovo će sadržaj ekrana početi dinamično da se menja, a snimanje vaših programa (ako ste još početnik) će biti vrlo kratko, baš kao i sami programi. Ukoliko se radi o značajnom programu, možete da ga snimate dva puta kako biste bili sigurni da neće nastupiti problemi sa njegovim učitanjem.

### . . . i kucanje programa

Ako ste pretplaćeni na neki kompjuterski časopis, u njemu ćete često nalaziti interesantne programe. Kada poželite da otkucate neki od njih, pre svega proverite da li je taj program pisan za vaš računare i da li je za njegovu upotrebu potrebna neka periferna oprema koju vi nemate. Ako program nije pisan za vaš računare, najbolje da, bar za prvo vreme, odustanete od njegovog unošenja. Prepravka programa nekada može da bude zametniji posao od pisanja novog programa, jer se treba uklopiti u logiku drugog programera. Nešto više o ovoj temi govorili smo u poglavlju koje je namenjeno iskusnijim programerima.

Kada pronađete program za vaš računare koji želite da otkucate, moraćete malo da razmislite o načinu na koji se vašem računaru saopštavaju naredbe. Program treba uvek unositi bez ikakvih promena — ukoliko vam nešto nije jasno, ne razmišljajte mnogo o tome. Program objavljen u časopisu je svakako više puta testiran i u njemu nema grešaka (osim, možda, štamparskih, koje će svakako biti ispravljene u sledećem broju). Svaka linija ima svoj broj koji treba otkucati. Pošto ste otkucali linijski broj, unosite sadržaj same linije. Kod nekih računara morate da kucate sva slova naredbi (na primer, naredbu PRINT kucate slovo po slovo), dok drugi imaju tzv "dodeljene naredbe" — da biste otkucali PRINT dovoljno je da pritisnete taster P u pravom

trenutku. Najbolji su oni računari koji omogućavaju da se naredbe kucaju slovo po slovo ili, po želji korisnika, da se koriste tasteri kojima su dodeljene neke funkcije.

Na nekim tasterima je napisano više simbola, a izbor pravog se postiže pomoću posebnog tastera na kome piše SHIFT. Neki računari imaju nekoliko SHIFT tastera koji su označeni raznim bojama, dok svaki drugi taster ima i po tri-četiri funkcije koje zavise od toga koji je od SHIFT tastera bio pritisnut. Kucanje programa na ovakvim računarima je u početku vrlo naporno jer je potrebno mnogo traženja po tastaturi, ali se korisnik, docnije, navikne na njihov raspored.

Iako se može kupiti mnogo knjiga sa gotovim programima i još mnogo više programa na kasetama, pre ili kasnije svi korisnici računara poželi da napiše neki "svoj" program. To je kreativan posao koji zahteva određeni nivo poznavanja osobina računara i programskog jezika na kom se program piše (u našem slučaju programski jezik je bejzik). Iako je za pisanje programa potrebno utrošiti određeno vreme, sam posao je zabavan i dinamičan i često predstavlja bolju zabavu od igranja sa svim kupljenim kompjuterskim igrama. Sledeće stranice su namenjene onima koji žele da napišu svoj prvi program.

## Prve reči

Kao što znamo, čitav "razgovor" sa računarem se obavlja preko tastature. Na njoj korisnik, slovo po slovo, kucuje naredbe koje su, jednostavno, kratke rečenice na engleskom koje govore kompjuteru šta treba da uradi. Kao što se u običnom govoru na kraju svake rečenice stavlja tačka, tako se u bejziku, na kraju naredbe, pritisne poseban taster koji je (kao što smo rekli) označen sa ENTER, NEWLINE, RETURN, EXECUTE ili nekim drugim napisom (mi ćemo, u daljem tekstu, koristiti oznaku ENTER pošto se javlja kod najvećeg broja računara). Pritisak na ENTER (=ubaci, izvrši instrukciju) govori računaru da je korisnik otkucio ono što je imao da kaže i da je sada na kompjuteru da analizira i izvrši naredbu.

Čak i u svakodnevnom životu svaki niz slova (pa čak ni svaki niz reči) nije rečenica. Da bi govorna rečenica bila jasna, moraju da se poštuju određena pravopisna pravila. Isto važi i za programske jezike, samo su ovdje pravopisna pravila mnogo strožija. Svaka rečenica mora da bude sintaksno potpuno ispravna da bi je računare razumeo. Jedno pogrešno slovo i na ekranu će biti ispisano SYNTAX ERROR (sintaksna greška), ili samo znak pitanja, pa će korisnik morati ponovo da otkucuje naredbu, ali ovoga puta na ispravna način. Za početnika je, kao što smo rekli, bitno da shvati da ove pogreške ne oštećuju računare; zato slobodno probajte naredbe bez obzira od česte greške.



Pored READY, na ekranu se na početku rada pojavljuje simbol nazvan "kursor". Kursor označava mesto na kom će se pojaviti sledeći karakter koji pritisnemo. Pritisnimo, na primer, slovo P. Na ekranu je prikazano to slovo, a kursor se pomerio za jedno mesto u desno od slova P. Nastavimo da pritisnemo taste- re R I N T i na ekranu će se naći prva BASIC reč koju smo "izgovorili" — PRINT. Sada pritisnimo ENTER i primetimo da se na ekranu ponovo pojavilo READY, ali pomereno dole za jedan red. Šta se dogodilo? Računar je shvatio da smo zahtevali da on nešto "štampa" na ekranu (PRINT=štam- paj, ali ovde znači i "prikaži") ali, pošto nismo napisali šta treba da se štampa, prikazao nam je prazan red i dao do znanja da možemo da nastavimo.

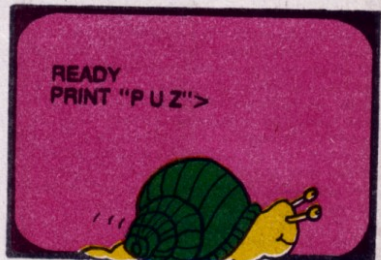

Pokušaćemo ponovo. Otkucamo PRINT ali, posle toga, otvorimo znake navoda. Znaci navoda označavaju tekst koji računare treba doslovno da prenese na ekran. Zatim pritisnemo slovo P, pa jedan razmak, pa slovo U, pa još jedan razmak i na kraju slovo Z. Obzirom da je tekst završen, pritisnemo ponovo znak navoda i ENTER. Računar nas je poslušao: na ekranu je ispisao P U Z. U prvi mah će vam izgledati teško da razumete reči u kojima su slova Č, ć, Š i ž (kojih nema u engleskom alfabetu) zamenjena sa c, s i z, ali će se ubrzo i na to navići.

Pošto je sve ovako dobro prošlo, mogli bismo i da nastavimo. Otkucamo ponovo PRINT i otvorimo znake navoda, a zatim otkucamo XYZ pa zatvorimo znake navoda i pritisnemo ENTER. Računar izvršava još jedan naš nalog i ispisuje XYZ. Apetit počinje da nam raste — zašto računare ne bi uradio i nešto korisno? Otkucamo PRINT "1+2-3=" pa opet pritisnemo ENTER.

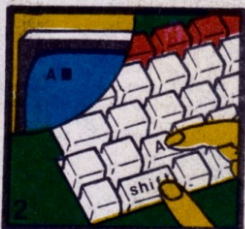



```
PRINT "PUZ"
PUZ
PRINT "XYZ"
XYZ
PRINT "1+2-3="
1+2-3=
PRINT "RAZOCARAN"
RAZOCARAN
```

Posle svake instrukcije pritisnite ENTER



```
RUN
/////
| | | |
| ( ) |
| - L |
VVVVVV
```

Komputer prikazuje tačan sadržaj koji ste otkucali između navodnika, računajući i razmake.



B, C, ..., Y, Z (ako ovo nije dovoljno mogu da se koriste i imena A1, D8, Z0 i slično), a za reči — A\$, B\$, ..., Y\$, Z\$. U memoriji računara mogu istovremeno i ravnopravno da se obeležavaju slovima A, nema nikakve smetnje da postoji i reč nazvana A\$.

Pošto reč "ime" ima mnogo sekundarnih značenja i nije pogodna za primenu, programeri su usvojili da se A, B, Z, A\$ nazivaju promenljive. Termin je usvojen zbog toga što se sadržaji "pregradaka" neprekidno menjaju tokom razvrstavanja (ili, u konkretnom slučaju, zato što se sadržaji promenljivih menjaju u toku izvršavanja programa). Promenljive koje imenuju brojeve (A, S, Z1) se nazivaju numeričke, a promenljive koje imenuju reči (A\$, B\$, ...) — alfanumeričke promenljive.

## "GALAKSIJIN" KLUB PROGRAMERA

Incijativa za osnivanje "Galaksijinog" kluba programera data je tačno pre tri godine. Ponosni smo što možemo da kažemo da se naš Klub neprekidno razvijao i stvorio impozantnu Biblioteku programa koja je na raspolaganju svim čitaocima našeg časopisa i ovog specijalnog izdanja.

Formalna članarina ne postoji — član našeg Kluba programera je svako raspoloženo za saradnju. U našoj Biblioteci programa trenutno se nalazi preko 300 naslova. Većina ovih programa je napisana za džepne računare: TI58/59, HP41C, Sharp PC1211 i PC1500, Casio FX 602P i slične. Svaki od ovih programa može da se kupi za samo 40 dinara. Pokazalo se da najbolju prodaju imaju programi-uputstva. U okviru njih je objašnjeno korišćenje nekih manje poznatih osobina računara koje u praktičnoj primeni mogu da se pokažu neobično korisnim: interni registri u ubrzani režim rada za TI59, sintetičko programiranje za HP41C, mašinski jezik za PC1500... Kompletan spisak programa sa njihovim apstraktima na dvadesetak kucanih strana možete da dobijete ako na žiro-račun "Galaksije" uplatite 100 dinara i na našu adresu pošaljete potvrdu o uplati uz napomenu da želite Katalog broj XXXX001111. U okviru ovog kataloga ćete naći uputstvo za naručivanje programa i pročitati našu stalnu ponudu: za svaki interesantan program za neki od džepnih računara koji nam pošaljete dobijate dva besplatna programa iz Kataloga po vašem izboru.

U vreme pojave ovog specijalnog izdanja naš Klub programera pokreće i Katalog bežik programa. Prva, počasna mesta u njemu su dobili programi-pobednici našeg nedavno okončanog Konkursa. Osim njih, u Katalog ćemo uvrstiti i druge domaće programe koje sastave naši čitaoci, kao i interesantne strane programe koji će se prodavati po proizvodnoj ceni, koja obuhvata foto-kopiranje uputstava i snimanje programa na kasetu, kao i troškove poštarine. Čuveni program Hobbitt za Spectruma, na primer, košta svega 150 dinara. Važi i razmena — za svaki vredan program koji pošaljete dobijate jedan, dva ili tri programa iz Kataloga bez ikakve naknade. Opširnija obaveštenja možete dobiti ako na našu adresu pošaljete kratko pismo ili dopisnicu i kažete šta vas interesuje.

Članovima našeg Kluba je na raspolaganju i stalna rubrika Servis računara. U njoj možete da dobijete odgovore na sva pitanja vezana za stone i džepne računare.

Na ekranu piše 1+2-3=. Ovo je prvo malo razočaranje koje nam je računar priredio: mi smo očekivali da izračuna koliko je 1+2-3, a on je samo ponovio problem. Zašto? Rekli smo da naredba PRINT računaru nalaze da ono što se nalazi između znakova navoda doslovno prenese na ekran. 1+2-3= ne predstavlja aritmetički izraz — to su samo alfanumerički (bojevi) kao što su bili dosadašnji P U Z i XYZ. U znak protesta naredbu PRINT "RAZOCARAN" i pritisnemo ENTER. Na ekranu piše samo RAZOCARAN — izražava da naša osećanja računaru ne znače baš mnogo.

Da obrišete ekran otkucajte CLS ili neku odgovarajuću naredbu.



## Skladištenje podataka

U rečnicima obično piše da je računar "elektronski uređaj za obradu podataka". Da bi kompjuter celishodno obradivao informacije, one moraju da mu budu saopštene na način koji će omogućiti njihovo jednostavno i brzo pronalaženje i menjanje. Da bi računar mogao da pronade traženu informaciju, ona mora, pre svega, da ima ime. Zamislimo, na primer, veliku poštu koja treba da, u što kraćem roku, otpremi pisma u razne gradove. Najjednostavniji način da se to uradi je formiranje pregradaka. U svaki pregradak se smeštaju pošiljke upućene u neki grad (na primer, u prvi pregradak se smeštaju pisma za Beograd, u drugi za Novi Sad i slično). Dežurni službenik uzima jedno po jedno pismo, čita sa omoćne mesto u koje je ono upućeno i smešta je u odgovarajuću pregradak. Po završetku ovakvog razvrstavanja, pisma iz svakog pregradka se upućuju na odgovarajuća mesta, gde se sortiraju prema opštinama i, docnije, ulicama.

Slična je situacija i sa memorijom računara. Svakom broju ili reči koju treba zapamtiti treba da se dade neko ime. "Imena" za brojeve su A,

```
10 PRINT "///// "
20 PRINT "-----"
30 PRINT "I . . . I"
40 PRINT "I - L I"
50 PRINT "VVVVVV"
60 END
```

Linijski brojevi se najčešće razlikuju za po 10 tako da možete da dodajete naredbe bez promene brojeva.

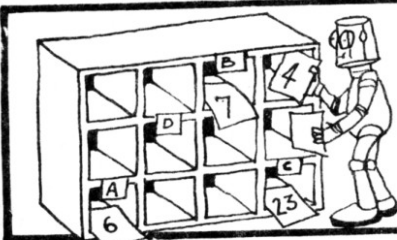

```
10 LET A=6
20 LET B=T
30 LET C=23
40 LET D=4
```

Ovo su brojevi koje treba smestiti u memoriji računara

Ovo su imena promenljivih







ima samo jedno ime). Zato dajte mašti na volju i kucajte sva moguća imena, šale i drugo. Računaru je to svejedno a on, ako za to nije programiran (a sastavljanje takvih programa je i dalje van dometa našeg znanja), neće primetiti da ga „lažemo“ i da se „šalimo na njegov račun“. Programiranje se najlakše učini kroz igru. Ukoliko imate bilo kakve dileme o tome kako se koristi naredba INPUT, ili ako su u vašem uputstvu za upotrebu računara spomenute još neke njene osobine, pokušajte sve verzije i odaberite onu koja vam je za praktičnu primenu najpogodnija.

## Aritmetički izrazi

Cilj aritmetičkih izraza je, kao što im i ime govori, da navedu kompjuter da nešto izračuna. Aritmetički izraz se sastoji od nekoliko promenljivih i konstanti koje su odvojene znakovima aritmetičkih operacija, zagradama i (eventualno) nazivima specijalnih funkcija. Aritmetički izraz, sam za sebe, nema nikakvog smisla jer računaru treba reći šta da

Početnici najčešće koriste kvadratni koren koji se u BASIC-u obeležava sa SQR. Broj čiji se koren traži mora da se nađe iza SQR i to u zagradi. U zagradi može da se nađe i čitav aritmetički izraz — računaru će najpre izračunati vrednost tog izraza, a zatim naći kvadratni koren te vrednosti.

Otkucani brojevi i reči

```

RUN ?55.
?PEDESET PET
55
PEDESET PET
  
```

Upitnici koje računari ispisuje

```

10 INPUT G
20 INPUT B$
30 PRINT G
40 PRINT B$
50 END
  
```

Morate da pritisnete ENTER posle svakog ulaza

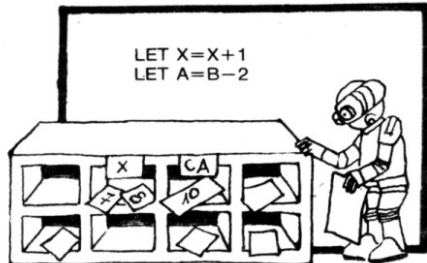

Za početnike mnogo veći problem predstavlja korišćenje naredbe LET za dodeljivanje vrednosti nekog aritmetičkog izraza nekoj promenljivoj. Ako, na primer, napišemo LET A=B-2, računaru će najpre izračunati koliko je B-2 (što zavisi od vrednosti koja je ranije dodeljena promenljivoj B), a zatim će dobiti broj zapamti i, u daljem radu, zvati ga A. Ukoliko je, na primer, B bilo 10 (što znači da je u ranijem toku programa računaru izvršio naredbu LET B=10), A će dobiti vrednost 8(10-2=8). To je prilično jasno, ali šta sa naredbom koja kod laika predstavlja „užas“ i pokazuje „koliko je programiranje neegzaktno“: LET X=X+1? Besmisleno je, jasno, reći da je X jednako X+1 obzirom da to nije ispunjeno ni za jednu vrednost X. No, ova naredba treba shvatiti drukčije: računaru najpre iz „faha“ u memoriji koje se zove X uzima vrednost broja koji je tu „zapamćen“, toj vrednosti dodaje jedan i pamti rezultat u istom „fahu“ gde se broj nalazio i pre. Verovatno se sećate da smo rekli da promenljive menjaju vrednosti u toku izvršavanja programa. Ukoliko je X imalo vrednost 10, ono, primenom naredbe LET X=X+1 dobija vrednost 11. Dakle, znak jednakosti u aritmetičkim izrazima ne treba tumačiti kao tvrdnju da su neka dva broja jednaka, nego kao naredbu da se nekoj promenljivoj dodeli neka vrednost. Na to nas stalno podseća naredba LET, iako ona, kod nekih računara, nije obavezna.

```

0 PRINT "KAKO SE ZOVES?"
0 INPUT N$
0 PRINT "KOLIKO IMAS GODINA?"
0 INPUT A
0 PRINT N$
0 PRINT "IMA"
0 PRINT A
0 PRINT "GODINA"
0 END
  
```

kucate vaše ime kada računaru izvrši ovu naredbu.

```

RUN
KAKO SE ZOVES
?ZARBALI ROBOT
KOLIKO IMAS GODINA?
?99
ZARBALI ROBOT
IMA
99
GODINA
  
```

uradi sa brojem koji je dobio izračunavanjem tog izraza. Taj broj se najčešće prikazuje ili „pamti“, koristeći neku novu promenljivu. Aritmetički izrazi se najčešće pišu na u matematički uobičajen način uz dve razlike: umesto znaka za množenje koristi se zvezdica (\*), a umesto znaka za deljenje kosa crta (/). Da vidimo kako se to radi u praksi.

Ukoliko nam je potrebno da izračunamo vrednost nekog izraza, nema potrebe da pišemo program. Dovoljno je da otkucamo PRINT (ne stavljajući linijski broj ispred ove naredbe) i da navedemo čitav brojni izraz. Na kraju, kao i obično, pritisnemo ENTER i računaru prikazuje vrednost izračunatog izraza. U okviru izraza mogu da se koriste i specijalne funkcije (kvadratni koren, logaritam, eksponencijalna funkcija, trigonometrijske funkcije i slično), koje su nabrojane u vašem uputstvu za upotrebu računara.

### Još nešto o naredbi PRINT

Do sada smo naučili kako da koristimo PRINT da prikazemo brojeve, reči i sadržaje nekih promenljivih. Svako ko je, čitajući dosadašnji tekst, pokušao da napravi neki samostalan program zažalio je što nema mogućnosti da na ekranu prikaže više promenljivih i tekstova u istom redu i tako programu da više dinamičnosti. BASIC to omogućava — za to nam služi znak ; koji uklapamo u naredbu PRINT.

Znak ; se stavlja između imena dve promenljive ili između imena promenljive i teksta koji treba da se prikaže u istom redu. U svakom redu može da stane (zavisno od računara) 30—80 znakova, što znači da morate da komponujete tekst tako da ceo stane u jedan red, ili da bude podeljen u

Pošto ste otkucali program dat na ovoj slici, otkucajte RUN i pritisnite ENTER. Zatim najpre otkucajte vaše ime i starost ili neko šaljivo ime i nemoguću starost kao u našem primeru. Izvršite program još nekoliko puta (svaki put morate da otkucate RUN i pritisnete ENTER) i svaki put unosite druge brojeve i reči. Pokušajte i da, ne kucajući odgovor, pritisnete ENTER. Razni računari različito reaguju na ovu „provokaciju“!

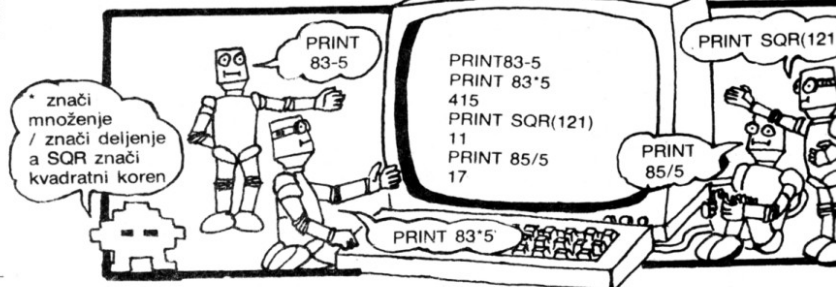



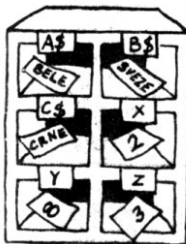

Kod većine računara morate da ostavite prostor na svakoj strani promenljive. Prostor se stavlja pod znacima navoda

```
PRINT "UJUTRU PIJEM"; X: "SOLJE"; A$: "KAFE"
UJUTRU PIJEM 2 SOLJE BELE KAFE
PRINT "UJUTRU PIJEM"; Z: "SOLJE"; C$: "KAFE"
UJUTRU PIJEM 3 SOLJE CRNE KAFE
A$ BELE B$ SVEZE
C$ CRNE X Z
Y B Z 3
```

## Poređenje brojeva

Igrači „Svemirsku poteru“ zapitali ste se više puta zbog čega igrači moraju da broje poteze i razmišljaju da li je rastojanje brodova manje od 1,5 kvadratić. Zašto ne bi računar o tome vodio računa i, kada za to dođe vreme, sam proglasio pobeđnika? Da bi to postalo moguće, moramo da upoznamo još dve vrste naredbi: naredbe za poređenje brojeva i naredbe za ostvarivanje ciklusa.

Svi programi koje smo do sada napisali izvršavali su se onim redom kojim su naredbe otkucane (uvek se prvo izvršavala naredba 10, zatim naredba 20 i slično). U nekim slučajevima korisno je promeniti tok izvršavanja programa i preskočiti neke naredbe, a neke druge izvršiti i po nekoliko puta, zavisno od ispunjenja nekih uslova. Za ispitivanje ispunjenja nekih uslova nam naredbe IF i THEN (IF znači ako a THEN onda).

Na slici je prikazan najjednostavniji primer upotrebe naredbe IF. Na početku programa računar pita kakvo je vreme i odgovor koji je korisnik otkucao „pamti“ pod imenom W\$. Zatim nailazi na naredbu 30 u kojoj se ispisuje da li je reč koju je korisnik otkucao (i koja je zapamćena kao W\$) KISA. Ukoliko je odgovor na ovo pitanje potvrđan, računar će izvršiti naredbu koja se nalazi iza THEN (u našem slučaju računar na ekranu prikazuje PONESI KISBRAN). Ukoliko je odgovor na pitanje „da li je reč koju je korisnik otkucao KISA“ određen računar, preskače ono što je napisano iza THEN naredbe i izvršava sledeću naredbu. To je još jedna IF naredba pomoću koje računar ispituje da li je korisnik, možda, otkucao

dva reda na logičan način. Na slici je dat primer naredbi koje prikazuju neku vrstu jelovnika. Da bi one mogle da se izvrše, potrebno je promenljivim dodeliti vrednosti (to radimo pomoću naredbe LET) date u levom uglu slike.

## Svemirska potera

Posle ovoliko učenja, red je da primenimo stečeno znanje i napišemo prvi ozbiljni bejzik program. To će biti igra za dva igrača koju smo nazvali „Svemirska potera“.

Pre početka igre svaki od igrača crta tablu 20 x 20 na listu papira sa kvadratićima. Jedan od igrača predstavlja stranog uljeza, a drugi komandanta vasionkog broda koji treba da ga zarobi. Svaki igrač, pre početka igre, smešta svoj svemirski brod na neko od polja table i to prvi igrač na njenoj levoj polovini a drugi igrač na desnoj. Ni jedan od igrača, jasno, ne zna koordinate polja njegovog protivnika. Zatim igrači redom daju koordinate svoga broda računaru, a on ispisuje koliko su brodovi udaljeni (jedinica za merenje udaljenosti je jedan kvadratić). Zatim prvi igrač pomena svoj brod na neko od devet susednih polja i kuca njegove nove koordinate. Isto radi i drugi igrač, a zatim kompjuter prikazuje novu udaljenost brodova. Igra se nastavlja sve dok se brodovi ne nađu na manje od 1,5 kvadratića udaljeni jedan od drugog. U tom slučaju igra se prekida i smatra se da je drugi igrač pobedio. Ukoliko igra potraje, na primer, 60 poteza, a drugi igrač ne pobeđi, smatra se da je prvi pobedio.

Pri analiziranju ovoga programa obratite posebnu pažnju na naredbe čiji su linijski brojevi 50 i 100 — ove dve naredbe brišu ekran računara kako sledeći igrač ne bi pročitao gde je prethodni postavio svoj vasionki brod. Naredba 110 je „srce“ čitavog programa — ona izračunava udaljenost brodova. Pri tome je korišćena dobro poznata formula za nalaženje rastojanja dve tačke u Dekartovom koordinatnom sistemu ( $d = (x_1 - x_2)^2 + (y_1 - y_2)^2$ ).

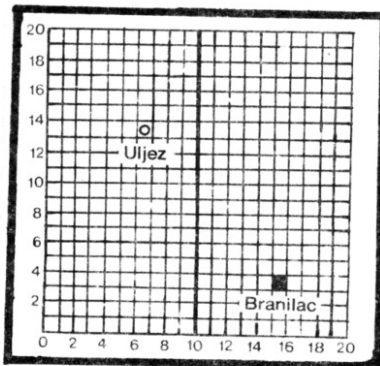

### Saveti o vremenu

```
10 PRINT "KAKVO JE VREME?"
20 INPUT W$
30 IF W$="KISA" THEN PRINT "PONESI KIŠOBRAN"
40 IF W$="SUNČANO" THEN PRINT "DIVNO!"
50 END
```



Ukoliko otkucate jednu od ovih reči, neće se dogoditi ništa

### primer 2

```
10 PRINT „X KOORDINATA ULJEZA?“   ove linije primaju poziciju uljeza i smeštaju
20 INPUT A                          je u memoriju
30 PRINT „Y KOORDINATA ULJEZA?“
40 INPUT B

50 CLS
60 PRINT „X KOORDINATA BRANIHOCA?“   ove linije smeštaju u memoriju poziciju
70 INPUT C                             branioca
80 PRINT „Y KOORDINATA BRANIHOCA?“
90 INPUT D

100 CLS
110 LET X=SQR((A-C)*(A-C)+(B-D)*(B-D))   izračunavanje rastojanja

120 PRINT „TRENUTNO RASTOJANJE JE“      štampanje izračunatog rastojanja
130 PRINT X: „ZVEZDANIH JEDINICA“

140 PRINT „PRIPREMITE SE ZA DAVANJE NOVIH“   čekanje sledećeg poteza
150 PRINT „POTOCILJA“
160 GO TO 10
```

```
RUN
KAKVO JE VREME
?SUNCANO
DIVNO!
RUN
KAKVO JE VREME
?KISA
PONESI KIŠOBRAN
```

reč SUNCANO. Ukoliko jeste, na ekranu se prikazuje računarev komentar i program završava sa radom. Ukoliko reč koju je korisnik otkucao nije ni KISA ni SUNCANO računar ne izvršava ni jednu od naredbi koja se nalazi iza THEN i jednostavno prestaje sa radom, ne prikazavi ništa.

U prethodnom primeru je korišćena naredbe IF kojom smo poredili da li su neke dve reči jednake. Naredba IF može da se koristi i za mnogo što-šta drugo, u zavisnosti od znaka koji se nalazi između brojeva (reči) koje se poredi. Ti znaci mogu da budu:

nastavak na 93 strani

# mali rečnik bejzika



**ABS**

**A\$**

**CALL**



Izračunava apsolutnu vrednost broja ili izraza koji je naveden. Na primer, ABS (-2.75) daje vrednost 2, a ABS (2-7) daje vrednost 5.

Uobičajeno ime za niz slova. Naredbe 10 INPUT A\$/20 PRINT A\$, na primer, zahtevaju od korisnika da otkuca neku grupu slova, a zatim ih računar ponavlja na ekranu. Imena za alfanumeričke promenljive su i B\$, C\$, A9\$, i slično.

Kod nekih računara ova naredba izaziva poziv potprograma koji može da bude potpuno odvojen od glavnog programa. Često mogu da se prenesu i argumenti koje će računar obraditi. No, većina računara koji rade na bejziku ne poznaju ovu naredbu.

**CHR\$**

**CLS**

**DATA**

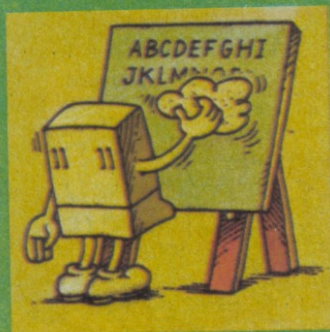

Iza ove naredbe treba da se nade broj ili izraz u zagradi. Računar tada generiše karakter koji je pridružen navedenom broju. PRINT CHR\$(65) će, kod većine računara, na ekranu ispisati slovo A.

Naredba shvatljiva čak i početnicima: po njenom izvršavanju ekran biva potpuno izbrisan.

Označava početak liste podataka koje računar „čita“ kada naiđe na naredbu READ.



## DIM



Naredba za dimenzionisanje nizova. DIM A(10), na primer, nalaže računaru da rezerviše mesto u memoriji za niz koji će se zvati A i imati 10 elemenata koji će se zvati A(1), A(2), ... A(9) i A(10). Kod većine računara na isti način može da se dimenzioniše i alfanumerički niz.

## END



Još jedna sasvim jednostavna naredba: po nailasku na nju računar prestaje sa radom.

## FOR...NEXT



Naredbe za obrazovanje ciklusa. FOR I=1 TO 10, na primer, označava početak ciklusa koji će da se izvršava 10 puta. Na kraju ciklusa treba da se nađe NEXT I.

## GOSUB



Poziv potprograma. COSUB 1000, na primer, nalaže računaru da počne da izvršava potprogram koji počinje od programske linije 1000. Računar se vraća iz GOSUB kada naiđe na naredbu RETURN.

## GOTO

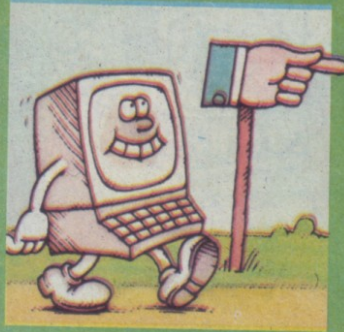

I ova naredba izaziva prelazak na liniju čiji je broj naveden (npr. GOTO 100) ali je povratak na naredbu iz GOTO nemoguć. Zato se GOTO naziva naredbom bezuslovnog prelaska.

## IF...THEN...ELSE



Ovo su naredbe uslovnog prelaska. Ukoliko je uslov naveden između IF i THEN ispunjen, izvršava se naredba iz THEN; ukoliko nije, računar izvršava naredbu iz ELSE. Primer: IF A=B THEN PRINT „JEDNAKI“ ELSE PRINT „RAZLIČITI“.

## INPUT

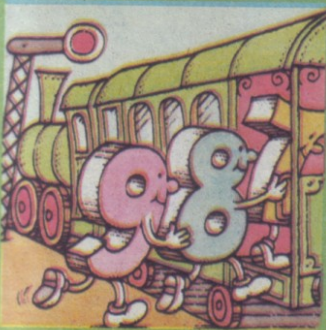

Nailazak na ovu naredbu nateruje računar da privremeno prekine izvršavanje programa i sačeka da korisnik unese broj (ili reč) koji postaje sadržaj neke promenljive. Na primer, INPUT A zahteva od korisnika da unese broj koji će računar od tog momenta zvati A.

## INT



Izračunava ceo deo izraza u zagradi. Na primer, INT (7/6) daje vrednost 1 jer je 7/6 = 1.166667

## LEFT\$



Izdvađa prvih nekoliko slova iz reči čije je ime navedeno. Ako je, na primer, promenljivi A\$ dodeljena reč „GALAKSIJA“, naredba LEFT\$(A\$,5) daje vrednost GALAK.



## LET



Ova naredba je najčešće neobavezna i služi za dodjeljivanje vrednosti nekoj promenljivoj. Kod većine računara LET A=5 ima isto dejstvo kao i A=5.

## LINE

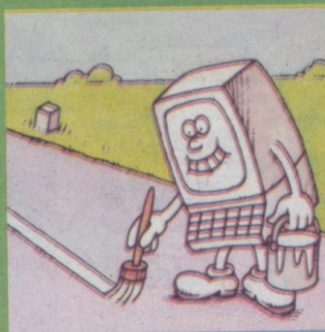

Ovu naredbu poseduju samo nešto bolji računari: ona spaja tačke čije su koordinate navedene povlačeći pravu (ili „testerastu“ ako je rezolucija slaba) liniju između njih.

## LIST



LIST je naredba koju ćete vrlo često kucati: ona izaziva prikazivanje programa koji se nalazi u memoriji računara na ekranu. Na ovaj način program jednostavno može da se analizira i, uz primenu posebnih naredbi, prepravlja. Mašinski programi ne mogu da se prikažu na ekranu pomoću LIST.

## LOAD



izaziva učitavanje programa sa kasete. Kod nekih računara je neophodno navesti i ime programa npr. LOAD „PROG“.

## MID\$



Važna naredba za rad sa alfanumericima. Naredba PRINT MID\$(A\$6,4) izdaje na ekranu reč SIJA ukoliko je promenljivoj A\$ ranije dodeljena reč „GALAKSIJA“.

## NEW



Briše program koji se nalazi u memoriji računara i priprema ga za unošenje sledećeg. Kod nekih kompjutera ova naredba je ekvivalentna sa gašenjem računara, dok se kod drugih čuvaju sadržaji promenljivih.

## PEEK

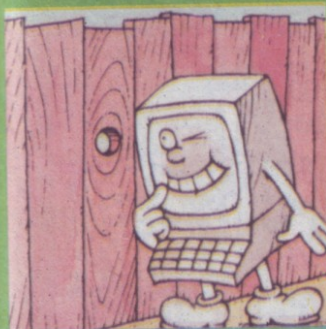

PEEK je naredba za naprednije programere, PEEK (16000) na primer, ispituje sadržaj bajta memorije koji se nalazi na apsolutnoj adresi 16000.

## POKE

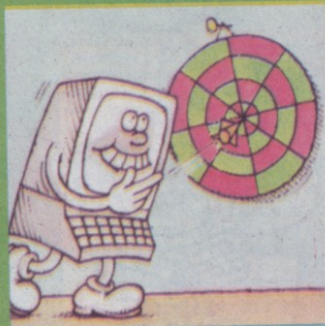

Još jedna naredba istog tipa: POKE 16000, 123, na primer, smešta broj 123 u memoriju i to u ćeliju čiji je broj 16000. Obzirom da se na ovaj način prethodni sadržaj ćelije 16000 briše, treba biti vrlo oprezan sa POKE: lako može da se dogodi da vam se BASIC program izbriše pa čak i da se računar totalno blokira.

## PRINT



Svakako najčešće korišćena BASIC naredba. PRINT nalaze računaru da na ekranu prikaže neki komentar ili rezultat nekih računanja.



## RANDOMIZE

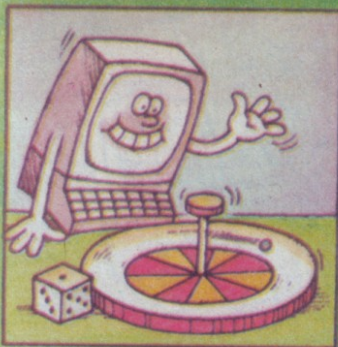

Príprava generator slučajnih brojeva za rad. Kod nekih računara ova naredba je neobavezna.

## READ

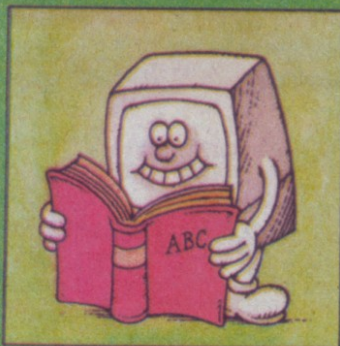

READ A, na primer, nalaže računaru da pronade prvi broj koji se nalazi u DATA tablici i da ga dodeli promenljivoj A. Na isti način mogu da se „čitaju“ i reči.

## REM



Iza REM možete da stavite proizvoljan komentar: ime programa, datum pisanja, neku opasku... REM naredbe troše memoriju iako se na njih računar ne obazire pri izvršavanju programa.

## RENUM



Izaziva prenumerisanje programa tako da naredbe dobiju brojeve 10, 20, 30, ... Mnogi računari nemaju ovu naredbu a kod drugih se zove drukčije (npr. NAME kod TRS 80).

## RETURN



Izaziva prekid izvršavanja potprograma i povratak u glavni program iza naredbe GOSUB.

## RUN

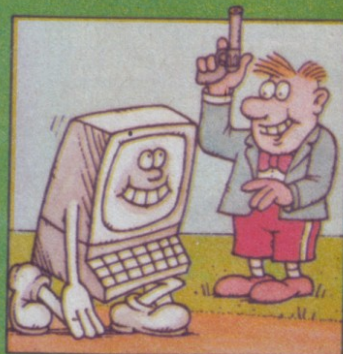

Započinje izvršavanje programa od prve linije.

## SAVE

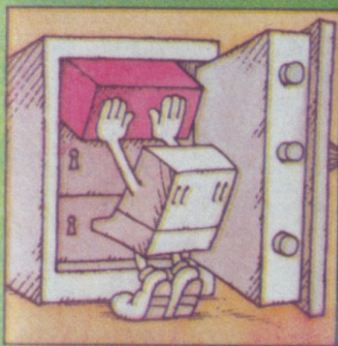

SAVE se koristi za snimanje programa na kasetu. Kod nekih računara treba navesti i ime programa npr. SAVE „PROG“.

## SIN(A)

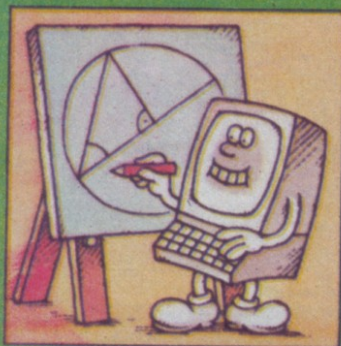

Jedna od trigonometrijskih funkcija. Većina računara poseduje i druge funkcije kao što su COS, TAN, ATN, SQR, EXP, LOG i slično.

## USR (n)



Počinje izvršavanje mašinskog programa koji se nalazi na apsolutnoj adresi n. Ukoliko ne poznajete mašinsko programiranje, A=USR (n) će verovatno izazvati blokiranje računara — u tom slučaju morate da ga isključite i ponovo uključite.

```

10 PRINT "KOLIKO IMAS GODINA"
20 INPUT A
30 IF A>16 THEN PRINT "PRESTAR"
40 IF A<16 THEN PRINT "PREMLAD"
50 IF A=16 THEN PRINT "KOLIKO TREBA!"
60 END
RUN
KOLIKO IMAS GODINA
?20
PRESTAR

```

= jednakost  
<> različito; naredba iza THEN se izvršava samo ako su brojevi (reči) različiti  
> veće; naredba iza THEN se izvršava samo ako je prvi broj veći od drugog; neki računari omogućavaju da se na ovakav način poredi i reči i tada je „manja“ reč ona koja je pre po abecednom redu; < manje; oblik suprotan prethodnom; <= manje ili jednako; naredba iza THEN se izvršava samo ako je prvi broj manji od drugog ili su brojevi jednaki; >= veće ili jednako; naredba iza THEN se izvršava samo ako je prvi broj veći od drugog ili su oni jednaki.

U primeru koji je dat na slici računar najpre pita korisnika za starost, a zatim daje komentar njegovog odgovora.

## Naredba GO TO

Ovu naredbu programeri-početnici najlakše shvataju. Iza nje se mora nalaziti linijski broj neke naredbe. U tom slučaju naredba GO TO radi baš ono što joj ime i kaže (GO TO=idi na) — nastavlja izvršavanje programa od naredbe čiji je linijski broj naveden. Naredba GO TO 100 izvršava program od linije čiji je broj 100 (ukoliko ta linija ne postoji, neki računari prijavljuju grešku, a drugi nastavljaju izvršavanje programa od prve linije čiji je broj veći od 100).

Naredba GO TO je prva „opasna“ naredba koju smo upoznali. Zamislite da se u vašem programu, nehotice, nađe naredba 100 GO TO 100. Računar će neprekidno izvršavati tu naredbu i vraćati se na nju. Vi ni na koji način nećete biti obavesteni da računar obavlja ovaj Sizifov posao osim što ćete primetiti da se vaš program predugo izvršava. Šta da radite u tom slučaju? Možete, jasno, da isključite računar iz struje, ali će time i čitav program biti obrisan. No, negde na tastaturi se nalazi i taster koji je obično obeležen sa BREAK (BREAK=slomi; u ovom slučaju prekini). Pritisak na ovaj taster izaziva prekid izvršavanja programa. Računar obično ispiseje koju je programsku liniju izvršavao kada ste mu naredili da prekine sa radom, pa možete lako da proverite šta sa njom nije bilo u redu.

```
10 INPUT K$
```

Ove dve linije nalažu kompjuteru da pređe na drugi deo programa

```

10 INPUT K$
20 IF K$="DA" THEN GO TO 100
30 IF K$="NE" THEN GO TO 200

100 PRINT "OTKUCALI STE DA"
110 GO TO 210

```

```

200 PRINT "OTKUCALI STE NE"
210 END

```

## Matematički program

```

10 PRINT "OTKUCAJ BROJ"
20 INPUT A
30 PRINT "OTKUCAJ JOŠ JEDAN BROJ"
40 INPUT B
50 PRINT "ZELITE LI DA
60 PRINT "SABIRAM, ODUZIMAM, MNOZIM"
70 PRINT "DELIM ILI PREKINEM"
80 INPUT C$
90 IF C$="SABERI" THEN PRINT A+B
100 IF C$="ODUZMI" THEN PRINT A-B
110 IF C$="MNOZI" THEN PRINT A*B
120 IF C$="DELI" THEN PRINT A/B
130 IF C<>"PREKINI" THEN GO TO 10
140 END

```

A\*B

```
130 IF C<>
```

Naredba GO TO može da se nađe i iza naredbe THEN. Ako je uslov koji je ispitivan u okviru naredbe IF ispunjen, izvršavanje programa se nastavlja od programske linije čiji je broj naveden iza GO TO. Ukoliko uslov nije ispunjen, naredba iza THEN (u ovom slučaju GO TO) se jednostavno preskače i računar nastavlja izvršavanje programa od naredbe koja se nalazi iza IF.

Ovaj jednostavni program omogućava korisniku da ispita računarevo znanje matematike. Računar najpre pita korisnika za dva broja, a zatim ga pita šta treba da se uradi sa ovim brojevima. Korisnik kuca reč koja označava traženu računsku operaciju (može da se unese SABERI, ODUZMI, POMNOZI, PODELI ili PREKINI). Računar zatim ispituje koju je reč korisnik otkucio, izvršava traženu računsku operaciju i prikazuje rezultat na ekranu. Posle prikazivanja rezultata računara nalazi na naredbu GO TO 10 i vraća se na sam početak, očekujući da mu korisnik postavi novi problem. Prekid rada ovog programa je obezbeđen — korisnik samo treba da otkuca bilo koja dva broja i da onda, kada računar pita šta treba da se radi sa brojevima, otkuca PREKINI. Računar, poslušno, prekida sa radom. Drugi način da se prekine izvršavanje programa je već opisani taster BREAK.

## Ciklusi i procedure

U programima je često potrebno da se jedna sekvenca ponovi nekoliko puta. (Čitavo ovo razmatranje je potrebno da bismo omogućili da računaru određuje pobednika u igri „Svemirska potera“: Računar, naime, treba da 60 puta ponovi pitanje o koordinatama protivnika i da, ako igra do tog momenta nije završena, proglasi prvog igrača za pobednika). U programiranju se deo programa koji se ponavlja određen broj puta naziva ciklusom. Ciklus je, dakle, grupa instrukcija u programu koja se izvršava određeni broj puta posle čega se izvršavanje programa nastavlja instrukcijama koje slede posle ciklusa. Nasuprot ciklusu, odomačen je termin procedure za deo programa koji se izvršava beskonačno mnogo

Pogrešno sabiranje

```

10 FOR J=1 TO 8
20 PRINT "2 PLUS 2 JE 5"
30 NEXT J
40 PRINT
50 PRINT "SAMO SAM SE SALIO!"
60 END

```

Ciklus

Neki kompjuteri nemaju znak uzvika pa ćete morati da ga izostavite

```

2 PLUS 2 JE 5
2 PLUS 2 JE 5
2 PLUS 2 JE 5
2 PLUS 2 JE 5
2 PLUS 2 JE 5
2 PLUS 2 JE 5
2 PLUS 2 JE 5
2 PLUS 2 JE 5
SAMO SAM SE SALIO

```



```

RUN
OTKUCAJ BROJ
?17
OTKUCAJ JOŠ JEDAN BROJ
?184
ZELITE LI DA
SABIRAM, ODUZIMAM, MNOZIM,
DELIM ILI PREKINEM
?SABERI
201 ← rezultat
OTKUCAJ BROJ
?

```

puta. Reč „beskonačno“, naravno, treba shvatiti uslovno: procedura se izvršava sve dok korisnik, da bi je zaustavio, ne pritisne spasonosni taster BREAK. Kod programera-početnika ciklusi se lako pretvaraju u procedure — dovoljna je mala greška i računar neće imati dobro uputstvo o izlasku iz ciklusa, pa će se njegov rad pretvoriti u beskonačnu proceduru. Ne treba, međutim, misliti da su procedure uvek posledice greški programera. Program koji pretvara računar u štopericu predstavlja primer korisno upotrebljene procedure: računar neprekidno pokazuje tekuće vreme sve dok ga korisnik ne zaustavi.

Osnovna karakteristika ciklusa je, dakle, preciziranje nekog uslova, posle čijeg ispunjavanja računar završava ciklus. Ovaj uslov (u programiranju ga nazivaju **izlazni kriterijum**) ilustrovan je u prethodnom primeru — računar prikazuje rezultate sabiranja, oduzimanja, množenja i deljenja brojeva koje korisnik kuca sve dok ovaj ne otkuca PREKINI, posle čega računar završava sa radom.

Najčešće je potrebno da se neki deo programa ponovi unapred određeni broj puta. Za to služe naredbe FOR i NEXT. Naredba FOR zahteva da bude napisana na određeni način koji će postati jasan iz datog primera. Računar najpre 8 puta ispiseje 2 PLUS 2 JE 5, a zatim dodaje — SAMO SAM SE SALIO. Kako je to postignuto? Naredba FOR J=1 TO 8 (u prevodu „od J jednako 1 do 8) nalaže računaru da izvrši sledeće naredbe za vrednosti promenljive J 1, 2, 3, 4, 5, 6, 7, i 8. Sledeće naredba nam je dobro poznata — PRINT prenosi tekst između navodnika na ekran. Sledi naredba je NEXT J (NEXT J= sledeće J). Ona označava kraj ciklusa i ima višestruko dejstvo: najpre se sadržaj promenljive J poveća za jedan, a onda računar ispiseje da li je J postalo veće od 8 (setimo se da je naredba FOR glasila FOR J=1 TO 8). Ukoliko je odgovor na ovo pitanje određen, izvršava se ponovo čitav ciklus. Ali, ukoliko je J postalo veće od 8, ciklus se



```

10 CLS
20 FOR J=7 TO 1 STEP -1 prvi ciklus
30 PRINT „OSTALO JE JOS “;J;” DANA RASPUSTA“
40 NEXT J
50 PRINT „EKSPLODIRAČU!“
60 FOR J=1 TO 1000
70 NEXT J
80 PRINT „BOOOOOM!“
90 END

```

ciklus koji služi samo da odloži „eksploziju“

završava i računar nastavlja od naredbe 50, koja nalaze prikazivanje komentara i prestanak rada.

Naredba FOR ima još jedan oblik: FOR TO ... STEP. Iza STEP mora da se nalazi broj (ili ime promenljive) koja označava za koliko će se, pri svakom nailasku na naredbu NEXT, menjati sadržaj kontrolne promenljive. Da smo, u prethodnom primeru, upotrebili naredbu 10 FOR J=1 TO 8 STEP 2, ciklus bi se izvršavao za J=1, 3, 5 i 7, što znači da bi se na ekranu samo 4 puta pojavio tekst „2 PLUS 2 JE 5“. Ovaj korak (STEP=korak) može da bude i negativan, kao što se vidi u sledećem primeru. U programu se nalaze dva ciklusa. Računar najpre prebrojava koliko mu je dana školskog raspusta preostalo (7, 6, ..., 1) i javlja da će „eksplozirati“ kada mu vreme istekne. Zatim stupa na scenu sledeći

program: računar na ekranu neprekidno ispisuje tekuće vreme od momenta kada je program startovan. Naravno, časovnik će u početku raditi mnogo brže nego što je potrebno. Da biste ga doterali, morate da dodate linije 50 FOR I=1 TO 100 i 60 NEXT I koje će produžiti vreme izvršavanja svakog ciklusa. Broj 100 je stavljen primera radi — morate da procenite brzinu rada vašeg računara i da podesite broj prema toj brzini. Za ovo će vam biti potrebno dosta strpljenja i — prava štoperica.

Na sledećoj slici je prikazan primer najčešće greške koju početnici prave. Rekli smo da jedan (ili čak nekoliko) ciklusa može da se nalazi unutar drugog. Međutim, ciklusi ne smeju da se „seku“, kao što je to slučaj kod datog programa. Ukoliko napravite ovakav program, rezultati su

### Greške kod ciklusa

```

10 FOR I=1 TO 4
20 FOR J=1 TO 4
30 PRINT I
40 PRINT J
50 NEXT I
60 NEXT J

```

Ciklusi ne smeju da se seku — jedan mora da bude unutar drugog



```

JOS SAMO 7 DANA RASPUSTA
JOS SAMO 6 DANA RASPUSTA
JOS SAMO 5 DANA RASPUSTA
JOS SAMO 4 DANA RASPUSTA
JOS SAMO 3 DANA RASPUSTA
JOS SAMO 2 DANA RASPUSTA
JOS SAMO 1 DANA RASPUSTA

```

EKSPLODIRAČU!

BOOOOOM

Neki računari su sporiji od drugih pa ćete morati da stavite manji broj (npr. 500 ili 250) na liniju 60.



nepredvidljivi (zavise od računara i nekih drugih parametara), ali je jedno sigurno — program neće funkcionisati onako kako ste želeli.

## Da li ste čuli da ...

... je prvi programer u istoriji, u stvari, programarka! To je bila Augusta Ada, Lady Lovelace, inače jedino dete lorda i leđi Bajron (Byron). Ona je 1843. u časopisu Scientific Memories objavila ozbiljan članak o programiranju Bebidžove (Charles Babbage) računске mašine i sličnih automata. Lady Lovelace, inače i sama matematičar, pretpostavlja da bi bilo moguće napraviti mašinu koja bi od čoveka primala naloge na standardnom engleskom jeziku i izvršavala ih neobično brzo. Lady Lovelace u pomenutom radu izlaže i dva ograničenja: mašina će moći da rešava samo probleme za koje se precizno može definisati postupak rešavanja i neće moći da „razume“ sve finese jezičkih konstrukcija — beče neophodno da se sastavi neki jednodnažni „podjezik“ koga ona naziva „programski jezik“ (termin je i danas u upotrebi). Fascinantno!

```

10 PRINT "I", "J"
20 FOR I=1 TO 3
30 FOR J=1 TO 3
40 PRINT I, J
50 NEXT J
60 NEXT I
70 END

```

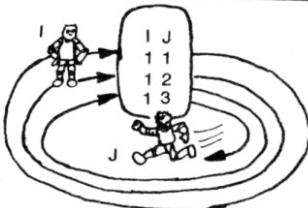

I	J
1	1
1	2
1	3
2	1
2	2
2	3
3	1
3	2
3	3

U prethodnom primeru videli smo da dva ciklusa mogu da se nađu jedan iza drugog. Nema, međutim, nikakve prepreke da se jedan ciklus nađe unutar drugog. U sledećem primeru vidimo da se ciklus koji kontroliše promenljiva I izvršava tri puta i da se, u toku svakog izvršavanja ciklusa I, izvrši po tri puta ciklus koji kontroliše promenljiva J. Na ekranu vidimo kako su se menjali sadržaji promenljivih u toku izvršavanja ciklusa.

Već smo pomenuli upotrebu računara kao digitalnog časovnika. To nam omogućava sledeći

```

10 CLS
20 FOR M=0 TO 59
30 FOR S=0 TO 59
40 PRINT M;";";S
70 CLS
80 NEXT S
90 NEXT M
100 END

```

0:45

Da "naštelujete sat" dodajte naredbe 50 FOR Z=1 TO 100 60 NEXT Z



## Svemirska potera 2

Sada znamo dovoljno da napravimo pravi program za igru „Svemirske potere“. Program će, jasno, biti u mnogome sličan prethodnom, ali će, ovog puta računaru biti u stanju da odredi koji je igrač pobedio. Ukoliko ste pažljivo čitali dosadašnji tekst, verovatno ćete moći i sami da sastavite ovaj program. Ukoliko vam to ne uspe, pročitate našu verziju. Možda će vam njenom analizom postati jasne neke pojedinosti koje do sada niste razumeli.

```

10 FOR K=1 TO 60
20 PRINT „X KOORDINATA ULJEZA?“
30 INPUT A
40 PRINT „Y KOORDINATA ULJEZA?“
50 INPUT B
60 CLS
70 PRINT „X KOORDINATA BRANIOCA?“
80 INPUT C
90 PRINT „Y KOORDINATA BRANIOCA?“
100 INPUT D
110 CLS
120 LET X=SQR((A-C)*(A-C)+(B-D)*(B-D))
130 PRINT „TRENUTNO RASTOJANJE JE“;
140 PRINT X; „ZVEZDANIH JEDINICA“
150 IF X<1.5 THEN GO TO 230
160 PRINT „PRIPREMITE SE ZA DAVANJE“
170 PRINT „NOVIH POZICIJA“
180 NEXT K
190 PRINT „BRANILAC NIJE USPEO DA“
200 PRINT „UNISTI ULJEZA! ULJEZ JE“
210 PRINT „POBEDIO!!!!“
220 GO TO 260
230 PRINT „BRANILAC JE STIGAO I“
240 PRINT „UNISTI ULJEZA!“
250 PRINT „BRANILAC JE POBEDIO!!!!“
260 END
    
```

Ovaj kratki strip (uz prateli program) ilustruje potrebu za potprogramima. Zamislimo da treba robotu da damo uputstvo da ode u samoposlugu i kupi neku stvar. Uputstvo za odlazak u samoposlugu je relativno složeno; zašto da ga ponavljamo svaki put kada nam je potrebna neka sitnica? Zar ne bi bilo jednostavnije jednom za svagda naučiti robota kako se ide u samoposlugu, a docije mu samo govoriti šta treba da kupi? To je, kao što se iz programa vidi, omogućila upotreba potprograma.



ukoliko je rastojanje manje od 1,5 jedinica, prelazi se na naredbu broj 230.

ovo je kraj ciklusa koji je započeo na liniji 10. Posle 60 poteza smatra se da je prvi igrač dobio partiju i računaru automatski izvršava naredbu broj 190.

Potrebu za potprogramima ćemo ilustrovati na još jednom primeru. Ovoga puta program će biti nešto složeniji, pa ćemo utrošiti nešto više prostora da ga objasnimo. Igra koju program omogućava se, kod Amerikanaca, naziva „Jive Turkey“ (brbljiva čurka) i predstavlja jednu od retkih igara u kojoj treba kompjuter naučiti da „laže“. Na početku igre kompjuter „zamišlja“ broj između 0 i 999 i izaziva igrača da pogodi taj broj. Igrač pokušava da pogodi broj, a računaru ga obaveštava da li je broj koji je igrač otkucao

veći ili manji od „zamišljenog“ broja. No, računaru nije previše iskren — u 80% slučajeva on će dati tačnu informaciju, ali će u preostalih 20% slučajeva namerno dati pogrešan podatak.

Prva stvar koju treba da rasčistimo je kako računaru može da „zamisli“ broj. Većina računara ima mogućnost da generiše slučajne brojeve koji se najčešće koriste u igrama. „Slučajan“ broj nije slučajno u punom smislu reči — on je izračunat nekim složenim postupkom na osnovu sadržaja nekih registara računara koji se neprekidno menjaju ali, obzirom da korisnik ne zna koji je postupak primenjen, za njega je ovaj broj slučajno. Slučajni brojevi se, bezmalo kod svih računara, generišu pomoću naredbe RND. Na-

## Potprogrami

Potprogram je neka vrsta mini-programa koji predstavlja deo glavnog programa. On obavlja neki konkretan zadatak koji treba da se izvrši veći broj puta. Kada je glavnim programom neophodno da se taj zadatak obavi, on jednostavno „poziva potprogram“ i, po njegovom izvršavanju, nastavlja sa radom. Potprogrami su neobično korisni — ne samo što glavni program postaje kraći i pregledniji nego se štedi i na memoriji i omogućava „zamišljeno“ strukturalno programiranje“

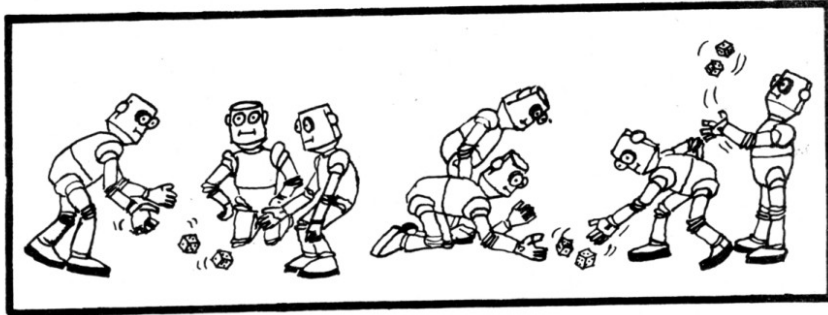

```

10 PRINT „ŠTA TREBA DA KUPIM U RADNJI?“
20 INPUT X$
30 GO SUB 100
40 PRINT „JOŠ NEŠTO?“
50 INPUT M$
60 IF M$ = „NE“ THEN GO TO 1000
70 GO TO 10
100 PRINT „PRODJI KROZ VRATA, SKRENI“
110 PRINT „LEVO, PONOVO SKRENI LEVO“
120 PRINT „UDJI U RADNJU, KUPI“;X$
130 PRINT „VRATI SE KUĆI“
140 RETURN
1000 END
    
```

ova naredba nalaže računaru da pređe na izvršavanje naredbe 100

```

100 PRINT „PRODJI KROZ VRATA, SKRENI“
110 PRINT „LEVO, PONOVO SKRENI LEVO“
120 PRINT „UDJI U RADNJU, KUPI“;X$
130 PRINT „VRATI SE KUĆI“
140 RETURN
1000 END
    
```

ova naredba nalaže računaru da se vrati u glavni program, u ovom slučaju na naredbu broj 40.

naredba 1000 je END i izaziva prekid rada.

redba RND generiše slučajno broj između 0 i 1, a ako je korisniku potreban ceo slučajno broj između 0 i A, on koristi naredbu INT (RND\*A). Ovdje je INT jedna od specijalnih funkcija koja vrši izračunavanje celog dela broja koji se natazi u zagradi.

Postoje računari koji poseduju i nešto složeniji oblik naredbe RND. Kod ovih računara može direktno da se generiše ceo broj između 0 i A naredbom RND. (A). Kod ovih računara se, za

```

PRINT RND
.662741814
PRINT RND(99)
77
    
```



Ili RND(0), ili RND(1) kod nekih računara



generisanje decimalnog broja između 0 i 1 koristi naredba RND(0) ili RND(1). Mi ćemo pretpostaviti da posedujemo računar koji ima samo najjednostavniji oblik naredbe RND — onu koja generiše brojeve između 0 i 1.

```

10 CLS
20 PRINT „ZAMISLICU BROJ IZMEĐU 1 I 999“
30 GOSUB 1000
40 LET X=N
50 PRINT „POGAĐAJ BROJ“
60 INPUT P
70 IF X=P THEN GO TO 160
80 GOSUB 1000
90 IF X>P THEN GO TO 130
100 IF N>800 THEN GO TO 140
110 PRINT „BROJ JE MANJI OD “;P
120 GO TO 50
130 IF N>800 THEN GO TO 110
140 PRINT „BROJ JE VEĆI OD “;P
150 GO TO 50
160 PRINT „BRAVO!“
170 PRINT „ZAMISLICU NOVI BROJ“
180 GO TO 30
1000 LET N=INT(RND*1000)
1010 RETURN
  
```

prvi poziv potprograma — „zamišljanje“ broja

računar ponovo predlaže igraču da pogađa broj.

drugi poziv potprograma — računar odlučuje da li će dati istinit odgovor.

broj je pogodan — automatski počinje nova partija

potprogram za generisanje slučajnih brojeva između 0 i 999.

Računar najpre briše sadržaj ekrana i štampa zaglavlje (pravila igre). Zatim nailazi na naredbu GO SUB 1000 koja, kao što smo videli, izaziva prelazak na probarsku liniju 1000 koju računar shvata kao početak potprograma. Tamo je generisan slučajni broj između 0 i 999 i smešten u memoriju računara pod imenom N. Zatim računar nailazi na naredbu RETURN koja izaziva pogratak u glavni program. Potom prenosi sadržaj promenljive N u promenljivu X. Znači, broj koji je računar „zamislio“ se zove X.

Sada računar traži od igrača da pogađa broj. Igrač kuca neki broj između 0 i 999 koji računar naziva P. Ukoliko je P=X, naredba 70 izaziva prelazak na naredbu 160, gde se igraču odaje zasluženo priznanje na pogotku.

Linija 80 je, na prvi pogled, nepotrebna. Računar generiše još jedan slučajni broj. Zašto? Računar treba da odredi da li treba igraču da pruži tačan ili lažan odgovor. Da bi to odlučio, on generiše još jedan slučajni broj između 0 i 999 i ispituje da li je taj broj veći ili manji od 800. U otprilike 80% slučajeva računar će dobiti slučajni broj manji od 800 i zato pružiti igraču tačan odgovor. U otprilike 20% slučajeva ovaj broj će biti veći od 800 pa će računar „lagati“ igrača.

Dalji tok programa ilustruje naredbe IF ... THEN ... i trebao bi da bude jasan na osnovu komentara koji su dati uz njega.

U ovom primeru potprogram je bio potreban obzirom da računar dva puta treba da izabere broj između 0 i 1000. Mogle su se, jasno, koristiti i dve RND naredbe, ali program na ovaj način može lakše da se razume, a zauzima i manje memorije. Ušteda bi bila još veća da je potprogram duži i da se poziva više puta.

smreka, kleka, deka, zeka i seka) i da naučimo računar da jednu od njih slučajno izabere i smesti je na kraj drugog stiha. Sve ove reči imaju jednu zajedničku osobinu (rimuju se sa reka), a ipak svaka mora da se koristi posebno. Zato ćemo formirati niz R\$ koji će imati pet elemenata. Formiranje ovoga niza moramo na početku programa da najavimo naredbom DIM R\$ (5) (DIM je skraćenica od DIMENSION; ovom naredbom se daje dimenzija niza odnosno saopštava računaru koliko elemenata niz sadrži). Sledeći nekoliko naredbi u programu će biti LET R\$ (1)= „SMREKA“; LET R\$ (2)= „KLEKA“; LET R\$ (3)= „DEKA“; LET R\$ (4)= „ZEKA“; i LET R\$ (5)= „SEKA“. Kada, docije, bude bilo potrebno da se slučajno izabere jedna od ovih reči, generisaćemo slučajni broj između 1 i 5 (naredba za to je LET A=INT (RND\*5+1)) i štampati reč R\$ (A). Vašim poetkim i programskim sposobnoetima ostavljamo da sastavite čitav program za pisanje pesmica.

Umesto da u nizove smeštamo reči, možemo da smeštamo brojeve. Na ovaj način se, obično, smeštaju koordinate nekog višedimenzionalnog vektora, pa se zato nizovi podataka koje smo upoznali ponekad nazivaju i „vektori“ ili, češće, „jednodimenzionalni nizovi“. Za razliku od njih, postoje i dvodimenzionalni nizovi ili, kako se češće nazivaju, „matrice“. Matricu možemo da

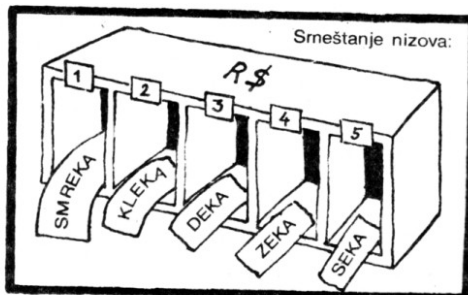

## Rad sa nizovima

Do sada se svaki broj koji smo unosili u memoriju računara nazivao nekim slovom između A i Z. Vrlo često je, međutim, potrebno da se u memoriji računara formira niz podataka koji su po nečemu srodni, pri čemu se svaki od njih može posebno čitati i (po potrebi) menjati. Zamislimo, na primer, da želimo da napišemo program koji će pisati dečje pesmiće koje će, svaki put kada startujemo program, biti u nečemu različite. Odlučili smo da se na kraju prvog stiha nalazi reč REKA. Sledeći posao je da zamislimo nekoliko reči koje se rimiru sa reka (npr.

zamislimo kao niz nekoliko nizova: ako nam, poematrajući prethodni primer, „poraste apetit“ pa poželimo da nam ni poslednja reč prvog stiha ne bude stalno ista, moraćemo da oformimo tabelu (matricu) grupa reči koje se rimiru. Jedna takva matrica je data na sledećoj slici. Ovakvu matricu treba dimenzionisati primenom naredbe DIM R\$ (4,7) a zatim je, primenom naredbi LET, popuniti potrebnim rečima. Zatim ćemo generisati slučajni broj između 1 i 4 (nazovimo taj broj I) i drugi slučajni broj između 2 i 6 (nazovimo taj broj J), pa ćemo prvi stih završiti rečju R\$ (I,1) a drugi — rečju R\$ (I,J).

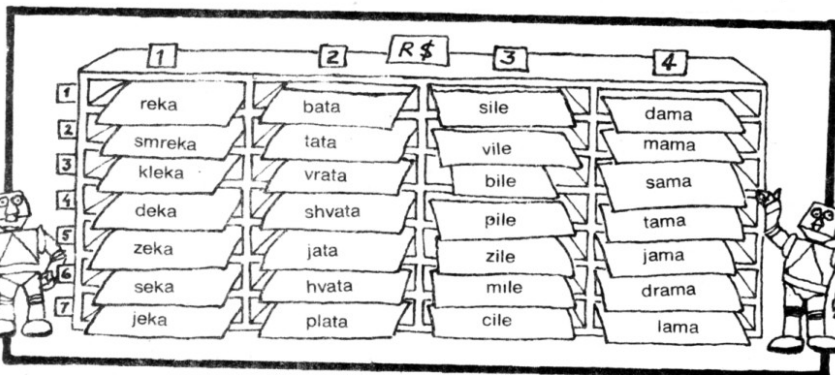



## Crtnanje pomoću kompjutera

Crtnanje po ekranu je jedna od izuzetno zanimljivih disciplina, pogotovu za mlađe korisnike računara. Naredbe koje omogućavaju crtanje su toliko različite od računara do računara da možemo da damo samo njihove najosnovnije karakteristike.

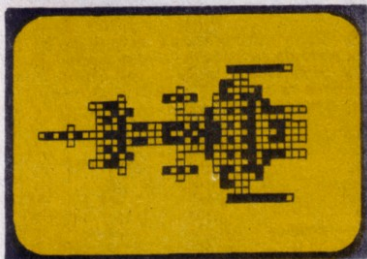

Ekran je podeljen na određeni broj tačaka (u stranju literaturi svaka tačka se naziva „pixel“). Računar sa velikom memorijom i visokom rezolucijom može da nacrtá slike koje se sastoje od desetina hiljada tačaka u različitim bojama, dok jeftiniji računari mogu na ekranu da prikažu slike koje se sastoje od samo par stotina tačaka. U vašem uputstvu za upotrebu računara piše koliko tačaka na ekranu možete da, kako to programeri kažu, adresirate, kao i gde se nalazi referentna tačka. Ova referentna tačka se obično nalazi u gornjem levom ili donjem levom uglu ekrana i koordinate svih tačaka se računaju prema njoj. U okviru uputstva za upotrebu je data i mapa ekrana koja govori o tome gde se, tačno, nalazi koja tačka. Da biste osvetlili bilo koju tačku, koristite naredbu SET X, Y (kod nekih računara se koristi naredba PLOT X, Y ili neka druga) gde su X i Y koordinate tačke koju treba osvetliti.

Naredbe za osvetljavanje nekih tačaka su različite od računara do računara.

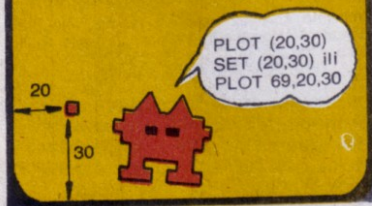

Suprotna naredba (RESET X, Y odnosno UNPLOT X, Y) se koristi za „gašenje“ neke tačke koja je ranije osvetljena. Kod računara koji rade sa televizorom u boji, potrebno je dati i komandu kojom bojom treba osvetliti neku tačku.

Jednostavni demonstracioni program koji je dat čeka da korisnik otkuca dva broja (koordinata neke tačke), a zatim osvetljava tu tačku. Program je vrlo koristan za one koji žele da steknu osećaj o tome gde se koja tačka nalazi. Program će neprekidno očekivati od korisnika da kuca koordinate tačaka sve dok ovaj ne pritisne BREAK — program dakle, predstavlja primer korisno upotrebijene procedure.

## Rad sa rečima

Do sada smo upoznali način da alfanumeričkim promenljivima dodeljujemo vrednosti i da ove posle prikazujemo na ekranu. U nekim slučajevima će se pokazati neophodnim da menjamo ili analiziramo sadržaje nekih numeričkih promenljivih. Način na koji se ovo postiže u mnogome zavisi od računara. Većina kompjutera ima posebne funkcije LEFT\$, RIGHT\$ i MID\$. Za korisnike je najpogodnije da se privuku na korišćenje ove poslednje funkcije, pošto su prve dve njene specijalni slučajevi. Funkciju MID\$ ćemo objasniti na jednom jednostavnom primeru.

Sastavimo program koji na početku ima naredbu:  
10 LET A\$ = „SPECIJALNO IZDANJE O RAČUNARIMA“  
Ukoliko dodamo naredbu 20 PRINT MID\$(A\$, 12, 7) i izvršimo program sa RUN, na ekranu će se pojaviti reč IZDANJE. Računar je izvršavajući naredbu MID\$, izdvojio 7 slova koja se nalaze u reči A\$ i to počevši od 12. slova. Da smo upotrebili 20 print MID (A\$, 2, 4); MID\$ (A\$, 26, 2) na ekranu bi se pojavila reč PECINA. Pokušajte sami da zaključite zašto!

```
LET A$ = "SPECIJALNO IZDANJE  
O RAČUNARIMA"  
PRINT MID$(A$, 2, 4); MID$(A$, 26, 2)  
PECINA
```

## ZX računari i reči

Sve do sada pomenute naredbe mogle su da se koriste na ZX 81 i Spectrumu. Kod rada sa rečima, međutim, ova kompatibilnost prestaje. Rad sa rečima je ovde organizovan na drukčiji način; teško je reći da li je ovaj način bolji ili lošiji od standardnog, ali nema sumnje da pruža iste mogućnosti.

Kod ZX računara svaku reč zamišljamo kao niz slova. Ako se, na primer, na početku programa nalazila naredba DIM A\$(10), računari će oformiti jednu promenljivu koja će se zvati A\$ i predstavljati tekst od 10 slova (kod drugih računara ova naredba bi oformila niz A\$ koji bi se sastojao od 10 reči). U svaki element ovog niza (niz, sumarno, predstavlja promenljivu) smešta se po jedno slovo. Ako, na primer, ZX81 izvrši naredbu

```
10 DIM A$(40)  
20 LET A$ = „SPECIJALNO IZDANJE O RAČUNARIMA“  
30 PRINT A$(1)
```

na ekranu će se pojaviti slovo S. Razlog za to je

Naredba PLOT je različita gotovo kod svakog kompjutera

```
10 PRINT "OTKUČAJ  
DVA BROJA"  
20 INPUT X  
30 INPUT Y  
40 PLOT (X, Y)  
50 GO TO 10
```

Morate da pritisnete ENTER posle kucanja svakog broja

```
RUN  
OTKUČAJ DVA BROJA  
724  
724  
OTKUČAJ DVA BROJA  
730  
715
```

prva tačka

druga tačka

## Kraj škole

Ovo je ujedno i kraj „Osnovne škole bejzika“. Ako ste je pažljivo pročitali, naučili ste mnoštvo bejzik naredbi koje su vam sasvim dovoljne čak i za pisanje najsloženijih programa. Ostalo je, jasno, mnogo toga što na ovim stranicama nije ni pomenuto. Razlog za to je što su računari različiti i imaju različite mogućnosti, dok smo se mi odlučili da damo samo one naredbe koje su zajedničke za sve. I pored toga, neke od spomenutih naredbi mogu da budu drukčije na vašem računaru (najlakše bi trebalo da bude onima koji poseduju ZX računare i kompjutere sa standardnim microsoftovim bejzikom), pa ćete morati da konsultujete vaše uputstvo za upotrebu računara da biste ih primenili. Ova škola vam, dalje, ne može zameniti uputstvo za upotrebu (predlažemo vam da ga još jednom pročitate — možda ćete sada usvojiti nešto što ranije niste приметili ili razumeli) ali je pokušala da vas, na popularan način i uz mnoštvo slika, uvede u osnovne tajne bejzika i omogućiti vam da samostalno napredujete.



# S KNJIGOM ĆE SVE BITI LAKŠE

## PRIRUČNICI, PERIODIKA, KASETE, ZA SVE ZALJUBLJENIKE U RAČUNARE, IGRAČKE NAŠEG DOBA — KOJI SU I VIŠE OD TOGA

Najveća slovenačka knjižara — Mladinske knjige u Ljubljani, Titova br. 3 — nudi vam, na svom posebnom računarskom odeljenju, najbogatiji i najsvestraniji izbor stručne i popularne literature s područja računarstva i informatike:

### Literatura na slovenačkom jeziku:

1. Gerlič: ABC računalništva	400 din
2. Špiler: BASIC	1000 din
3. Ellershaw, Schofield: BASIC za početnike	400 din
4. Mitrović, Ivanović, Balić: OSEBNI računalnik	550 din
5. Laurie: Čudoviti svet računalnikov	2800 din
6. Uvod u računalništvo. Prvi koraci u BASIC-u, Učenje z računalnikom, Grafične in zvočne igre — sve 4 knjige	3600 din
7. Bratkovič: Metode programiranja	714 din
8. Bratkovič: Programiranje računalnikov	985 din
9. Bratkovič: Progresivni informacijski sistemi	680 din
10. Divjak: Računalniška grafika	475 din
11. Matko: Diskretni regulacijski sistemi	1100 din
12. Furlan: Osnove nelinearnih elemenata	510 din
13. Kodek: Poglavlja iz računalniških sistemov	380 din
14. Kodek: Uvod u mikroprocesorske sisteme	680 din
15. Oparelec: Nove smeri v zaščiti in lokalni avtomatizaciji	680 din
16. Virant: Zanesljivost računalniških sistemov	425 din
17. Kozak: Podatkovne strukture in algoritmi	1750 din
18. Wirth: Računalniško programiranje. 1. del	1000 din
19. Wirth: Računalniško programiranje. 2. del	600 din
20. Mohar, Zakrajšek: Uvod u programiranje	400 din
21. Meško: Metode optimiranja I	600 din
22. Zakrajšek: FORTRAN	600 din
23. Programski jezik FORTRAN (Iskra-Delta)	480 din
24. Hišni računalnik od A do Z (u preplati do izlaska iz štampe)	2800 din

### Literatura na srpskohrvatskom jeziku:

25. Reljić, Mekanac: BASIC	900 din
26. Parežanović: Programski jezik BASIC	532 din
27. Stojković, Tošić: BASIC, zbirka zadataka iz progr.	600 din
28. Marković: ASSEMBLER simbolički progr. jezik	1076 din
29. Stojković, Tošić, Stojmenović: Progr. jezik PASCAL	700 din
30. Lovrić: PASCAL	700 din
31. Turajlić: Osnove programiranja i sistema Fortran IV	650 din
32. Janković: Programski jezik COBOL	350 din
33. Kraljević: Programski jezik COBOL	780 din
34. Nadrah: COBOL	900 din
35. Parežanović: Mešinski i simbolički PDP jezik	504 din
36. Salčić: Mikroročunarski sistemi	680 din
37. Grundler: Uvod u mikroprocesore	600 din
38. Ribarić: Arhitektura mikroprocesora	1000 din
39. Sobotka: Mikroprocesori i mikročunala	1450 din
40. Đurić: Mini i mikro računari	1200 din
41. Kvaternik: Uvod u operativne sisteme	600 din
42. Hansen: Principi operativnih sistema	450 din
43. Petrić: Nelinearno programiranje	1000 din
44. Vučković: Linearno programiranje	790 din
45. Stajić: Sredstva za obradu podataka	525 din
46. Erbes: Uvod u računarske mreže	350 din
47. Altman: Osnovi teorije diskretnog modeliranja	475 din
48. Krčević: Algoritmi i programi iz operac. istraživanja	1200 din
49. Petrić: Operaciona istraživanja — zbirka zadataka 1	808 din
50. Petrić: Operaciona istraživanja — zbirka zadataka 2	730 din
51. Turk, Bodin: Računarska grafika	490 din
52. Turk, Bodin: Analiza primjenom računala	665 din
53. Nožica: Analiza primjenom računala — primeri i zadaci	1195 din
54. Žiljak: Simulacija računalom	800 din
55. Smiljančić: Osnove digitalnih računala	900 din
56. Smiljančić: Mikročunala	865 din
57. Malvino: Osnovi i primjene digitalne tehnike	700 din
58. Zupan: Uvod u komutacione sustave	420 din
59. Katančić: Uvod u programiranje	1100 din
60. Više autora: Programiranje NC i CNC mašina alatki	620 din
61. Aleksić: Računari — organizacija i arhitektura	610 din
62. Belak: Osnove poslovnih informacijskih sistemov	820 din
63. Birola: Kompjuterska obrada podataka	400 din
64. Mrakovčić: Standardizacija programiranja u ERC	900 din
65. Ferišak: Organizacije EOP	800 din
66. Panjan: Upravljanje djelotvornošću EOP	450 din
67. Matašević: Primjena elektr. računara u izvedbi investicionih projekata	650 din
68. Šimić: Osnovi kibernetike	340 din
69. Marjanović: Primjena kibernetike u rukovod. rad. organ.	550 din

70. Arandelović: Kompjuterska organizac. u savremenoj privredi	1000 din
71. Turajlić: Sistem automat. upravl. — zbirka zadataka	990 din
72. Matković: Teorija informacije	1400 din
73. Srića: Sistem — informacija — kompjuter	760 din
74. Ferišak: Osnove informatike	1200 din
75. Han, Balaban: Osnovi informatike	850 din
76. Više autora: Informacijski sistemi	550 din
77. Stanković, Tomović: Nelinearni sistemi autom. upravljanja	840 din
78. Popović: Elektronski računar — most u budućnost	900 din
79. Više autora: Lični kompjuter	380 din
80. Evans: Kompjuterski izazov	800 din
81. Čavić: Engleski jezik u informatici	665 din
82. Čavić: Sintakt. osobenosti engl. jezika u informatici	320 din
83. Više autora: Obrada podataka i programiranje — petojezični rečnik	3200 din
84. Matic: Principi upravljanja komutac. sistemima	860 din
85. Simić: Osnovni automatskog upravljanja	510 din
86. Parežanović: Računske mašine i progr. FORTRAN IV	450 din
87. Muftić: Osnovni elementi kompjut. sistema	550 din
88. Alagić: Principi programiranja	350 din

### NOVO!

Ovih smo dana primili u prodaju i najnoviju kasetu s 10 programa za zx Spectrum koju je (s prapratnim tekstom za srpskohrvatskom!) posle uspelog slovenačkog izdanja pripremila Software redakcija ljubljanskog Radia Študent.

Na odlično snimljenoj kaseti, koja košta 1300 din, naći ćete same originalne programe mladih domaćih programera: igre, namenske i systemske programe koji se mogu uporediti i s najboljim stranim programima (koji koštaju puno više)!

**PORUČITE VEĆ DANAS — JER ĆE NAJTRAŽENIJE KNJIGE MOŽDA VEĆ SUTRA BITI RASPRODATE!**

Sve knjige kao i računarsku kasetu za Spectrum možete poručiti pismeno ili telefonom (061/211-895) a poslaćemo vam ih **poštom** (platite poštarinu prilikom prijema paketa). Za pravna lica važi obična narudžbenica. Ispunjenu narudžbenicu pošaljite na našu adresu:

**KNJIGARNA MLADINSKE KNJIGE**  
61000 Ljubljana, Titova 3

## SPECTRUMI ZA DINARE!

+6 originalnih kaseti s igrama (16 K)  
za škole i RO 54.073 din  
za privatnike 69.700 din

# Ostanimo u vezi

Časopis „Galaksija“ u svakom broju objavljuje poseban blok tema posvećen kućnim računarima i njihovoj primeni u svakodnevnom životu. Sve ono što izdanjem „Računari u vašoj kući“ nije bilo moguće obuhvatiti moći ćete da nadete u redovnim rubrikama u okviru tog tematskog bloka:

## Pismo iz Londona

Ekskluzivni izveštaj sa vrućeg engleskog tržišta od specijalnog izveštača „Galaksije“ iz Londona

## Šta ima novo

Pregled novosti u svetu perifernih jedinica, hardverskih dodataka, programa, časopisa i knjiga

## Programeri u akciji

Novi konkurs za najbolji domaći program sa veoma privlačnim nagradama: ZX Spectrum 48K, računar „galaksija“, ZX 81

## Majstorije na računaru

Skrivene osobine računara „galaksija“, ZX Spectrum i ZX 81 i kako ih iskoristiti

## Računar „galaksija“

Programi i projekti hardverskih dodataka za samogradnju koji proširuju područja primene vašeg novog računara i povećavaju njegovu snagu

## Servis računara

Odgovori na pitanja čitalaca o upotrebi, rukovanju, servisiranju i održavanju najpopularnijih modela računara

## Biblioteka bežik programa

Najbolji domaći i strani komercijalni programi sa specijalno rađenim uputstvima i po simboličnim cenama

## Mašinar za početnike

Popularna škola programiranja na mašinskom jeziku sa najvažnijim tajnama maternjeg jezika računara

## Softverska berza

Najveća berza za kupovinu, razmenu i prodaju originalnih komercijalnih programa za sve tipove računara — od TI 59 do Commodore 64







# Iskra Delta

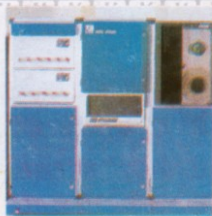

RO ISKRA DELTA je proizvođač kompletnih računarskih sistema sa uhodanim razvojem i proizvodnjom mašinske opreme, sistemske i aplikativne programske opreme, sa organizovanom prodajom, školovanjem, održavanjem i inženjeringom.

Osnovna koncepcija RO ISKRA DELTA temelji se na proizvodnji računarskih sistema i perifernih jedinica sa maksimalnom primenom domaće tehnologije i znanje, a na osnovu najnovijih svetskih dostignuća u ovoj oblasti.

Iskra Delta  
proizvodnja računarskih  
sistema i inženjering

LJUBLJANA, Parmova 41  
Telefon 061/312-988 h.c.  
Telex 31366 YU DELTA

SPISAK NAREDBI SA PRIMERIMA

```

ARR$ (20)
PRINT BYTE(11176)
BYTE 11176,12
CALL 100
CALL 10*A+100
CHR$ PRINT CHR$(34)
DOT 20,10
DOT *
IF DOT 20,10 PRINT "BELO"
EDIT 20
ELSE IF B<17 X=1: ELSE GOTO 100
EQ IF EQ Y$,X$(5) GOTO 100
FOR FOR I=A TO 100
GOTO 100
GOTO 10*A+100
HOME HOME 64
HOME HOME 512
IF A>5 GOTO 100
INPUT INPUT A
INPUT X$
INT A=INT(B/C)
KEY IF KEY(1) GOTO 100
A=KEY(0)
LIST LIST 500
MEM PRINT MEM
NEW NEW 256
NEXT NEXT I
OLD OLD -50
PTR PRINT PTR X$
PRINT A+2*B
PRINT A+*B;B;"+*";C
PRINT A,B,C
PRINT "GALAKSIJA"
RETURN
RND A=RND
PRINT INT(7*RND+1)
RUN RUN 100
SAVE SAVE 15728,16251
STEP FOR I=100 TO 0 STEP -5
STOP
TAKE TAKE A,100,B,C,250,X$
UNDO! UNDO! 20,10
USR A=USR(14)
VAL PRINT VAL(PTR X$)
WORD WORD 10720,10
! PRINT WORD(10995)
! PROGRAM ZA SUNTRANJE
* #10,30,"JANUAR"
$ PRINT #2CBA
$

```

# Uputstvo za upotrebu **računar**

REČNIK RAČUNARA "GALAKSIJA"

```

READY BREAK
SORRY LIST
SAVE OLD
INPUT IF
UNDO! RET
# ELSE FOR
BYTE WORD
KEY! HOME
VAL! KEY!
USR! DOT
X$! DOT
TO! +
WHAT?
RUN
EDIT
GOTO
TAKE
DOT
PRINT
WORD
RND
MEM
PTR
INT
CIB
CHR$
&
ELSE

```

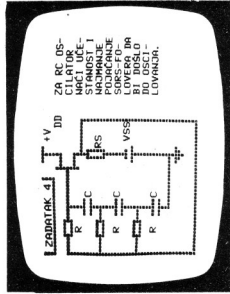
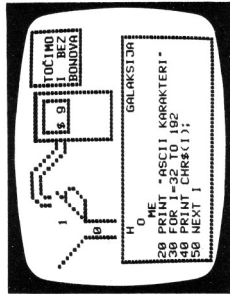

# "galaksija"

Dejan Ristanović















okucano LIST, a zatim naredbom broj iz linije iz pismeno **RET** na primer, LIST 200). Na taj način, ne moramo da se brinemo da naredba **PRINT** pismeno **RET** nam je potreban njegov kraj. Za poblašak, de, dodate, neki programi nisu, ali za bez problema stajati na ekranu, pa naredbu LIST ostavljamo za biljez, budućnosti.

11. Izvršavanje programa ne mora da bude od početka; možemo, na primer, da okucavamo RUN 15 i pismenimo **RET**. Računar će početi da izvršava program od linije 15 i ispisati na ekranu.

KONSTUISAN SEPTEMBRA 1983.  
JE MOJ PRVI KOMPIJUTER  
READY

Ova referenca je, naravno, besmislena. No, za računar nije postojalo nikakvo razlog da odbije da je prenese na ekran, s obzirom da sa sve instrukcije u programu bile ispisane. U budućnosti ćemo videti da postoje programi koji ne mogu da se izvršavaju od prvotijevne linije bez katastrofalnih posledica (računajući i gubitak čitavog programa) ali nam je ovo bilo odobra škola — zapodinjavanje programova od neke neplanirane tačke ne mora da izazove grešku ali su rezultati nepredvidljivi.

12. Šestoje programi i njegovo repretirno izvršavanje je, bez sumnje, lepa zabava, ali će nam biti mnogo korisnije ako pokušamo okucati program iz memorije, bez pomoći iz datoteka, da isključimo računar iz memorije i napisati program, ali ne iz datoteka. Na taj način, ne moramo da ispisujemo na ekranu, ali možemo da ispisujemo samo ono što želimo. Ovo je sasvim isto, okucavamo PRINT USR (0) i pismenimo **RET**. Na raspoloživim naredbama **NEW** (posle nje sa, naravno, pripreke **RET**) koja briše samo program, ali ne i sadržaj ekrana i promenljivih.

## 5. „Galaksija“ kao kalkulator — PRINT, INT

Naredbe **PRINT** koje smo do sada koristili su nalagale računaru da tekst okucano između naredbama jedinstavno prenese na ekran. No, ova naredba može da obavi i mnogo stvari mnogo. Okucavamo, na primer, PRINT 17-13 i pismenimo **RET**. Na ekranu do okucanimo bilo koji izraz na način koji je uobičajeno izvesti. Umešno 17+13 možemo da okucamo bilo koji izraz na način koji je uobičajeno izvesti. Umešno 17+13 možemo (1), da to možemo, na podrazumeva, **PRINT** (12+2)(17+3), bi izazvalo grešku otk, bi se izračunavala brojni izraz.

3 4.5+17.2 19.45

— 2.1—12.47622

PRINT 3\*(4.5+17.2-19.45)/(2.1-12.47622) **RET**

Izvršavanje ove naredbe do na ekranu dati rezultat 761.595, koji je tačan na šest cifara.

Videli smo da brojevi sa kolima računari „galaksija“ operiraju ne moraju da budu ovi — dovoljno je da koristimo decimalnu tačku umešno kod nas uobičajenog zarezu. Ipak, brojevi sa kolima možemo da radimo sa ograničeni na raspon od —999999 do 999999. Brojevi veći ili manji od ovih limita se prikazuju na drugi način, pomoću stepena broja 10. Okucavamo, na primer, PRINT 1000000 i računari će ispisati E+06 (podrazumevano da se znamo) ali sa posebe stvare naredbe prikaza **RET**, pa ubuduće nećemo pisati okucavajući komentari). Slovo E podize se radi eksponenta, i zapis se prevede kao 1 1000000 — jedino je zapis drukčiji. Čak ni na ovaj način ne možemo da operiramo sa operacijama velikim brojevima. — ukoliko, neki, kod argumenta ili rezultati, neke operacije bude manji od 10<sup>-6</sup> ili veći od 10<sup>6</sup>, računari će na ekranu ispisati HOW? — krajnje su vreme da sastavimo i prvi program. Ozbirno da tek podčinimo, to će biti jednostavan programčić koji računara vreme potrebno za putovanje od jednog do drugog

Medutim, većina drugih sistemskih promenljivih zauzima dva bajta ozbirno da se u njih ne izlaze određene nekih drugih delova memorije (sistemski promenljiva koja zauzima dajle je poznata kao **WORD** u programu **NEW** i **WORD** u programu **NEW**). Takođe, postoji i nekoliko **BYTE** promenljivih koje su poznate kao **CHAR** u programu **NEW** i **CHAR** u programu **NEW**. Sistemski promenljiva I da ih kombinujemo u jedan broj i u datom programu **PRINT 256+BYTE** (&2C37+BYTE) (&2C36) daje 11322 (isto što i: &2C3A) — adresu početka bajtzi programa koja se slaže sa mapom). Ovakve navedi, posebno kada treba promeniti sadržaj neke sistemskih promenljivih, nije baš prijatan, pa je „galaksija“ operirala, naredbom **WORD** koja je namenjena baš radi sa sistemskim promenljivima.

Naredba **WORD** je neobdno slična naredbi **BYTE** osim u jednoj stvari: ona operiraju sa dva bajta memorije. Okucavamo, na primer, **PRINT WORD** (&2C36) i na ekranu će se pojaviti broj 11322.

Naredba **WORD** u programu **NEW** i **WORD** u programu **NEW** je slična naredbi **WORD** u programu **NEW**. Time smo promenili sadržaj sistemskih promenljivih u kojima računari čuvaju informacije o početku i kraju bajtzi programa, pa će svi bajtzi programi koji od tog momenta kada podčinili 256 bajtza biti (povešati od &2C3A). Tako doobijanih 256 bajtza može, na primer, da se koristi za smeštanje mašinskih programa.

## 28. Mašinski programi — naredba USR

Raspoloživi prostor nam, na žlost, ne dopušta da se ozbiljno bavimo mašinskim programiranjem, ali ćemo izložiti neke podatke vezane za smeštanje smatanje i stvaravanje mašinskih programa na računaru „galaksija“ i dati jedan primer. Za predenje daljeg teksta je vrlo korisno posredovati spisak instrukcija procesora 2804.

Postoje dva mesta koja su „prirodno“ određena za mašinske programe: jedno je već poznato, a drugo je novije. Ovo je program koji se koristi za smeštanje mašinskih programa u memoriju (XSI). Prva ideja je, bar po našem mišljenju, nepoprikladna jer se mašinski programi smeštaju zajedno sa bajtkom (o tome donijeli), pa ćemo se zadržati na ovoj.

Da bi za mašinski program rezervisali *mnog* bajtova, treba da pomenimo početak bajtza. To možemo da uradimo pomoću naredbe **WORD** (kao u prethodnom poglavlju), ali možemo da upotrebimo i novu opciju: **NEW mn**. Pirmenom ove naredbe bajtzi se postojeci bajtzi program iz memorije i početak svih budućih bajtzi programa pomena za mnog bajtova. Mašinski program se, u nedostatku budućih bajtzi programa, unosi pomoću naredbe **BTTE**, baš po baš početku od &2C3A. Da vidimo kako to izgleda na primer. Sastavimo program koji popunjava ekran gijunim karakternima i kakti, koliko je mašinski jezik brz. Evo programa iz korišćenje standardne memorijeke procesora:

- 2C3A 01 00 02 LD BC, 200H
- 2C3D 21 00 28 DC HL, 2800H
- 2C40 36 FF C1KL LD (HL), FFH
- 2C42 23 INC HL
- 2C43 0B DEC BC
- 2C44 0A 78 BIT B, C
- 2C46 28 F8 JR Z, C1KL
- 2C48 C9 RET

teba „osvetliti“ &200 bajtova.  
adresa početka ekrana  
FF je „van karaktera“  
HL se uvek karaktera  
brojevi se smanjuju  
ako nije pomenila ser?  
ponavljati se ciklus  
povratku u BASIC

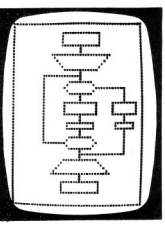
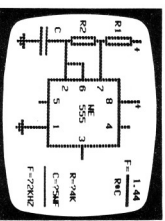

Pomoć konstruktoru računar projekture asistibini multivibrator

Skladci potez je vaš. Popunite ovu dikk-gem

dosta neprijatnih trenutaka. Da bi se problemi rešili, treba upoznati naredbu PTR, izvršimo, na primer, naredbu PTR X5 i na ekranu će se pojaviti broj 10864. To znači da je promenjena vrednost memorije smeštena počešći od čelije 10864 (ili, što je &2A70). Znači da adresna memorija smeštena prama 16 slova, uključujući ma da čelije &2A70 do &2A7F koriste za promenljivu X5. Unesimo sledeći jednostavan program:

```
10 INPUT X$
20 Y$=""
30 FOR I=0 TO 2
40 BYTE PTR X$+I, BYTE (PTR X$+1)
50 NEXT I: BYTE (PTR X$+3), 0
```

Startujemo ovaj program i unesimo bilo koju reč koja ima manje od 16 slova. Trenutak doručuje na ekranu će se pojaviti prvi tri slova reči. Čak i ako reč, koju su razumeli rad sa alfanumeričkim se primeti da ti naredbe 40 i 50 mogu da se zamene sa:

```
40 Y$=Y$+CHR$(BYTE (PTR X$+1)): NEXT I
```

Naredbu PTR možemo da koristimo i za pronalazjenje elemenata numeričkog ili alfanumeričkog niza ili fiksnih promenljivih. Kao vežbu pokušajte da sastavite program koji će sortirati reči po abecednom redu. Problem postaje bitno složeniji kada posmatramo reči koje sadrže i slova Š, Z, Č i Ć.

## 27. Sistemske promenljive — naredba WORD

Tabela na slici prikazuje mapu sistemskih promenljivih i drugih značajnih memorijskih adresa. Sa S i V, promenljive označavaju memorijske čelije u koje računar smešta podatke od značaja za njegovo normalno funkcionisanje. Jednu od sistemskih promenljivih smo već upoznali — čelija čija je adresa &2BA8 odgovorna za poziciju slike na ekranu.

### SISTEMSKE ADRESE

ADRESA	INT	HEKSIJALNA	SMISLA
2A80	1	00	VREME NEPOJAVI
2A88	2	00	MINERISKA VARIJABLE A-Z
2A98	2	00	POZICIJA KURZORA A-Z
2AA0	2	00	KRAJ MEMORIJE I A-Z
2AA8	2	00	POČETAK MEMORIJE I A-Z
2AB0	14	00	X9
2AB8	14	00	Y9
2AC0	14	00	Z9
2AC8	2	00	POZICIJA AKTIVNE REČI
2AD0	2	00	POZICIJA TEKUĆE LINIJE
2AE0	2	00	(ZA VREME FOR-NEXT)
2AE8	2	00	BASIC POINTER (ZA VREME
2AF0	2	00	IGRANJE I6
2A99	2	00	ADRESA NEXT VARIJABLE
2A9B	2	00	TAKO POJAVI TEKST
2A9D	2	00	POZICIJA AKTIVNE LINIJE
2AA1	2	00	REZISTOR ZA AKTIVNI FOR-NEXT
2AA3	2	00	SP.PRIKREMNENI ZA AKTIVNI CALL
2AA5	2	00	DIREKCIJATOR ZA TASTATURU
2AA7	2	00	ARITMETIČKI AKUMULATOR (IX)
2A9C	124	11	HORIZONTALNA POZICIJA TEKSTA
2BA9	3	00	LINK ZA VREME
2BAF	3	00	AKO JE BIT 7=1, SAT RADI
2BB0	1	00	PROJAC ZA OZEMANJE SLIKE
2BB1	1	00	PROJAC ZA OZEMANJE SLIKE
2BB5	1	00	FLAG ZA STANPAC
2BB6	120	00	BAKER POZICIJA BASTICA
2C36	2	00	POINTER KODJA BASTICA
2C3A	2	00	BASIC PROGRAM

mešta. Da pojednostavimo problem, pretpostavimo da je brzina kretanja konstantna na čitavom putu i da je unapred zadata (ovakvim zahtevima bi se verovatno pokoravao voz koji ne nailazi na semafore, krivine i slične prepreke). Ako put koji treba da se pređe (ovakvom slovom s, brzinu slovom v a potrebno vreme slovom t, važi relacija  $t = s/v$  (za ovu relaciju osnovni ubr i V razreda u i mladihina bi trebalo da bude odložena: što je veći put, duže se putuje; što je veća brzina, kraće se putuje). No, pre nego što počnemo da pišemo program, pokušaćemo da iskoristimo naredbu PRINT i proverimo kako sve u praksi izgleda.

Od Beograda, do Dubrovika, na primer, ima 370 km u pravu liniju, a avion leti sa prosečnom brzinom od nekih 800 km/h. Da nađemo vreme (u časovima) letenja, dobijemo:

PRINT 370/800 i na ekranu će se pojaviti broj 0.4625. Olovka i papir (za sada) još ne umemo da iskoristimo računari da obav i sve potrebne operacije) će pokazati da ovo predstavlja 27 minuta i 45 sekundi.

Koliko bi put trajao da se avion kreće brzinom od 900 km/h, ili, šta da je putovao od Beograda do Zagreba? Mogli bismo, jasno, stajati da kuzimo naredbe PRINT i tako isto uvedeni da od toga nema velikih vremenskih ušteda. Zato ćemo u program uneti instrukciju

### 30 PRINT S/V

30 je, kao što se sećamo, broj programske linije ali šta su S i V? Programeri ih nazivaju **promenljive** i koriste za smeštanje nekih podataka i memoriju računara. Svaka promenljiva je ime nekog podatka koji donosi moza da bude pozivan da bi se u njemu računalo. Njeno ime može da bude bilo koje slovo od A do Z (ne računajući slova I, O, N i S) i pogodno brojevi od 0 do 255. Ime promenljive mora biti jedno i isto (npr. smo na ekranu da se pojavi broj 1, u galskiesija koji smo sastavili nije potpun. Ako otkucamo RUN na ekranu, dobićemo: "galskiesija" još nije naučio da čita naše misli i nema Razlog je jednostavan: računari, "galskiesija" još nije naučio da čita naše misli i nema nikakav način da zna šta bi trebalo da sadrže promenljive S i V. U početku rada one imaju jednaku vrednost (**pažnja**: ta vrednost nije nula!) pa je rezultat deljenja jedan. Zato ćemo da dodamo naredbu 10 S=370 i 20 V=800 (nismo zaboravili da se posle svake linije pritiska **RET**) i startovati program sa RUN. Očigta puta sve je korektno radilo i računari je ispisali vreme putovanja od Beograda do Dubrovika i to izračeno u časovima.

Ako želimo da ubrzamo zamisljeni avion otkucavamo 20 V=900. Kako nova linija ima isti linijski broj kao i stara, deljenje od njih mora da napravi mesto drugoj. Računari uvek smatra da je linija koju smo poslednjom otkucali merodavna i uklanja iz memorije liniju 20 V=800 da bi je zamenio sa 20 V=900. Program se ponovo startuje sa RUN i dobija se novi rezultat.

Prikazivanje rezultata koje smo primenili nije baš srečno izabrano: računari nam prikazuje vreme u časovima i to na način koji nam nije prirodan: navikli smo da se vreme izražava u časovima, minutima i sekundama. Da prikazemo rezultat u INTEGER (za razliku od REAL) formatu, možemo koristiti naredbu PRINT INT (ENTER). Izračunavanje nam je izjednačeno broju. U galskiesijom: "bažiku" je funkcija koja izračunava, kao deo: "broj koji je naveden iza nje". Ako, na primer, otkucamo PRINT INT (3.1415) i pritisnemo **RET** na ekranu će se pojaviti broj 3 — računari je jednostavno odbacio decimale broja i zagradi. U zagradi je broj morala da se nalazi konstanta: mogli smo da napišemo PRINT INT (A/1000) ili čak PRINT INT (2.5+(A-17.2+C)).

Da bismo broj pretvorili u časove, minute i sekunde, moramo da pomoćno vreme u časovima sa 60 i odo deo rezultata proglašimo za potreban broj minuta, broj časova dobijamo deljenjem vremena sa šezdeset i uzimajući celog deo rezultata (možebate da zamenite papir sa čitljivim programom, ali to je malo zanimljivo). Pre nego što van do sada korišćene naredbe ne postanu kristalno jasne. Evo i programa:

```
10 S=370
20 V=800
30 T=S/V
40 PRINT INT(T)
```



50 PRINT „ČASOVA.“  
60 M=INT(M\*90)  
70 PRINT M  
80 PRINT „MINUTA.“

Program, kao što se vidi, prikazuje samo časove i minute ali čete, ako ste ga razumeli, bez problema povećati tačnost navođenjem sekundi!

## 6. Naredba INPUT

Da bismo u prethodnom programu izbegli neprekidno kucanje brojnog izraza koji računava s/v i kome prethodi naredba PRINT, koristili smo promenljive. Na žalost, ni na osnovu prethodnog programa, ni iz ovog, nije bilo sredstva, bolje bi bilo da nas, pri svakom izvršavanju programa, računaru pitamo: „Koliko su mesta udaljena?“, a da mi samo kucamo potrebne brojeve. Ovak problem rešava naredba INPUT, čije ćemo dejstvo upoznatii posle modifikujemo prethodni program:

10 PRINT „KOLIKO SU MESTA UDALEJENA?“  
15 INPUT S  
20 PRINT „KOLIKA JE BRZINA?“  
25 INPUT V

Kada računar naiđe na naredbu INPUT, privremeno će da prekine sa izvršavanjem programa, i na ekranu ispiše znak pitanja. Od korisnika se očekuje da otkucava neki broj i, kada to učini, pritisne **RET**. Računar će otkucani broj dočitati, promenljivoj čije je ime navedeno iza INPUT i nastaviti sa radom.

Program se, kao i obično, startuje sa RUN. Računar ispisuje KOLIKO SU MESTA UDALEJENA?

2 — Otkucajmo broj 370 i pritisnimo **RET**. Računar ispisuje: KOLIKA JE BRZINA?

2 — Cim otkucamo 800 i pritisnemo **RET**, na ekranu će pisati:

0  
ČASOVA,  
27  
MINUTA,  
READY

READY je znak da je računar spreman za dalji rad; možemo da otkucamo RUN i dajmo podatke za neki drugi grad ili brzinu. No, ubrzo će nam dosaditi stalno kucanje naredbe RUN. Zar ne bi bilo bolje nailožiti računaru da se, po izvršavanju programa i izdavanju rezultata, vrati na početak programa i od nas zahteva nove podatke? Za to će nam dobro poslužiti naredbe bezuslovnog prelaska (skoka).

## 7. Naredbe bezuslovnog i uslovnog prelaska — GOTO, IF..ELSE, STOP

Dodajmo našem programu naredbu 90 GOTO 10 (tažnja: u principu nije bitno da li u programu ostavljamo prazne prostore između GOTO (ili bilo koje druge naredbe) i broja 10 ali ne smemo da ostavljamo prostor unutar same naredbe: GO TO 10 će izazvati

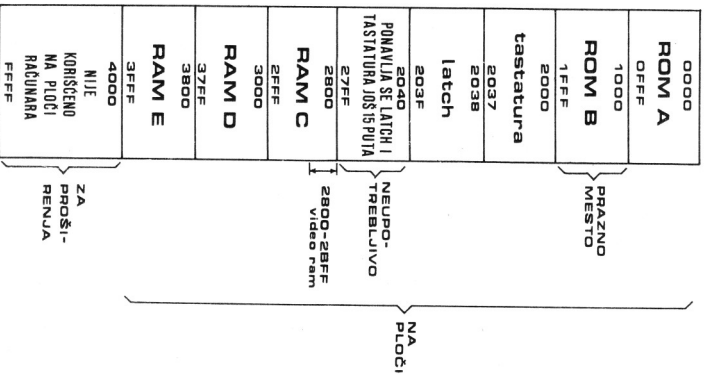

## 25. Organizacija memorije — naredba BYTE

Naš računar je opremljen ROM-om od četiri kilobajta i istim tolikim RAM-om (dodavanjem čipova, ROM može da se proširi do 4 Kb, a RAM do 8Kb; dodavanjem dodatne ploče su se čelije proširile do 34 kilobajta). ROM i RAM mogu da se adresiraju preko svake čelije ili preko grupe čelija. Adresiranje se vrši pomoću naredbi **&2239** i **&223A** i naredbi **&223F** ili **&223E**. U svaku čeliju može da se smesti bilo koji broj izmedu **&00** i **&FFFF** ili, da budemo precizniji, u nekim od čelija već se nalaze fiksirani brojevi. Ove čelije se nalaze na početku memorije (adrese **&000** do **&0FFF**), čine ROM — deo memorije u koji je upisan sistemski program koji omogućava ispravno funkcionisanje našeg računara. U ostale čelije možemo slobodno da upisujemo sadržaj koji će biti interpretiran kao mašinski program koji može da se izvršava.

Adrese **&1000** do **&1FFF** odgovaraju ROM-u koji se nalazi u vašem računaru — to je predefinisani program koji čini naš raspoloživi ako za njega bude interesa. Adrese **&2000** do **&2FFF** odgovaraju RAM-u koji se nalazi u vašem računaru. Adresiranje RAM računara li interno koristi za rad sa tastaturom, informacije sadržane u ćelijama **&2800** do **&2C39** su veoma značajne; tu se nalaze sistemske promenljive, video-memorija (o sistemskim promenljivim i video memoriji ćemo govoriti donjije), aritmetički akumulator i step. Počev od **&2C3A**, u memoriji se smešta bežik program (ukoliko sadržaj jedne sistemske promenljive nije promenjen, ali i o tome donjije) dok je kraj memorije rezervisan za nizove; od **&37FF** (ili **&3FFF** ako imate RAM od 6 kilobajta) se, unazad prema bežik programu, smešta alfanumerički niz **XS()**, a ispod njega numerički niz **A()**. Ukoliko se bežik program i numerički niz „saueritu“ na sredini memorije, računaru ispisuje svoja podataka, a alfanumerički niz, na njenom kraju.

Koristeći naredbu **BYTE** možemo da izvršimo potrebne promene sadržaj bilo kog bajta (čelije) memorije. Otkucavamo, na primer, **PRINT BYTE (&2BA8)** i pritisnimo kuglobalno **RET** — na ekranu će se pojaviti broj 11. To znači da čelija čija je adresa **&2BA8** sadržaj broj 11 (dekadno). Otkucavamo, dalje, **BYTE &2BA8, 12** i prisetimo da se slika na našem monitoru pomerila udesno. **PRINT BYTE (&2BA8)** će nas uveriti da je prethodna naredba naložila računaru da promeni sadržaj čelije **&2BA8** i u nju smesti broj 12 umesto dosadašnjeg 11. Samo pomeranje silke nije direktno izazvano naredbom **BYTE** — čelija **&2BA8** kazuje računaru gde počinje slika, pa se promene njenog sadržaja vrše u skladu sa njenom adresom. Ovo je opasno, jer može da izazove neprijatnu pomoću **BYTE** (ukoliko, tačno ne znamo šta nam radimo, možda može da izazove neprijatnu pomoću grama pa čak i blokiranje računara posle kojeg ni **RESET** nećemo pomoći) — moraćemo da isključimo i ponovo uključimo kompjuter, što je, kao što znamo, lek za sve probleme. U sadašnjem slučaju dovoljno je da otkucamo **BYTE &2BA8, 11** i sve će se vratiti u normalno stanje.

Evo još jednog primera upotrebe naredbe **BYTE**: želimo, na primer da osvetlimo sve tačke na ekranu. Ako to radimo pomoću **DOT**, posao će potrajati prilično dugo. Ako koristimo **PRINT**, nećemo nikako moći da osvetlimo poslednji karakter. Na svu sreću, program:

```
10 FOR I=&2800 TO &29FF
```

```
20 BYTE I, 255; NEXT I
```

Rešio problem u prihvatljivom vremenu. Možemo da izmerimo vreme potrebno za ovu jednostavnu operaciju (ako ste dobro upoznati računar „galaksija“, povećaje preciznost merjenja koristeći računarev časovnik) obzirom da ćemo isti problem donjije rešiti i na mašinskom jeziku.

## 26. Nove mogućnosti rada sa alfanumericima — naredba PTR

Izvršavanje slova iz neke alfanumeričke promenljive je do sada bilo skopčano sa velikim problemima (praktično nemoguće) što je onima koji su pisali programe moralo da priredi

poruku **WHAT?** i prekid rada programa). Smisao naredbe **GOTO** je sasvim jasan čak i za onoga ko nije imao nikakvih kontakata sa računarnom: kada kompjuter naiđe na nju, preći će na izvršenje naredbi koja sledi. Ovo je, naravno, stvarno korisno. Koliko je zanimljivo za nas, naredba **GOTO** može da se koristi i za izvršavanje naredbi koje su priložili za podatke. Kada ispisujemo sve podatke, izvršavanje programa postaje bespredmetno i treba ga prekinuti. Jednostavno ćemo pritisnuti taster **BRK** i računari će ispisati **BREAK** 15 (što znači da, u momentu, kada smo ga zaustavili, izvršavao liniju broj 15), i uobičajeno **READY**. Zatim možemo da otkucamo **NEW** i tako obrišemo program, ali ćemo se za sada uzdržati od toga — program možemo da proširimo upoznavajući dve nove naredbe.

Naredba **GOTO** se izvršava uvek na isti način — kada računari naiđu na nju, pretrazi na izvršavanje naredbe čiji je broj naveden iz **GOTO** (možemo da napismamo i **GOTO A** i onda pronađemo naredbu koja sledi nakon naredbe **A**). Naredba **IF** je nešto drugačija i koristi se za izvršavanje naredbi koje su priložili za podatke. Kada ispisujemo sve podatke, izvršavanje programa postaje bespredmetno i treba ga prekinuti. Jednostavno ćemo pritisnuti taster **BRK** i računari će ispisati **BREAK** 15 (što znači da, u momentu, kada smo ga zaustavili, izvršavao liniju broj 15), i uobičajeno **READY**. Zatim možemo da otkucamo **NEW** i tako obrišemo program, ali ćemo se za sada uzdržati od toga — program možemo da proširimo upoznavajući dve nove naredbe.

Naredba **GOTO** se izvršava uvek na isti način — kada računari naiđu na nju, pretrazi na izvršavanje naredbe čiji je broj naveden iz **GOTO** (možemo da napismamo i **GOTO A** i onda pronađemo naredbu koja sledi nakon naredbe **A**). Naredba **IF** je nešto drugačija i koristi se za izvršavanje naredbi koje su priložili za podatke. Kada ispisujemo sve podatke, izvršavanje programa postaje bespredmetno i treba ga prekinuti. Jednostavno ćemo pritisnuti taster **BRK** i računari će ispisati **BREAK** 15 (što znači da, u momentu, kada smo ga zaustavili, izvršavao liniju broj 15), i uobičajeno **READY**. Zatim možemo da otkucamo **NEW** i tako obrišemo program, ali ćemo se za sada uzdržati od toga — program možemo da proširimo upoznavajući dve nove naredbe.

18 IF S=0 STOP: ELSE PRINT „NASTAVLJAM SA RADOM“

Ukoliko je **S** zaista nula, računari će se zaustaviti. Ako nije, računari će izvršiti naredbu iz **ELSE**, a zatim nastaviti da izvršava program. Ovo tačke spređ **ELSE** za sada morate da primite „zdravo za govo“ — njihova uloga će vam postati jasna nešto kasnije.

Kakav je smisao promena koje su izvršene? Korisniku je sada pružena mogućnost da, kada računari traži podatke o rastojanju gradova, otkuca 0 i pritisne **RET**. Računari će prestati sa radom i ispisati **READY**, eliminišući potrebu za pritisnjenjem tastera **BRK**. Umesto znaka = u pogodbenoj relaciji može se nađe znak manje (na primer, **IF A<B PRINT „PRV JE MANJI“**; **ELSE PRINT „DRUGI JE MANJI I LI SU JEDNAKI“** ili veće (na primer, **IF X>0 PRINT „BROJ JE POZITIVAN“**; **ELSE PRINT „BROJ JE NEGATIVAN“**).

Ako eksperimentiramo sa **IF** naredbama poretom na naš program koji će nam za dalji rad biti potreban, moraćemo da obratimo sudanu liniju. Prisanje linije broj 18, na primer, izvršava naredbu **PRINT** i, naravno, **READY**. Naredba **IF** izvršava naredbu **PRINT**, računari će shvatiti da smo uneli programsku liniju broj 31 i obrisati eventualnu naredbu našeg programa koja ima isti broj, zamenivši je besmislenom linijom /17.

## 8. Prijavlivanje grešaka

Već smo upoznali poruke **WHAT?** i **HOW?** koje bivaju ispisane na ekranu kada našem kompjuteru „nešto nije jasno“. Poruka **WHAT?** se uglavnom odnosi na sintaksne greške; upotrebiti smo naredbu koju naš računari ne poznaje ili smo valjanu naredbu napisali na pogrešan način (**PRINT AB**, na primer, nema „smisla“ jer se množenje ne podrazumeva). Poruku **HOW?** računari izdaju kada izvršavaju naredbu koja je nepravilno napisana, ali računari ne izdaju poruku **HOW?** kada izvršavaju naredbu koja je nepravilno napisana u odnosu na uobičajeno poretovanje naredbi, kada smo pozvali previše podprograma i u sličnim situacijama.

Pored **HOW?** i **WHAT?**, postoji sistemska poruka sa kojom se nećemo sresti u skoroj budućnosti: **SORRY**. Ona nas obavestava da je ono što smo želeli da učinimo sasvim moguće i ispravno napisano, ali da šest kilobajta (ili više ako smo proširili memoriju) nije dovoljno za smeštanje potrebnog programa ili podataka. Ako ovo uputstvo niste čitali, „na preskok“ upoznavaji tako matrice **A** i **XS**, jedini način da na ekranu vidite









# 10. Dalje mogućnosti naredbe PRINT, PRINT AT, HOME

Na samom početku smo rekli da će ovo uputstvo biti organizirano „po krugovima“: prvo uopće postavljamo, zatim detaljnije i rad sa demokracijom, drugi osnovne programe, naravno, ponovo od PRINT.

Do sada smo iz PRINT stavljali tekst pod značnima naredbi ili neki broj izraz koji je izračunava i prikazuje na ekranu. Na taj način smo u jednom redu mogli da ispišemo samo jednu rečenicu što je, ako ništa drugo, neelastično. U okviru jedne naredbe PRINT može da se nađe više promenljivih, izrazi, komentari koji će biti prikazani u istom redu. Rečunaru, međutim, zahveva da ovi komentari budu odvojeni jedan od drugog znakom „ili“ običnim zarezom. Ukoliko su dve stavke u naredbi PRINT odvojene simbolom „i“ računaru će biti prikazane dve stavke u jednom redu. Takođe, naredbu PRINT možemo koristiti drugu podreću od osnovne: bespredlog ili predaveti četvorog mesta u redu. Ovu naredbu ćemo najbolje shvatiti na primeru.

Vratimo se na program za izračunavanje vremena putovanja između dva mesta i obradimo linije 40, 50, 70 i 80 a zatim okucavamo:

70 PRINT INT(T); „CASOVA.“; „M.“; „MINUTA.“

Izvršimo program i ućesimo uobičajene podatke za rastojanje Beograd—Dubrovnik i brzinu 800 km/h. Na ekranu će se pojaviti sledeći:

0CASOVA.27MINUTA.

Nije baš sjajno — radovi više nisu odvojeni, ali je računar obično preterao sa zbijanjem, ispisiv svakog broja je doduše ostavljao po jedno prazno mesto (to mesto, u stvari, nije prazno — na njega bi bio smešten znak minus da je broj bio negativan), ali nam je neophodan bijan simbol i za njega. Jedan od načina da rešimo problem je da okucavamo:

70 PRINT INT(T); „CASOVA.“; „M.“; „MINUTA.“

ali će tako rećenica biti nelogično mnogo izdejana na polja. Pravo rešenje je naredba: 70 PRINT INT(T); „CASOVA.“; „M.“; „MINUTA.“

Upoznavanjem simbola „|“ i još nismo isproli sve mogućnosti naredbe PRINT: ona može da posluži i za pisanje teksta na proizvoljnom satu ekrana. Da bi ovako pisane male naredbe imale nekakvu namenu, treba nam upotrebiti naredbu za brisanje celog reda (SHIFT | DEL) i u programskom izvršavanju naredbe HOME (HOME) rešavaju računaru da „vrti kurzor kući“ koja se nalazi u levom gornjem uglu ekrana. Pri tom se čitav sadržaj ekrana briše.

Na slici je prikazana mapa ekrana. Kao što se vidi, on je podeljen na 16 redova, a svaki od tih redova na 32 mesta. Mesta su numerisana brojevima od 0 (karakter u levom gornjem uglu ekrana) do 511 (karakter u desnom donjem uglu). Naredba PRINT AT može da počne da štampa od proizvoljnog mesta koje je navedeno iz AT puna otika naredbe je daskle: PRINT AT 32; „RAČUNAR“; „OK.“ u ovom primeru tekst „računar“ će biti ispisivan na početku 32. reda, dok će „OK.“ biti ispisivan na početku 33. reda. Ako najpre ispišemo tekst u desnoj polovini neke linije, a zatim u levoj, naka PRINT AT naredba može tako da pomeri položaj sadržaja nekog reda. Da se obezbedimo od toga, izvršavamo svaku naredbu PRINT znakom „|“ (ispisemo, na primer: PRINT AT 300; „RAČUNAR“; „|“).

broj i ne pritisne RET, što znači da je vreme za razmišljanje neograničeno. Osim toga, naredba INPUT ispisuje na ekranu znaka koje korisnik kuca i tako kvira sliku koja je nam prikazana. Zato računar „gatašija“ poseduje naredbu KEY.

## NAREDBA „KEY (N)“

70 PRINT INT(T); „CASOVA.“; „M.“; „MINUTA.“

Iz KEY se, u zagradu, nalazi broj koji se određuje iz tablice koja je data na slici. Vidi se da svakom tastaru odgovara neki broj, pa poslate jasno za šta KEY (N) služi: ova naredba omogućava ispitivanje da li je neki tastar pritisnut ili nije. Posmatrajmo, na primer, program:

10 IF KEY (1) PRINT „Pritisnuo si A.“; ELSE GOTO 10

Program se neprekidno izvršava sve dok korisnik ne pritisne tast A, zatim se na ekranu pojavljuje odgovarajući komentar. Posle toga računar prestaje sa radom. Na demu kaseti je naredba KEY izuzeimo mnogooperativnija, naredba za ispitivanje pritisnutosti neke od tipkica u okviru naredbe INPUT. Čak se i ne može uiniti slična kao karakteri), pa će analiza programa sa nje pružiti nekakvu korisniku predstavu o tome šta se dešava na ekranu.

KEY(O) ima funkciju koja je u mnogo čemu različitá od funkcije do sada opisane naredbe KEY. KEY (O), naravno, daje kod znaka koji je pritisnut tastu koji korisnik pritisne (kod se računa prema tabeli koja je data u diskusiji naredbe CHR\$). Naredba IF KEY(O) se, dakle, neće pravilno izvršavati, ali zato može da se napíše A=KEY(O). Kada računaru, u toku izvršavanja programa, nađe na ovoj naredbi, on će očitati sve karaktere koje pritisne neki tastar, a zatim će vrednost koda (broj 80) kao korzant pritisne tastar P, na primer) znaka koji je ispisana na tom tastaru (pritisni) promenljivoj A.

10 HOME  
20 PRINT CHR\$(KEY(O));GOTO 20, na primer, prenos na ekran slova koja korisnik kuca pa se, tako, na neki način, imitira „normalan“ rad računara. Medutim, program 10 X\$=““  
20 X\$=X\$+CHR\$(KEY(O))  
30 GOTO 20 na izvršavanje linija naredbu INPUT X\$, s tim što se uneseni tekst smešta u X\$ bez kvarenja izgleda ekrana.

## 21. Skraćivanje naredbi

Ovim poglavljem započinjemo poslednji krug: to je deo uputstva za upotrebu koji je namenjen onima koji su gotovo savršeni. Njim započinjemo deo koji će, silom prilika, biti mnogo jasniji i zahvatniji, nego napora za savladavanje. Za to postoje jaki razlozi: programiranje na mašinskom jeziku, koje želimo da upoznamo, predstavlja vrlo stapani i veći uslu nadgradnje bežički i nije namenjeno nekakšnim korisnicima. Ovim, naravno, ne želimo nikoga da plašimo: mašinsko programiranje nije teško, ono zahveva samo malo više rada i nema smisla uputvati se u njega dok nismo savladali bejrić.

# 11. Crtanje po ekranu — DOT, UNDOT

10 HOME:Y\$ = „10:15:20:15“ (ili bilo koje drugo vreme)  
20 DOT  
30 PRINT AT 20:Y\$  
40 GOTTO 30

Ovakvo rešem časovnik ima tri mane: prva je što se isključivanjem računara briše tekuće vreme, druga što časovnik ne radi dok se program snima ili učitava sa kasete, a treća što, simboli u programu ne mogu biti naredbe DOT, moramo da pazimo da li su ova tačka treći simboli ili četvrti. Na primer, naredba PRINT AT 20:Y\$ izdaje izlazni listu sa dve tačke, ali ne menjati njen sadržaj što može da proizvede neželjene posledice.

# 19. Alternativni metod primanja podataka — TAKE i #

Do sada smo primali podatke isključivo pomoću naredbe INPUT, a dodeljivali sadržaje promenljivima i pomoću komandi lista A=123. Često nam je, međutim, u početku programa neophodno da dodelimo vrednosti mnogobrojnim promenljivima i elementima matrice A. U takvim slučajevima naredba TAKE može da bude neobično praktična. Iza TAKE se navodi lista promenljivih kojima treba dodeliti vrednosti. To mogu da budu i numeričke promenljive, elementi matrice A, alfanumeričke promenljive ili elementi matrice Y\$. Isto je ovoj prethodno definisan sa AHR\$S). Elementi ove liste se odvajaju zarezima. U početku programa će se, dakle, često naći naredba

10 TAKE A,B,C,Z

Ali, odatle računar može da uzme (TAKE=uzmi) ove podatke? U okviru programa mora na prozvojlnom mestu (pre ili posle naredbe TAKE, po želji) da se nađe jedna ili više linija koje počinju simbolom #. Ovaj simbol obaveštava računar da se u linijama koje ga sadrže nalazi tablica podataka, koji će biti pročitani sa TAKE. Brojevi i reči u ovim tablicama treba da budu razdvojeni zarezima.

Ako se, na primer, u programu nalazi naredba:

100 # 10, 20, 30, -11, 79, 779, a računar izvrši ranije navedenu TAKE naredbu, promenljiva A će dobiti vrednost 10, promenljiva B dvadeset itd. Promenljiva Z će dobiti vrednost 79. Računar će „zapamtiti“ dokle je došao sa čitanjem podataka pa će, ako nađe na naredbu 50 TAKE L, promenljivoj L dodeliti broj 779.

Ako se u listi iza # nalazi manje podataka nego što se u TAKE naredbi traži, računar će prijaviti grešku. Obrnuto, ukoliko se ne utoji svi podaci iz liste, računar neće rešavati 10. Inače, neophodno da se u okviru programa ponovo uzimaju listi podaci (početno su, na primer, potrebne vrednosti za nekakvu tabelu, ali se mogu koristiti i druge svake paritije, automatski započne nova sa istim početnim parametrima). U tom slučaju pre prve naredbe TAKE koja se nalazi u programu treba da stavimo TAKE 0 (nula a ne slovo 0). Na taj način će računar započeti uzimanje podataka od samog početka prve # liste. Umesto nule, iza TAKE možemo da stavimo neki drugi broj. U tom slučaju računar pronalazi liniju sa tim brojem i priprema se da u sledećoj TAKE naredbi uzme podatke iz # liste koja se nalazi u toj liniji. Ukoliko u navedenoj naredbi nema podataka, računari pronađu prvi sledeći, takvu listu, odatle vidimo da je TAKE 0 samo specijalni slučaj naredbe TAKE n. Naredba RUN automatski izvršava TAKE 0.

# 20. Naredba KEY

U nekim igrama su potrebne brze reakcije igrača i naredba INPUT postaje sasvim nepogodna. INPUT A, na primer, prekida rad programa sve dok korisnik ne unese neki

Prethodno poglavje nije razjasnilo sve oznake sa mape ekrana: tamo su redovi podeljeni na po tri dela, a kolone na po dva. Na ovaj način su dobijene takozvane tačke ili „pikseli“ kojih ima po 64 u svakom od 48 redova. Svaku ovu tačku (to je, zapravo, DOT) možemo slobodno da oveličamo ili zatamnimo koristeći naredbe DOT i UNDOT. UNDOT možemo koristiti da ponovo izmislimo „tačku“ karaktera, tačka je isključivo za zatamnjivanje, dok se tačka oveličava koristeći naredbu DOT. U interakcijski znaci, prazno mesto „)“ karakteri su adresirani brojevima od 0 do 511, tačke na mnogo komforniji način — za obraćanje svakoj navodimo red u kome se ona nalazi i njen položaj u tom redu; nazad, tačke su šest puta manje od karaktera, pa njma mogu da se dobijaju bolje slike na ekranu.

Naredbu DOT prate koordinate tačke koju treba osvetliti (DOT 0,0, na primer, osvetljava tačku u levom gornjem uglu, DOT 1,0 tačku desno od nje, DOT 31,23 tačku u sredini ekrana a DOT 63,47 tačku u desnom donjem uglu). Naredba UNDOT ima obrnuto značenje: ona zatamnjuje tačku čije su koordinate navedene na isti način. Program:

10 HOME  
20 DOT 31,23  
30 DOT 40,40  
40 UNDOT 31,23  
50 UNDOT 40,40  
60 GOTTO 20

neopredno uključuje i isključuje tačke čije su koordinate (31,23) i (40,40).

Naredba DOT može da se upotrebi i unutar IF ili tađa, na primer, uključiti smisao: linije 100 IF DOT 10,10 GOTTO 1000 ne osvetljava tačku 10,10 nego isprituje da u je ta tačka osvetljena i, ako jeste, prelazi na liniju broj 1000.

Ukoliko je neka tačka osvetljena, primena naredbe DOT na nju neće promeniti ovo stanje: slično tome, UNDOT neće promeniti status tačke koja je već zatamnjena. Naredbe DOT i UNDOT su veoma značajne i zaslužuju da ih upoznamo na dodatnim primerima. Ipak, sačekajmo izvesno vreme obzrom da je za ovakvu demonstraciju neophodno realizovati cikluse (petlje), a to ćemo biti u stanju da uradimo daleko bolje kada upoznamo grupu novih naredbi.

# 12. Ciklusi — FOR-TO-NEXT-STEP

Često je potrebno da se određeni skup instrukcija ponovi određen broj puta i da se, za svaku od izvršavanja programa. Pretpostavimo da nam je potreban program koji izračunava faktoriјelu nekog broja. Najlakše se može uraditi kao prozvojl svih prirodnih brojeva, zaključno sa brojem koji se faktoriјeluje. Na primer, faktorijel od 6 je na primer 1.2.3.4.5.6=720. Potrebno je, dakle, da počnemo od broja 1 i množimo 2, 3, 4, ... sve do nekog n. Ovaj problem može, primenom naredbe IF, da se reši na sledeći način:

10 INPUT N  
20 I=1  
30 Y=I  
40 I=I+1  
50 Y=Y\*I  
60 IF I<=N GOTTO 40: ELSE PRINT Y

Vidimo da je bilo neophodno uvesti naredbu koja inicijalizuje brojač (I=1), naredbu za povećavanje tog brojača kao i naredbu kojom ispitujemo da li je posao završen. Ovakvo rešenje, naravno, može da se primeni i u mnogo složenijim slučajevima, ali su takvi programi teži za sastavljanje (da smo, na primer, promenili reosled naredbi 40 i 50 u IF komandi bi morali da stavimo I sa N-1), manje pregledni i sporije rade. Naredba FOR



— TO i odgovarajući naredba NEXT su pripremljene tako da objekstu realizaciju ciklusa pre — mogu što predložiti nam njihov detaljan opis, vidjeli smo kako se prehodni problem rešava njihovom primenom.

```
10 INPUT N
20 Y=1
30 FOR I=1 TO N
40 Y=Y+1
50 NEXT I
60 PRINT Y
```

Dobijeni program ima šest naredbi kao i prethodni, ali u omlinu gledano, zauzima manje memorije i brže se izvršava. Čak i ako vam je ovo prvo susret sa naredbama FOR — TO — NEXT, verovatno ste shvatili da se ciklus ovdje izmudru naredbu 30 i 50. Računar, po nalogu na naredbu 30, „inicijalno brojač“ odnosno dodeljuje promenljivoj I sadržaj 1 (da je naredba 30 glasila FOR I=2 TO N promenljivoj bi bio dodeljen sadržaj 2, i tome slično) i „prati“ mesto na kome je ciklus počeo. Izvršavanje programa se nastavlja sasvim normalno sve dok računari ne naiđe na naredbu NEXT I („zadeci“ i). U tom trenutku on dodeljuje jedan promenljivoj I ispušne da li se došlo do N. Ako nije, ciklus automatski nastavlja sa naredbom 40. Inače, ako jeste, naredba NEXT I se preskače i računari prelazi na izvršavanje naredbe 60.

U okviru naredbe FOR može da se nalazi i opција STEP (korak). Da smo, umesto naredbe 30, otkucali FOR I=1 TO N STEP 2 računari bi, svakih put sada naiđe na naredbu NEXT I, uvećavano sadržaj promenljive I za dva pa bi računao proizvod Y = 1 \* 3 \* 5 \* 7 ... N (za slučaj da je N paran broj ovo bi bila funkcija bez posebnog imena koja se obeležava sa N!), a ako je N neparan rezultat ne bi bio matematičko izraz. Da bi program računao proizvod 2 \* 4 \* 6 \* 8 ... N = N!! (za parne brojeve), naredbu 30 bi trebalo izmeniti tako da glasi FOR I=2 TO N STEP 2).

Nema nikakve prepriete da STEP bude negativan. Program:

```
10 FOR I=30 TO 0 STEP —1
20 PRINT I
30 NEXT I
```

će brojati od 30 do 0 i to unazad, ipek, postoji jedno ograničenje vezano za naredbu FOR — NEXT — STEP koje treba imati u vidu ako u praksi verovatno neće izvesti nikakve probleme. Konstante ili promenljive koje figuruju u ovim naredbama moruju da imaju vrednosti celih brojeva, ako nemaju računari će sam „odseci“ decimale. Naredba FOR I=1.15 STEP 0.5 će se izvršavati nekakvo izduženo da će računari podržavati STEP 0.

## 13. Slučajni brojevi — RND

Svi rezultati koje računari daje su precizne funkcije ulaznih veličina. Računar „gatašija“ je opremljen jednom naredbom koja, na prvi pogled, odstupa od ove definicije: ona je namenjena generisanju slučajnih brojeva. Slučajni brojevi koje računari generiše su, u stvari, pseudoslučajni — rezultat su komplikovanih operacija nad sadržajima nekih sistemskih promenljivih i koristići nema nikakvog načina da ih predvidi; za njega su, dakle, oni slučajni u dovoljnoj meri.

Otkucamo NEW i unesimo jednostavan program:

```
10 PRINT RND
20 GOTO 10 i startiramo ga sa RUN. Na ekranu de velikom brzinom početi da se pojavljuju brojevi koje, istini za vru, mekano stiči na de računara. Doleto je dakle, pravi trikšak da otkrijemo postojnju tajnu lastature našeg računara. Pristupimo naredbi DEL i držimo ga pritisnutog. Dogodili su nam neki slučajni „zamrzi“ — izgleda da je izvršavanje programa je zaista zaustavljeno i taj prekid de trajati sve dok je tastir DEL pritisnut; njegovim otpuštanjem program nastavlja da se izvršava. Treba odmah uočiti razliku između DEL i BRK; po
```

koje se nikako dodeljuje nije mogla dobiti obzirno da znači naredba ne mogu da budu deo nekog teksta, podto ozbiljavaju njegov postotak i kraj.

U okviru naredbe X\$ = ... može da se nalazi promenljivoj Y\$ na slič i sama promenljivoj X\$. Ali u jedno ograničenje: ona mora da bude sasvim na početku izraza. Dakle, naredba X\$ = X\$ + Y\$ će nadovezati sadržaj promenljive Y\$ na promenljivoj X\$ ali će X\$ = Y\$ + X\$ izazvati neželjeno porastanje (problemi). Slično, može da se napiše Y\$ = Y\$ + X\$ + CHR\$(60) + Y\$ ali ne Y\$ = CHR\$(99) + Y\$ + X\$.

Ako nam dviš atiturneridke promenljive nisu dovoljne, možemo da definiemo atiturneridke niz koji se zove X\$(1) (na ređa ga, porovo, možemo staviti promenljivoj X\$). Na početku izraza možemo napisati X\$(1) = 0, gde je n broj elementa niza X\$(1) koji nam je potreban (svaki od tih elementa može biti izmenjen). U ovom slučaju, koristeći ranije izložena pravila, za sabiranje (nadovezivanje) atiturneridke i funkciju CHR\$,

Ponekad može da nam zatreba da uporedimo neko dva atiturneridka da bi saznali da li su oni jednaki. Atiturneridke se smatraju jednakim ako sadrže ista znakova da na istim mestima i ako su jednake dužine. U tom smislu je „ABC“ = „ABC“ ali nije „ABC“ = „ABC ...“. Za porođenje atiturneridke koristimo naredbu EO.

Možemo, na primer, da napisemo:

```
100 IF EO Y$, X$(10), GOTO 100 ELSE PRINT „RAZLIČITI, SU.“ i računari de, ako su sadržaj promenljivih X$(10) i Y$ jednaki, preći na naredbu 1000, a ako nisu prikazati na ekranu RAZLIČITI SU i nastaviti sa radom. Možemo, jasno, da porođimo promenljivoj X$ i Y$, bilo koja dva elementa atiturneridkog niza X$(1) ili bilo koju kombinaciju.
```

Za svakog pobeđenja je atiturneridko teksto da prvi računari izmudru numeridkih i atiturneridkih promenljivih. Naredba X\$ = „123“ je, na primer, sasvim različit od naredbe X = „123“. U ovom slučaju smo dolihi niz znakova koji ne podleže aritmetičkoj obradi (iako X\$ i Y\$ su sasvim isti brojevi i obično ih čuva na drugom operativni broji 123). U nekim slučajevima može da bude korisno da se atiturneridke izmudru u memoriji od ciljana prevozi u broji. Za to nam služi naredba VAL. Otkucajmo ištavan program:

```
10 INPUT X$
20 PRINT VAL(PTR X$) + 1 i startiramo ga sa RUN. Kada računari zatirati od nas da otkucamo X$, odgovorimo sa 23 (posle toga naravno, pristiskamo RET). Trenučki doćenje na ekranu se pojavio broj 24. Računar je, naravno, našao na naredbu PRINT i napisao VAL mo da sadržaj promenljive VAL, koji je ovdje korišćen, može da bude bilo šta. Takođe, nije bitno „na prastok“, jer se u njoj koristi naredba PTR koja, po istom dozirali, za sadi je, dakle, primite onakvu lektiva jeste, a doćenje je sve postali jasnije.

Kada unosimo X$ ne moramo da se ograničimo samo na brojeve; možemo kucamo čitav izraz, koristeći imena promenljivih i pazeti da on nema nisa od 16 simbola. Naredba VAL (PTR X$) će izračunati vrednost ovog izraza i prevoiti ga u broji.

```

## 18. Časovnik — DOT \*, UNDOT \*

Računar „gatašija“ je opremljen vrlo preciznim kvantnim časovnikom koji će, po svoj prilici, naći upotrebu kao stoperica. Ovi časovnici mogu, ako mu to naredimo, da prikazuju vreme sekunde i minute, ali može da bude i toliko precizan da prikazuje i milisekunde. Za rad sa njim je potrebna promenljiva Y\$ i naredbe DOT i UNDOT.

Najpre treba da postavimo lektiva vreme. Napišimo (u komentarnom modu ili u programu) Y\$ = „21:45:20.50“ i pristupimo RET (ako želimo da časovnik pokazuje samo sate i minute, napisatiemo Y\$ = „21:45“ a ako želimo sate, minute i sekunde, Y\$ = „21:45:20“), ukoliko želimo da merimo vreme, napisatiemo Y\$ = „00:00:00.00“. Računar će smatrati da je sada tačno 21 čas, 45 minuta, 20 sekundi i 50 milisekundi, ali njegov časovnik još neće započeti da radi; treba da ga startiramo sa DOT \*. Ako poželimo da nastavimo časovnik, upotreblavamo naredbu UNDOT \*. Evo, na primer, programa koji u desnom gornjem uglu ekrana neprekidno prikazuje lektiva vreme:





