

# MICRO

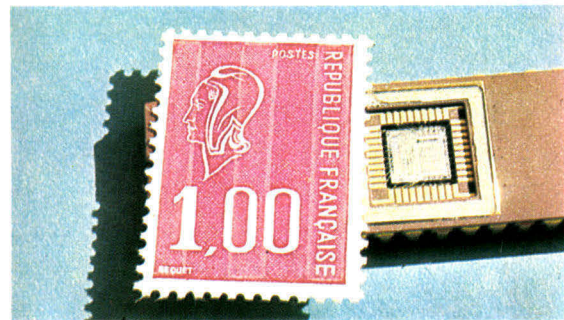

# SYSTEMES

MICROPROCESSEURS/MICRO-ORDINATEURS/INFORMATIQUE APPLIQUÉE  
N° 1 Bimestriel – Septembre/Octobre 1978 **10<sup>F</sup>**

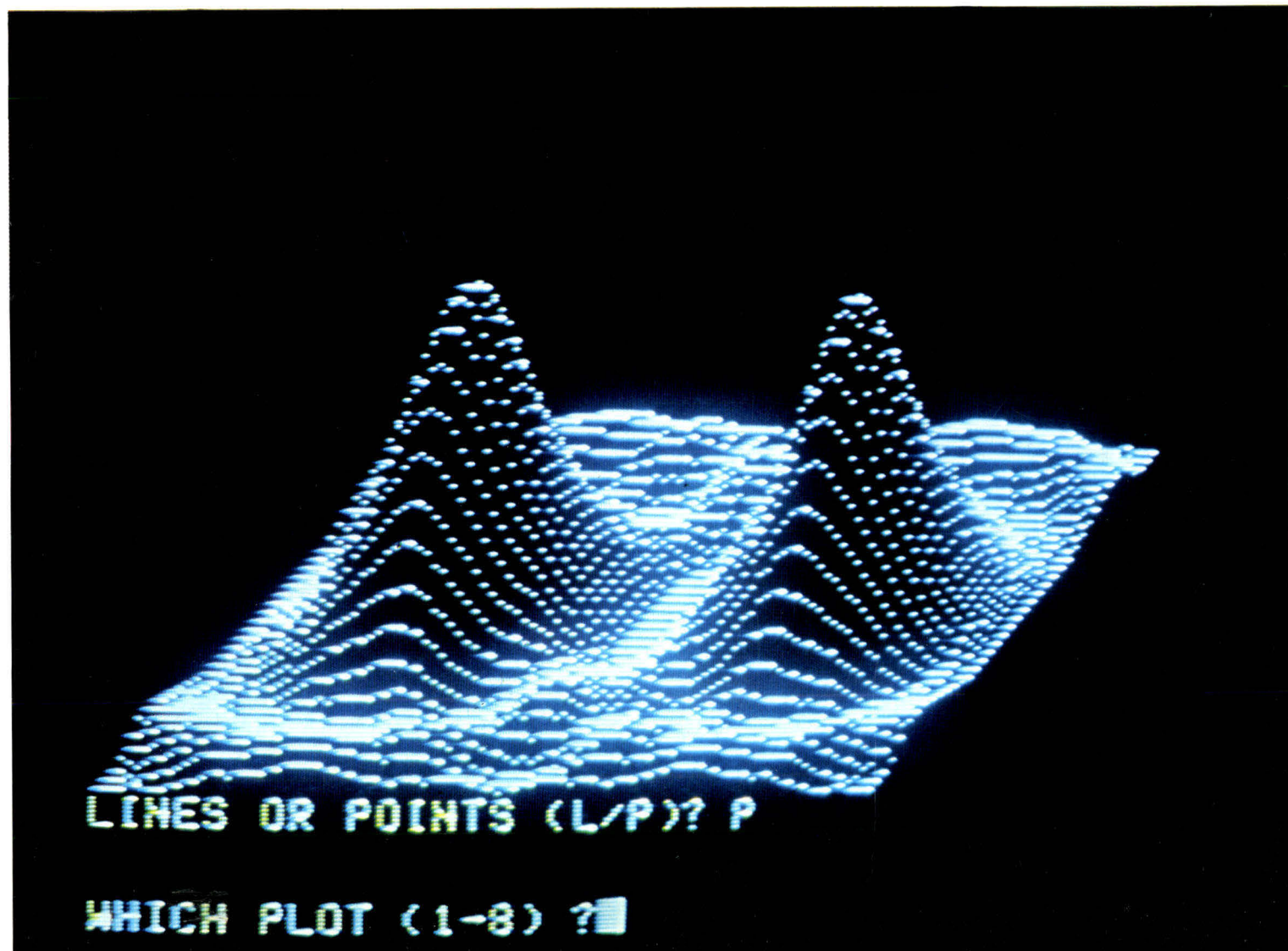



## le kit d'initiation du 6800 MOTOROLA

Ce dernier vous permet d'apprendre la technique du microprocesseur, d'élaborer un programme, de le modifier, de le tester ou de mettre en œuvre les dizaines d'applications qui sont parues sur ce microprocesseur aux Etats-Unis  
Ce kit MKII comprend deux cartes reliées par un câble méplat et :

1. 1 microprocesseur 6800
2. 384 octets de RAM
3. 2 interfaces de sortie parallèle PIA
4. 1 interface de sortie série ACIA
5. 1 horloge biphase
6. 1 K de ROM (J. Bug)
7. 4 supports câblés pour adjonction de 512 octets de RAM
8. 6 afficheurs
9. 1 clavier hexadécimal
10. 8 touches de fonction
11. 1 INTERFACE CASSETTE (utilise n'importe quelle cassette sans modification)
12. 19 boîtiers logiques (TTL - C MOS)

LE MONITEUR J. BUG VOUS PERMET, PAR LES 8 TOUCHES DE FONCTION :

- P Le transfert du contenu des RAM vers la cassette (adresses de début et fin également mises en cassettes)
- L Le transfert du contenu de la cassette dans RAM (à l'adresse marquée sur la bande)
- N De faire avancer le programme PAS-A-PAS
- V D'arrêter le déroulement d'un programme à une adresse déterminée
- M La lecture et l'écriture du contenu d'un pas de mém.
- E D'arrêter une de ces 7 fonctions pour en exécuter une autre
- R La lecture de tous les registres internes
- G GO programme

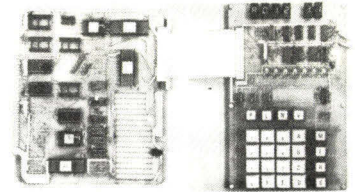

**LE KIT MKII :**  
**1 674 F (H.T.)**  
**soit 1 968 F TTC**

**CLUB 6800**

Ce club est accessible gratuitement la première année à tous les acheteurs de MKII. Il consiste à faire paraître des programmes conçus par PENTASONIC ou d'autres membres du club, et à les diffuser.

0089

## Un nouveau système d'initiation du 6800 "Made in France"

Ce système développé à partir du SFF 96800 de SESCO, seconde source du 6800 MOTOROLA, est présenté sous la forme d'une carte unique reprenant toutes les fonctions du MK II avec en plus :

- Touches professionnelles
- Choix fréquence horloge par strap.
- Accès direct à la mémoire
- Possibilité de monter 6 K de REPROM
- Générateur sur la carte (Baud-rates).

Notice d'utilisation en français.

**PRIX 2125 F TTC**

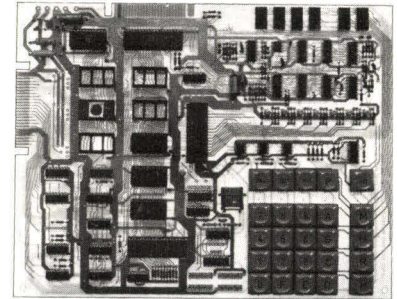

96800

## Le 6502 fait son apparition en France, avec VIM 1

RAM : 1 K avec extension à 4 K sur la carte.  
CLAVIER : 28 touches doubles.  
CASSETTE : Interface avec 2 vitesses possibles 135 bauds et 1200 bauds.  
Alimentation 5 Volts. 2 Amp.  
**TIMERS PROGRAMMABLE.**  
**ROM/PROM 32 K SUR LE KIT.**  
Interface entrée/sortie : 50 lignes avec extension jusqu'à 70  
**MONITEUR 4 K BYTES.**

Manuel en français

**PERMET DE GERER DIRECTEMENT UNE TELETYPE OU UN INTERFACE VIDEO.**

**PRIX 2350 F TTC**

**EN OPTION**  
**PROM BASIC**

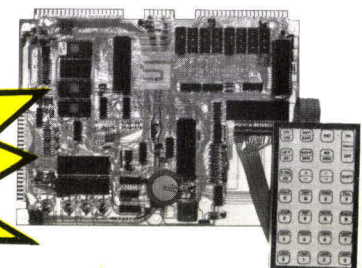

2059



# Sommaire

	Pages
<b>Editorial</b> .....	9
<b>Initiation :</b>	
Initiation aux microprocesseurs .....	11
Le Basic .....	31
Six leçons pour programmer .....	51
L'Unité Arithmétique et Logique .....	79
<b>Etude :</b>	
Générateur de fonctions à microprocesseur .....	21
Les convertisseurs Digital/Analogique .....	28
<b>Réalisations :</b>	
Alarme antivol temporisée à microprocesseur .....	57
Système de vérification des mémoires mortes .....	95
<b>Programme :</b>	
Les signes du zodiaque .....	36
<b>Composants :</b>	
La famille de micro-ordinateurs intégrés MCS 48 : 8048 - 8049 - 8748 - 8035 - 8039 .....	41
Instructions du 8048 .....	48
<b>Systèmes :</b>	
Le micro-ordinateur APPLE-II .....	69
Le micro-ordinateur NASCOM 1 .....	73
<b>Jeux sur micro-ordinateur :</b>	
Le jeu de « Startrek » .....	98
<b>Technologie :</b>	
Les transistors V-MOS .....	89
<b>Divers :</b>	
Séminaire Micro-Systèmes - Sybex .....	35
Abonnement .....	40
La cybernétique .....	77
Informations .....	102

# MICRO SYSTEMES



**Notre  
couverture :**

*Le microprocesseur  
6800 de Motorola...  
(Photo Desmarteau).*

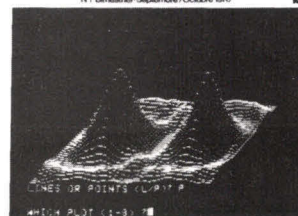

*Une fonction de  
Bessel réalisée sur  
le micro-ordinateur  
Apple II (Sonotec).*

Président-directeur général,  
Directeur de la publication :  
**Jean-Pierre Ventillard**

Rédacteur en chef :  
**Alain Tailliar**

**Comité de rédaction :**  
Jean-Michel Cour — André Doris  
Jean Frémeau — José Wanégue.

**Rédaction :**  
15, rue de la Paix, 75002 Paris  
**Tél. : 296.46.97**

**Maquette :** François Collet.

**Publicité :**  
S.P.E. Directeur : M. Bonvarlet  
**Tél. : 296.46.97**

**Abonnements :**  
2 à 12, rue de Bellevue  
75940 Paris Cedex 19  
**Tél. : 200.33.05**  
1 an (6 numéros) : 45 F (France)  
70 F (Etranger)

**Société Parisienne d'Édition**  
Société anonyme au capital de 1 950 000 F  
Siège social : 43, rue de Dunkerque, 75010 Paris  
Direction - Administration - Ventes :  
2 à 12, rue de Bellevue, 75940 Paris Cedex 19  
Tél. : 200.33.05 - Télex PGV 230472 F

Copyright 1978 — Société Parisienne d'Édition  
Dépôt légal 3<sup>e</sup> trimestre 78  
N<sup>o</sup> éditeur : 644  
Distribué par SAEM Transports Presse  
Imprimerie : La Haye-Mureaux

Micro-Systèmes décline toute responsabilité quant aux opinions formulées dans les articles. Celles-ci n'engageant que leurs auteurs.

« La loi du 11 mars 1957 n'autorisant, aux termes des alinéas 2 et 3 de l'article 41, d'une part que « les copies ou reproductions strictement réservées à l'usage privé du copiste et non destinées à une utilisation collective » et, d'autre part, que les analyses et les courtes citations dans un but d'exemple et d'illustration, « toute représentation ou reproduction intégrale, ou partielle, faite sans le consentement de l'auteur ou de ses ayants-droit ou ayants-cause, est illicite » (alinéa premier de l'article 40). Cette représentation ou reproduction, par quelque procédé que ce soit, constituerait donc une contrefaçon sanctionnée par les articles 425 et suivants du Code Pénal. »



# PENTASONIC

## MULTIMETRES DISPONIBLES

### 395 F

## Le coin de l'actif bizarre



## Cablage & outillage

## commutation

### FERS A SOUDER JBC

15 W, crayon, panne inox	71,50
40 W, panne cuivre	48,65
Panne inox pour 40 W	16,20
Résistance de rechange	
15 W	42,10
40 W	30,00
Support de fer	32,30
Panne CI	114,45
Fer à apport de soudure	191,50
Barrette à cosse (5 c)	0,20
Soudure 10/10 60 %, le m	0,90

### CONTACTEURS ROTATIFS

1x12, 3x4, 2x6, 4x3	8,80
---------------------	------

### ROTACTEURS A GALETES

Sabre + acc.	7,50
Montage possible de 4 galettes	
1x12, 2x6, 3x4, 4x3	7,50

### PINCES CROCO

Petit modèle	2,20
Grand modèle	2,70

### FORETS ACIER RAPIDE

∅ 0,8	2,40
∅ 1 mm	2,70

### INTERRUPTEURS

3 positions fugitives	9,70
3 positions stables	8,60
3 positions dont 1 fugitive	11,50
Double	8,60
Simple	6,50

### GRIP FIL (style sonde)

Court	13,50
Long	18,60

### BOUTONS POUSSOIRS

Fermé ou repos	2,70
Ouvert ou repos	2,70

### INTER A GLISSIERE

2 positions doubles	2,70
---------------------	------

### PINCE POUR TESTER LES CI

16 broches	33,60
28 broches	73,20
40 broches	88,00

### BOUTONS POUSSOIRS EN BANDE

Inverseur	6,50
Mécanique pour interdépendant ou non 4, 5 ou 6	3,00

### CABLES ET FIL

Blindé 1 cond.	1,50
2 cond.	2,10
4 cond.	2,50
Fil HP	2,10
Fil coaxial 75 Ω	2,10
Fil 16 cond. en nappe	9,60

### RELAIS SIEMENS

2 RT 6 V	21,00
12 V	21,00
4 RT 24 V	23,00
48 V	23,00

### OUTILLAGE

#### PINCE COUPANTE

Micro Shear pas 2,54	38,00
----------------------	-------

#### PINCE PLATE

Micro nose pas 2,54	38,00
---------------------	-------

### ROUES CODEUSES

Codage BCD	34,20
Flasques, les 2	5,00
Codage décimal	34,20

### TOURNEVIS

Long	4,70
Moyen	4,60
Court	3,80
Cruciforme	4,80

### COMMUTEUR PAR CI

En forme de circuit intégré

7 inter	24,20
---------	-------

### PRECELLE

Travail droite	16,50
Travail coudé	16,50
Repos droite	17,50

### REED

5 V - 0,5 A 1 T	16,50
5 V - 1 A 1 T	28,00

### PINCE

Courbe	54,90
Plate	48,00

### CLAVIER TYPE MACHINE A CALCULER

Matrice 5x4

Prix	43 F
------	------

### TYPE HEXA DECIMALES

Touches séparées

Prix	80 F
------	------

### JEU DE TOURNEVIS

Horloger	17,10
Réglage	21,10

### V/MOS

Manuel d'application et tous les composants V/MOS chez PENTASONIC

AMPLI 2x40 W avec VN 66 AF	
Prix du VN 66 AF	14,80

## MATERIEL POUR CIRCUITS IMPRIMES OU PROTOS

<b>PERCHLORURE</b>	
1 litre	18,00
Sachet (1 l.)	9,50
<b>STYLO « DALO »</b>	17,00
<b>DECALCOMANIES « ALFAC »</b>	
Pour perchlo 5 feuilles	14,00
GRILLES Photolissées 21x29,7	11,50
<b>PLAQUES STYLE VERO BOARD</b>	
150x100 pas 2,54 bande	11,40
100x100 pas 2,54 pastilles	14,80
<b>BOMBES (pas d'envoi postal)</b>	
<b>ISOLANT SPECIAL THT</b>	
Electrofuge 100	31,65
Electrofuge 200	49,95
NETTOYANT F2	20,55
NETTOYANT antistatique	15,25
<b>CRYSTALIN Rouge</b>	
Spécial Tuner	22,70
GIVRANT, abaisseur de tempér.	14,85
Résine photo-sensible	50,40

### Epoxy - Simple face

150x200	10,50
185x200	14,00
Cyanolite	14,70

### LE WRAPPING

#### SYSTEME VECTOR

Outil à wrapper	224,00
Stylo à câbler	92,00
Plaque perforée 115x203	26,50
Broches à wrapper T 44	19,60
T 49	24,30
Fil à wrapper	13,50
Support à wrapper	22 broches 4,20
8 broches	2,20
24 broches	6,00
14 broches	2,90
28 broches	8,10
16 broches	3,40
40 broches	10,80
Outil à déwrapper	90,00
Support composant 14 broches	4,80

### REFERENCE ET FONCTION

	La pièce	Par 10, la pièce	Par 25, la pièce
MC 6800 - Microprocesseur	158,00	158,00	151,00
MC 6802	234,00	211,00	197,00
SY 6502	153,00	153,00	137,00
SCMP 500	128,00	113,00	98,00
SCMP 600	146,00	131,00	126,00

### MEMOIRES

2101 - RAM 256x4 Static	250 nS	34,20	29,20	23,60
2102 - RAM 1 024x1 Static	400 nS	34,20	29,20	23,60
2112 - RAM 256x4 Static	450 nS	34,20	29,20	23,60
80101 - RAM 16x4 TTL	35 nS	58,10	48,10	43,20
80102 - RAM 1 024x1 Static	450 nS	34,20	29,20	23,60
6810 - RAM 128x8 Static	450 nS	35,10	28,10	24,30
2114 - RAM 1 kx4 Static	300 nS	180,00	168,10	147,20
4116 - RAM 16 kx1 Dynamic	270 ns	276,00	248,00	228,00
INS 8154 - RAM I/O 128x8	500 nS	86,00		
DM 8578 - ROM 32x8 Fusible		35,40	29,00	27,50
DM 745287 - ROM 256x4 Fusible		31,10	27,20	23,20
MM 5204 - EPROM 512x8 UV		98,00	93,00	87,00
MM 2708 - EPROM 1 kx8 UV		154,00	132,00	119,00
MM 2716 - EPROM 2 kx8 UV		280,00	248,00	234,00
J-BUG (2708) Moniteur		198,00		
MIK-BUG (6830 L7) Moniteur		167,00		
PENTA-BUG (2716) Moniteur		195,00	(Club 6800 Penta)	
Gestion UC EMR		185,00		
Cassette EMR		185,00		
Jeux EMR		185,00		
Scientifique EMR		185,00		
Basic VIM I		1 612,00		

### INTERFACE

MM 6820 - PIA	95,20
MM 6845 - Contrôleur de CRT	312,00
MM 6850 - ACIA asynchrone	109,10
MM 6852 - ACIA synchrone	109,80
MM 6875 - Circuit horloge 6800	91,10
SFF 96364 - Contrôleur de CRT	225,00
Doc. et schéma de principe pour 364	30,00
SY 6522 - PIA + Timers, Latching	118,00
SY 6532 - RAM I/O + Timers	149,00
MC 1488 - Porte-interface RS 232	40,80
MC 1489 - Porte-interface RS 232	31,60
MC 3459 - Quad Memory Driver	25,20
MC 8316 - Synchronous 4 bits Binary Counter	55,20
MC 8602 - Monostable de précision	26,40
MC 14536 - Programmable Timer	57,90
MC 14538 - Dual monostable	23,40
MC 14539 - Dual 4 Channel Digital Mixer	24,00

## CONNEXIONS

Support à wrapper (voir wrapping)

### Support de transistors

TO 18 (genre BC 108)	1,80
TO 5 (genre 2905)	1,90

### CONNECTEUR pour MK2 PIA

pour BUS	41,00
EMR Mâle	72,00
Femelle	40,00

### Connecteurs femelle 3,96

6 contacts	4,50
10 contacts	5,30
15 contacts	6,70
18 contacts	9,10
22 contacts	11,30

### Fiche DIN

5 b Mâle	2,80
Femelle	2,70
6 b Mâle	2,90
Femelle	2,80
Embases	1,90

### Fiche Jack

2.5 Mâle	1,90
Femelle	2,00
3.5 Mâle	1,90
Femelle	2,00
6.35 Mono Mâle	4,10
Femelle	4,10
6.35 Stéréo Mâle	5,10
Femelle	5,10

### Fiche RCA

Mâle	2,50
Femelle	2,50

### Fiche BNC

Mâle	13,20
Embases	13,20

### Fiche Banane

Mâle	1,60
Femelle	1,60
Embase à visser	5,80
Embases	0,90

### Fiche HP

Mâle	1,70
Femelle	1,90
Embases	1,90
Embases à coupure	2,50
Coupleur de pile 9 V	1,70
Douille machine à calculer mâle	2,50

### CABLE DE LIAISON POUR MICROPROCESSEUR

Connecteur et câble méplat destiné à effectuer la liaison entre deux supports de circuits intégrés 16 br.

Vous devez nous spécifier la longueur entre les deux connecteurs, ceux-ci étant sertis à la demande.

Connecteur 14 b	9,80
16 b	11,90
Câble méplat 16 c, le m	9,60

Sertissage gratuit

DEMONSTRATION DE CE MATERIEL SUR PLACE



# PENTASONIC

## POUR NOS ENSEMBLES MICROPROCESSEURS...

### VISUALISATION avec le SFF 96364 SESCO

MADE IN FRANCE

- 16 lignes de 64 caractères
- Majuscules
- Déplacement du curseur dans les 4 dimensions
- Mode « Roll-up »
- Vitesse réglable jusqu'à 1 200 bauds
- Entrée ASC II
- Entrée parallèle et série
- Effacement ligne

EN KIT

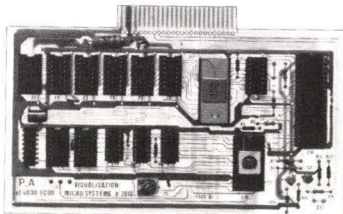

# 1.512 F

### VISUALISATION

MADE IN U.S.A.

- 16 lignes de 64 caractères
- Majuscules et minuscules
- Déplacement du curseur dans les 4 dimensions
- Adressage du curseur en absolu ou relatif
- Mode « Roll-up »

- Alimentation sur carte
- Vitesse 47,5, 110, 300 bauds
- Entrée ASC II ou Baudot
- Entrée parallèle et série
- Effacement ligne et colonne

MONTEE

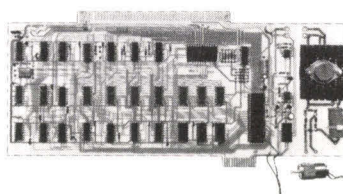

# 1.580 F

LE CLUB 6800 PENTASONIC EST HEUREUX DE VOUS FAIRE PART DE LA NAISSANCE DU

## PENTABUG-1

qui se présente sous la forme de 2 MM 2708 se montant directement sur les emplacements EPROM du MK II et permet de brancher directement nos cartes de visualisation et nos claviers sur les KITS MAZEL et MK II • Mis au point par M. DAUTREVAUX ..... **195 F TTC**  
Comprenant 2 MM 2708 + 1 notice + 1 listing

- Ce moniteur comprend et exécute 28 fonctions.
- Il permet en outre d'adresser un ACIA en 8010-8011 et de commander tout interface travaillant en ASC II.

## NOUVELLES DU CLUB 6800

- 100 PRINT « Bonjour »
- 110 PRINT « Je suis la carte Basic »
- 120 PRINT « Je coûte 1 820 F »
- 130 PRINT « Je suis capable de comprendre tous les programmes en Basic »
- 140 PRINT « Je suis monté et testé »

Manuel d'utilisation et de présentation : 30 F

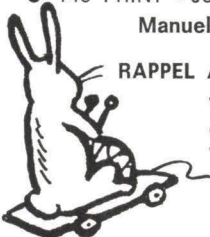

RAPPEL A TOUS LES MEMBRES DU CLUB 6800 :

Veillez nous envoyer vos nom et adresse, et date d'achat, du Système MK II, MAZEL II, Nouveau 6800, Visu, Clavier,

POUR RECEVOIR GRATUITEMENT  
LES PROGRAMMES EN BASIC

ET TOUJOURS L'UNITE CENTRALE « EMR ». En ordre de marche ..... **1 150 F TTC**

## Un nouveau système de développement du 6800

Permettant de travailler directement sur n'importe quel téléviseur

COMPRENANT :

- 1 UNITE CENTRALE EN KIT avec 1 6800, 2 PIA, 1 MONITEUR MIK BUG, 384 octets de RAM, possibilité d'extension de la mémoire à 896 octets + 1 ACIA

- 1 INTERFACE VISU câblée en état de marche, gérant 16 lignes de 64 caractères, adresse et déplacement du curseur dans les quatre sens, d'effacer une colonne, une ligne ou l'écran (mode Roll up). Sortie du signal au ASC II ou BAUDOT à 110 ou 300 Bands. Minuscules, majuscules et alphabet grec.

- CLAVIER,

L'ENSEMBLE LIVRE avec une documentation SUPER COMPLETE : manuel de programmation en français, description technique en français, l'énorme livre d'applications MOTOROLA, manuel d'utilisation et classeur comportant toute la documentation microprocesseur.

PRIX : 3 720 F ttc

## Pour fonctionner avec ce nouveau système ou avec le MK2 CARTE INTERFACE "BASIC UNIVERSEL 6800"

COMPRENANT : 8 K octets de mémoire morte + 4 K octets de RAM disponibles. Ce langage permet l'accès à tous les programmes existants pour micropro-

cesseurs, la gestion de stocks et fichiers, les calculs scientifiques (log, sinus, cos, etc.).

PRIX : 1 820 F

PRIX TTC

## CLAVIER

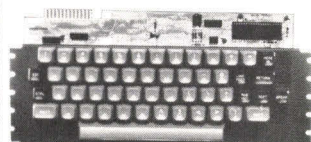

- Sortie ASC II parallèle
- Alimentation + 5 V
- 53 touches

# 1.180 F



**PENTASONIC**

Sur le pont de Grenelle, face à la Maison de la Radio

5, rue Maurice-Bourdet - 75016 PARIS - Tél. 524-23-16

AUTOBUS : 70-72 (arrêt : MAISON DE L'O.R.T.F.), METRO : Charles-Michels

Ouvert tous les jours (sauf dimanche) de 9 h à 12 h 30 et de 14 h à 19 h 30



# PROCEP

# PRÉSENTE

## LE P.E.T. DE **commodore**

### MICRO-ORDINATEUR COMPLET, COMPACT, PERFORMANT



Le Kim 1

Ecran.

Lecteur/enregistreur de cassettes standard.

8 K-octets RAM (extension possible jusqu'à 32 K-octets).

Accès au langage machine.

Interface IEEE-488 (HP-IB).

8 lignes d'entrée-sortie programmables.

PRIX : 6 450 F (H.T.)

## LE KIM-1

DE MOSTECHNOLOGY, INC.

(DIVISION DE COMMODORE)

LE « BEST-SELLER »  
DES MICRO-ORDINATEURS  
SUR UNE CARTE

Prêt à être utilisé (il suffit de lui brancher l'alimentation).

Interfaces pour magnétophone standard et pour télétype avec le software correspondant.

1 K-octets de mémoire RAM et 15 lignes d'entrée-sortie disponibles pour l'utilisateur.

Pas à pas facilitant la mise au point des programmes.

Manuel d'utilisation **en français**.

Bibliothèque importante de programmes.

NOMBREUSES EXTENSIONS : carte mémoire, carte de programmation de mémoires EPROM, micro-imprimante...

PRIX : 1 500 F (H.T.)

## LES COMPOSANTS DE LA FAMILLE 6500 DE MOSTECHNOLOGY, INC.

- les microprocesseurs 65XX, 8 bits, monotension (+ 5 V), horloge incorporée, deux registres d'index, 13 modes d'adressage (dont adressage indirect pré et post-indexé),
- le VIA 6522 qui comprend en plus des caractéristiques du PIA 6820, deux timers de 16 bits et un registre à décalage de 8 bits,
- le COMBO 6532 qui comprend 128 octets de RAM, 2 ports d'entrée-sortie, un timer et un détecteur de front programmables.

**Bon réponse à retourner à : PROCEP** 51, rue de la Rivière, B.P. 24, 78420 Carrières-sur-Seine  
Tél. : 968.31.97

Micro-Systèmes

Raison Sociale .....

Activité .....

Nom et Fonction .....

Adresse .....

Tél .....



# l'informatique à votre portée

## avec les ordinateurs "HEATHKIT"

... deux systèmes complets, étudiés spécialement pour vous, techniciens, scientifiques, éducateurs, amateurs avertis, responsables d'entreprises.

- Système H8, mots de 8 bits, avec microprocesseur 8080 A et capacité de mémoire centrale extensible à 32 K mots (RAM statique).

- Système H11, mots de 16 bits, avec microprocesseur LSI 11, et capacité de mémoire centrale extensible à 32 K mots (RAM - MOS statique).

- Nombreux périphériques : Console de visualisation - Perforateur/lecteur de bande - Imprimante DEC LA 36 (30 cps) - Mémoire masse sur cassettes, disques souples - Interfaces I/O séries, parallèles. Ce matériel est livré en KIT\* ou en ordre de marche, avec logiciel très complet, comprenant même le Basic 8K (en option : Basic 12 K et gestion fichier) vous permettant de développer vos applications à l'infini.

\* Les unités centrales (CPU) sont livrées câblées et testées par HEATHKIT.

Clubs d'utilisateurs - Prix très compétitifs...

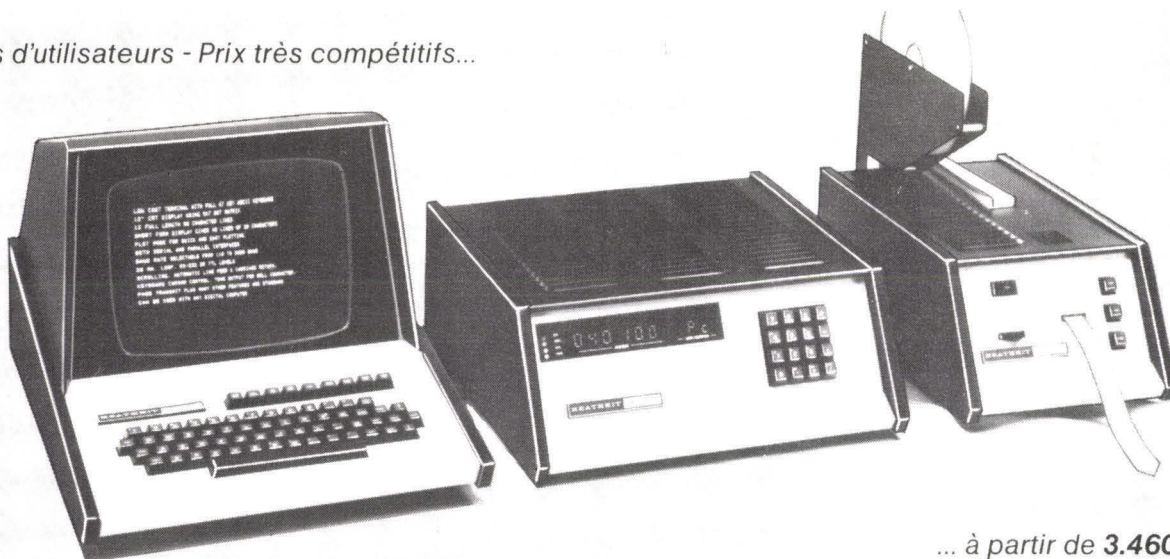

... à partir de 3.460 F (HT)

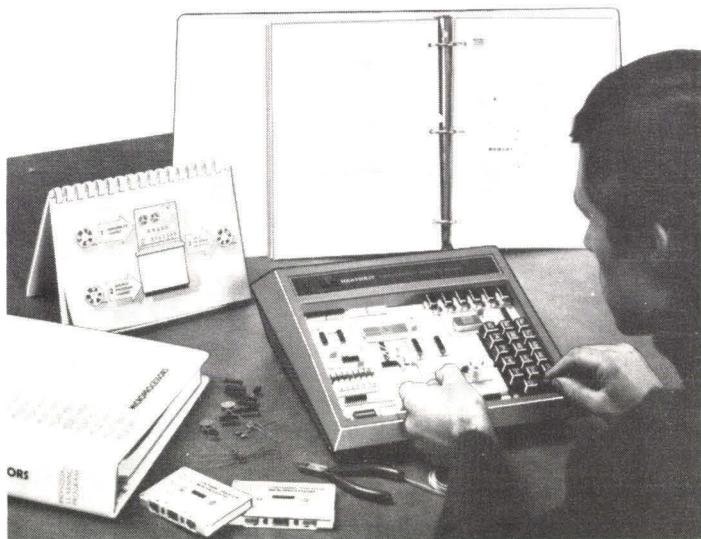

### KIT MICRO-ORDINATEUR d'initiation "6800"

Moniteur 1 K ROM - 256 x 8 RAM - Extension à 512 x 8 RAM - Affichage 6 digits, 7 segments - Clavier hexadécimal - Possibilité d'extension cassette, etc... - Livré avec alimentation stabilisée - Manuel en Anglais.

Prix : 1.990 F (TTC) + port 20 F.

### COURS sur les MICROPROCESSEURS

Le plus complet à ce jour, 8 chapitres, 800 pages, rédigé en Anglais, assorti d'exemples et expériences, à l'aide de 62 composants électroniques (y inclus).

Prix : 820 F (TTC) + port 10 F.

### Centres de démonstration :

PARIS (6<sup>e</sup>), 84 Bd Saint-Michel, tél. 326.18.91  
LYON (3<sup>e</sup>), 204 rue Vendôme, tél. (78) 62.03.13

Bon à découper, à adresser à :

FRANCE : Heathkit, 47 rue de la Colonie, 75013 PARIS, tél. 588.25.81  
BELGIQUE : Heathkit, 16 Av. du Globe, 11.90 BRUXELLES, tél. 344.27.32

Je désire recevoir votre catalogue 16 pages couleurs, en Anglais, contenant tous renseignements sur : (cocher la case)

Ordinateurs H 8 et H 11     Cours sur les microprocesseurs

Je joins 4 Francs en timbres, pour frais d'envoi

Nom, prénom \_\_\_\_\_

N° \_\_\_\_\_ Rue \_\_\_\_\_

Code postal \_\_\_\_\_ Ville \_\_\_\_\_



# SIEMENS

## Microprocesseurs : nous avons beaucoup à dire. Et nous le disons en français.

Comme tous les grands pays industrialisés, la France est entrée dans l'ère des microprocesseurs. Mais voici en quoi l'apport de Siemens, entreprise européenne, y est décisif :

■ Siemens est, par contrat, seconde source pour toute la gamme INTEL.

■ Avec plus de 1 500 pages déjà éditées : programme de vente, matériel, logiciel, etc. Siemens

facilite votre information en publiant tous ces ouvrages en langue française (liste complète sur demande : voir coupon au bas de cette annonce).

■ Avec un laboratoire en proche banlieue parisienne (Saint-Denis), Siemens facilite votre accès à un outil vital pour le développement des systèmes à microprocesseurs.

■ Dans les mêmes locaux, Siemens

assure dès à présent la formation à l'utilisation optimale de matériels d'aide au développement de micro-ordinateurs.

■ Partout en France, le choix des systèmes à microprocesseurs Siemens s'accompagne d'une indiscutable sécurité : pouvoir compter, à tout moment, sur un Service Après-Vente de tout premier ordre.

■ Dans chaque région, Siemens met déjà, ou s'apprête à mettre à la disposition de ses clients des Sociétés de Services capables de leur assurer, sur place, l'ensemble de ces prestations.

Qu'il s'agisse de composants microprocesseurs, ou de systèmes d'aide au développement de micro-ordinateurs, vous ne pouvez ignorer les avantages que Siemens, en France, vous offre dans ce domaine. Il vous est facile d'être informé : en retournant le coupon ci-dessous à Siemens S.A.

Division Composants  
B.P. 109 - 93203 ST-DENIS CEDEX 1  
(Tél. 820.61.20).

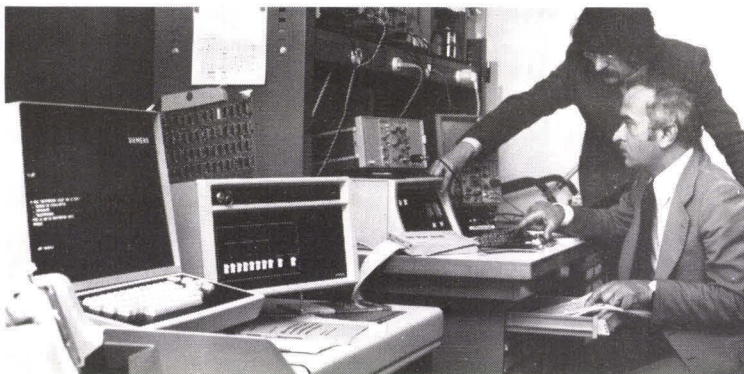
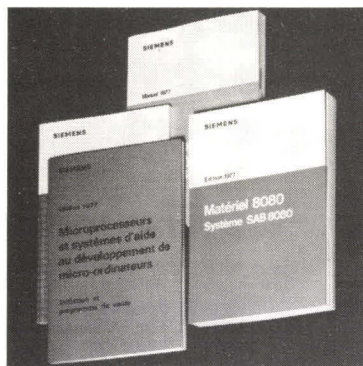
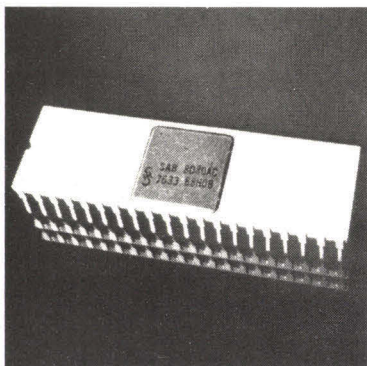

### Siemens fabrique aujourd'hui les composants de demain.

MP.IE

M

Fonction

Entreprise

Adresse

Téléphone

- souhaite recevoir gracieusement la liste bibliographique complète de vos ouvrages en langue française
- souhaite prendre rendez-vous avec l'un de vos ingénieurs commerciaux
- souhaite visiter le laboratoire Microprocesseurs de Saint-Denis



# Editorial

A quoi sert le progrès s'il ne profite pas à tout le monde ?

Depuis quelque temps déjà, la presse technique ainsi que la presse non spécialisée se fait quotidiennement l'écho de la fantastique révolution technologique que nous impose le développement des microprocesseurs dont l'utilisation conduit au micro-ordinateur à usage personnel.

S'il est un fait certain, que chacun d'entre nous se trouve concerné par ce phénomène nouveau issu directement du progrès technologique, il ne s'agira d'un véritable progrès que dans la mesure où il sera offert à tous la possibilité d'aborder avec un minimum de connaissances de base ce domaine à peine exploré de l'électronique programmée.

Pour parvenir à ce progrès il ne manquait plus qu'une revue qui soit le lieu de rendez-vous de tous ceux qui, comme vous, ont décidé dès à présent, en se tournant vers la logique programmée, de participer efficacement à la construction de notre futur tant dans ses modes de conception de systèmes que dans ses modes de programmation.

Forts de notre longue expérience de la presse technique et en réponse à la demande de nos nombreux lecteurs, nous avons décidé de publier pour la première fois en France une revue consacrée aux microprocesseurs, micro-ordinateurs et à l'informatique appliquée.

Telles sont les raisons qui nous ont amenés à vous proposer aujourd'hui « **Micro-Systèmes** ».

Première revue de micro-informatique en langue française, « Micro-Systèmes » constitue un carrefour entre l'électronique et l'informatique destiné à rassembler l'ensemble des ama-

teurs, professionnels et étudiants qui souhaitent accéder à la réalisation et à la programmation de micro-ordinateurs dans le cadre de leur entreprise ou dans celui de leurs loisirs.

Pour parvenir à une parfaite maîtrise du microprocesseur, la rédaction a décidé d'étudier et de développer pour ses lecteurs des réalisations pratiques dont les performances et la fiabilité auront été testées avant toute publication et pour lesquelles l'implantation du circuit imprimé aura fait l'objet des soins les plus attentifs.

Ainsi, à travers cette revue d'initiation et de développement à la logique programmée dont l'objectif fondamental est d'amener ses lecteurs à la construction de leur propre micro-ordinateur, informaticiens et électroniciens se côtoieront en contribuant par leur ingéniosité au succès d'une rubrique réservée à la publication et à l'échange de leurs programmes.

De la sorte, « Micro-Systèmes » manifeste son désir d'entretenir avec ses lecteurs des relations étroites en maintenant largement ouverte à toutes leurs idées cette revue afin qu'elle devienne le lieu privilégié d'un nouveau mode de pensée à l'égard d'une informatique à usage personnel.

Prévu pour paraître suivant un rythme bimestriel, « Micro-Systèmes » a pu réunir pour la rédaction de ses articles un ensemble de noms prestigieux du monde de la micro-informatique. Par leur collaboration éclairée, nous sommes en mesure de vous proposer aujourd'hui ce premier numéro pour lequel nous vous remercions de l'accueil que vous lui réserverez ainsi qu'aux prochains.

« Micro-Systèmes » est né pour vous et grâce à vous.

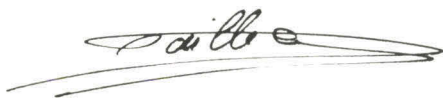

Alain TAILLIAR  
Rédacteur en Chef

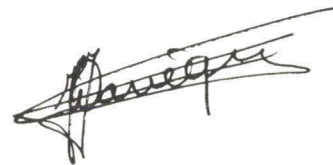

Jean-José WANEGUE  
Conseiller Commercial





# Nous ne nous arrêtons pas à mi-parcours!

Lorsque nous nous occupons de microprocesseurs, nous savons voir les choses dans leur intégralité.

Primo, nous vous proposons les microprocesseurs **intel** ;

c'est déjà un gage de sérieux.

Secundo, nous mettons à votre service des ingénieurs d'application qui "tiennent la distance".

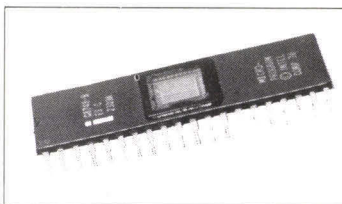

*Cette avance technologique, ce sont notamment les micro-ordinateurs complets intégrés dans un seul boîtier :*

*le chef de famille est le 8048/8748. Il possède une A.L.U. de 8 bits, 1 K octets de mémoire morte (ROM ou EPROM), 64 octets de mémoire vive, 27 I/O, un timer de 8 bits, une horloge...*

*Le grand frère, ou 8049, a des capacités mémoire doublées.*

*Les 8035 et 8039 sont des 8048 et 8049 sans mémoire morte.*

*Le dernier né, le 8021, diffère du 8048 par son nombre de broches (28 au lieu de 40), ses 21 I/O, son jeu d'instructions réduit.*



# Initiation aux MICROPROCESSEURS

Cet article, organisé en deux parties, constitue un guide simple d'initiation aux microprocesseurs. Il permettra au néophyte d'acquérir une connaissance générale du sujet avant d'aborder l'étude approfondie des micro-ordinateurs.

La première partie traite plus particulièrement de numération binaire, des mémoires, de l'organisation et des structures internes d'un système à microprocesseur.

La seconde, dans le prochain numéro, introduira de façon progressive les modes de programmation et la manière de créer un programme. Nous développerons ensuite le processus d'élaboration d'une application.

A ce stade, nous tenterons de répondre aux deux questions qui viennent à l'esprit lors d'une approche de ce type de réalisation : Par où commencer et quel matériel acheter ?

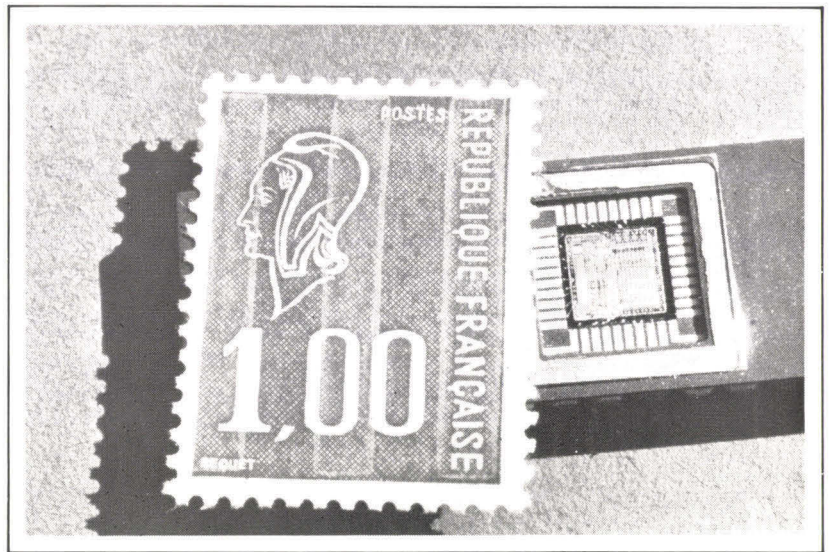

Le microprocesseur 6800 de Motorola... (Photo Desmarteau).

## INTRODUCTION

Les premiers circuits intégrés (CI) étaient destinés à remplacer des circuits composés de résistances, de condensateurs, de diodes et de transistors montés sur une carte à câblage imprimé. Les techniques d'intégration ont été appliquées aux deux grandes branches de l'électronique : les circuits analogiques et les circuits digitaux ou numériques. Un amplificateur haute fidélité est un exemple de circuit analogique car il amplifie un signal phonographique ou radiophonique sans altérer la fréquence et la tonalité du son. Les circuits (logiques) digitaux sont utilisés dans les ordinateurs et les microprocesseurs : ils travaillent sur des représentations de l'information constituées par des niveaux ou des états de signaux. Leur comportement est analogue à celui d'un automobiliste qui réagit aux trois états — rouge, orange, vert — d'un feu tricolore de signalisation routière. (L'intensité de la lumière est sans importance à condition que l'automobiliste puisse distinguer la couleur de la lampe qui est allumée).

Les circuits digitaux ont été les premiers à être intégrés car ce sont des montages relativement simples. Les premiers CI regroupaient sur une petite plaquette de silicium une dizaine de composants discrets

— résistances et transistors — interconnectés en une porte logique qui est le circuit de base de l'électronique digitale.

Les techniques d'intégration ont été sans cesse perfectionnées et le nombre de composants élémentaires d'un CI décuple pratiquement tous les cinq ans (fig. 1). Cependant, cette branche de l'élec-

tronique s'est surtout orientée vers la production de CI spécialisés pour des usages particuliers. Au contraire, dans les microprocesseurs, la grande complexité des circuits est mise au service de leur souplesse d'emploi. **Pour changer d'application, il suffit de modifier un programme d'instructions** comme dans un petit ordinateur.

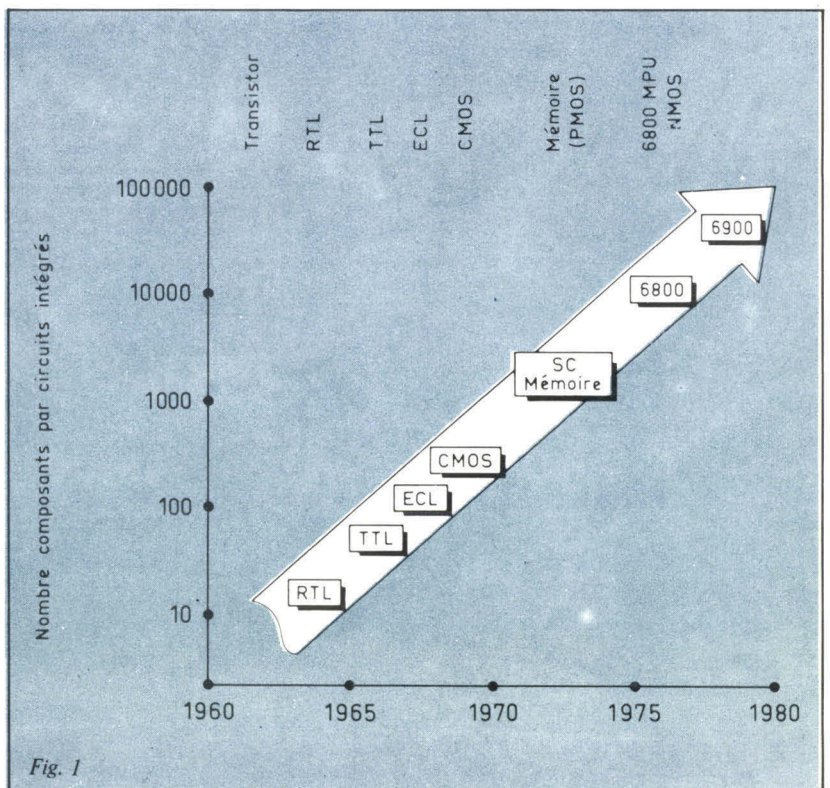

Fig. 1

Fig. 1. - Evolution de la complexité des circuits intégrés depuis 1960.



Dans un microprocesseur, pour changer d'application, il suffit de modifier un programme d'instructions.

Les figures 2, 3 et 4 montrent comment le même microprocesseur peut remplacer un circuit diviseur par dix, un comparateur et une matrice de décodage. Pour exécuter ces fonctions dans un certain ordre, il faut établir des connexions physiques appropriées entre les différents circuits. Avec un microprocesseur, il suffit de combiner des programmes. Ainsi, pour une séquence comprenant une division suivie d'une comparaison et d'un décodage, le programme du microprocesseur serait constitué du programme I suivi du programme II, puis du programme III.

Un même microprocesseur peut ainsi effectuer une succession de tâches définies par un programme logiciel écrit par l'utilisateur. Ce faisant il remplace un grand nombre de circuits en logique câblée. De plus, la réduction du nombre de CI nécessaires permet d'abaisser très sensiblement le coût de la partie matérielle du système.

Pour l'avenir, la fabrication en très grande série des microprocesseurs laisse prévoir d'importantes baisses de prix qui justifieront leur emploi en remplacement de logiques câblées utilisant plus de 20 CI, même pour des systèmes produits à des millions d'exemplaires. En effet, peu de CI spécialisés pourront offrir à des prix aussi bas une fiabilité et une souplesse d'emploi équivalentes à celles des microprocesseurs.

## La numération binaire

Le système binaire est le plus simple possible avec seulement des éléments « 1 » et « 0 » que l'on peut combiner en séquence ou « mots ». Les propriétés du système binaire sont parfaitement adaptées à l'électronique digitale.

Les dispositifs digitaux travaillent sur deux niveaux de tension représentant l'état logique « zéro » (en général 0 V ou la référence de masse) et l'état logique « un » (5 V). Un dispositif digital est par exemple un interrupteur branché en série avec une lampe électrique : quand l'interrupteur est fermé, la lampe s'allume (état logique

Fig. 5. - Analogie entre un dispositif digital et un circuit d'allumage de lampe.

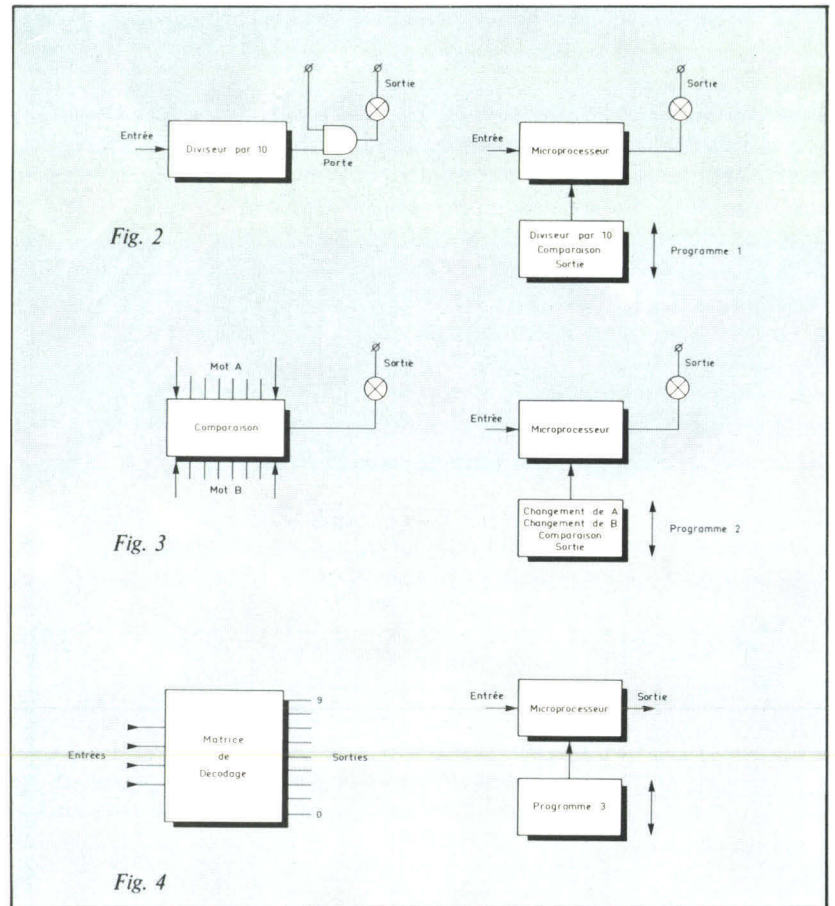

Fig. 2., 3. et 4. - Trois fonctions classiques : division (2), comparaison (3) et décodage (4) réalisées en électronique classique et en électronique programmée.

« un ») et quand l'interrupteur est ouvert, la lampe s'éteint (état logique « zéro »).

Si l'on prend maintenant quatre circuits identiques et indépendants comprenant chacun une lampe et un interrupteur en série, il est évident qu'on peut allumer à volonté

certaines lampes dans un ordre quelconque (fig. 5). Cette combinaison constitue un code à choix multiples. On peut facilement déterminer le nombre de choix possibles, c'est-à-dire de combinaisons de lampes allumées et éteintes :

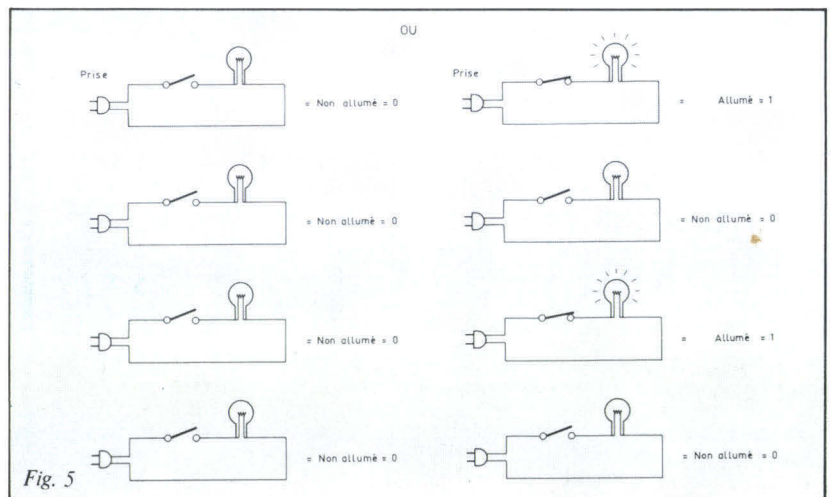

Fig. 5



0000 toutes les lampes éteintes	1000 lampe 4 allumée, les autres éteintes
0001 lampe 1 allumée, les autres éteintes	1001 lampes 1 et 4 allumées, les autres éteintes
0010 lampe 2 allumée, les autres éteintes	1010 lampes 2 et 4 allumées, les autres éteintes
0011 lampe 1 et 2 allumées, les autres éteintes	1011 lampes 1, 2 et 4 allumées, lampe 3 éteinte
0100 lampe 3 allumée, les autres éteintes	1100 lampes 3 et 4 allumées, les autres éteintes
0101 lampes 1 et 3 allumées, les autres éteintes	1101 lampes 1, 3 et 4 allumées, lampe 2 éteinte
0110 lampes 2 et 3 allumées, les autres éteintes	1110 lampes 2, 3 et 4 allumées, 1 lampe 1 éteinte
0111 lampes 1, 2 et 3 allumées, lampe 4 éteinte	1111 toutes les lampes allumées.

On constate qu'il y a au total 16 combinaisons possibles.

Oublions maintenant les lampes pour concentrer notre attention sur la notation symbolique 0 et 1 qui représente des états logiques opposés, par exemple allumé ou éteint, 0 V (masse) ou 5 V, bas ou haut, etc. Chaque position (élément ou colonne) du code est appelée « bit » \* (abréviation anglaise de chiffre binaire) et dans la combinaison 1111, les quatre bits sont des « 1 ». On pourrait composer ainsi n'importe laquelle des 15 autres combinaisons du code numérique. Dans l'exemple précédent, les quatre bits du mot constituent une entité. En ajoutant deux autres bits, on obtient un mot de six bits, par exemple 111111. Ces mots sont essentiels car ils permettent de communiquer avec les dispositifs digitaux et notamment les microprocesseurs.

Pour connaître le nombre de combinaisons possibles d'un code d'un certain nombre de bits, il n'est pas nécessaire de les écrire toutes et de les compter car la formule suivante permet de les calculer :

$$\text{Nombre total de combinaisons} = (\text{base})^{\text{Nb de bits}}$$

Dans le système binaire dont la base est 2, cette relation nous donne pour un mot à 4 bits : nombre total de combinaisons =  $2^4 = 16$ . Dans le système décimal dont la base est 10 (chiffres de 0 à 9), une même longueur de mot permettrait  $10^4 = 10\,000$  combinaisons, soit les nombres 0 à 9999.

Les mots binaires les plus utilisés ont des longueurs de 4, 8, 16 et 32 bits. Les microprocesseurs utilisent actuellement des mots de 4, 8 et 16 bits, et bientôt 32 bits. Le mot de 8 bits ou « octet » est important

pour les microprocesseurs car les bus de données fournissent généralement 8 entrées parallèles et simultanées (256 combinaisons possibles). Le microprocesseur lit le mot quand il est présent pendant un temps minimal.

Le système binaire est avantageux pour l'électronique digitale car il est facile de réaliser des circuits à deux états stables. La possibilité d'enregistrer des états erronés est en outre minimisée. (La logique à quatre états n'apparaîtra pas avant quelques années, mais elle est réalisable.)

### Tableau I

Nombre de mots différents pour un code binaire de longueur donnée

Nombre de bits	Nombre maximal de mots différents
1	$2^1 = 2$
2	$2^2 = 4$
3	$2^3 = 8$
4	$2^4 = 16$
5	$2^5 = 32$
6	$2^6 = 64$
7	$2^7 = 128$
8	$2^8 = 256$
9	$2^9 = 512$
10	$2^{10} = 1024$
11	$2^{11} = 2048$
12	$2^{12} = 4096$
13	$2^{13} = 8192$
14	$2^{14} = 16384$
15	$2^{15} = 32768$
16	$2^{16} = 65536$

### Les mémoires

Les mémoires sont des circuits électroniques permettant d'enregistrer des mots binaires sous une forme permanente, dans le cas des ROM \*, ou sous une forme temporaire, dans le cas des RAM \*.

Les mots binaires sont utilisés par le microprocesseur pour communiquer avec l'extérieur et pour recevoir ses instructions. Il faut donc que ces mots binaires soient mémorisés quelque part pour que le microprocesseur se « souviene » de ce qu'il a à faire. Les mémoires sont généralement des matrices de dispositifs à semi-conducteurs (état solide) que l'on peut se représenter comme des rayons de ruche dont les alvéoles sont pleins ou vides (un ou zéro).

Les mémoires se divisent en deux grandes catégories : les mémoires mortes à contenu permanent, ou ROM, et les mémoires vives à accès aléatoire, ou RAM. Dans une ROM, la configuration des bits initialement chargée est immuable. Dans une RAM, des bits « 0 » et « 1 » peuvent être chargés (ou écrits), puis examinés (ou lus) ultérieurement, et éventuellement modifiés. Les mémoires vives sont également appelées mémoires à lecture-écriture car elles permettent d'accéder sélectivement à chacune de leurs cellules en mode lecture ou en mode écriture.

Pour accéder à une information enregistrée, il faut qu'elle soit adressable. Pour illustrer le problème, supposons qu'il existe dans une ville huit rues parallèles de quatre maisons chacune (fig. 6). Dans chaque maison, les lumières peuvent être allumées ou éteintes (carré blanc ou noir), ce qui correspond à huit mots de quatre bits.

Dans la sixième rue (code 101)

\* Bit : Abréviation de Binary Digit.

\* ROM : Read Only Memory ou Mémoire morte.

\* RAM : Random Acces Memory ou Mémoire vive.



Les mots binaires sont utilisés par le microprocesseur pour communiquer avec l'extérieur et pour recevoir des instructions.

les lumières sont allumées dans les deux premières maisons et éteintes dans les deux suivantes. Avec les conventions choisies, on peut représenter la combinaison « blanc, blanc, noir, noir » par le code binaire 1100. De même, dans la septième rue (code 110) où toutes les maisons sont éclairées, le code binaire est 1111. Si on veut éteindre toutes les lumières de la sixième rue (code 0000), il faut accéder à l'adresse 101 pour modifier le mot qu'elle contient.

**Codes d'adressage des rues :**

On dit qu'une telle mémoire d'une capacité de huit mots de quatre bits a une organisation de  $8 \times 4$ , comme illustré schématiquement sur la figure 7.

Première rue	000
Deuxième	001
Troisième	010
Quatrième	011
Cinquième	100
Sixième	101
Septième	110
Huitième	111

A ce stade, il est essentiel de faire la différence entre l'adresse de l'emplacement et son contenu qui sont tous deux des mots binaires. Par exemple, l'adresse de la sixième rue est 101, son contenu est 1100.

En revenant à l'analogie précédente avec un rayon de ruche, on peut considérer qu'il y a huit rangées de quatre alvéoles dont certains sont pleins de miel et les autres vides (comme les maisons de la fig. 6 étaient allumées ou éteintes). Ces structures ressemblent à celles d'une ROM car il s'agit d'une matrice dont chaque point est occupé par un « 0 » ou un « 1 ».

La différence entre les RAM et les ROM est que les premières ont une broche à laquelle est appliqué un signal (0 à 5 V) autorisant ou interdisant la modification du contenu de l'emplacement adressé. Selon l'état de ce signal, le contenu de l'emplacement adressé est modifié (réécrit) ou lu. Dans le cas d'une ROM, le contenu n'est pas modifiable.

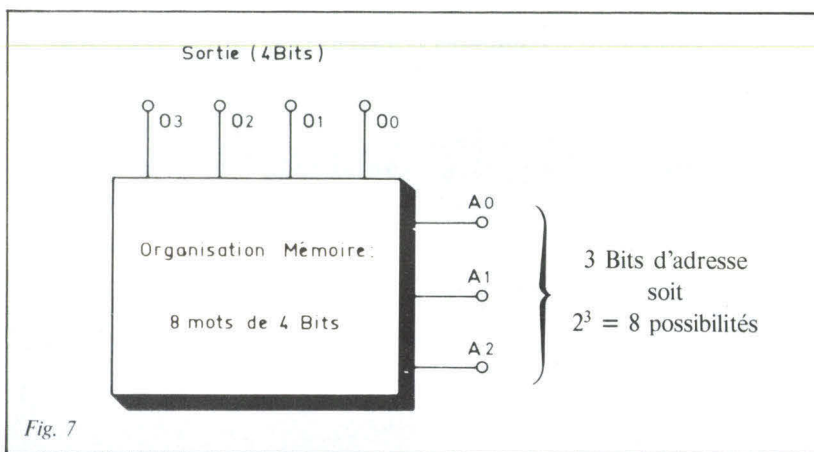
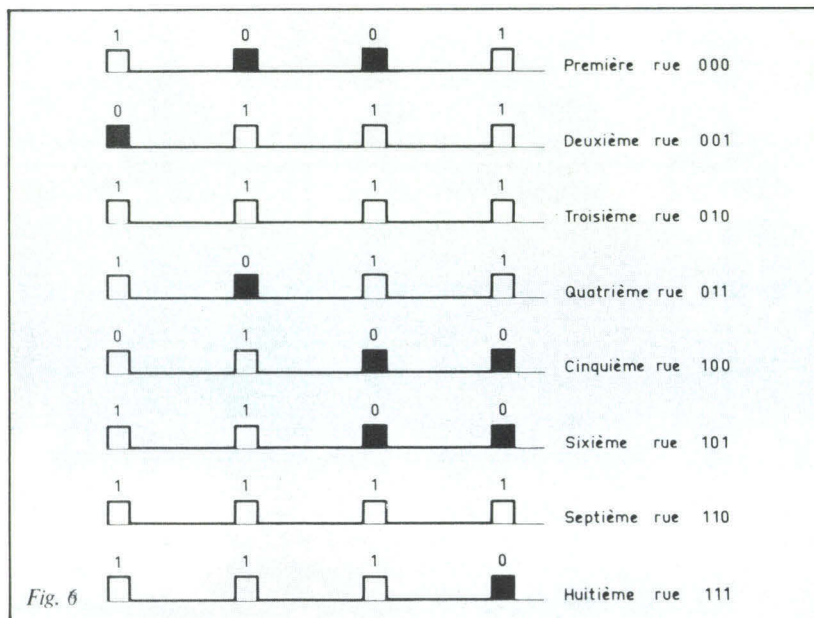

**Tableau II**

Dimensions et organisation des mémoires actuelles

Type de Mémoire		
CAPACITÉ	ROM	RAM
1024 bits	128 mots de 8 bits 256 mots de 4 bits	128 mots de 8 bits 256 mots de 4 bits 1024 mots de 1 bit
4096 bits	1024 mots de 4 bits 4096 mots de 1 bit	1024 mots de 4 bits 4096 mots de 1 bit
8192 bits	1024 mots de 8 bits	
16 384 bits	2048 mots de 8 bits	16 384 mots de 1 bit
32 768 bits	4096 mots de 8 bits	32 768 mots de 1 bit



Il existe en outre plusieurs types de RAM ou de ROM. Les RAM, par exemple, peuvent être à fonctionnement statique ou dynamique. Une mémoire statique est une matrice de bascules (flip-flop) qui prennent un état stable en dissipant une certaine puissance pour conserver l'information mémorisée. Cette information peut être modifiée au cours d'un cycle d'écriture, mais en cas de panne d'alimentation tout le contenu de la mémoire est perdu (on dit qu'elle est « volatile »).

Dans une RAM dynamique, l'information est mémorisée dans une capacité sous la forme d'une charge électrique. A cause des courants de fuite, cette charge doit être périodiquement reconstituée par une opération de « rafraîchissement » de l'information. D'une manière générale, les mémoires statiques sont plus simples à utiliser mais n'ont pas une aussi grande capacité de stockage que les mémoires dynamiques.

### Organisation

**Le microprocesseur est organisé pour extraire des instructions de sa mémoire de programme au cours de cycles d'acquisition, et pour obéir à ces instructions au cours de cycles d'exécution**

Les microprocesseurs sont généralement organisés pour des mots de huit bits ou « octets » et nous supposons que c'est le cas pour les besoins de l'explication. Le microprocesseur travaille donc sur des ensembles de huit bits qui sont transmis en même temps sur huit lignes parallèles constituant ce que l'on appelle un « bus de données ».

Notre microprocesseur reçoit donc ces groupes de bits, les traite et les renvoie sous forme de résultats. Ainsi, le microprocesseur de la **figure 8** comporte huit lignes bidirectionnelles de réception et d'émission des bits d'information.

Le problème de la transmission des données étant résolu, il reste encore celui de l'adressage qui consiste à savoir à quel endroit les données doivent être prises ou rangées, selon le sens du transfert. Cette fonction est remplie par un

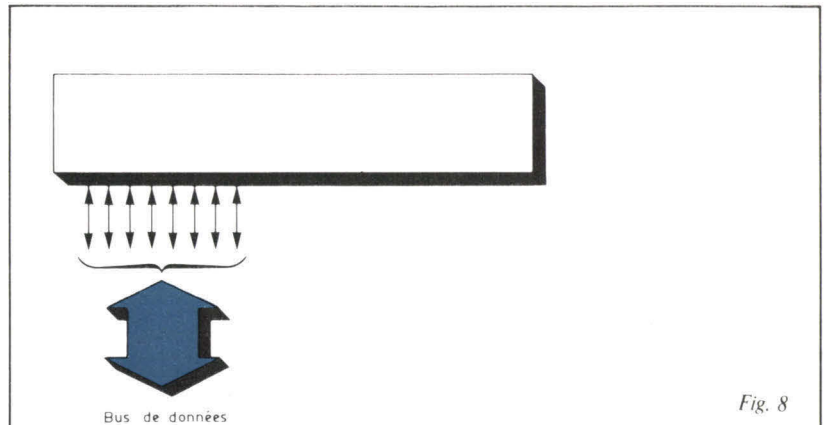

Fig. 8

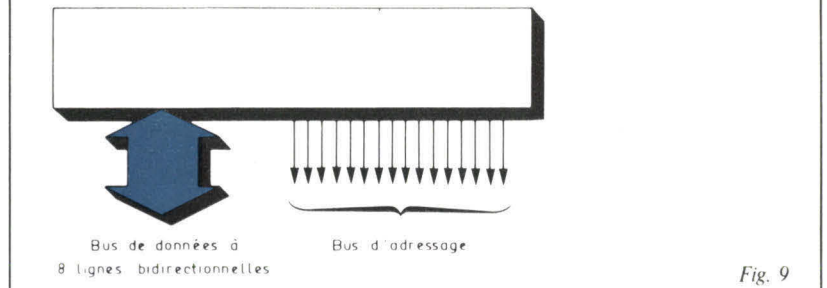

Fig. 9

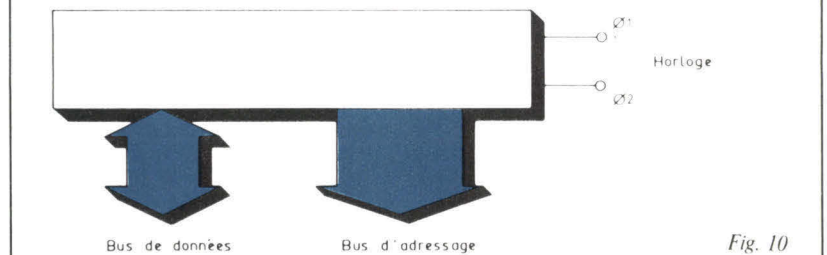

Fig. 10

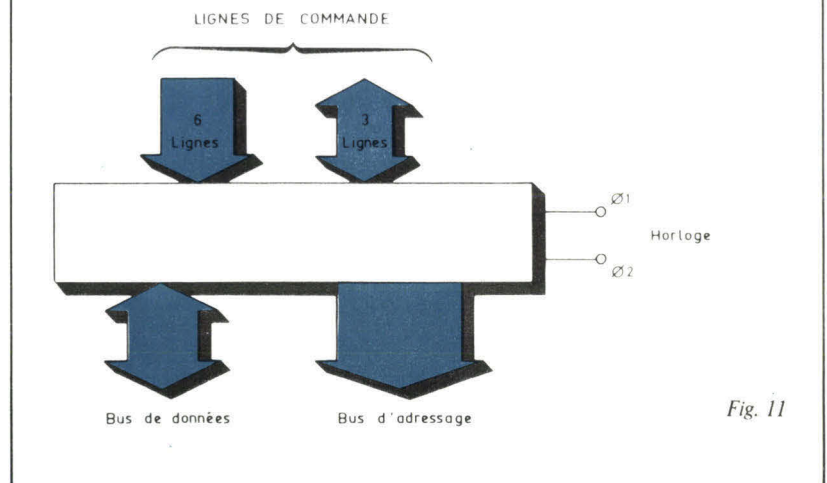

Fig. 11

Fig. 8. - Le microprocesseur et ses 8 lignes de données.

Fig. 9. - Le bus d'adressage de 16 bits permet d'adresser 65 536 positions de la mémoire.

Fig. 10. - Les cycles d'acquisition et de réception sont synchronisés par une horloge diphasée  $\varnothing 1$  et  $\varnothing 2$ .

Fig. 11. - Microprocesseur complet avec bus de données et d'adresses, lignes de commande et de contrôle et son horloge.



Le microprocesseur travaille en deux cycles, l'un pour l'émission des données, l'autre pour la réception.

« bus d'adressage » sur lequel circulent des adresses binaires dont la longueur (nombre de bits) dépend du nombre de positions à adresser. Par exemple, pour adresser huit positions, il suffit d'une adresse à trois bits. Les bus d'adressage sont généralement prévus pour la transmission de seize bits en parallèle (ou deux octets) ce qui permet d'adresser  $2^{16} = 65\,536$  positions différentes d'une mémoire. On peut se représenter ces positions comme 65 536 boîtes aux lettres situées le long d'une rue (très longue !).

La figure 9 représente le boîtier du microprocesseur avec ses seize lignes d'adressage dirigées vers l'extérieur qui s'ajoutent au bus de données à huit lignes bidirectionnelles pour réaliser un système de communication capable de fonctionner dans les deux sens.

Sur son bus d'adressage, le microprocesseur peut transmettre n'importe laquelle des 65 536 combinaisons possibles des bits d'adressage. Comme l'adresse postale qui figure sur l'enveloppe d'une lettre, chacune de ces combinaisons transmises sur le bus d'adressage permet de sélectionner et de donner accès à une position unique. L'information transmise sur le bus d'adressage représente le texte de la lettre contenue dans l'enveloppe. Ainsi, l'opération d'adressage revient à ouvrir l'une des boîtes aux lettres avec une clé spéciale et à y déposer un message qui ne peut aboutir que dans cette boîte car toutes les autres sont restées verrouillées.

En inversant le processus, on peut lire à une adresse déterminée que le microprocesseur sélectionne en appliquant une combinaison de bits au bus d'adressage (ouverture de la boîte aux lettres désirée), après quoi l'information (huit bits) est envoyée au microprocesseur par le bus de données.

Ainsi, le microprocesseur travaille en deux cycles, l'un pour l'émission des données, l'autre pour la réception (ou la lecture). Pour éviter un mélange des informations sur le bus de données, ces cycles d'émission et de réception se déroulent successivement. Une ligne de « lecture/écriture » déter-

mine le sens du transfert sur le bus de données. Les cycles d'acquisition et d'exécution sont synchronisés par une horloge diphasée dont les deux phases décalées sont appelées  $\varnothing 1$  et  $\varnothing 2$  (phi un et phi deux). Le cycle d'acquisition défini par la phase  $\varnothing 1$  correspond à la recherche et à la mise en place de l'instruction dans le microprocesseur, alors que le cycle d'exécution  $\varnothing 2$  correspond à la réception, au traitement et à l'émission des données par le microprocesseur. Ces deux lignes d'horloge sont représentées sur la figure 10. Ainsi, toutes les 250 ns (une nanoseconde (ns) représente un milliardième de seconde ou  $10^{-9}$  s), notre microprocesseur applique une adresse à son bus d'adressage, reçoit l'instruction correspondante sur le bus de données et patiente jusqu'à la fin de la phase d'adressage. Pendant le cycle d'horloge suivant de 250 ns, le microprocesseur exécute les opérations et les transferts commandés par l'instruction qu'il a reçue. Ensuite, au début du cycle d'acquisition suivant, il émet une nouvelle adresse d'instruction, et ainsi de suite.

Le fonctionnement du micro-

processeur nécessite des lignes de commande (fig. 11), comme la ligne de lecture/écriture, ainsi que deux lignes d'alimentation (+ 5 V et 0 V).

Le microprocesseur décrit ne peut fonctionner seul car les instructions et les données doivent être stockées dans une mémoire qui représente nos « boîtes aux lettres » de l'exemple précédent. En pratique, le programme d'instructions est rangé dans une mémoire « morte » ou ROM qui peut avoir une capacité de 1024 octets, et les données sont rangées dans une mémoire « vive » ou RAM qui peut également avoir une capacité de 1024 octets (figure 12). Par construction, le microprocesseur émet toujours la même adresse lorsqu'il est mis en marche, par exemple le code 1024 dans l'exemple choisi. A cette adresse se trouve une première instruction qu'il exécute au cycle suivant. Cette instruction peut être le chargement du nombre binaire 00000000 à l'adresse 5000 de la mémoire de données. Ainsi, au cycle suivant, l'adresse 5000 est appliquée au bus d'adressage pour « ouvrir » la position correspon-

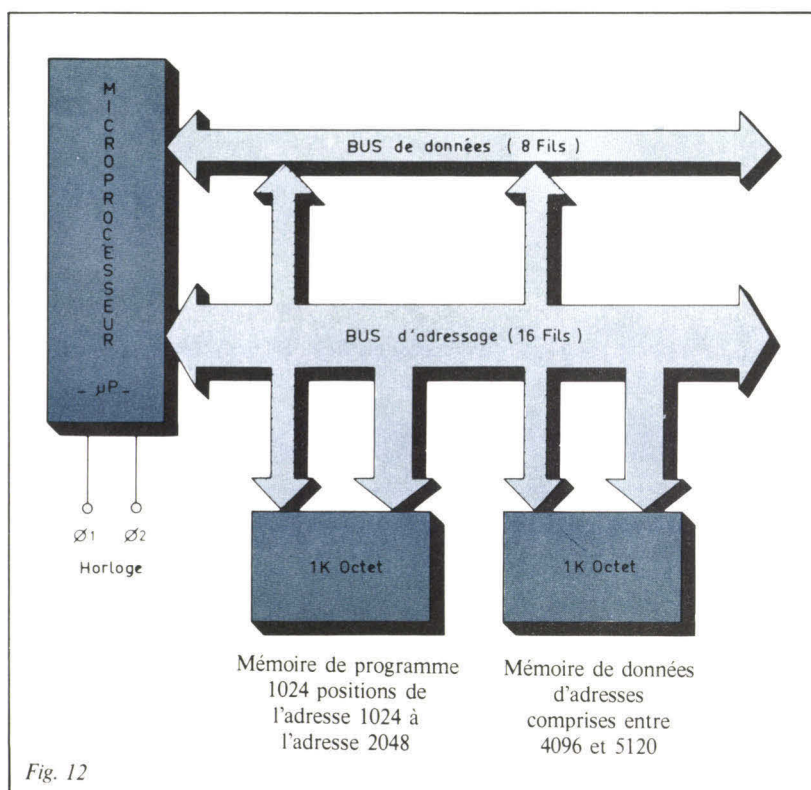

Fig. 12

Fig. 12. - Pour fonctionner, le microprocesseur a besoin de stocker les données et son programme d'instructions dans des mémoires.



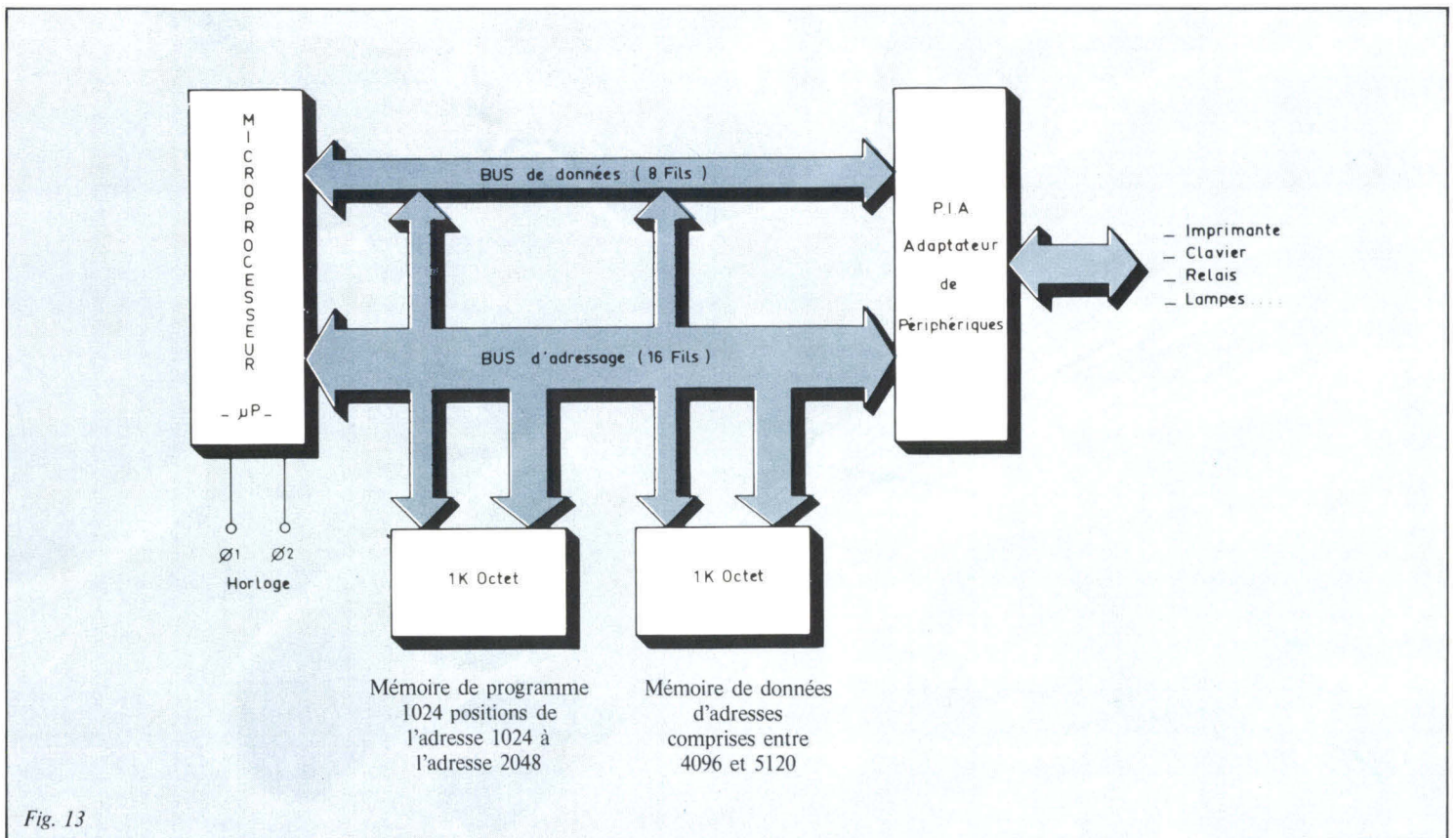

Fig. 13

Fig. 13. - Interconnexions d'un système complet avec mémoires RAM, ROM et adaptateur de périphériques.

dante de la mémoire et le nombre 00000000 appliqué par le microprocesseur au bus de données est chargé à l'adresse 5000 de la mémoire.

Jusqu'ici notre système peut fonctionner en circuit fermé mais ne peut échanger des informations avec le monde extérieur. Pour cela, le microprocesseur doit disposer d'un adaptateur de périphériques (figure 13).

Pour que l'explication soit plus claire, on considérera que chaque fonction périphérique, comme les mémoires vives ou mortes, les interfaces d'entrée/sortie, etc., sont des unités distinctes. Dans le futur, il est probable que ces fonctions seront de plus en plus intégrées dans le même boîtier que le microprocesseur, mais cela ne changera rien aux principes de fonctionnement du système.

### Structure interne du microprocesseur

Le microprocesseur contient un compteur ordinal qui détermine la séquence des instructions à exé-

ter après traduction par le décodeur d'instructions.

La figure 14 illustre la structure du microprocesseur. Les organes internes sont l'unité arithmétique et logique (ALU\*), la logique de commande et le décodeur d'instructions. (D'autres fonctions internes, comme le pointeur de pile

d'accumulateurs et le registre de code de condition de l'ALU, ne sont pas représentées car elles ne sont pas indispensables à la compréhension du fonctionnement du microprocesseur).

La figure 15 représente la structure interne d'un microprocesseur standard à huit bits.

Fig. 14. - Structure interne d'un microprocesseur.

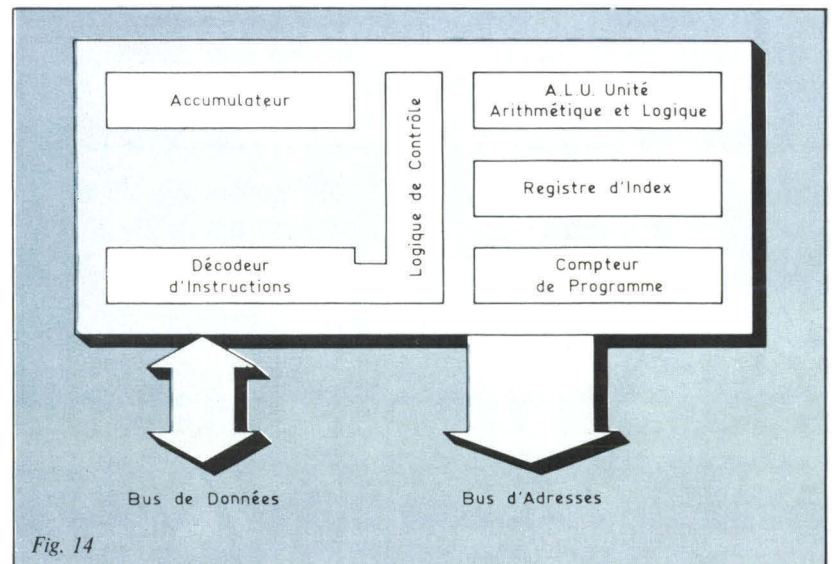

Fig. 14

\* ALU : Arithmetic and Logic Unit.



Le compteur ordinal est un registre de seize bits qui contient l'adresse de la prochaine instruction à exécuter.

Le décodeur d'instructions reconnaît le code binaire de chaque instruction et le convertit en ordres que la logique de commande utilise pour régler la circulation des données.

Les résultats fournis par l'unité arithmétique et logique sont rangés dans des accumulateurs car il n'est pas toujours souhaitable de les renvoyer dans la mémoire.

Comme son nom l'indique, l'unité arithmétique et logique exécute les opérations arithmétiques et logiques. Son chargement et l'acheminement des résultats sont commandés selon la séquence voulue par la logique de commande.

Le registre d'index est un registre à seize bits destiné à contenir une adresse souvent utilisée.

Le compteur ordinal est également un registre à 16 bits qui contient l'adresse de la prochaine instruction à exécuter dans le programme.

Il existe plusieurs modes d'adressage qui peuvent être utilisés pour réduire la longueur du programme, la capacité de mémoire nécessaire et le temps d'exécution. Le mode d'adressage le plus simple, et le seul décrit jusqu'ici, est l'adressage direct qui consiste à utiliser les adresses four-

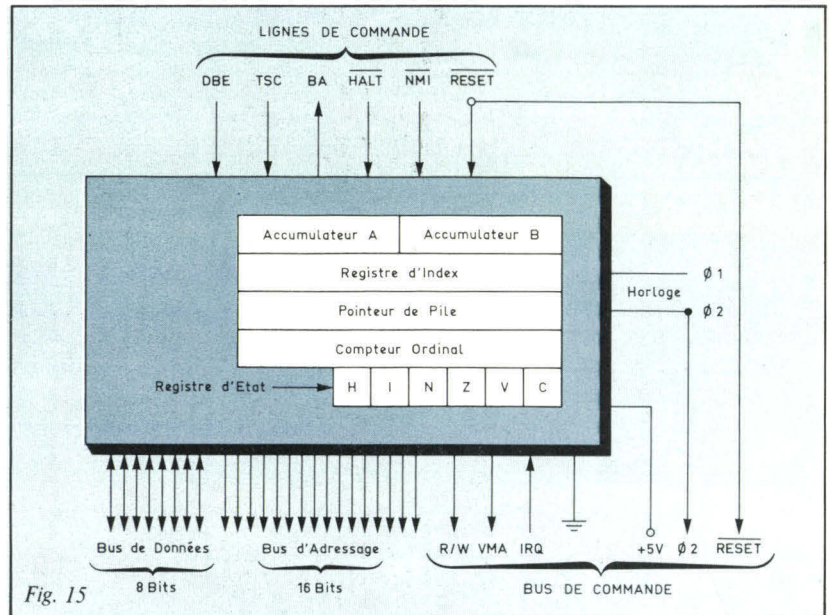

Fig. 15. - Structure interne d'un microprocesseur standard de 8 bits : le 6800.

nies sur le bus d'adressage pour accéder directement à des données contenues dans les positions correspondantes de la mémoire. Une autre méthode est appelée « adressage indexé » et consiste à ajouter l'adresse du bus à une valeur particulière contenue dans le registre d'index, puis à utiliser l'adresse résultante pour accéder à la position désirée.

Un bon microprocesseur doit offrir plusieurs possibilités d'adressage. Les tableaux 3 et 4 donnent la liste des instructions d'un microprocesseur standard et les temps d'exécution correspondants en cycles machine pour les différents modes d'adressage autorisés. ■

Daniel GUEYSSAC \*

TABLEAU 3

ABA — Addition de l'accumulateur B à l'accumulateur A	CBA — Comparaison des accumulateurs
ADC — Addition avec retenue	CLC — Mise à zéro du bit de retenue
ADD — Addition	CLI — Mise à zéro du masque d'interruption
AND — « ET » logique	CLR — Mise à zéro
ASL — Décalage arithmétique de un vers la gauche	CLV — Mise à zéro du bit de dépassem. en compl. à deux
ASR — Décalage arithmétique de un vers la droite	CMP — Comparaison
	COM — Complément à un
BCC — Branchement s'il n'y a pas de retenue	CPX — Comparaison du registre d'index
BCS — Branchement s'il y a retenue	
BEQ — Branchement si égal (à zéro)	DAA — Ajustement décimal sur l'accumulateur A
BGE — Branchement si supérieur ou égal à zéro	DEC — Décrémententation
BGT — Branchement si plus grand que zéro	DES — Décrémententation du pointeur de pile
BHI — Branchement si supérieur	DEX — Décrémententation du registre d'index
BIT — Test de bits	
BLE — Branchement si inférieur ou égal à zéro	EOR — « OU » exclusif
BLS — Branchement si inférieur ou égal	
BLT — Branchement si inférieur à zéro	INC — Incrémententation
BMI — Branchement si négatif	INS — Incrémententation du pointeur de pile
BNE — Branchement si non nul	INX — Incrémententation du registre d'index
BPL — Branchement si positif ou nul	
BRA — Branchement inconditionnel	JMP — Saut inconditionnel
BSR — Branchement à un sous-programme	JSR — Saut à un sous-programme
BVC — Branchement si pas de dépassement	
BVS — Branchement si dépassement	LDA — Chargement accumulateur

\* Daniel Gueyssac est directeur du Marketing microprocesseur pour Motorola Europe.



LDS — Chargement du pointeur de pile	SEV — Mise à un du bit de dépassement en complément à deux
LDX — Chargement du registre d'index	STA — Mise en mémoire d'un accumulateur
LSR — Décalage logique vers la droite d'une position	STS — Mise en mémoire du pointeur de pile
NEG — Complément à deux (opposé)	STX — Mise en mémoire du registre d'index
NOP — Passage en séquence (non opération)	SUB — Soustraction
ORA — « OU » logique	SWI — Interruption programmée
PSH — Mise d'un octet dans la pile	TAB — Transfert de l'accumulateur A dans l'accumulateur B
PUL — Extraction d'un octet de la pile	TAP — Transfert de l'accumulateur A dans le Registre d'Etat
ROL — Décalage circulaire à gauche	TBA — Transfert de l'accumulateur A
POR — Décalage circulaire à droite	TPA — Transfert du registre d'état dans l'accumulateur A
RTI — Retour de séquence d'interruption	TST — Test
RTS — Retour de sous-programme	TSX — Transfert du pointeur de pile dans le registre d'index
SBA — Soustraction entre accumulateurs	TXS — Transfert du registre d'index dans le pointeur de pile
SBC — Soustraction avec retenue	WAI — Attente d'interruption
SEC — Mise à un de la retenue	
SEI — Mise à un du masque d'interruption	

	(Double opérande)								(Double opérande)						
	Accumulateur	Immédiat	Direct	Etendu	Indexé	Implicite	Relatif		Accumulateur	Immédiat	Direct	Etendu	Indexé	Implicite	
ABA	●	●	●	●	●	2	●	INC	2	●	●	6	7	●	
ADC	x	●	2	3	4	5	●	INS	●	●	●	●	●	4	
ADD	x	●	2	3	4	5	●	INX	●	●	●	●	●	4	
AND	x	●	2	3	4	5	●	JMP	●	●	●	3	4	●	
ASL	2	●	●	6	7	●	●	JSR	●	●	●	9	8	●	
ASR	2	●	●	6	7	●	●	LDA	x	●	2	3	4	5	
BCC	●	●	●	●	●	●	4	LDS	●	3	4	5	6	●	
BCS	●	●	●	●	●	●	4	LDX	●	3	4	5	6	●	
BEA	●	●	●	●	●	●	4	LSR	2	●	●	6	7	●	
BGE	●	●	●	●	●	●	4	NEG	2	●	●	6	7	●	
BGT	●	●	●	●	●	●	4	NOP	●	●	●	●	●	2	
BHI	●	●	●	●	●	●	4	ORA	x	●	2	3	4	5	
BIT	x	●	2	3	4	5	●	PSH	●	●	●	●	●	4	
BLE	●	●	●	●	●	●	4	PUL	●	●	●	●	●	4	
BLS	●	●	●	●	●	●	4	ROL	2	●	●	6	7	●	
BLT	●	●	●	●	●	●	4	ROR	2	●	●	6	7	●	
BMI	●	●	●	●	●	●	4	RTI	●	●	●	●	●	10	
BNE	●	●	●	●	●	●	4	RTS	●	●	●	●	●	5	
BPL	●	●	●	●	●	●	4	SBA	●	●	●	●	●	2	
BRA	●	●	●	●	●	●	4	SBC	x	●	2	3	4	5	
BSR	●	●	●	●	●	●	8	SEC	●	●	●	●	●	2	
BVC	●	●	●	●	●	●	4	SEI	●	●	●	●	●	2	
BVS	●	●	●	●	●	●	4	SEV	●	●	●	●	●	2	
CBA	●	●	●	●	●	2	●	STA	x	●	●	4	5	6	
CLC	●	●	●	●	●	2	●	STS	●	●	5	6	7	●	
CLI	●	●	●	●	●	2	●	STX	●	●	5	6	7	●	
CLR	2	●	●	6	7	●	●	SUB	x	●	2	3	4	5	
CLV	●	●	●	●	●	2	●	SWI	●	●	●	●	●	12	
CMP	x	●	2	3	4	5	●	TAB	●	●	●	●	●	2	
COM	2	●	●	6	7	●	●	TAP	●	●	●	●	●	2	
CPX	●	3	4	5	6	●	●	TBA	●	●	●	●	●	2	
DAA	●	●	●	●	●	2	●	TPA	●	●	●	●	●	2	
DEC	2	●	●	6	7	●	●	TST	2	●	●	6	7	●	
DES	●	●	●	●	●	4	●	TSX	●	●	●	●	●	4	
DEX	●	●	●	●	●	4	●	TSX	●	●	●	●	●	4	
EOR	x	●	2	3	4	5	●	WAI	●	●	●	●	●	9	

Tableau 4. - Modes d'adressage et temps d'exécution (en nombre de cycles machine) des instructions.



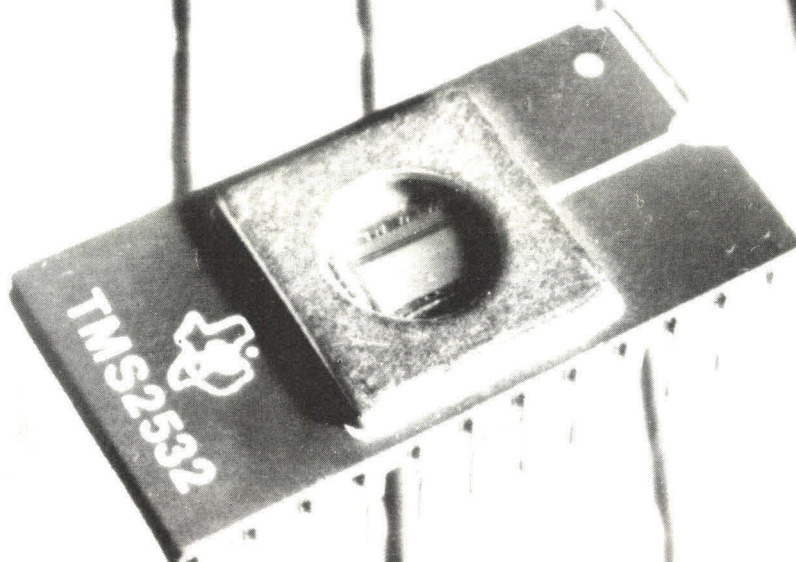

# Notre EPROM de 32 K bits est la première sur le marché.

## • FONCTIONNEMENT

### ENTIEREMENT STATIQUE

La TMS 2532 n'a besoin d'aucun circuit d'horloge, ni d'aucun rafraîchissement. Elle fonctionne sous une tension unique de 5 volts.

## • FAIBLE CONSOMMATION

La TMS 2532 a quatre fois la capacité de la mémoire EPROM TMS 2708: sa consommation est inférieure à celle de la 2708.

## • FACILITE DE PROGRAMMATION

Pour programmer la TMS 2532, un seul signal TTL suffit. On peut la programmer octet par octet, individuellement ou en séquence. Cette pro-

grammation peut être effectuée de façon aléatoire ou par blocs de mots de 8 bits. Les programmeurs actuellement disponibles le font sans problème.

## • COMPATIBILITE AVEC LA ROM TMS 4732

Quand la programmation est termi-

née et que vous êtes prêt à passer au volume de production, vous pouvez facilement remplacer les mémoires EPROM par des mémoires mortes TMS 4732, programmées par masque en cours de fabrication : les mémoires TMS 4732 et TMS 2532 sont compatibles broche à broche.

## • LA GAMME DES MEMOIRES EPROM TEXAS INSTRUMENTS

TYPE	CAPACITE	ORGANISATION	ALIMENTATIONS	BOITIER
TMS 2708	8K	1K × 8	+12V, ±5V	24
TMS 27L08	8K	1K × 8	+12V, ±5V	24
TMS 2716	16K	2K × 8	+12V, ±5V	24
TMS 2532	32K	4K × 8	+5V	24

TEXAS INSTRUMENTS  
FRANCE



06270 Villeneuve-Loubet B.P. 5 Tel. (93) 20 01 01  
 92350 Le Plessis Robinson La Boursidière Bât. A. R.N. 186 Tel. (1) 630 23 43  
 69002 Lyon 31, Quai Rambaud Tel. (78) 37 35 85  
 35000 Rennes 9, Place de Bretagne Tel. (99) 79 54 81  
 31000 Toulouse L'Autan 100, Al. de Barcelone Tel. (61) 21 30 32  
 38240 Meylan 1, Av. de la Chartreuse Tel. (76) 90 45 74  
 83500 La Seyne s/ Mer Quartier Gavet Tel. (94) 94 85 11

### COUPON REPONSE

NOM.....  
 SOCIETE.....  
 SERVICE.....

ADRESSE.....  
 Téléphone.....

Je désire recevoir la documentation relative aux mémoires EPROM

TMS 2532  TMS 2708  
 TMS 2716  TMS 27L08



# Etude d'un générateur de fonctions à microprocesseur

Il n'y a pas une seule forme d'onde qui ne puisse être réalisée par ce générateur de fonctions. Chaque période peut être programmée selon un schéma quelconque : 256 pas en amplitude, issus d'un convertisseur digital analogique à 8 bits et autant de points différents qu'on le souhaite dans le temps.

Il peut générer une seule période, en mono-coup, des périodes répétitives, ou être synchronisé sur une impulsion de commande et, dans ce cas, synthétiser, par exemple, un son pré-programmé dans un haut-parleur.

L'image de la forme d'onde issue de ce générateur sur l'écran d'un oscilloscope permet l'identification d'une portion-mémoire, pour la reconnaissance d'un programme microprocesseur particulier. Le mot est lancé, ces qualités sont liées à l'emploi d'un microprocesseur ou d'un système d'évaluation quelconque.

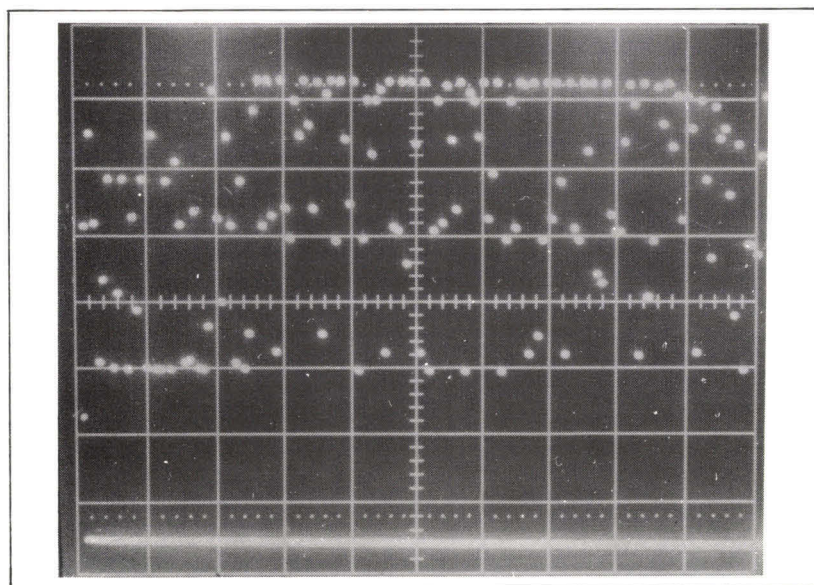

Image d'une portion mémoire. Chaque mot mémoire contient un nombre binaire que l'on transforme en tension analogique.

## Principe

La figure 1 représente une mémoire dont on vide le contenu binaire dans un convertisseur digital-analogique. En fonction de la valeur binaire de chaque mot-mémoire (adressé par un registre ou tout simplement par un compteur), on obtient une amplitude proportionnelle du signal de sortie.

Si, par exemple, la mémoire contient une suite arithmétique de raison 1, le signal de sortie aura la forme d'une rampe croissante de 0 à 255<sub>10</sub>, après quoi elle retombe au niveau 0 car le convertisseur ne peut traduire que 8 bits (D<sub>0</sub>-D<sub>7</sub>).

Ainsi, la mémoire génère des signaux en dent de scie. Chaque incrémentation (+ 1) de la rampe correspondra à un pas d'horloge et la fréquence de répétition du signal sera égale à :

$$\text{Fréquence du signal} = \frac{\text{Fréquence d'horloge}}{256}$$

La dent de scie ne demande pas, à proprement parler, une mémoire mais plutôt un algorithme d'incrémentement ou même un simple additionneur (fig. 2). Plus adaptée aux fonctions complexes, la mémoire peut stocker une ou plusieurs périodes d'un signal sophistiqué, la synthèse d'un phonème, d'un mot ou d'une phase musicale.

L'inconvénient de ces circuits de « lecture » est dû au fait que le

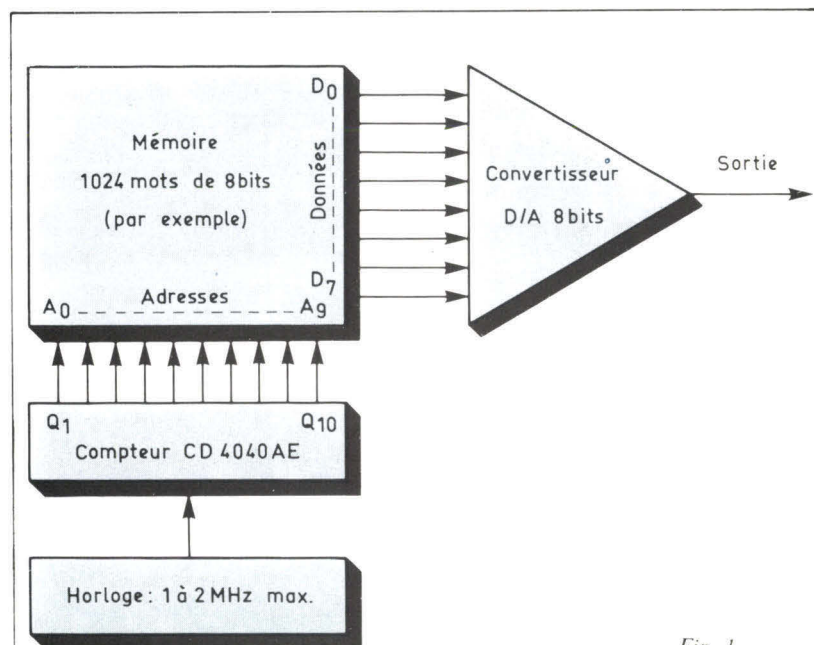

Fig. 1

Fig. 1. - La mémoire, adressée par le compteur, vide son contenu dans le convertisseur qui génère le signal de sortie.

Fig. 2. - Un simple additionneur incrémenté par un signal d'horloge réalise un générateur de dent de scie.

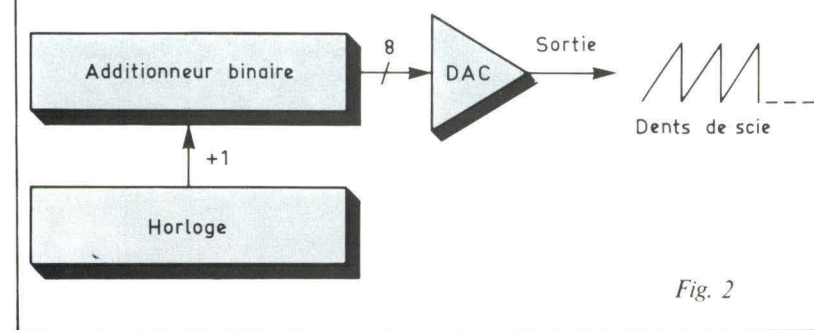

Fig. 2



contenu de la mémoire reste figé. Sur un haut-parleur on obtient toujours les mêmes sons et sur un oscilloscope la même forme d'onde. Le convertisseur digital-analogique rend des services bien plus importants lorsqu'un **microprocesseur** est utilisé.

Dans ce cas, il y a deux manières de générer des formes d'ondes, selon la fréquence de répétition à atteindre :

### 1 - La méthode algorithmique

Le convertisseur digital-analogique est connecté sur les lignes d'adresses de faible poids ( $A_0-A_7$ ). Un programme parcouru selon des boucles judicieusement choisies donne en sortie une forme d'onde correspondant aux adresses de chaque instruction (**fig. 3**). Par exemple, une suite d'instructions NOP (no-opération ou « rien à faire ») se terminant par un branchement en boucle, produit une même dent de scie à condition de relier le convertisseur sur les huit premiers fils d'adresse.

Les programmes à plusieurs boucles créent des formes d'onde différentes pouvant être choisies de nombreuses manières.

La cadence de sortie des points est celle du bus-adresses du microprocesseur, inhomogène parfois, car toutes les instructions ne nécessitent pas l'accès au bus durant plusieurs cycles d'horloge. Toutefois, elle peut être entièrement contrôlée par un programme judicieux.

### 2 - Utilisation d'un coupleur d'entrée-sortie

Un coupleur est généralement un boîtier qui fait partie de la famille de tel ou tel microprocesseur, au même titre que l'unité centrale ou les mémoires. Il intègre quelques registres qui, comme tant d'autres mots-mémoire, sont adressables par quelques fils d'adresse et des fils de validation (chip select).

La particularité des mots-mémoire dans un coupleur est la possibilité d'accès direct aux bits d'entrée/sortie. Les 8 bits sont connectés à des broches en sortie et peuvent être lus ou même écrits de l'extérieur. Pour décider de la lecture ou écriture le boîtier-coupleur (« PIA » chez Motorola ; « PIO » chez Zilog ; « PIP »... etc., voulant signifier Parallel, Interface...) possède d'autres registres ou mots-mémoire dont les

données sur 8 bits décident du sens de lecture ou d'écriture à donner aux 8 broches situées sur le boîtier qui constituent ce qu'on appelle un « **port parallèle** ». Tel est donc, résumé, le rôle d'un coupleur d'entrée/sortie. Pour générer des fonctions à l'aide d'un convertisseur digital-analogique, il suffit de « programmer » en sortie un port de 8 bits et de le relier aux entrées digitales du convertisseur.

Cette programmation se fera en chargeant des « 1 » dans tous les bits du registre qui décide de la direction des données sur le port qu'on va utiliser (si « 1 » signifie bit en sortie). Par la suite il suffira d'utiliser le mot-mémoire qui est relié bit par bit au convertisseur D/A et d'y inscrire toute donnée en 8 bits que l'on désire générer sous forme analogique à la sortie. Une succession d'inscriptions fera apparaître une variation de tension analogique et une forme d'onde (**fig. 4**). Tant qu'on ne modifie pas le contenu du mot-mémoire qui fait office de port de sortie, il garde la même configuration binaire et

Fig. 3. - Les adresses présentes sur le bus d'adresse sont fonction du programme. Le convertisseur délivre un signal proportionnel à l'adresse indiquée par le microprocesseur.

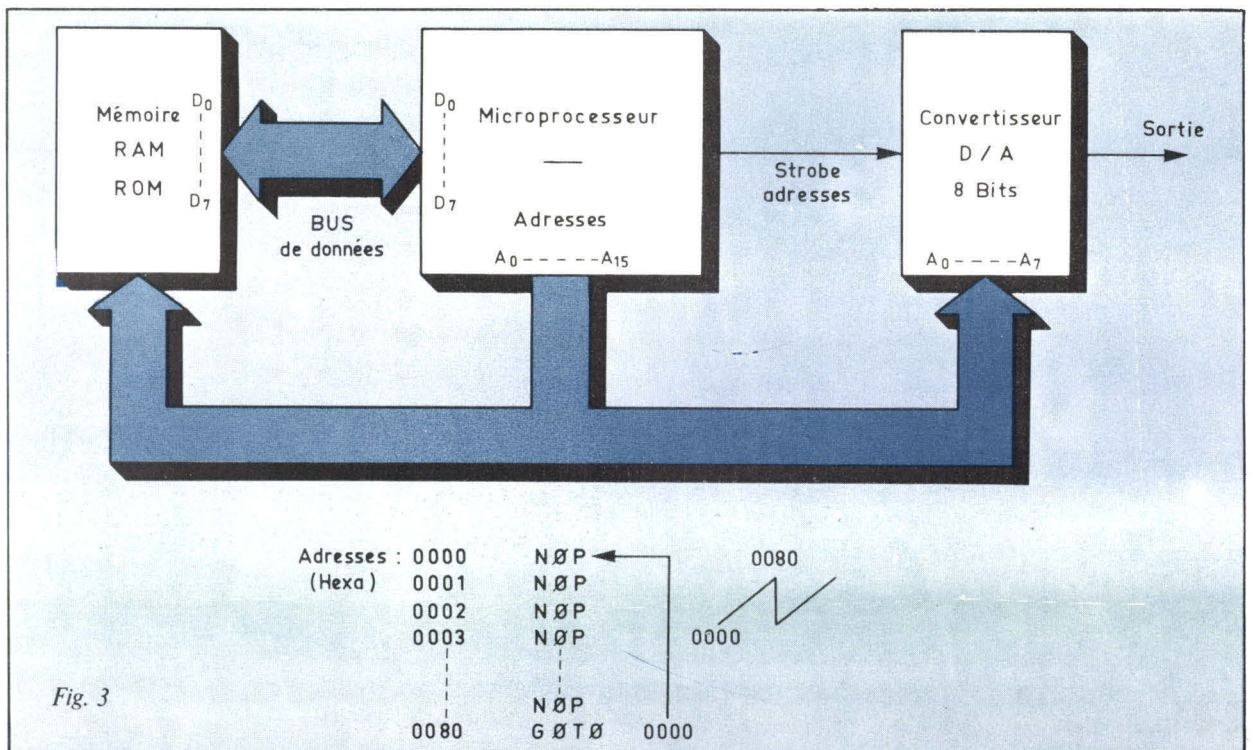



une tension constante dans le temps sortira du convertisseur D/A.

## Dispositif expérimental

Deux solutions peuvent ici aussi être retenues en ce qui concerne le choix du convertisseur digital-analogique. Utiliser un convertisseur commercialisé comme le DAC-08 de PMI par exemple (fig. 5). L'alimentation du convertisseur est bipolaire, +5 V et -5 V à -15 V pour la tension négative. La constitution du DAC-08 est indiquée figure 6.

Si une grande précision n'est pas recherchée, il est toujours possible de réaliser un convertisseur D-A à l'aide d'un réseau de résistances. Le DAC-08 lui-même en possède un. Les 8 bits d'entrée pilotent autant de commutateurs de courant d'un réseau R/2 R. Les résistances de ce réseau ont été ajustées au laser. De leur précision dépend la précision de la conversion toute entière. Comme on le constate dans l'exposé sur les divers réseaux de résistances utilisés dans la conversion digitale-analogique, un réseau R/2 R peut être réalisé très facilement en composants discrets. Il suffit de trier un lot de résistances R de même valeur à moins de 1 % près et de constituer le réseau de la figure 7.

Nous vous proposons un convertisseur de 7 bits au lieu de 8, car il faudrait dans ce cas trier des résistances précises au 1/256 près au lieu du 1/128 (soit le 1 % environ) pour le 7 bits. Même remarque pour les niveaux des tensions d'attaque (PA<sub>0</sub>-PA<sub>6</sub> issus du coupleur d'entrée-sortie).

Lorsque l'on visualise en 7 bits une mémoire de 8 bits il y a une cassure des courbes comme le montre la figure 7. En conséquence, les programmes qui chargent les mots dans le coupleur d'entrée-sortie devront procéder éventuellement à un décalage arithmétique à droite de chaque mot de 8 bits (« 0 » dans b<sub>7</sub>) afin de les visualiser entièrement.

Examinons maintenant les moyens de produire quelques fonctions de base.

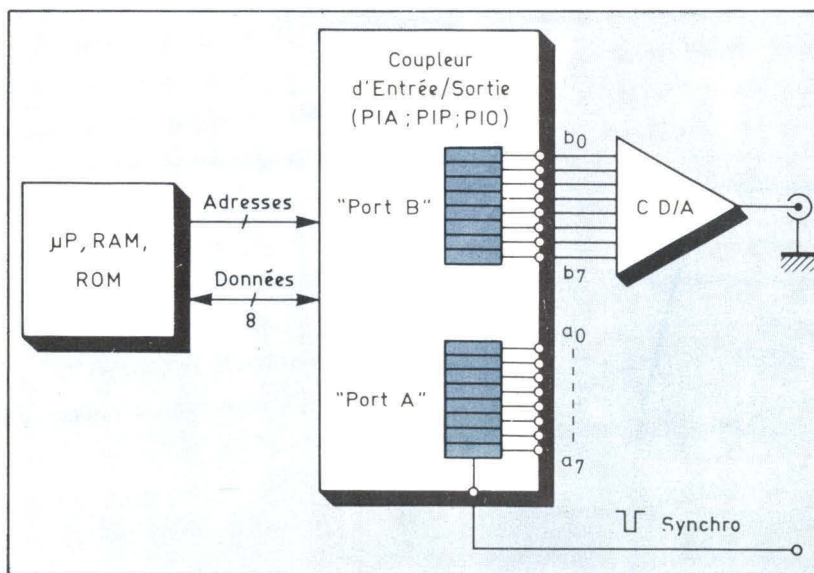

Fig. 4. - Le coupleur d'entrée/sortie est programmé en sortie. Le mot mémoire ou port B est relié bit à bit au convertisseur digital/analogique.

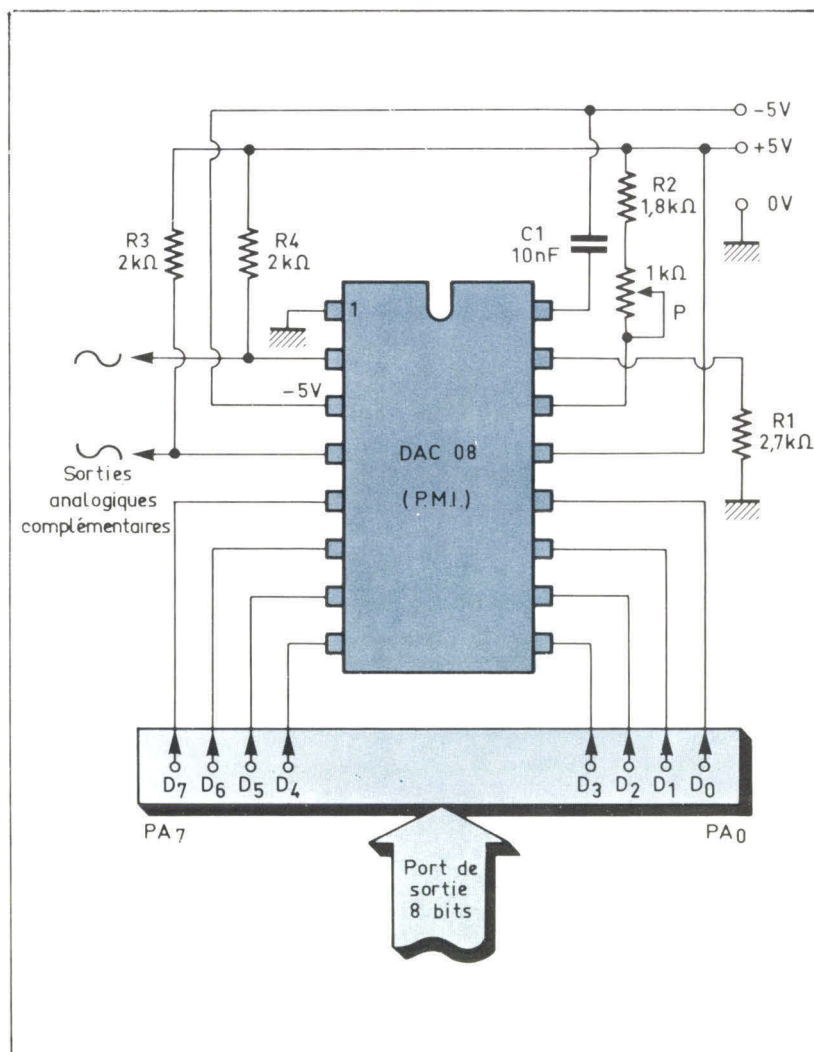

Fig. 5. - La conversion digitale-analogique peut être réalisée à l'aide du DAC-08 de PMI (Précision Monolithic).



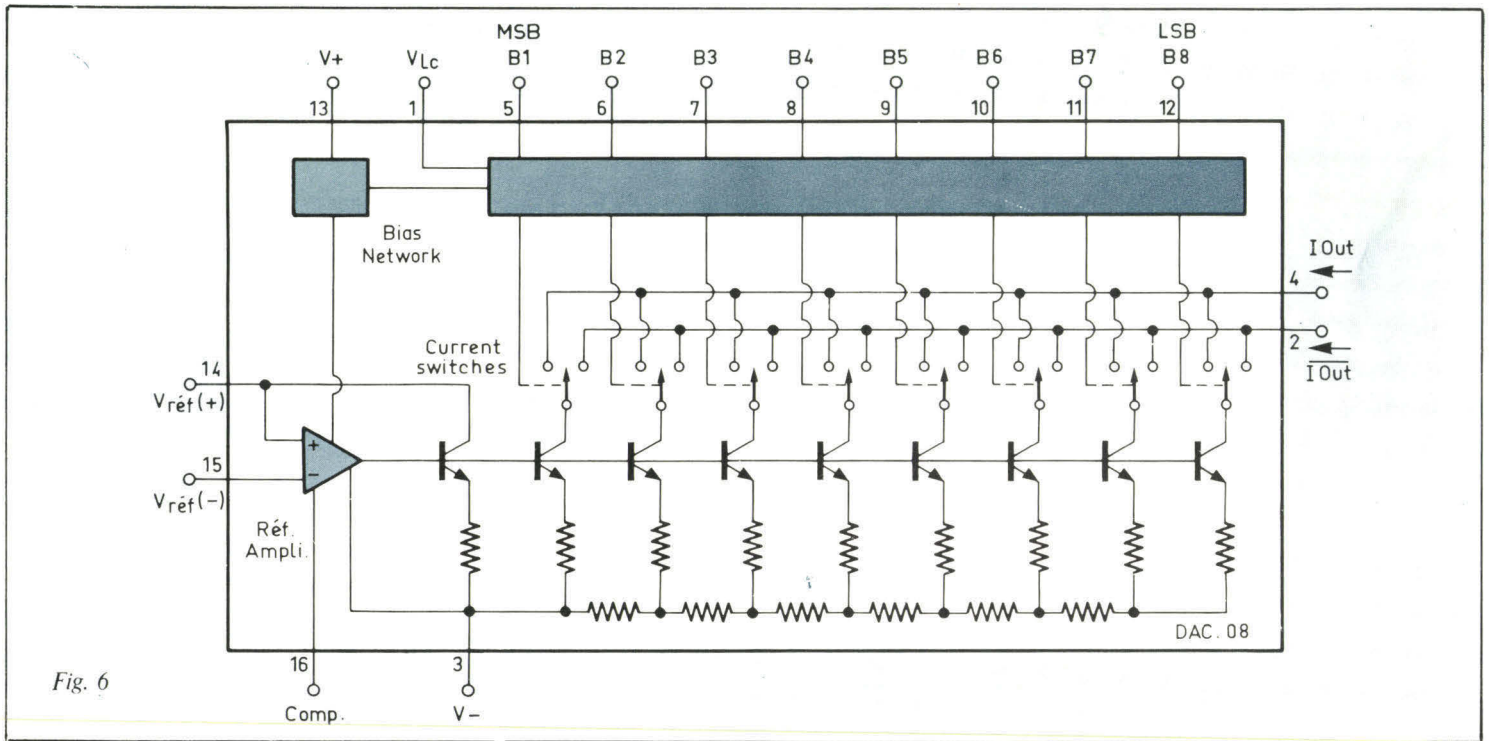

Fig. 6

Fig. 6. - Constitution du DAC-08 : convertisseur digital-analogique de 8 bits. Les résistances du réseau R/2 R ont été ajustées au laser.

Fig. 7. - Convertisseur D-A à réseau R/2 R. Une cassure de la courbe peut se produire si on visualise sur 7 bits une mémoire de 8 bits.

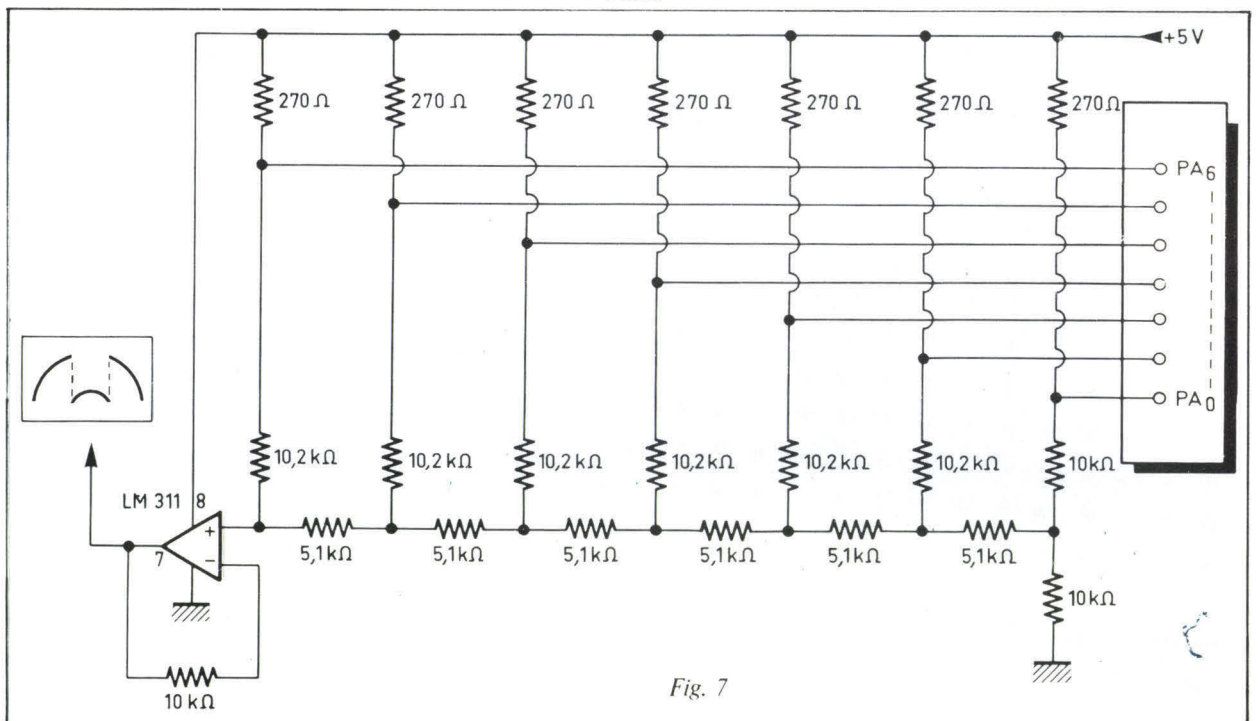

Fig. 7



## Générateur de dent de scie

Reprenons à titre indicatif l'exemple de la dent de scie. Quel que soit le type de convertisseur utilisé, une dent de scie s'obtient par incrémentation (ou décrémentation) ininterrompue du mot mémoire correspondant au port de sortie du coupleur. Le contenu de ce mot va croître de 00 jusqu'à FF (en hexadécimal), après quoi il repartira de 00 (**fig. 8**).

La **photo 1** représente une dent de scie obtenue à la sortie du montage de la **figure 5**. Le microprocesseur est un 6800, ayant une PIA à l'adresse 8006, le programme est celui du **tableau 1**. Une vue agrandie de la dent de scie met en évidence sa structure en échelons (**photo 2**).

*Photo 1. - Une dent de scie construite uniquement par programme.*

## Génération de triangles

Ici, il faut tester le passage par FF du mot-mémoire que représente le registre de sortie du coupleur et changer l'incrémentaion en une décrémentation. Lorsque le niveau atteint zéro, le registre est à nouveau incrémenté (**fig. 9**). Cet organigramme traité par le même microprocesseur que précédemment donne les triangles de la **photo 3**.

*Photo 2. - Vue agrandie de la dent de scie. Remarquez sa structure en échelon.*

Les « curiosités » du programme de triangles (**tableau 2**), comme par exemple la comparaison immédiate du contenu de l'accumulateur A avec zéro (CMPA  $\neq$  \$0) ainsi que la portion de boucle d'incrémentaion qui suit, terminant par un branchement, ont pour but de rendre les triangles parfaitement symétriques. Le temps que met le microprocesseur pour exécuter diverses instructions doit être rigoureusement le même, qu'il s'agisse de la montée ou de la descente.

### « Auto-portrait »

La **photo titre** représente « l'image » d'une portion de mémoire RAM ou ROM vidée dans le coupleur (PIA) d'entrée-sortie.

Si, précédemment, on obtenait une fonction par algorithme, cette fois-ci elle reflète fidèlement le

*Photo 3. - Synthèse d'un signal triangulaire par incrémentation et décrémentation successive d'une boucle de programme.*

Photo 1

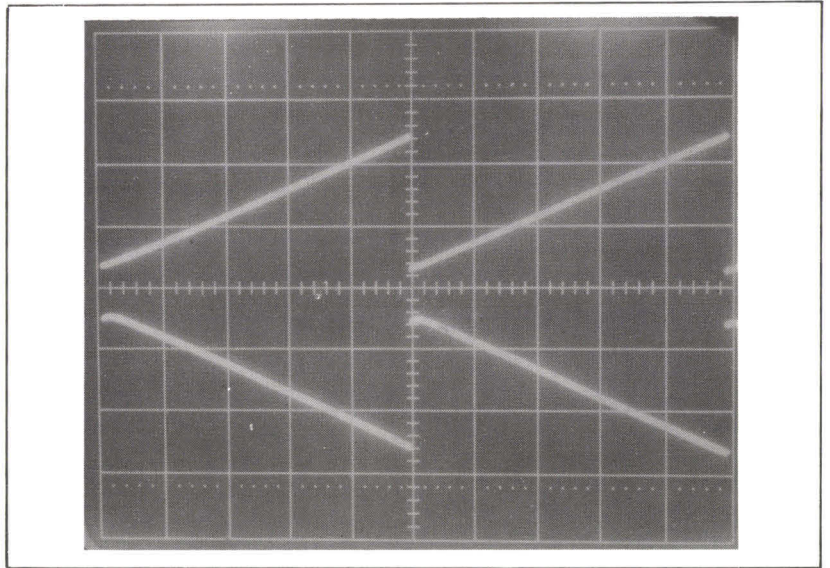

Photo 2

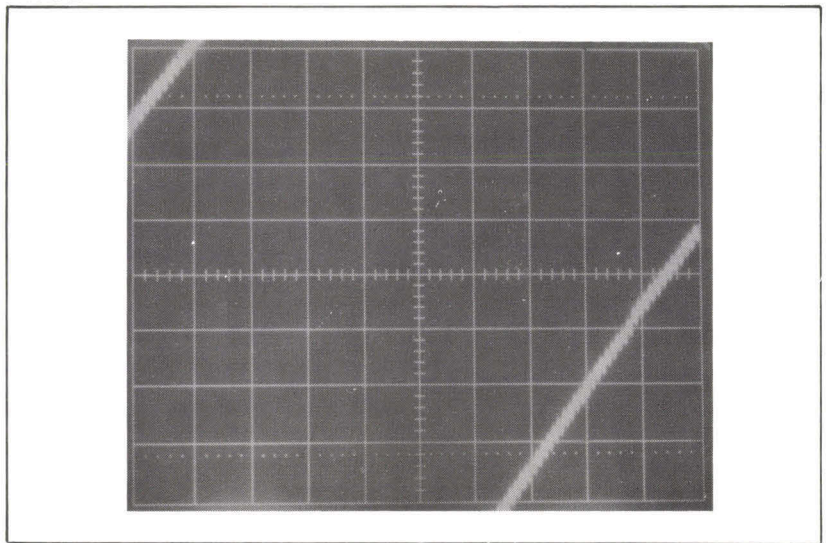
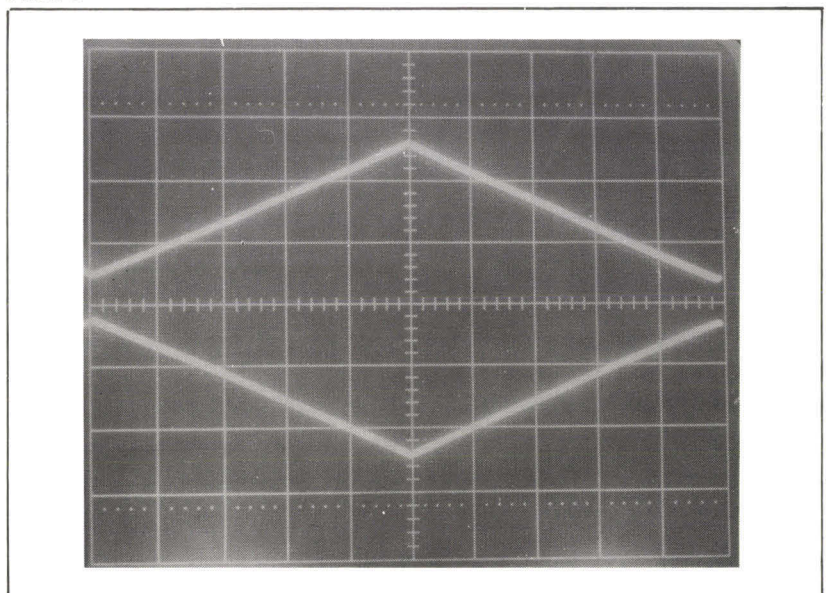

Photo 3





Il est possible de visualiser une portion mémoire par transfert de chaque mot dans un convertisseur digitale-analogique.

Tableau 1. - Initialisation du PIA et programme de dents de scie.

xInitialisation PIA			
0000	CE	8006	LDX #8006 Adresse-PIA
0003	4F		CLRA
0004	A7	01	STAA 1,X
0006	43		COMA
0007	A7	00	STAA X
0009	86	34	LDAA #00110100
0006	A7	01	STAA 1,X
000d	4F		CLRA
xProgramme-dents de scie			
000E	A7	00	BCLE STAA X
0010	4C		INCA Incrémentation de A
0011	20	F8	BRA BCLE

Tableau 2. - Programme d'une fonction triangulaire.

xVariante-triangle.Même Initialisation.			
000E	08	MNTE	INX
000F	A6	00	LDAA X
0011	81	FF	CMPA #FF
0013	26	F9	BNE MNTE
0015	09	DSCND	DEX
0016	A6	00	LDAA X
0018	81	00	CMPA #0
001A	26	F9	BNE DSCND
001C	08		INX
001d	A6	00	LDAA X
001F	81	FF	CMPA #FF
0021	20	EB	BRA MNTE
			END

Tableau 3. - Initialisation PIA et programme de visualisation d'une zone mémoire.

xInitialisation de la PIA			
0000	CE	8006	LDX #8006 Adresse PIA
0003	4F		CLRA
0004	A7	01	STAA 1,X
0006	43		COMA
0007	A7	00	STAA X
0009	86	34	LDAA #00110100
000B	A7	01	STAA 1,X
xProgramme de gen.de fnctns quelconques			
000d	CE	0000	VISU LDX #0 1-ere adresse zone mém.à Visu.
0010	A6	00	BCLE LDAA X
0012	B7	8006	STAA #8006
0015	08		INX
0016	8C	0100	CPX #0100 adresse-fin mém. Visu.
0019	26	F5	BNE BCLE
001B	20	F0	BRA VISU
			END

contenu d'une mémoire.

Sur un 6800, en choisissant une zone mémoire dont le début est pointé par le registre X, on peut balayer cette zone en envoyant chaque mot dans le PIA de conversion. Par bouclage il y a même « rafraîchissement » de l'écran et des images stables apparaîtront si la zone mémoire à visualiser ne dépasse pas 100 H ou 200 H mots. Dans tous les cas, il faut réussir plus de 25 balayages par seconde, de la mémoire en question, pour éviter le scintillement.

L'organigramme qui est à la base du programme, présenté sur la figure 10, utilise certaines nota-

tions tenant du formalisme des modes d'adressage. Ainsi « (MEM, X) » signifie : « le contenu du mot mémoire situé à l'adresse qui s'obtient par l'addition de MEM, une valeur hexadécimale et X, le contenu du registre d'index ».

Si l'on recommence indéfiniment le balayage de la zone-mémoire, il sera difficile de distinguer le début de la fin de la zone à visualiser. Sur la photo 4 nous avons fait « place nette », en inscrivant quelques zéros, ce qui permet de bien localiser le programme. Cette fois-ci la zone à visualiser, se terminant par ces

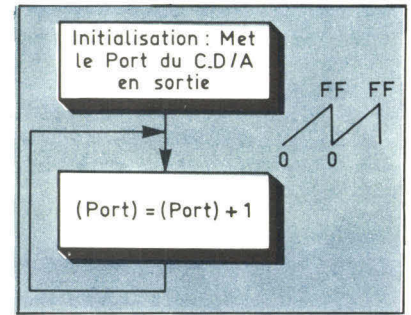

Fig. 8. - Organigramme de réalisation d'une dent de scie. Le contenu du mot mémoire présent dans le port de sortie est incrémenté.

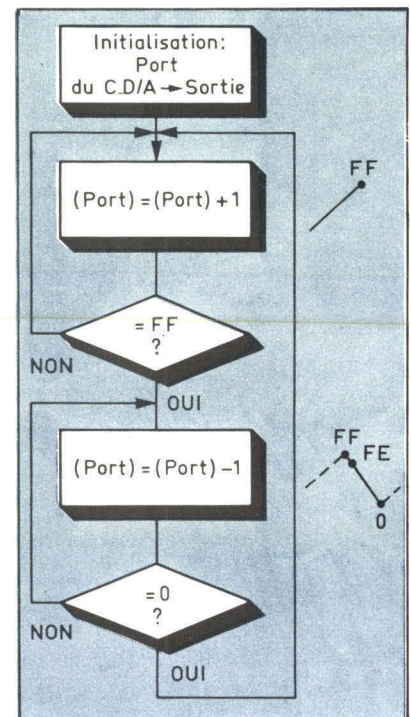

Fig. 9. - Organigramme de génération d'un signal triangulaire.

quelques mots à zéro n'a d'autre vocation que de présenter le programme lui-même. Ce n'est plus une forme d'onde qu'on fabrique ou un signal, mais une image, le portrait d'un programme, facile à retenir et à reconnaître parmi d'autres images. On parle d'auto-portrait car c'est l'image du programme de visualisation lui-même, suivi de zéros.

Pour un 6800 dans un kit MK2, le programme est indiqué tableau 3.

### Synchronisation

L'image que l'on obtient sur un oscilloscope, en visualisant une



Fig. 10. - Organigramme du programme de « rafraîchissement mémoire ».

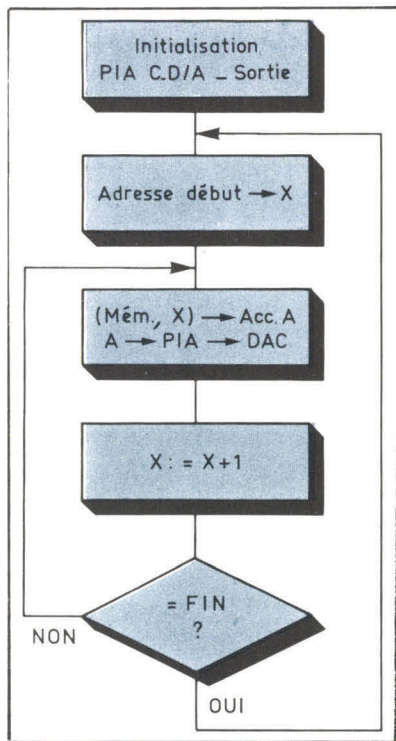

forme d'onde plus ou moins sophistiquée, n'est, généralement, pas stable. Pour un synchronisme parfait, à chaque fin de balayage de la zone-mémoire, nous allons créer, par la sortie CB<sub>2</sub> du même port d'entrée-sortie, une impulsion de synchronisation, que l'on observe sur le tracé inférieur de la photo titre.

Le programme de synchronisation demande alors quelques mots binaires de plus :

001B	86	3C	
001D	CE	80	06
0020	A7	01	
0022	20	E5	

### Génération de fonction quelconque

Cela est très simple de remplir la zone-mémoire d'un contenu plus ou moins « graphique » et de le balayer ensuite. Nombre de programmeur de fours ou d'asser-

vissements à consigne variable dans l'industrie utilisent les procédés les plus rustiques que l'on puisse imaginer pour aboutir à des résultats aussi simples que les nôtres.

La mémoire d'écran étant située aux adresses 0100 et 0130, voici par exemple, **photos 5 et 6**, quelques formes d'onde entièrement numérique. La **photo 5** rappelle un oscillateur à relaxation, le caractère purement artificiel de la **photo 6** n'est plus à prouver. Cette fonction est le résultat d'une visualisation de : 0, 1, 2, 3, 4... 1D, 1E, 1F, 20, 00, 00, FF, FF, 00, 00, FF, FF, 00, 00, 08, 08, 08 (soit 30 mots).

Si on change 08, 08, 08 par 80, 80, 80 dans les trois derniers mots mémoire à visualiser, on obtient la **photo 7**. Le dernier palier est à mi-hauteur du maximum car 80 H est la moitié de FF H. Ce contenu digital représente donc une « dent de scie » suivie de trois créneaux. ■

Photo 4 Photo 5

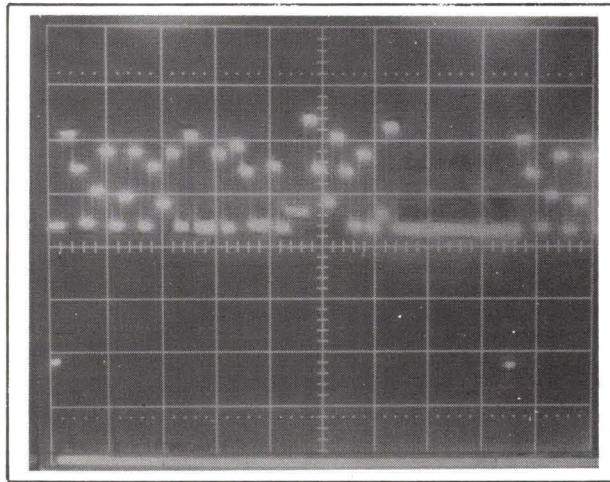

Photo 6 Photo 7

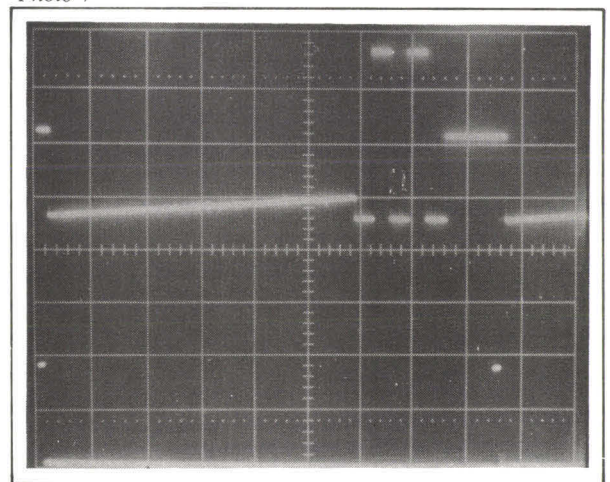
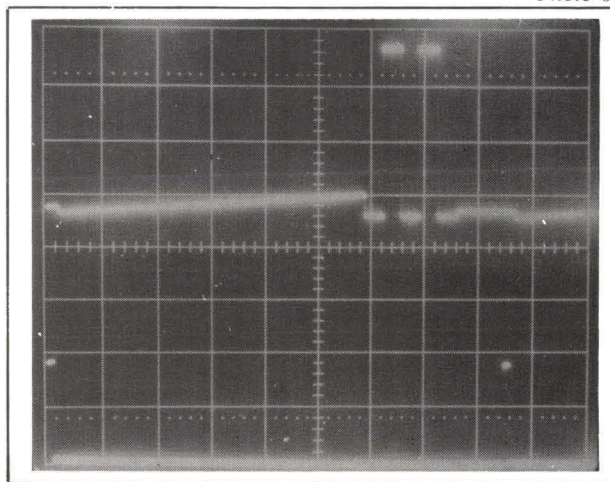
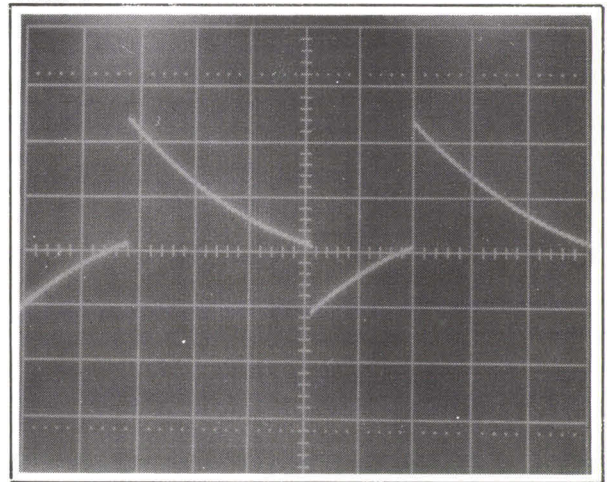

Photo 4. - Image d'une zone mémoire. La position à zéro permet de localiser le début et la fin du programme.

Photos 5, 6, 7. - Génération de fonctions quelconques.



## Les réseaux de résistances dans la conversion digitale-analogique

### a) Résistances en rapport 1, 2, 4, 8, en commutation de courant

Si une tension de référence commune  $V_{\text{réf}}$  attaque les bases de transistors-générateurs de courant de la **figure a** et si leurs résistances d'émetteur sont très précisément dans le rapport 1, 2, 4, 8, on obtiendra un même rapport entre les courants qui seront commutés. Le courant total  $I$  a une valeur pouvant s'exprimer en binaire selon la formule :

$$I = (b_3 \cdot 2^3 + b_2 \cdot 2^2 + b_1 \cdot 2^1 + b_0) I_0$$

$b_i$  est une valeur binaire : « 0 » ou « 1 »,  $I_0 = \frac{V_{\text{réf}}}{8R}$

La tension  $V_+$  dépasse légèrement la tension  $V_{\text{réf}}$ , pour éviter la saturation des transistors commutateurs.  $V_{\text{réf}}$ , composée de  $U_{\text{BE}}$  et de la chute de tension aux bornes de chaque résistance, doit être non seulement stabilisée, mais sa dérive en température doit suivre celle des tensions base-émetteur des transistors ( $U_{\text{BE}}$ ).

### b) Résistances 1, 2, 4, 8 en commutation de tension

La **figure b** représente des résistances en échelle 1, 2, 4, 8... attaquant le sommateur d'un amplificateur opérationnel. La tension de sortie sera ici de la forme :

$$V_S = -8R \cdot V_{\text{réf}} \left( \frac{b_3}{R} + \frac{b_2}{2R} + \frac{b_1}{4R} + \frac{b_0}{8R} \right)$$

ou  $V_S = -V_{\text{réf}} (b_3 \cdot 2^3 + b_2 \cdot 2^2 + b_1 \cdot 2^1 + b_0)$

Le **facteur d'échelle** (tension de sortie par bit) se règle par la résistance de contre-réaction de l'amplificateur opérationnel. A la différence des commutateurs précédents, il est nécessaire que leurs résistances de contact soient aussi faibles que possible, car ils commutent des tensions.

**Désavantage** commun à ces deux schémas : la nécessité d'un ajustage très précis d'un rapport qui n'est pas courant dans les échelles de résistances. Il faut descendre dans les précisions inférieures au 1 % pour retrouver 1 k $\Omega$ , 2 k $\Omega$ , 4 k $\Omega$ , 8 k $\Omega$ , par exemple.

### c) Réseau R/2 R à commutation de tension

Il est de loin plus facile d'obtenir des grandes séries de résistances très précises, de rapport double. Dans un lot de résistances à 5 ou 10 % on trouve aisément des valeurs décalées d'autant de la valeur nominale mais **égales** entre elles.

La **figure c** montre le schéma d'un réseau R/2 R à commutation de tensions. Si précédemment la simple intuition suffisait pour comprendre le fonctionnement, il faut maintenant recourir à l'exemple d'un réseau R/2 R à deux bits pour en saisir le principe (**fig. c.1**).

Les résistances 2 R de ce réseau sont reliées à «  $b_i V$  ». Si le bit est à zéro on aura 0 V, la masse, sinon V volts.

Pour calculer la tension de sortie de ce réseau ( $V_x$ ), on procède à deux coupes du circuit selon les théorèmes de Northon et Thévenin. A chaque coupe on constate que la résistance interne de la partie coupée «  $Z_{\text{AB0}}$  » est toujours égale à R, ce qui rappelle bien entendu les atténuateurs calibrés en cascade. La tension «  $U_{\text{AB0}}$  » prend, quant à elle, des valeurs-combinaisons binaires de la tension de référence V. Dans l'exemple choisi,  $b_1$  intervient avec un poids double de celui de  $b_0$  et si l'on continuait, le résultat se répéterait pour  $b_2$  et  $b_3$ .

### d) Réseau R/2 R à commutation de courants

C'est le plus intéressant. Les commutateurs de l'exemple précédent commutent des tensions, ce qui rend leur résistance interne critique. Lorsque la commutation se fait en courant, **figures d.1 et d.2**, les quelques ohms des commutateurs, s'ils sont du type C.MOS, bon marché, n'ont plus aucune importance, en série avec l'impédance interne de la source de courant à commuter qui dépasse la dizaine de Mohms ( $10^7 \Omega$ ).

On distingue deux variantes, **figure d.1** et **figure d.2**, selon qu'il s'agit d'une seule source de courant  $I_{\text{réf}}$ , commune, ou de plusieurs sources.

Les résistances 2 R, dans une réalisation discrète peuvent s'obtenir par la mise en série de deux résistances R, égales, ce qui simplifie énormément le choix des valeurs.



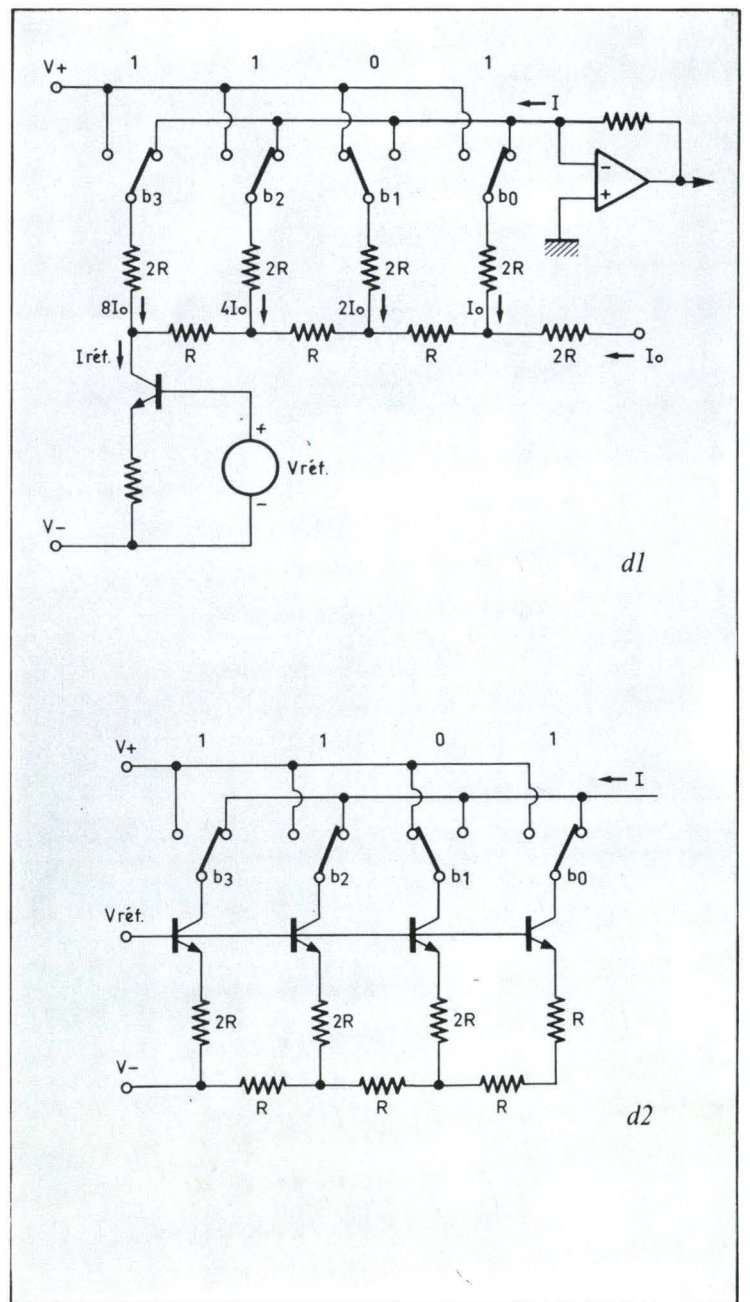
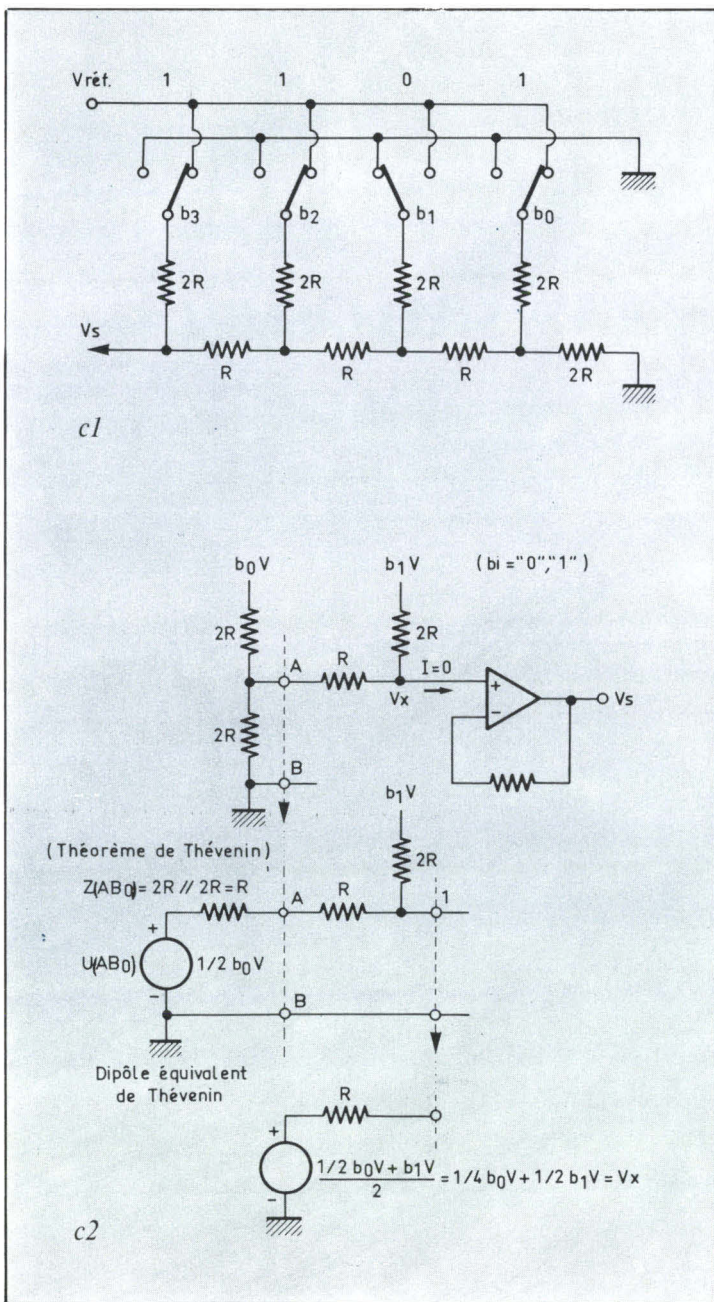
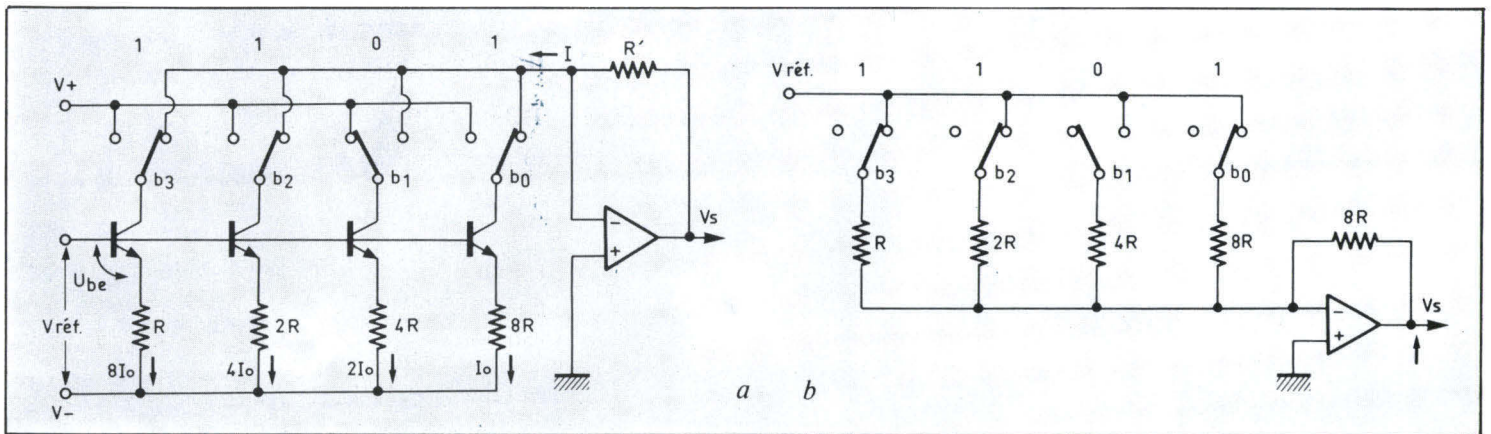



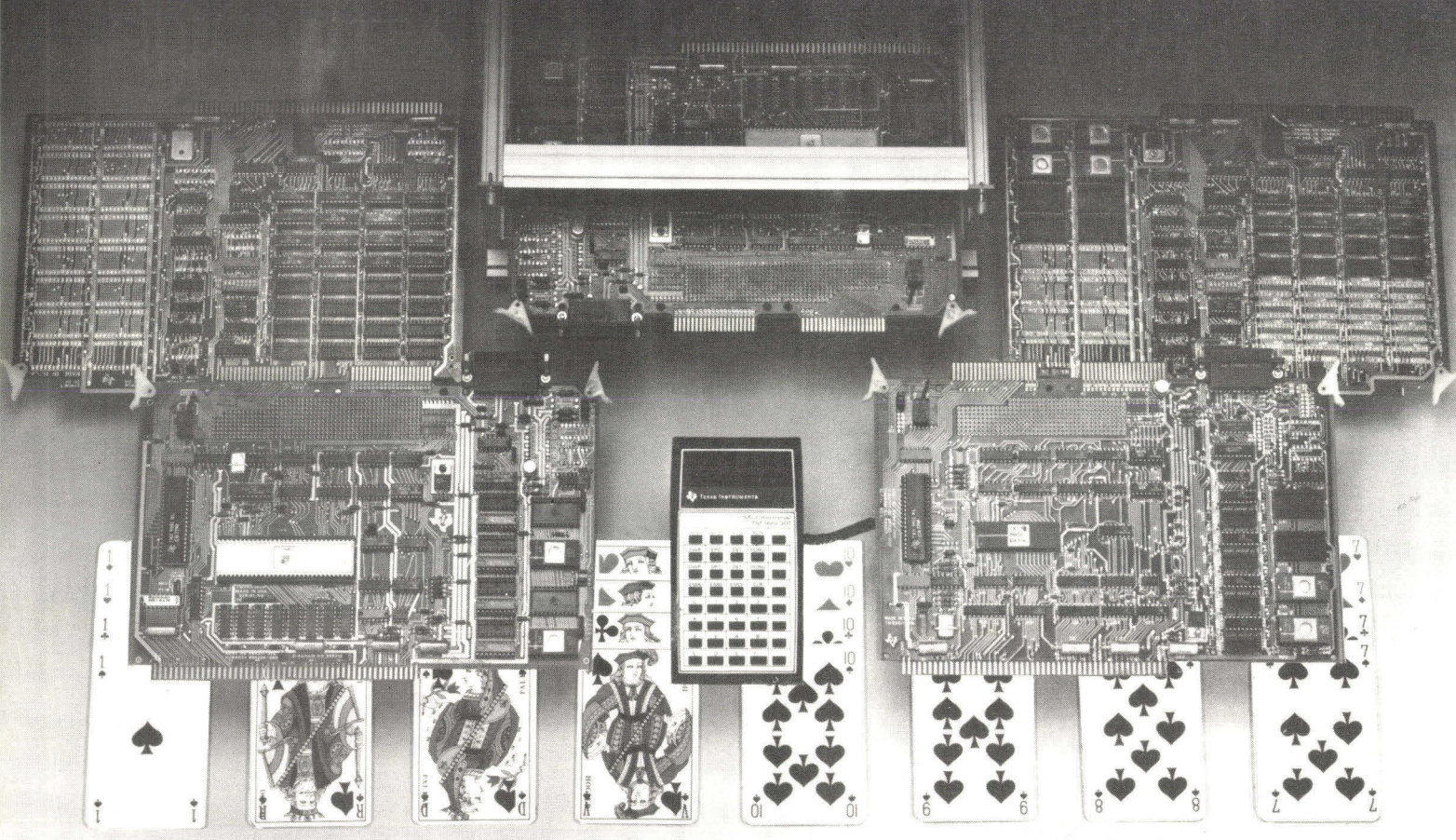

# Les cartes 990 de Texas Instruments: des atouts maîtres dans votre jeu.

Comparez les cartes TM 990 de Texas Instruments avec les modèles disponibles sur le marché : les modules de la série TM 990 ont la puissance des mini-ordinateurs 16 bits pour un prix qui les rend compétitifs dans toutes les applications.

Au niveau de votre équipement vous réalisez un gain important dans le développement et la réalisation de votre système à microprocesseurs.

L'introduction des cartes TM 990 constitue un tournant décisif pour l'utilisation des microprocesseurs dans les applications OEM : quelque soit votre problème, vous disposez d'un jeu de construction pour la réalisation de votre mini-ordinateur ou l'évaluation de votre système.

A Texas Instruments nous avons l'esprit de famille : les cartes de la série TM 990

sont compatibles du point de vue logiciel avec tous les dispositifs de la famille 9900.

Modèles	Fonctions	Prix unit HT
990/100 M	CPU (TMS 9900), E/S, mémoires RAM et EPROM sur une seule carte.	2925 F
990/180 M	CPU (TMS 9980) Bus données 8 bits - fréquence 2 MHz - Mémoires RAM et EPROM sur une seule carte.	2700 F
990/201	Carte extension mémoire : EPROM de 8 K octets (ext. 32 K) RAM statique de 4 K octets (extensible à 16 K octets).	3570 F
990/206	Carte mémoire avec 8 K octets de mémoire RAM (extensible à 16 K octets).	3510 F
990/301	Microterminal pour l'entrée des données et leur visualisation (clavier hexadécimal).	812 F
990/310	Module d'extension à 48 bits des entrées - sorties.	1910 F
990/401	Moniteur de mise au point (TI BUG) programmable dans la mémoire EPROM du processeur.	600 F
990/402	Assembleur ligne par ligne programmable dans la mémoire EPROM du processeur.	600 F
990/510	Châssis OEM pour le logement de cartes.	1200 F

## TEXAS INSTRUMENTS FRANCE



06270 VILLENEUVE-LOUBET  
B.P. 5  
Tél. (93) 20.01.01

92350 LE PLESSIS ROBINSON  
La Boursidière  
Bât. A, R.N. 186  
Tél. (1) 630.23.43

69002 LYON  
31, Quai Rambaud  
Tél. (78) 37.35.85

35000 RENNES  
9, Place de Bretagne  
Tél. (99) 79.54.81

31500 TOULOUSE  
L'Autan  
100, Allée de  
Barcelone  
Tél. (61) 21.30.32

38240 MEYLAN  
1, Av. de la Chartreuse  
Tél. (76) 90.45.74

83500 LA SEYNE-sur-MER  
Quartier Gavet  
Tél. (94) 94.85.11

### COUPON REPOSE

NOM : .....  
SOCIETE : .....  
SERVICE : .....

ADRESSE : .....  
Téléphone : .....

Je désire recevoir  
la brochure  
Texas Instruments  
sur les cartes de  
la série TM 990



# Le BASIC

Né en Angleterre au Dartmouth Collège en 1965, le BASIC ou « Beginners All Purpose Symbolic Instruction Code » (Code d'instructions symboliques tous usages pour débutants) est un langage de programmation qui peut être assimilé en très peu de temps par des non informaticiens.

Un microordinateur programmable en BASIC est essentiellement constitué d'un microprocesseur, de mémoires, de circuits d'interface, de périphériques (console TV, clavier ASCII...) et d'une mémoire spécialisée en ROM ou en RAM appelée compilateur ou moniteur BASIC. Cette mémoire est capable de générer les instructions en langage machine lorsqu'on lui fournit des instructions source (c'est-à-dire des instructions frappées sur un clavier).

Ainsi, un moniteur BASIC est avant tout un programme, chargé en mémoire, dont la capacité varie suivant les possibilités du système entre 2 K et 16 K-octets.

## « BUNNY »

Le langage BASIC permet de programmer aisément de nombreux jeux, figures et dessins sur votre micro-ordinateur.

Ce BUNNY, réalisé par la revue américaine « Creative Computing » (Morristown, New Jersey) est un exemple intéressant de figure programmée et visualisée sur écran TV (ou imprimée sur un listing).

Notons que ce programme est relativement court puisque sa longueur est inférieure à 40 lignes.

Depuis quelques années, deux phénomènes ont concouru à introduire le langage BASIC parmi les amateurs (appelés « hobbyists » aux Etats-Unis) : l'avènement des microprocesseurs avec leur spectaculaire développement et la forte diminution du coût des mémoires et des circuits intégrés.

Dès lors, ce langage commence à être employé dans les micro-ordinateurs d'un prix avoisinant quelques milliers de francs.

Bien entendu, le BASIC ne permet pas une approche et une compréhension aussi fine du fonctionnement d'un microprocesseur que l'assembleur et ses mnémoniques mais c'est un excellent outil pédagogique de programmation.

Pour commencer ensemble cette étude du langage BASIC nous aborderons successivement

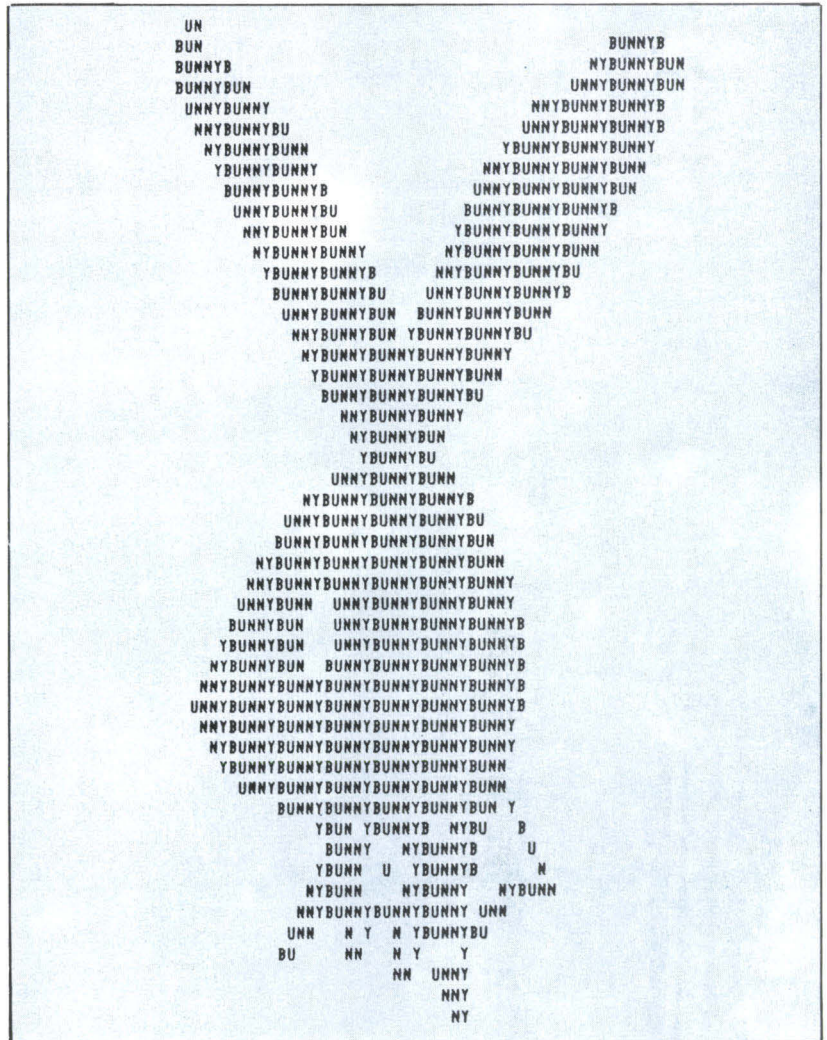

les notions d'algorithmes et d'organigrammes puis nous résoudrons, directement en BASIC, des problèmes simples comme le calcul du volume d'une sphère ( $\frac{4}{3} \pi R^3$ ), ce qui nous permettra d'introduire les premières instructions de ce langage.

## Algorithme

Lorsque nous recherchons les solutions d'une équation, le succès de cette recherche dépend bien entendu, et avant tout, de l'existence d'une solution mais aussi de la façon dont est abordé le problème.

**L'algorithme décrit dans tous les détails la méthode à suivre pour aboutir au résultat.**

Le tableau 1 représente l'algorithme de résolution d'une équation

du premier degré de la forme  $Ax + B = 0$ .

## Organigramme

L'organigramme se dit aussi ordinogramme (**flowchart** en anglo-saxon). Contrairement à l'algorithme qui est une méthode de description plutôt « mathématique », l'organigramme est un dessin ou **schéma** synoptique qui analyse point par point les différentes phases du problème à traiter. Ce schéma est décomposé en symboles (rectangles, parallélogrammes, losanges...) qui indiquent la présence d'une opération à effectuer (test, entrée/sortie, traitement...). Les symboles utilisés, lors de la construction d'organigrammes, selon les normes AFNOR, sont donnés **figure 1**.



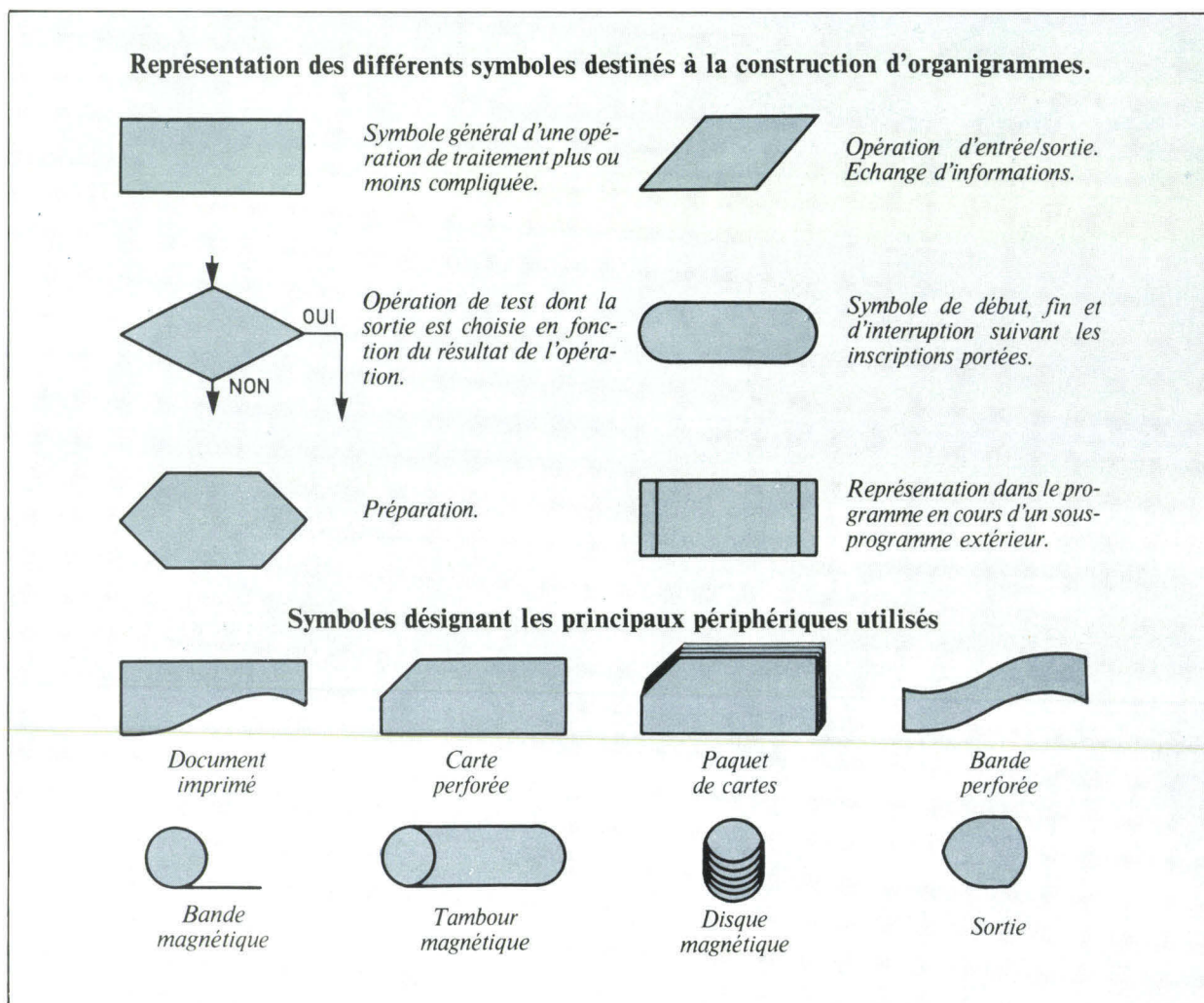

**Fig. 1.**  
Représentation  
des différents  
symboles  
destinés  
à la construction  
d'organigrammes.

Ainsi, l'organigramme est une représentation schématique de l'organisation d'un travail à effectuer. Il est au logiciel ce que le synoptique est au matériel. L'un permet de définir la tâche du programmeur, l'autre celle du câbleur.

Pour réaliser un organigramme, il est nécessaire avant toute chose de définir précisément l'algorithme du problème. L'organigramme défini par l'algorithme précédent est dessiné **figure 2**.

### Calcul du volume d'une sphère

Ecrivons, directement en **BASIC**, le programme de calcul du volume d'une sphère dont la formule en fonction du rayon est comme chacun sait :

$$V = \frac{4}{3} \pi R^3$$

```
Programme
50 INPUT R
100 LET V = (4 * 3.14159265) * (R ↑ 3)/3
150 PRINT « VOLUME DE LA SPHERE = » ; V
200 END
```

50, 100, 150, 200 définissent le numéro de la ligne et par conséquent la « référence » de chaque instruction. Ils sont utilisés ici comme étiquette. Ces lignes sont numérotées dans un ordre croissant mais leur numéro peut être quelconque.

#### 1<sup>re</sup> instruction

50 INPUT R

INPUT est une instruction d'entrée en mode conversationnel (c'est-à-dire de dialogue homme-machine). La forme générale de cette instruction est :

#### Étiquette INPUT

< liste des variables >

Lorsque l'ordinateur arrive à la ligne 50, il demande à l'utilisateur, par un point d'interrogation, de frapper sur le clavier la valeur de la donnée R. L'utilisateur tape alors 1,23456789012 si le rayon de la sphère est de cette dimension comme dans notre exemple.

Puis, l'ordinateur exécute la suite de son programme dès que la donnée (ou les données) est entrée.

Il est possible d'initialiser plusieurs variables avec une seule instruction INPUT, il suffit de les



séparer par un signe séparateur qui est généralement une virgule.

**Exemple :**

```
300 INPUT A, E, I, O, U
```

Lorsque l'on entre, lors de l'exécution du programme les nombres 1, 2, 3, 4 et 5, chacune des variables prendra la valeur :

- A = 1
- E = 2
- I = 3
- O = 4
- U = 5

**Remarque :** Les variables à initialiser sont codées uniquement par une seule lettre suivie ou non d'un chiffre.

Ainsi, R est une variable, A, E, I, O, U, sont des variables, de même que Z 5 ou Y 7. Les termes 38, ET,... ne sont pas des noms de variables.

**2<sup>e</sup> instruction**

```
100 LET V = (4 * 3.14159265) *  
          (R ↑ 3) / 3
```

LET est une instruction d'affectation. Elle signifie que l'expression mathématique située à droite du signe = est affectée à V (c'est-à-dire que V prend la valeur de l'opération effectuée à l'aide de R).

De la même façon, lorsque l'on est en présence d'une équation de la forme :

```
5 LET X = X - 10
```

La variable X est présente de chaque côté de l'égalité. Il faut entrer X, la nouvelle valeur de X après exécution de cette instruction est X - 10.

**Les opérateurs BASIC**

Le calcul de V fait apparaître les opérateurs : multiplication, division et élévation à la puissance.

A chaque opérateur est attribué une priorité permettant d'effectuer les calculs suivant un certain ordre.

La notation et la priorité de ces opérateurs est résumé dans le tableau ci-dessous :

Opérateur	Notation	Priorité
Addition	+	3
Soustraction	-	3
Multiplication	*	2
Division	/	2
Puissance	↑	1

La priorité la plus élevée est notée 1, autrement dit, dans une expression, les opérations d'élévation à la puissance sont traitées les premières.

**Exemple :**

Ecrire en BASIC le calcul de l'expression :

$$X = \frac{-b + \sqrt{b^2 - 4ac}}{2a}$$

Si cette instruction porte l'étiquette 50 :

```
50 LET X =  
(- B + (B ↑ 2 - 4 * A * C) ↑ 0.5) / 2 * A
```

Nous conseillons à nos lecteurs de porter la plus grande attention quant aux positions des parenthèses dans les expressions compliquées. Bien souvent, il est préférable de décomposer le calcul en plusieurs lignes et ici, d'effectuer la racine puis l'addition et la division.

Lorsqu'une formule contient plusieurs facteurs, les opérations entre parenthèses sont effectuées les premières.

Notez que les nombres décimaux s'écrivent avec un point et non une virgule (0.5 et non 0,5 pour racine 1/2).

**3<sup>e</sup> instruction**

```
150 PRINT « VOLUME DE LA  
          SPHERE = » ; V
```

**Tableau 1**

**Algorithme de résolution d'une équation du 1<sup>er</sup> degré : Ax + B = 0**

**1) Etablir la liste des variables**

Ici, les nombres A et B sont inconnus, on doit donc les initialiser et les rechercher en mémoire ou sur un périphérique.

**2) Test de A**

Comparer A à 0. Si A est différent de 0 on passe à l'instruction suivante (X = - B/A). Si A est nul, on doit tester si B = 0 (instruction 6).

**3) Calculer X**

X prend ici la valeur - B/A.

**4) Sortir la valeur de X**

Sortie de X sur un affichage ou une imprimante.

**5) Instruction d'arrêt ou stop**

Le calcul de X est terminé.

**6) Test de B**

Si B = 0 nous sommes en présence de X\* = - 0/0, on passe à l'instruction 9 qui signale que le problème est indéterminé.

Si B ≠ 0 on passe à l'instruction suivante.

**7) Sortie**

Cette instruction correspond au cas où A = 0 et B ≠ 0. La valeur de X est donc - B/0, l'imprimante ou la visu doit alors indiquer que le problème est impossible à résoudre.

**8) Stop**

**9) Sortie**

Dans ce cas X = - 0/0, le périphérique signale une indétermination.

**10) Stop.**



L'instruction PRINT imprime les termes placés entre les 2 guillemets (phrases, variables...) tels que le programmeur les a inscrit.

Ces termes n'ont aucune signification pour la machine.

Si l'expression à imprimer est suivie d'une virgule, la longueur de la zone qui lui est attribuée sera de 15 caractères.

Lorsque la chaîne de caractères est suivie d'un point virgule, les expressions sont éditées sans espace intermédiaire.

#### 4<sup>e</sup> instruction

200 END

L'instruction END indique à l'ordinateur que le programme est achevé. Les programmes BASIC doivent être terminés obligatoirement par cette instruction.

Ainsi, à l'aide de 4 instructions très simples, il nous a été permis de calculer le volume d'une sphère de rayon 1,23456789012 en quelques instants.

Le listing de ce programme avec le « RUN » qui l'accompagne (c'est-à-dire l'exécution du programme par l'ordinateur) est représenté **tableau 2**.

Remarquez le point d'interrogation lorsque la machine demande l'entrée de la variable R.

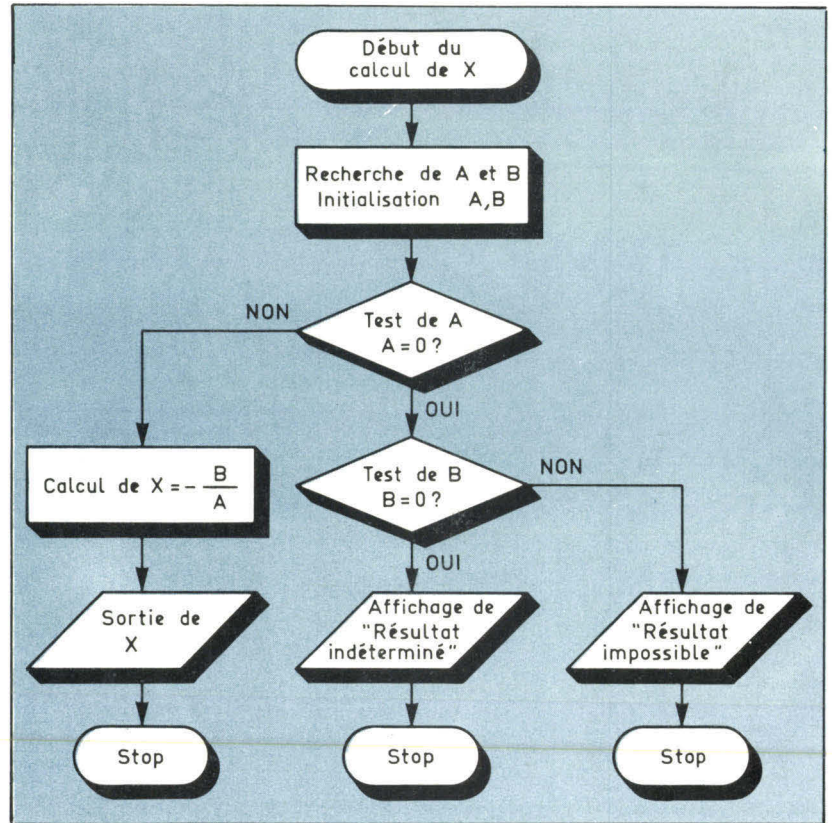

Le résultat est imprimé (ou affiché) instantanément et l'ordinateur est prêt à nouveau (READY) pour l'exécution du programme suivant.

**Fig. 2.** – Organigramme de résolution de l'équation du 1<sup>er</sup> degré:  $AX + B = 0$ . Remarquez les trois solutions possibles.

```
#LIST
```

```
0050 INPUT R
0100 LET V=(4*3.14159265)*(R^3)/3
0150 PRINT "VOLUME DE LA SPHERE =" ; V
0200 END
```

```
READY
```

```
#RUN
```

```
? 1.23456789012
```

```
VOLUME DE LA SPHERE =7.88194593
```

```
READY
```

```
#
```

**Tableau 2** – Le programme de calcul du volume de la sphère occupe les lignes 50, 100, 150 et 200. Lorsque ce programme est exécuté (RUN) l'ordinateur demande l'entrée du rayon de la sphère (?) et imprime le texte situé entre les guillemets de l'instruction PRINT suivi du résultat (V).



# DU MICROPROCESSEUR AU MICRO-ORDINATEUR

Séminaire exceptionnel 98 F TTC

PARIS - 25 NOVEMBRE 78

Maison de la Chimie - 28, rue St-Dominique - Paris 7<sup>e</sup>

---

A l'occasion de son lancement, la revue **MICRO-SYSTÈMES** organise avec la collaboration de **SYBEX** une journée de formation et d'information sur l'utilisation des microprocesseurs dans la conception des micro-ordinateurs à usage personnel.

---

## I - Initiation aux microprocesseurs (9 h-12 h)

Introduction - Fonctionnement d'un microprocesseur - Composants d'un système - Les familles de microprocesseurs - Applications - Programmation d'un microprocesseur - Développement d'un produit - Aides au développement - Sélection d'un microprocesseur - Evolution et Perspectives.

## II - Les micro-ordinateurs (14 h-16 h)

Définition et constitution d'un micro-ordinateur - Fonctionnement - Applications - Historique - Les périphériques - Imprimante, disque, écran, magnétophone - Les différents types de micro-ordinateurs : leur choix, leurs applications - L'avenir.

**Conférencier : Rodney Zaks : ingénieur E.C.D., Ph. D. Univ. de Berkeley**

est l'auteur de plus de 30 ouvrages sur les microprocesseurs dont le dernier, « An introduction to personal and business computing », best-seller aux USA, est désormais disponible en français.

## III - Débat (16 h-18 h)

- Comment choisir son micro-ordinateur à usage personnel.
- Tribune libre : les différents constructeurs et distributeurs défendront leur produit face à l'assistance (président de Session : prof. David).

## IV - Exposition (entrée libre)

Durant tout le séminaire une exposition permanente présentera les principaux modèles de micro-ordinateurs en vente sur le marché français.

Liste des produits présentés : REA avec le AIM 65 / JCS avec le MK 14 et le Nascom 1 / Heathkit avec le H 8 et le H 11 / Proteus avec le Proteus III et IV / ERN avec le VIM / Euro-Computer Shop avec le SORCERER / Mato avec le TRS-80 / Sonotec avec Apple-II / PROCEP / JANAL Computer Shop / IVS, etc.



EUROPE :  
313, rue Lecourbe  
75015 PARIS  
Tél. : (1) 828.25.02  
Télex : 200858

USA :  
2020 Milvia St,  
Berkeley, CA 94704  
Tél. : (415) 848.82.33

## COUPON D'INSCRIPTION

- Inscrivez-moi à la journée micro-ordinateurs
- Envoyez-moi tous renseignements sur les livres SYBEX
- Ci-joint 98 F T.T.C. à l'ordre de Micro-Systèmes

Nom \_\_\_\_\_ Profession \_\_\_\_\_

Société \_\_\_\_\_

Adresse \_\_\_\_\_

\_\_\_\_\_ Tél. \_\_\_\_\_

ENVOYEZ A : MICRO-SYSTEMES, 15, rue de la Paix  
75002 Paris

---

**MICRO  
SYSTEMES**

15, rue de la Paix, 75002 Paris. Tél. : 296.46.97



# Un programme des signes du Zodiaque

## Le logiciel (soft)

Ce programme occupe 20 lignes en tout, dont 13 contiennent un test séquentiel, sujet à amélioration si l'on utilisait un traitement de chaînes de caractères. Il peut donc tourner sur la plus petite machine qui soit.

Son but : fournir le signe du Zodiaque en réponse à la date et mois de naissance du demandeur.

Ne prêtez pas attention aux verdicts, car l'auteur est nul en astrologie. Retenez l'idée :

On entre deux numéros. Le premier représente la date du mois, « X », suivi du numéro de mois « Y ». Un perfectionnement pourrait prévoir une entrée sous forme de caractères, en indiquant le nom du mois en clair (ex. : « 11, novembre »).

Le signe change tous les 21 du mois, donc les personnes nées le 21 feront partie du signe du mois suivant. Un test incrémentera de 1 le numéro de mois si nécessaire. Suivent 13 tests, se proposant d'identifier le code du mois entré, pour donner une réponse (fig. 1). Inutile de nous écrire au sujet de Y = 0. Si vous êtes né avant le 21 janvier, deux tests devant aboutir au même signe, correspondant à la période 22 décembre, 22 janvier, sont prévus.

Cette suite de tests en séquence rappelle, bien entendu, les moniteurs hexadécimaux mal conçus, et plus précisément le sous-programme de reconnaissance d'ordre et d'indirection (la « switch routine ») si en hexadécimal on veut aller vite. Telle n'est pas la situation dans un programme distrayant, ou le dialogue homme-machine peut respecter l'échelle de temps du premier. Les perfectionnements seront néanmoins bien venus. Soyez nombreux à nous écrire.

## Le matériel (hard)

Les spécialistes auront peut-être reconnu sur le listing de la figure 2 le basic industriel implanté sur un L.C.D.S. par National Semiconductor. Ils sont les premiers à avoir utilisé en France un basic implanté dans un système microprocesseur très, très bon marché, parce qu'il s'agit du SC/MP permettant de travailler en basic (les photos 1, 2, 3, 4, 5 représentent la machine et les cartes) :

1 - Carte Unité Centrale (le circuit intégré blanc), contenant un petit segment de RAM de service.

2 - Carte Mémoire, contenant 2 K-octets de RAM adressable par l'intermédiaire de petits straps sur un support DIL pour composants, au centre.

3 - Carte Basic, en 4 K-octets d'EPROM 5204 (MM 5204-NS), version à usage industriel, très concise, plusieurs instructions ordinaires pouvant être incluses dans une ligne. Exemple :

Etiquette IF (Expression logique) THEN (Instruction ou un autre « IF »)

utilise des calculs entiers sur 2 octets ( $\pm 32768$  chiffre maxi).

4 - Carte Assembleur (mini à une seule passe ligne par ligne), Editeur de Texte (excellent, vu la configuration) et Programmeur d'EPROM, pouvant fournir un ruban en BNPF ou en complément binaire - B.C.

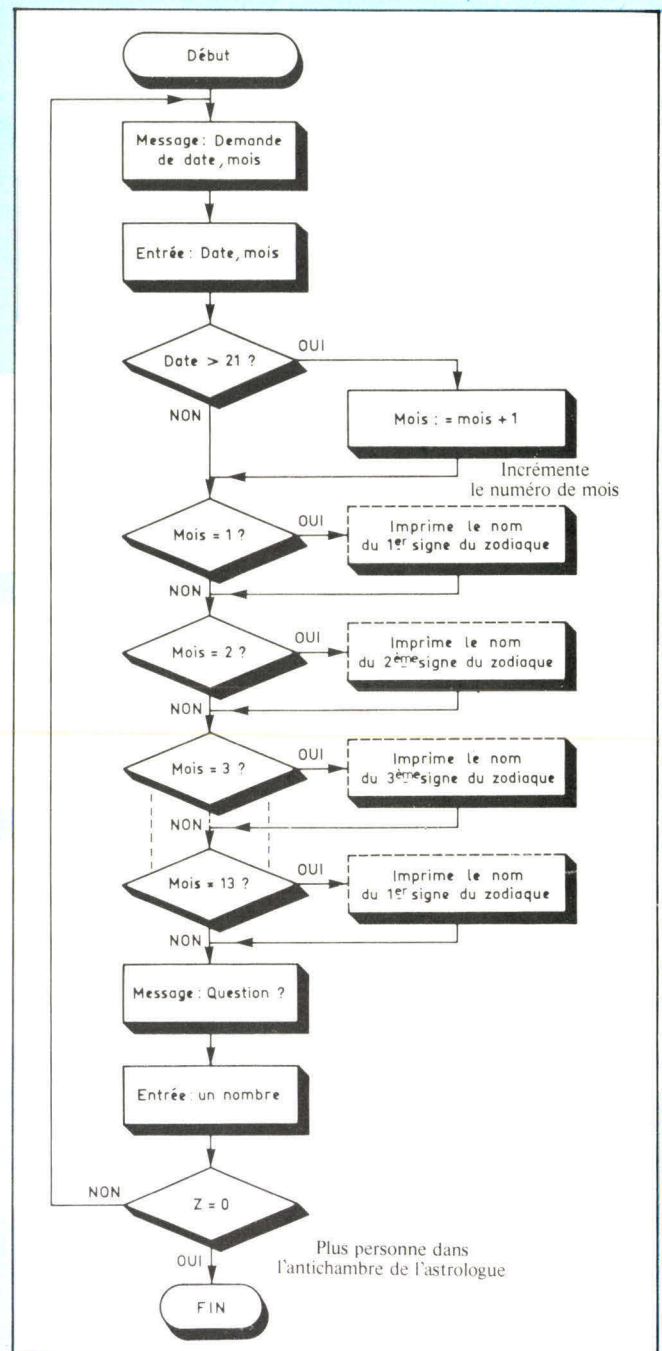

Fig. 1. - Organigramme. Remarquez les 13 tests d'identification « code du mois entré ».

Ces machines sont aimées par les écoles et universités. Le grand défaut du système était qu'à l'époque de son lancement il fonctionnait à partir d'une télétype, ou d'un autre terminal « lourd » pour les budgets amateur.

Des versions disposant de claviers encodés ASCII et de modulateurs UHF et contrôleurs de CRT pourront peut-être éliminer cet inconvénient. ■

A. DORIS



```

10 PRINT "VOTRE DATE ET MOIS DE NAISSANCE S.V.P. "
20 INPUT X,Y
30 IF X>21 Y=Y+1
40 IF Y=1 PRINT "JANVIER, DE MON COEUR....."
50 IF Y=2 PRINT "INCONNU AU BATAILLON"
60 IF Y=3 PRINT "LION,PEUT ETRE...."
70 IF Y=4 PRINT "POISSON OU AUTRE.."
80 IF Y=5 PRINT "VOUS NE SERIEZ PAS TAUREAU ?...."
81 IF Y=6 PRINT "A TOUT HASARD JE DIRAIS-CAPRICORNE...?"
82 IF Y=7 PRINT "JUILLET.. VIVE LES VACANCES.CANCER (?!?!..)"
83 IF Y=8 PRINT "SAGITAIRE OU PAS LOIN..."
84 IF Y=9 PRINT "VIERGE , COMME CYRIL.(AUTEUR'S FILS)"
85 IF Y=10 PRINT "VOUS ETES BALANCE."
86 IF Y=11 PRINT "SCORPION.(DE SOURCE SURE)"
87 IF Y=12 PRINT "PAS MOYEN DE ME RAPPELER POUR DECEMBRE...."
100 IF Y=13 PRINT "LE'SIGNE DE JANVIER M'ECHAPPE..."
110 PRINT "Y-A-T-IL D'AUTRES QUESTIONS ? COMBIEN ? "
120 INPUT Z
130 IF Z<>0 GOTO 10.
140 END

```

```

>RUN
VOTRE DATE ET MOIS DE NAISSANCE S.V.P.
? 11,11
SCORPION.(DE SOURCE SURE)
Y-A-T-IL D'AUTRES QUESTIONS ? COMBIEN ?
? 1
VOTRE DATE ET MOIS DE NAISSANCE S.V.P.
? 30,8
VIERGE , COMME CYRIL.(AUTEUR'S FILS)
Y-A-T-IL D'AUTRES QUESTIONS ? COMBIEN ?
? 1
VOTRE DATE ET MOIS DE NAISSANCE S.V.P.
? 17,10
VOUS ETES BALANCÉ.
Y-A-T-IL D'AUTRES QUESTIONS ? COMBIEN ?
? 0
BRK AT 140
>

```

Fig. 2. - Le programme Basic occupe 20 lignes. Un exemple d'application est donné à droite, après le « RUN ».

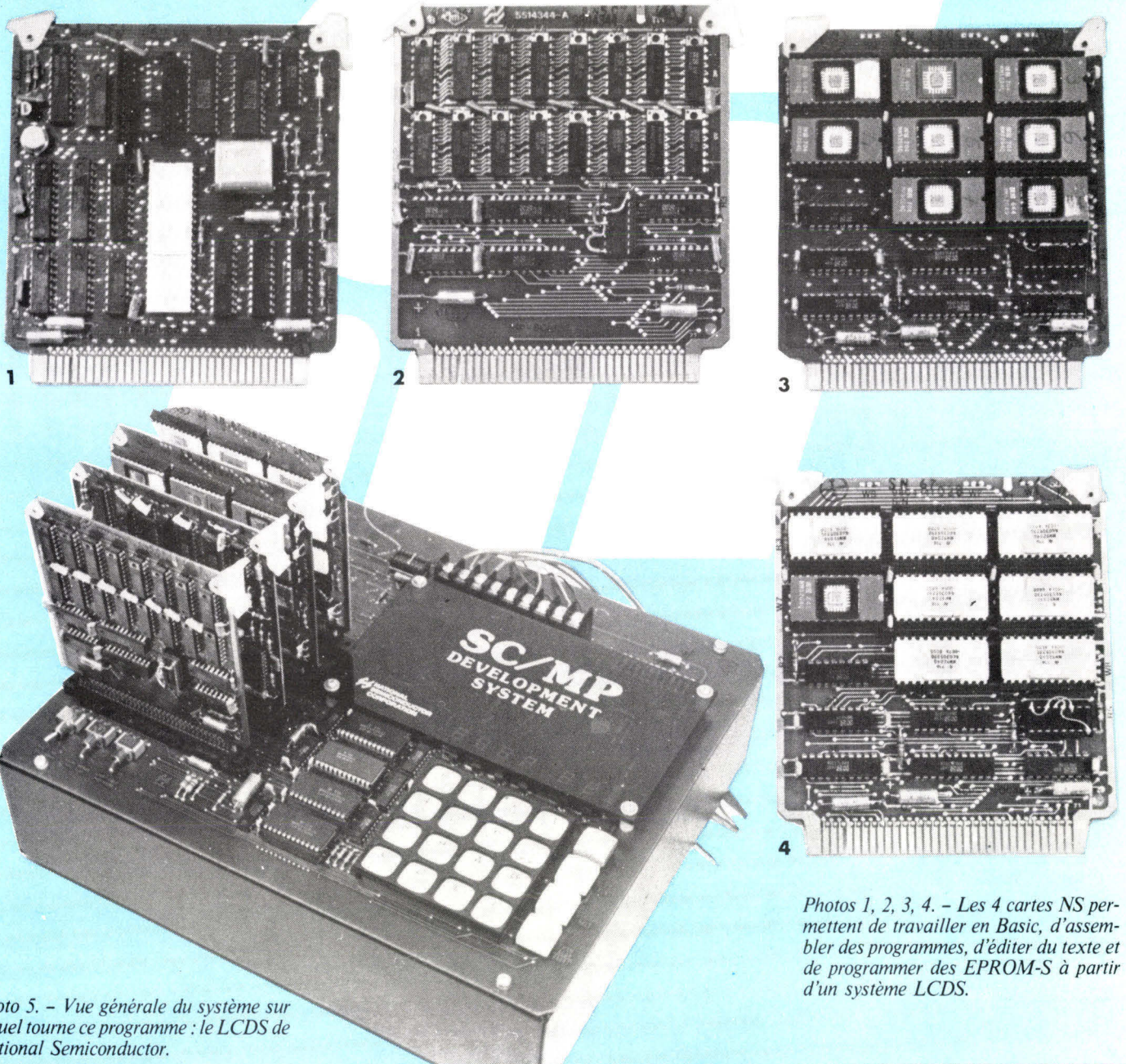

Photos 1, 2, 3, 4. - Les 4 cartes NS permettent de travailler en Basic, d'assembler des programmes, d'éditer du texte et de programmer des EPROM-S à partir d'un système LCDS.

Photo 5. - Vue générale du système sur lequel tourne ce programme : le LCDS de National Semiconductor.



## La solution de votre application

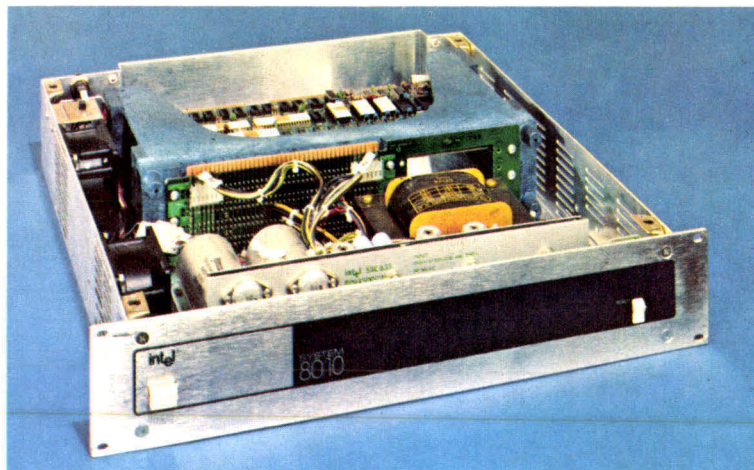

### Quelques exemples d'applications temps réel par secteur de marché :

- Contrôle industriel
- Automatismes
- Instrumentation
- Remplacement de la logique câblée
- Contrôle numérique
- Périphériques intelligents
- Acquisition et enregistrement de données
- Concentrateur de terminaux

### SYSTEME 80/10

Le système 80/10 est un microcalculateur prêt à l'emploi construit autour du microcalculateur sur une seule carte iSBC 80/10A. Le système 80/10 est idéal pour toutes les applications nécessitant une mise en RACK 19 pouces ; il est facile d'emploi, possède des entrées-sorties parallèles ou séries entièrement programmables, de la mémoire vive et de la mémoire morte. L'alimentation du système 80/10 est prévue pour le iSBC 80/10A et des cartes additionnelles. Le châssis renferme le microcalculateur sur une seule carte, l'alimentation, la ventilation et trois places supplémentaires pour des cartes d'extension.

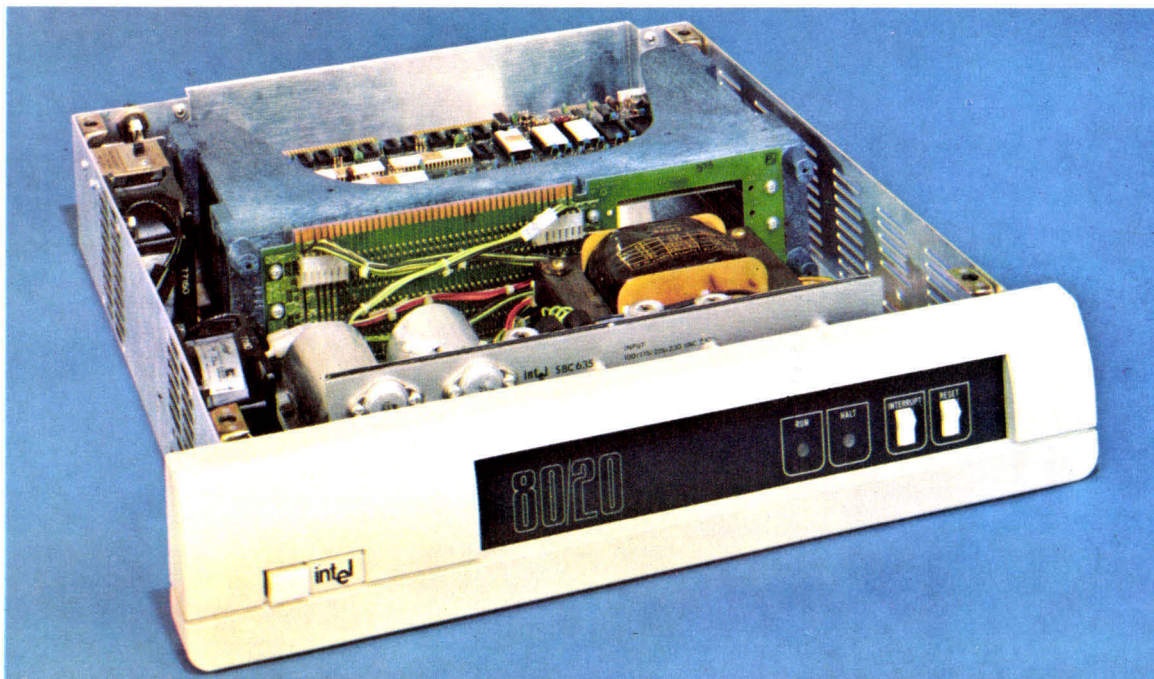

### SYSTEME 80/20-4

Le système 80/20-4 est un microcalculateur prêt à l'emploi construit autour d'un microcalculateur sur une seule carte iSBC 80/20-4. Le système 80/20-4 est idéal pour toutes les applications nécessitant une mise en RACK 19 pouces ; il est facile d'emploi, possède des entrées-sorties parallèles ou séries entièrement programmables, de la mémoire vive et de la mémoire morte. L'alimentation du système 80/20-4 est prévue pour le iSBC 80/20-4 et des cartes additionnelles. Le châssis renferme le microcalculateur sur une seule carte, l'alimentation, la ventilation et trois places supplémentaires pour des cartes d'extension.



# Logiciels temps réel

## microcalculateur

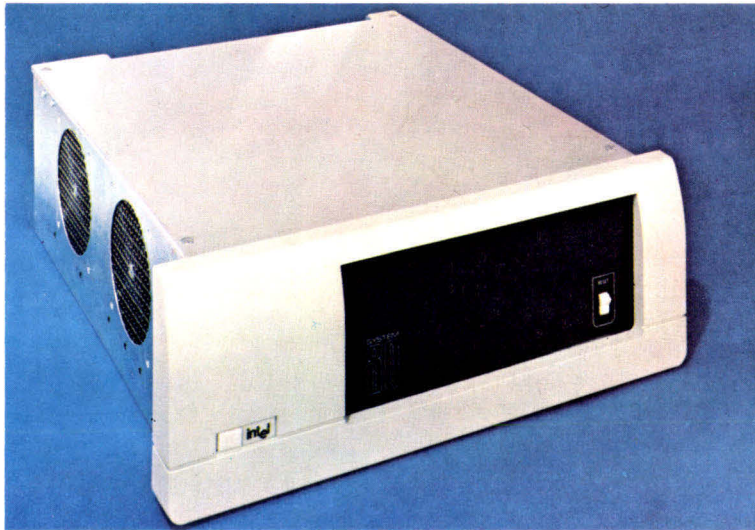

**CHASSIS iSBC 660** Le châssis iSBC 660 est un châssis pouvant recevoir 8 cartes parmi la gamme OEM d'INTEL (carte microcalculateur, carte mémoires...).

### Cartes SBC

- iSBC 80/05, 80/20, 80/20-4  
Cartes microcalculateurs pouvant fonctionner dans un environnement multiprocesseurs
- iSBC 016/032/048/04  
Cartes mémoire vive. Capacité: 16 K, 32 K, 48 K, 64 K octets
- iSBC 094 Carte mémoire vive CMOS 4 K octets
- iSBC 104/108/116 Cartes 4 K/8 K/16 K octets mémoire vive, 8 K octets REPROM, 48 entrées-sorties programmables, USART.
- iSBC 310 Carte arithmétique rapide câblée
- iSBC 416 Carte 16 K octets REPROM
- iSBC 501 Carte d'accès direct à la mémoire
- iSBC 508 Cartes 32 entrées/32 sorties
- iSBC 517 Carte 48 entrées-sorties programmables + USART
- iSBC 519 Carte 72 entrées-sorties programmables
- iSBC 534 Carte pour communications séries (4 voies)

- iSBC 556 Cartes 48 entrées-sorties isolées galvaniquement
- iSBC 711 Carte conversion D/A
- iSBC 724 Carte conversion A/D
- iSBC 734 Carte conversion D/A et A/D

### Coupleurs et périphériques

- iSBC 201 Contrôleur disque souple simple densité
- iSBC 202 Contrôleur disque souple double densité
- iSBC 212 Disquette double drive avec contrôleur

### Matériel compatible

- iSBC 530 Adaptateur télécopier
- iSBC 956 Câbles pour E/S parallèles

### Logiciel compatible

- RMX-80 Moniteur temps réel multitâches

**VENEZ NOUS VOIR  
SUR NOTRE STAND  
A L'OCCASION DU SICOB:  
NIVEAU 3 ZONE C  
STAND 3301**

Les systèmes microordinateurs **OEM** d'INTEL comprennent principalement les iSBC 80 (microcalculateurs sur une carte) et les systèmes 80 (systèmes complets prêts à l'utilisation). Chaque carte microcalculateur d'INTEL possède sur une seule carte toutes les ressources d'un microcalculateur (unité centrale, mémoire vive et mémoire morte, entrées-sorties parallèles et séries...). Les systèmes 80/10 et 80/20-4 augmentent les performances des microcalculateurs de faible coût prêts à l'emploi, pouvant être montés directement dans un rack. Les systèmes OEM et les microcalculateurs sur une seule carte (iSBC) sont complétés par une ligne complète de cartes mémoires, de cartes d'entrées-sorties digitales ou analogiques, de cartes d'accès direct à la mémoire, de coupleurs périphériques (disques souples...). Toutes ces cartes sont compatibles avec le bus standard **MULTIBUS™** d'INTEL.

Des systèmes prototypes, des châssis, des alimentations sont disponibles dans le but de simplifier le cycle de développement de votre application. Le moniteur temps réel multitâches **RMX 80** a été spécialement conçu et optimisé par INTEL pour sa série de cartes iSBC. Il supporte la gestion de disques souples, de terminaux, d'unité d'acquisition analogiques et un moniteur de mise au point. Les systèmes **OEM** et les microordinateurs sur une seule carte d'INTEL sont aussi supportés par des outils de développement très sophistiqués.

Le cœur de ces outils de développement est l'Intellec d'Intel avec ses émulateurs temps réels (ICES) et ses logiciels de mise au point. Ces logiciels sont résidents sur l'Intellec; ils comportent un système d'exploitation de disque, des macro-assembleurs, un éditeur de texte, un éditeur de lien, des programmes utilitaires... De plus, des langages de haut niveau tels le PL/M ou le FORTRAN sont disponibles sous forme résidente sur l'Intellec. Ces langages permettent une programmation dans un langage proche de l'utilisateur et éliminent tous les problèmes de gestion des registres internes, et de la mémoire du microcalculateur. Les programmes écrits en PL/M ou en FORTRAN sont relogeables. Ils peuvent être liés avec des programmes écrits en langage assembleur.

Pour obtenir plus d'informations, veuillez contacter:

**INTEL CORPORATION S.A.R.L.**  
5, place de la Balance - SILIC 223  
94528 RUNGIS CEDEX - Tél.: 687-22-21  
ou nos distributeurs Systèmes:

**TEKELEC AIRTRONIC**  
Cité des Bruyères - Rue Carle Vernet  
92310 SEVRES - Tél.: 027-75-35

**METROLOGIE**  
La Tour d'Asnières - 4, Av. Laurent Cély  
92606 ASNIERES - Tél.: 791-44-44







# Les micro-ordinateurs : 8048 - 8049 8748 - 8035 et 8039 de Intel

La version reprogrammable du 8048 : le 8748 effaçable aux ultra-violets. (Doc. Intel).

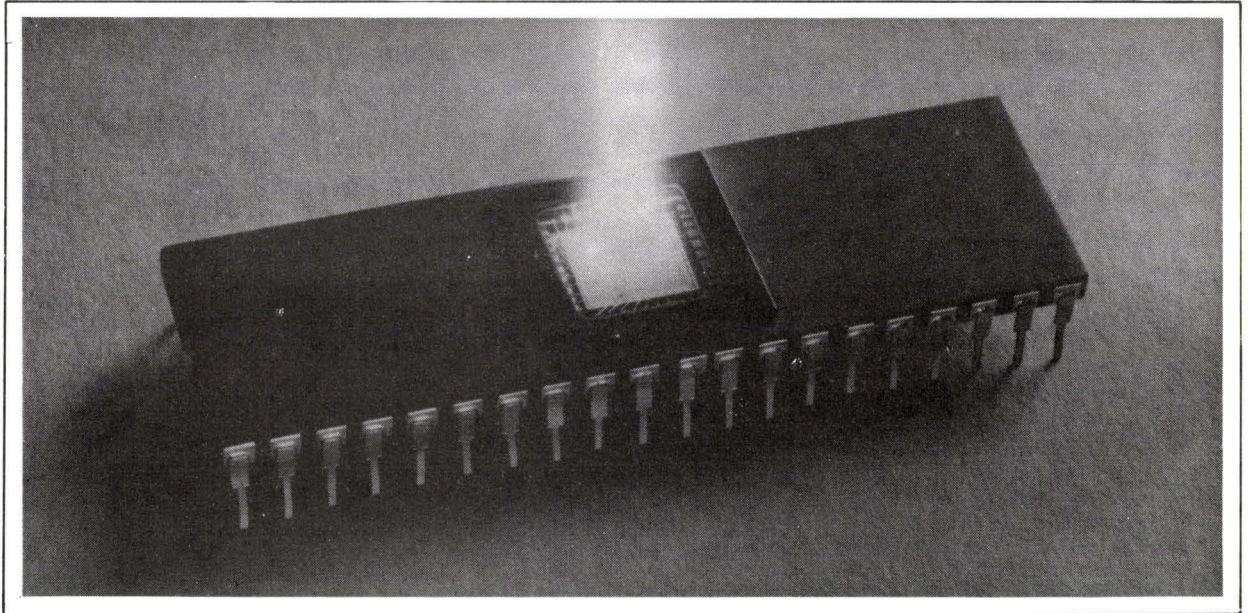

Les récents progrès de la technologie des N.MOS permettent d'intégrer suffisamment de composants sur une puce de silicium pour réaliser un micro-ordinateur en un boîtier contenant toutes les fonctions nécessaires à un système de traitement numérique.

Le 8048, ses variantes (8748 et 8035) et ses circuits d'interface constituent une famille de micro-ordinateurs référencée MCS-48.

Un temps de cycle de 2,5 ou de 5  $\mu$ s et un répertoire de plus de 90 instructions, font du 8048 l'égal de la plupart des microprocesseurs N.MOS à plusieurs boîtiers actuellement disponibles.

En outre, et pour réduire les coûts de mise au point et de développement des projets, le constructeur a créé deux versions compatibles au niveau des broches du 8048 :

— Le 8048 à mémoire ROM programmable par masque pour les productions en série.

— Le 8748 à mémoire EPROM effaçable et programmable par l'utilisateur pour la mise au point de prototype.

Ainsi, le 8748 peut être modifié à volonté durant le développement du produit, puis remplacé par le 8048 pour la production de masse.

Le 8035 est un 8048 sans mémoire de programme interne, ce qui permet à l'utilisateur de satisfaire exactement ses exigences au niveau de la capacité mémoire et de choisir parmi une grande variété de mémoires celles correspondant à ses besoins.

Enfin, deux nouveaux micro-ordinateurs en un boîtier sont apparus : le 8049 et le 8039. Le 8049, identique au 8048, contient 2 K-octets de mémoire programme et 128 octets de mémoire de données (au lieu de 1 K-octet et 64 octets). Le 8039 est similaire au 8049 mais ne possède pas de mémoire de programme.

## Caractéristiques essentielles de la famille MCS-48

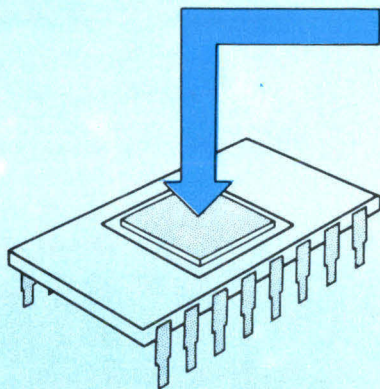

- Unité centrale 8 bits avec ROM, RAM et ports d'entrée-sortie en un boîtier.
- Alimentation unique + 5 V  $\pm$  10 %
- Boîtier 40 broches
- Compatibilité des broches entre le 8048, 8748, 8049, 8035 et 8039
- Plus de 90 instructions dont 70 % sur un octet
- Temps de cycle de 2,5  $\mu$ s, toutes les instructions étant exécutables en 1 ou 2 cycles
- 27 lignes d'entrée-sortie
- Timer/compteur d'événements de 8 bits
- Oscillateur et circuit d'horloge
- 1 niveau d'interruption

\* INTEL  
5, place de la Balance  
Z.I. Silic  
94528 Rungis Cédex  
Tél. : 687-22-21.



Les micro-ordinateurs 8048 - 8049 - 8748 - 8035 et 8039 sont en tous points compatibles et ne se différencient que par leur capacité mémoire.

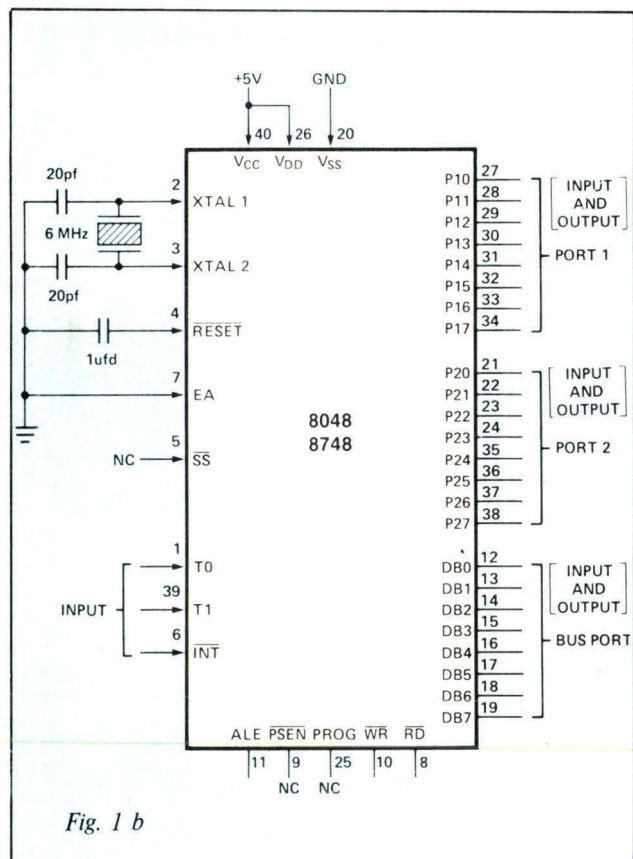

Fig. 1 b

Fig. 1 b et 1 c. Symbole logique et block diagramme du 8048.

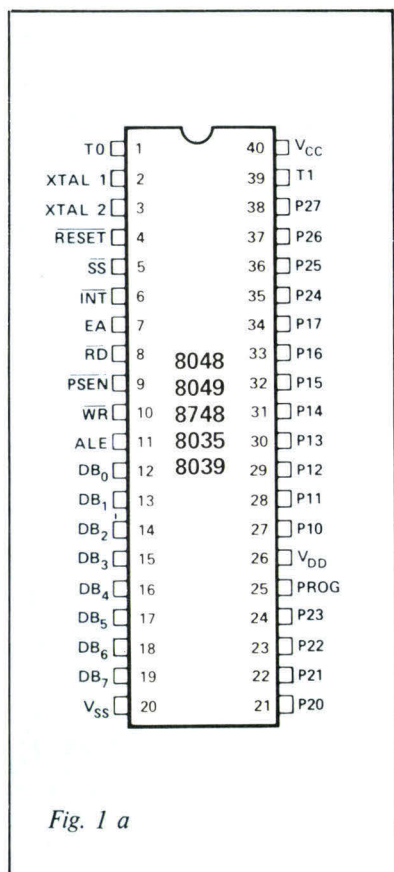

Fig. 1 a

Fig. 1 a. Brochage des micro-ordinateurs 8048 - 8049 - 8748 - 8035 et 8039.

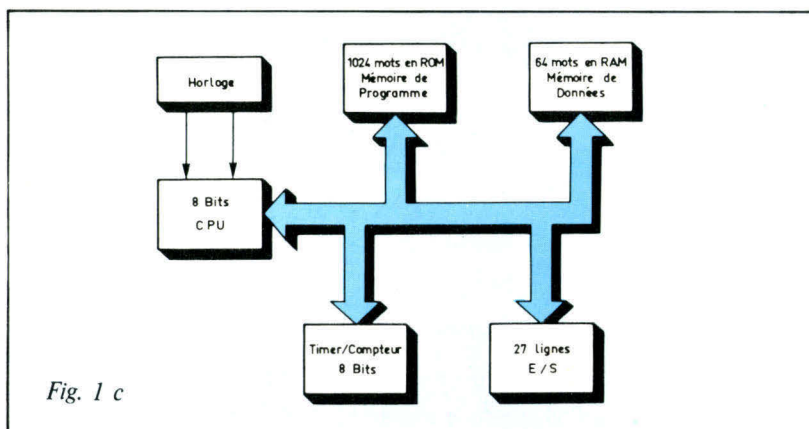

Fig. 1 c

### Description des broches

Réf.	Broche	Fonction
V <sub>SS</sub>	20	OV
V <sub>DD</sub>	26	Alimentation programmation Alimentation faible consommation (stand-by) dans la version ROM-8048
V <sub>CC</sub>	40	Alimentation principale
PROG	25	Entrée de l'impulsion de programmation (+ 25 V) pour le 8748 Sortie « strobe » pour le 8243 (extension E/S)
P <sub>10</sub> -P <sub>17</sub>	27-34	Port 1 - 8 bits quasi bidirectionnel
P <sub>20</sub> -P <sub>27</sub>	21-24 35-38	Port 2 - 8 bits quasi bidirectionnel
D <sub>0</sub> -D <sub>7</sub> (BUS)	12-19	Port bidirectionnel 8 bits
T <sub>0</sub>	1	Broche d'entrée testable
T <sub>1</sub>	39	Broche d'entrée testable
INT	6	Entrée interruption
RD	8	Sortie échantillonnée pendant une lecture du BUS
RESET	4	Initialise le processeur
WR	10	Sortie échantillonnée lors d'une écriture sur le BUS
ALE	11	Validation de l'adresse
PSEN	9	Validation d'un programme stocké dans une mémoire externe
SS	5	Entrée pas à pas
EA	7	Entrée d'accès externe (pour la programmation du 8748)
XTAL 1	2	Entrée quartz ou horloge externe
XTAL 2	3	Entrée quartz



## Caractéristiques générales

Le 8048 est un micro-ordinateur complètement autonome qui traite des mots de 8 bits en parallèle. Livré dans un boîtier 40 broches, il contient une mémoire de programme en ROM de 1 K x 8 bits (1 K-octet), une mémoire de données en RAM de 64 x 8 bits, 27 lignes d'entrée-sortie et un compteur-temporisateur de 8 bits. De plus, l'oscillateur et les circuits d'horloge sont intégrés dans le boîtier.

Les figures 1 a, b, c, représentent le brochage, le symbole logique et le block diagramme du 8048. Son organisation interne est donnée figure 2.

Les systèmes exigeant une capacité supérieure peuvent être étendus en utilisant des mémoires standards et des circuits d'interface de la famille du 8080 ou du 8085.

Afin de réduire les problèmes de développement et pour fournir le maximum de souplesse il existe plusieurs versions interchangeables et compatibles de ce micro-ordinateur.

Tableau 1			
Caractéristiques mémoires des micro-ordinateurs monochip de la famille MCS-48.			
Micro ordinateur	Mémoire de données	Mémoire de programme	Mode de programmation
8048	ROM 1K x 8	RAM 64 x 8	Programmable par masque chez le fabricant
8049	ROM 2K x 8	RAM 128 x 8	
8748	EPROM 1K x 8	RAM 64 x 8	Programmable par l'utilisateur
8035	Néant	RAM 64 x 8	Mémoire de programme en ROM ou PROM externe
8039	Néant	RAM 128 x 8	

Les prototypes et les systèmes de présérie seront développés avec un 8748 et sa mémoire de programme EPROM effaçable aux ultra-violets et programmable par l'utilisateur.

Les grandes séries feront appel au 8048 qui possède une mémoire de programme figée en ROM et programmée par masque chez le constructeur.

Le 8035 ne possède pas de

mémoire de programme et, par conséquent, nécessite l'adjonction de mémoires externes adaptées au système.

Les micro-ordinateurs 8748, 8035, 8049 et 8039 sont en tous points identiques au 8048 (même brochage, mêmes instructions, même nombre de lignes d'entrée-sortie...). Les particularités inhérentes à chacun de ces circuits se situent uniquement au niveau de la mémoire de données (en RAM) et de la mémoire de programme (en ROM ou EPROM).

Le tableau 1 indique les caractéristiques mémoires des différentes variantes du 8048.

## Architecture

Nous décrivons succinctement dans ce chapitre les différentes fonctions du micro-ordinateur, apparaissant sur le block diagramme de la figure 2.

### La partie arithmétique

Cette section arithmétique contient les fonctions de base de manipulation des données. Elle peut être divisée en :

- ALU (Arithmetic Logic Unit) : l'unité arithmétique et logique
- Accumulateur (A)
- Flag de retenue
- Décodeur d'instruction.

Dans une opération courante, la donnée stockée dans l'accumulateur est traitée dans l'ALU avec la

Fig. 2. Organisation interne du 8048.

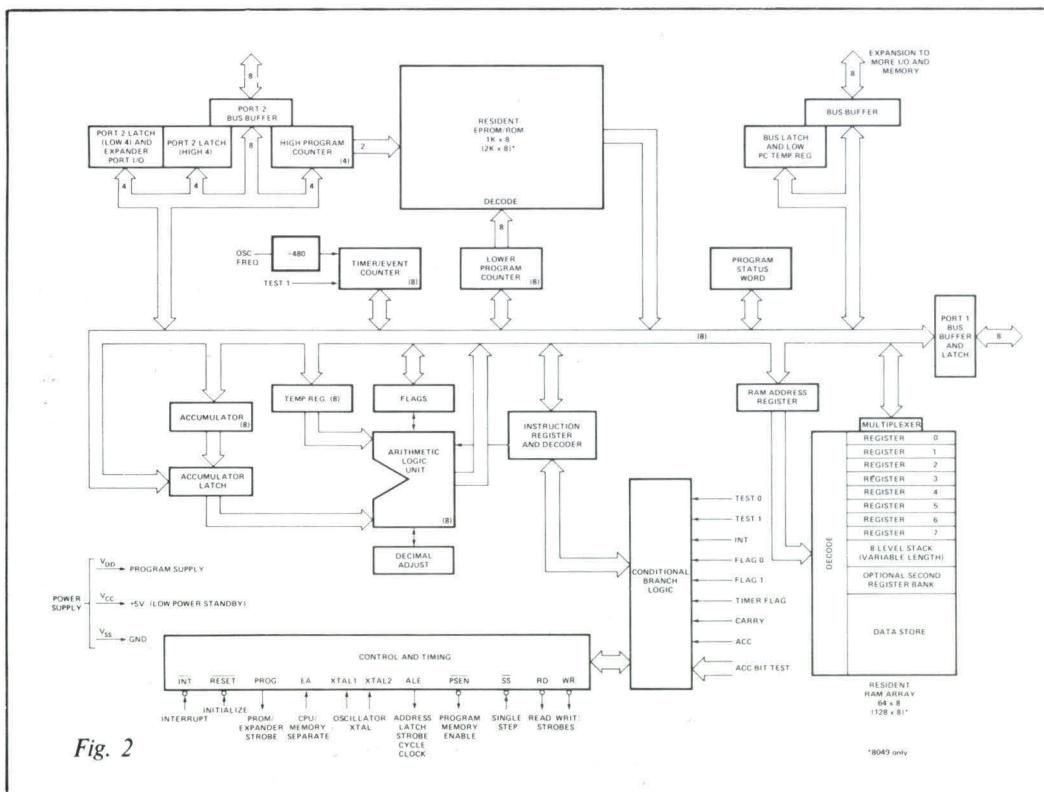

Fig. 2



Le 8048 possède 27 lignes d'entrée-sortie organisées en 3 ports et 3 entrées « Test ».

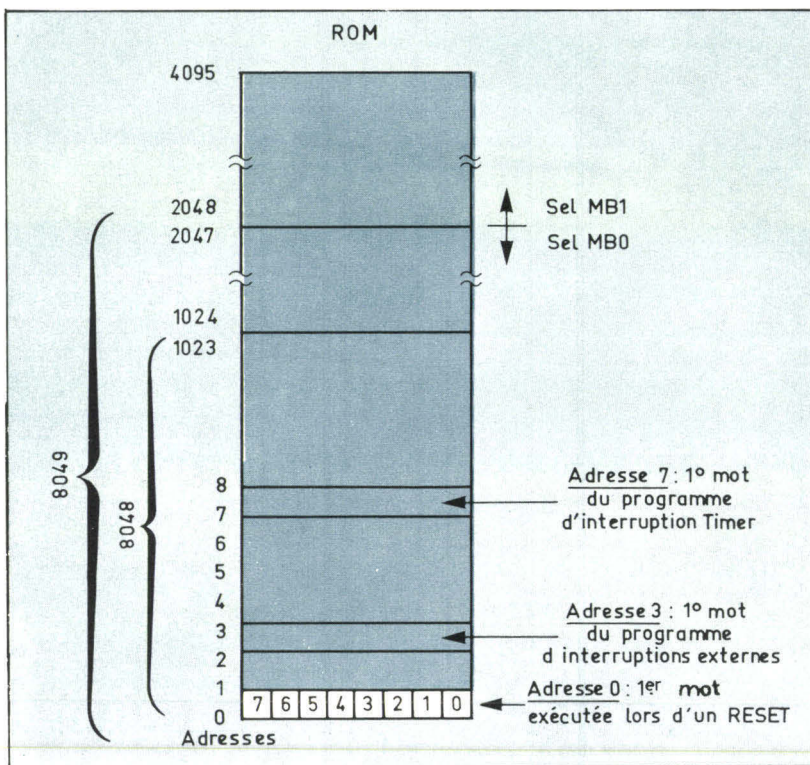

Fig. 3. La mémoire de programme et ses emplacements particuliers.

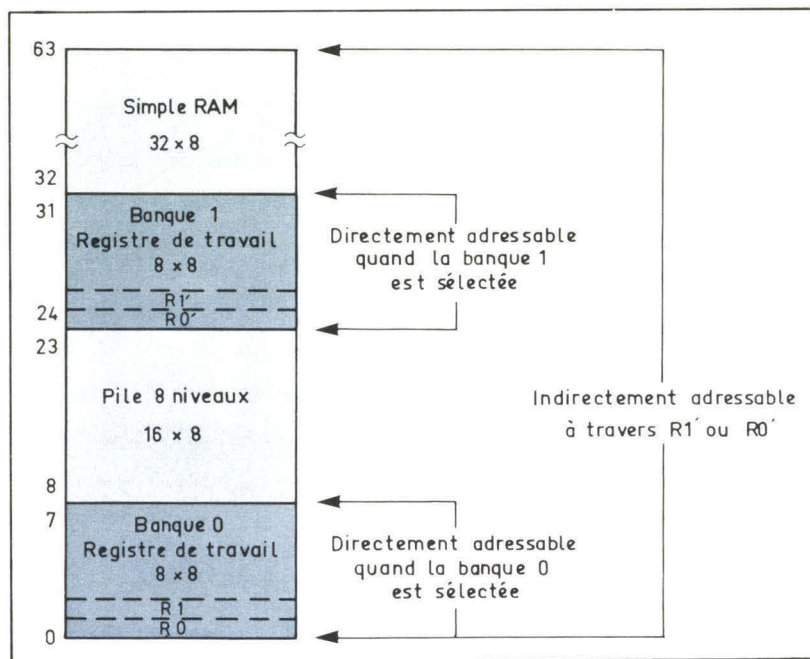

Fig. 4. Organisation de la mémoire de données résidente.

donnée issue d'une autre source présente sur le BUS interne (Registre, port E/S...) et le résultat est mémorisé dans A ou dans un registre.

\* Register Bank Switch : sélection de la banque de registre.

Il y a trois emplacements mémoire qui ont ici une importance toute particulière (fig. 3) :

— **Emplacement 0** : lorsque la ligne RESET est activée, le processeur recherche la première instruction à exécuter à l'adresse 0.

— **Emplacement 3** : la ligne d'interruption étant activée, le processeur exécute un saut en un sous-programme (si l'interruption est validée).

— **Emplacement 7** : à chaque dépassement de capacité du Timer/compteur, celui-ci délivre une interruption qui génère un saut en sous-programme (si l'interruption est validée).

Ainsi, la première instruction à être exécutée après initialisation est stockée à l'adresse 0, le premier mot d'un sous-programme d'une interruption externe est stockée à l'adresse 3 et le premier mot d'une routine de service du Timer/compteur à l'adresse 7.

La mémoire de programme peut être utilisée pour mémoriser des constantes aussi bien qu'un programme d'instructions.

### Mémoire de données

La mémoire de données résidente (celle qui est dans le boîtier) est organisée en 64 ou 128 mots de 8 bits. Tous les emplacements mémoire sont adressables (adressage indirect) à l'aide de deux registres pointeurs R<sub>0</sub> et R<sub>1</sub> stockés en RAM aux adresses 0 et 1 de la pile de registres (fig. 4).

En outre, les 8 premières adresses (0 à 7), utilisées comme registres de travail, sont directement adressables par plusieurs instructions.

Puisque l'accès à ces registres est direct, ils sont généralement employés pour mémoriser des résultats intermédiaires fréquemment recherchés.

Lors de l'exécution d'une instruction « Register Bank Switch\* » (SEL RB), les cases mémoire 24 à 31, désignées en tant que registres de travail au lieu des emplacements 0-7, sont alors directement adressables.

Cette deuxième banque de registres est employée comme une extension de la première banque ou réservée pour un sous-pro-

### La mémoire de programme

La mémoire de programme, intégrée dans le boîtier, est organisée en 1024 ou 2048 mots de 8 bits adressés par le compteur de programme (en ROM pour les 8048 et 8049 et EPROM pour le 8748).

Les instructions sont compatibles entre chaque version du 8048.



gramme d'interruption permettant aux registres de la banque 0 utilisés dans le programme principal d'être instantanément sauvés.

Notez que si cette deuxième banque de registres est inutilisée les emplacements 24 à 31 sont toujours adressables pour une application générale en RAM.

### Les entrées/sorties (E/S ou I/O)

Le 8048 possède 27 lignes d'entrée/sortie organisées de la façon suivante :

- 3 ports d'entrée/sortie de 8 lignes chacun soit 24 lignes E/S.
- 3 entrées « Test » qui modifient la séquence du programme, en fonction de leurs états, lorsqu'une instruction de saut est conditionnée par ces lignes.

### Les ports 1 et 2

Les ports 1 et 2 de 8 bits ont des caractéristiques identiques. Les données écrites dans ces ports sont stockées statiquement dans un registre de sortie jusqu'à ce qu'une nouvelle donnée soit écrite. En tant que port d'entrée, ces lignes ne sont pas « lachées », c'est-à-dire que les données doivent être présentes jusqu'à leur lecture par une instruction d'entrée (IN A,P). Pour ces raisons, les 2 ports portent l'appellation « ports quasi bidirectionnels ».

### Le BUS

Le BUS est un vrai port 8 bits bidirectionnel échantillonné (strobe) en entrée et en sortie.

L'instruction OUTL BUS, A transfère le contenu de l'accumulateur A dans le BUS et l'instruction INS A,BUS mémorise dans A la donnée présente sur le BUS. Ces deux instructions génèrent des impulsions de validation de sortie et d'entrée sur les lignes  $\overline{RD}$  et  $\overline{WR}$ .

Lorsqu'elles ne sont pas lues ou écrites, les lignes de BUS sont à l'état haute impédance.

### Entrées « Test » et « INT »

3 broches d'entrée peuvent être testées à l'aide d'une instruction de saut conditionnel : T<sub>0</sub>, T<sub>1</sub> et INT. Ces entrées provoquent un débranchement du programme

sans pour cela charger le port d'entrée dans l'accumulateur.

### Le compteur de programme (PC)

D'une longueur de seulement 10 (ou 11) bits, le compteur de programme peut adresser 1024 (ou 2048) mots de la mémoire de programme (fig. 5). Il est initialisé à zéro lorsque la ligne RESET est activée.

### La pile

Une interruption ou l'appel d'un sous-programme (CALL) sauve le contenu du compteur de programme dans les 8 paires de registres d'une zone mémoire appelée pile (fig. 6). La paire utilisée est déterminée par un pointeur de pile (stack pointer) de 3 bits présent dans le mot d'état (PSW ou Program Status Word). La figure 7 représente la constitution du PSW.

Les emplacements mémoire (RAM) 8 à 23 sont disponibles en tant que pile de registres et utilisés pour stocker le compteur de programme et les 4 bits de poids fort du mot d'état.

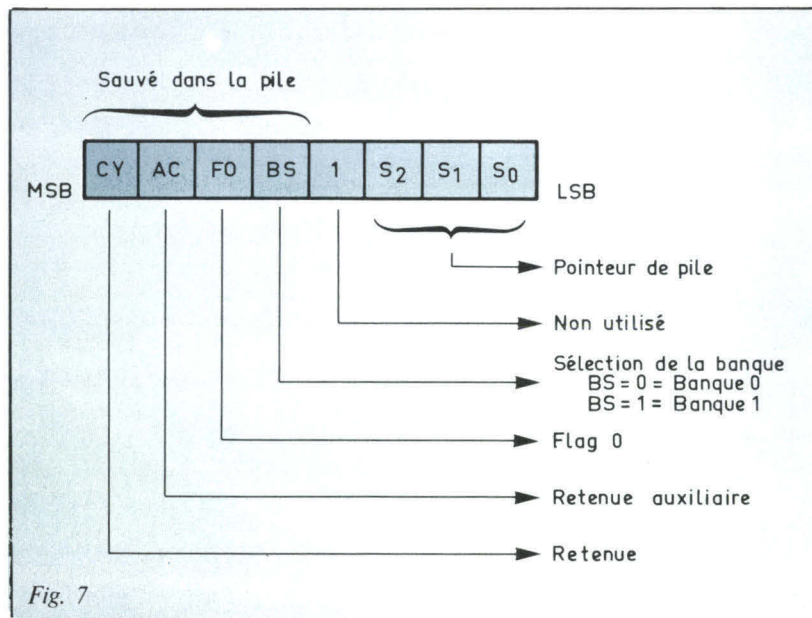
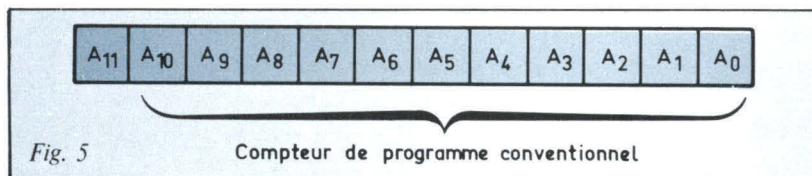
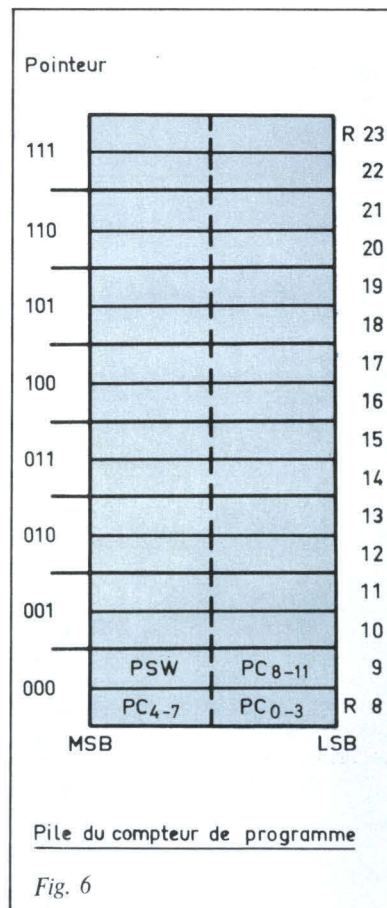

Fig. 7.  
Les 8 bits du mot d'état ou PSW.



La longueur d'onde recommandée pour effacer la mémoire EPROM du 8748 est de 2537 Angstroms.

Quand le pointeur de pile est initialisé à 000, les emplacements RAM adressés sont 8 et 9. Le premier sous-programme de saut ou d'interruption transfère le contenu du compteur de programme aux emplacements 8 et 9. Le pointeur de pile est ensuite incrémenté de 1 et pointe les adresses 10 et 11 et ainsi de suite pour les autres CALL...

### Le Timer/compteur d'événements

Le 8048 contient un compteur destiné à permettre aux utilisateurs de comptabiliser des événements externes ou de générer avec précision des temporisations sans pour cela avoir recours à des circuits supplémentaires pour réaliser ces fonctions. Dans les deux cas, l'opération de comptage est la même, la seule différence réside dans le choix de l'entrée du compteur.

#### Le compteur

Le compteur binaire de 8 bits peut être positionné et lu à l'aide de deux instructions MOV qui transfèrent le contenu de l'accumulateur dans le compteur et vice versa (MOV A,T et MOV T,A).

Le contenu du compteur n'est pas affecté par un RESET et est initialisé par l'instruction MOV T,A et elle seule. Le comptage est arrêté par un RESET ou par une instruction STOP CNT et ne redémarre qu'après une instruction START T pour le temporisateur ou une instruction START CNT pour le compteur d'événements.

Une fois lancé, le compteur est incrémenté jusqu'à ce qu'il atteigne la valeur maximum de FF. Passé cette valeur, il continuera son comptage du point 00 après avoir positionné un signal de dépassement\* de capacité (bit ou flag de dépassement) et demandé la génération d'une séquence d'interruption. L'état du bit de dépassement de capacité peut être testé par une instruction de saut conditionnel JTF. Ce bit est annulé soit par un RESET soit par l'exécution de l'instruction JTF. La demande d'interruption est stockée dans une

mémoire (latch) et un OU logique est exécuté avec l'entrée externe d'interruption INT. L'interruption issue du timer peut être validée ou interdite indépendamment de INT par les instructions EN TCNTI et DIS TCNTI. Si l'interruption est autorisée, le dépassement de capacité du compteur provoquera un appel de sous-programme à l'emplacement 7 de la mémoire de programme où la routine de service du timer/compteur doit être stockée. Si le microprocesseur reçoit simultanément des interruptions issues de l'extérieur et du timer, les interruptions externes seront prises en compte et le « CALL » se fera à l'adresse 3.

#### Compteur d'événements

L'exécution de l'instruction START CNT connecte la broche T<sub>1</sub> à l'entrée du compteur et valide le comptage. Ainsi, un front descendant sur T<sub>1</sub> incrémentera le compteur. Le comptage peut être réalisé au maximum une fois par cycle de trois instructions (c'est-à-dire toutes les 7,5 μs avec un quartz à 6 MHz).

D'autre part, l'entrée T<sub>1</sub> doit rester à l'état « 1 » au moins 500 ns après chaque instruction.

#### Temporisateur

L'exécution de l'instruction START T connecte l'horloge interne à l'entrée du compteur et valide le comptage. Le signal d'horloge est divisé de façon à obtenir une fréquence de 12,5 kHz qui incrémente le compteur toutes les 80 μs. Des temps de temporisation situés entre 80 μs et 20 ms (256 impulsions) peuvent être obtenus en positionnant le compteur et le bit de dépassement.

Des temporisations supérieures à 20 ms sont atteintes en accumulant les bits de dépassement dans un registre sous le contrôle du logiciel.

## Le 8748 : programmation, vérification et effacement

La mémoire de programme du 8748 peut être effacée et reprogrammée par l'utilisateur.

### Programmation et vérification

Le processus de programmation consiste :

- 1 - Activer le mode programmation
- 2 - Appliquer une adresse
- 3 - Mémoriser cette adresse
- 4 - Appliquer une donnée
- 5 - Envoyer une impulsion de programmation (+ 25 V).

La **figure 8** représente le séquençage (timing) des diverses opérations à effectuer et indique la liste des broches employées, lors d'une programmation, ainsi que leurs fonctions respectives.

Notons qu'il existe deux outils d'aide à la mise au point commercialisés par le constructeur. Le premier appelé **PROMT 48** est un système à bas prix qui porte essentiellement sur un langage orienté vers la machine. Le second est le système de développement de micro-ordinateur **Intellec** permettant d'accéder à un langage d'assemblage.

## Effacement du 8748

Pour effacer la mémoire de programme du 8748 il faut l'exposer aux ultra-violets (longueur d'onde recommandée par le fabricant : 2537 Angstroms (Å)). La dose d'ultra-violet nécessaire est comptabilisée par le produit intensité x temps d'exposition et doit être au minimum de 15 W-sec./cm<sup>2</sup>. Le temps d'effacement avec cette intensité est approximativement de 15 à 20 mn en utilisant une lampe d'une puissance de 12 000 μW/cm<sup>2</sup>.

Le 8748 doit être placé à une distance de 2 à 3 cm du tube durant l'effacement.

## Le logiciel

Les micro-ordinateurs de la famille MCS-48 sont dotés de 90 instructions d'une longueur de 1 ou 2 octets. Plus de 70 % de ces instructions sont codées sur 1 octet seulement. Chacune de ces instructions est exécutée en un ou deux cycles\*, c'est-à-dire en 2,5 μs ou 5 μs, lorsque le signal d'horloge est délivré par un quartz de 6 MHz. Les instructions exécuta-

\* Dépassement : overflow.

\* Temps de cycle : temps minimum nécessaire au décodage, à la recherche et à l'exécution d'une instruction.



bles en deux cycles sont principalement les instructions « immédiates » et d'entrées/sorties.

Le **tableau II** indique la liste des instructions exécutables par le 8048, vous y retrouverez le mnémonique ou l'abréviation anglo-saxonne de l'instruction, sa description, son code binaire, son code hexadécimal chaque fois que cela a été possible, la longueur de l'instruction en nombre d'octets et la durée d'exécution en nombre de cycles.

Pour réduire la place occupée par ce tableau, la description des instructions a été simplifiée au maximum et rendue la plus concise possible. Les remarques ci-dessous vous aideront, nous l'espérons, à le comprendre plus facilement.

**1 - Le signe @**

Exemple : ADD A,@R.

Cette expression signifie que le contenu de l'emplacement mémoire adressé par les bits 0 à 5 du registre R est additionné à l'accumulateur A. Ceci a été résumé par « Addition de la donnée adressée par R à A ».

Ce type d'instruction ne peut être exécuté qu'avec deux regis-

tres : R<sub>0</sub> et R<sub>1</sub> qui sont codés 0 et 1 respectivement.

**2 - Le signe #**

Exemple : ADD A,# data.

Instruction exécutable en deux cycles. La donnée présente dans le deuxième octet est additionnée à l'accumulateur. En fait, le code de cette instruction est :

1<sup>er</sup> octet (code) :

0 0 0 0 0 0 1 1

2<sup>e</sup> octet (donnée) :

d<sub>7</sub> d<sub>6</sub> d<sub>5</sub> d<sub>4</sub> d<sub>3</sub> d<sub>2</sub> d<sub>1</sub> d<sub>0</sub>

3 - Lorsqu'un registre R est spécifié parmi les 8 registres de travail disponibles (R<sub>0</sub> à R<sub>7</sub>), le registre choisi est codé sur 3 bits représenté dans ce tableau par rrr. Il suffit de remplacer rrr par le nombre binaire correspondant pour connaître le code de l'instruction.

4 - Dans les instructions d'entrée/sortie, les ports extérieurs au boîtier sont codés de la façon suivante :

Bits pp	Port
0 0	4
0 1	5
1 0	6
1 1	7

Fig. 8. - Une séquence de programmation et de contrôle est organisée de la façon suivante :

- 1 - Mettre V<sub>DD</sub> = 5 V ; signal d'horloge ; Reset = 0 V ; Test 0 = 5 V ; EA = 5 V ; BUS et PROG en flottant.
- 2 - Introduire le 8748 dans son support.
- 3 - Faire Test 0 = 0 V.
- 4 - EA = 25 V (mode programmation).
- 5 - Fournir l'adresse au BUS et à P<sub>20-21</sub>.
- 6 - RESET = 5 V (mémoire de l'adresse).
- 7 - Appliquer les données sur le BUS.
- 8 - V<sub>DD</sub> = 25 V (alimentation de programmation).
- 9 - PROG = 0 V suivi d'une impulsion de 25 V pendant 50 ms.
- 10 - V<sub>DD</sub> = 5 V.
- 11 - Test 0 = 5 V (mode de contrôle).
- 12 - Lire et vérifier les données sur le BUS.
- 13 - Test 0 = 0 V.
- 14 - RESET = 0 V et recommencer à partir du point 5.

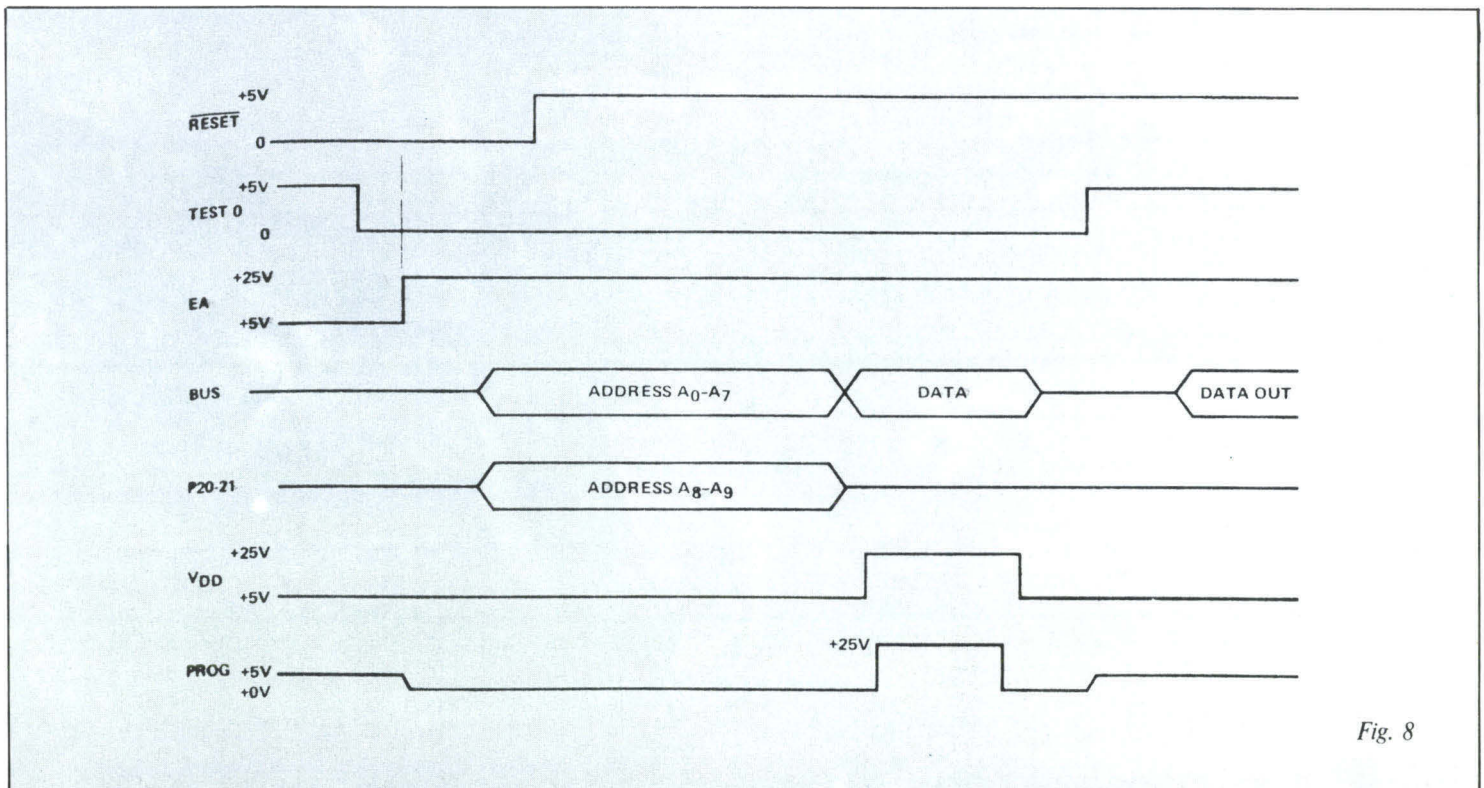

Fig. 8



Mnémonique	Description	Code	Code hexadéc.	Nbre d'octets	Nbre de cycles
<b>Accumulateur</b>					
ADD A,R	Addition du registre R à A	0 1 1 0	1 r r r	—	1 1
ADD A,@R	Addition de la donnée adressée par R à A	0 1 1 0	0 0 0 r	—	1 1
ADD A,# data	Addition immédiate à A	0 0 0 0	0 0 1 1	0 3	2 2
ADDC A,R	Addition de R et du bit de retenue à A	0 1 1 1	1 r r r	—	1 1
ADDC A,@R	addition de la donnée adressée par R et du bit de retenue à A	0 1 1 1	0 0 0 r	—	1 1
ADDC A,# data	Addition immédiate de la donnée et du bit de retenue à A	0 0 0 1	0 0 1 1	1 3	2 2
ANL A,R	ET logique entre le registre R et A	0 1 0 1	1 r r r	—	1 1
ANL A,@R	ET logique donnée adressée par R et A	0 1 0 1	0 0 0 r	—	1 1
ANL A,# data	ET logique immédiat avec A	0 1 0 1	0 0 1 1	5 3	2 2
ORL A,R	OU logique entre le registre R et A	0 1 0 0	1 r r r	—	1 1
ORL A,@R	OU logique donnée adressée par R et A	0 1 0 0	0 0 0 r	—	1 1
ORL A,# data	OU logique immédiat avec A	0 1 0 0	0 0 1 1	4 3	2 2
XRL A,R	OU exclusif entre le registre R et A	1 1 0 1	1 r r r	—	1 1
XRL A,@R	OU exclusif donnée adressée par R et A	1 1 0 1	0 0 0 r	—	1 1
XRL A,# data	OU exclusif immédiat avec A	1 1 0 1	0 0 1 1	D 3	2 2
INC A	Incrémenter A	0 0 0 1	0 1 1 1	1 7	1 1
DEC A	Décrémenter A	0 0 0 0	0 1 1 1	0 7	1 1
CLR A	Remise à zéro de A	0 0 1 0	0 1 1 1	2 7	1 1
CPL A	Le contenu de A est complémenté	0 0 1 1	0 1 1 1	3 7	1 1
DA A	Ajustement décimal de A	0 1 0 1	0 1 1 1	5 7	1 1
SWAP A	Les bits 0 à 3 de A sont échangés avec les bits 4-7	0 1 0 0	0 1 1 1	4 7	1 1
RL A	Rotation à gauche de A	1 1 1 0	0 1 1 1	E 7	1 1
RLC A	Rotation à gauche de A à travers la retenue	1 1 1 1	0 1 1 1	F 7	1 1
RR A	Rotation à droite de A	0 1 1 1	0 1 1 1	7 7	1 1
RRC A	Rotation à droite de A à travers la retenue	0 1 1 0	0 1 1 1	6 7	1 1
<b>Entrée-Sortie</b>					
IN A,P	Entrée, le contenu du port (1-2) est transféré dans A	0 0 0 0	1 0 p p	—	1 2
OUTL P,A	Sortie, A est transféré dans le port p (1 ou 2)	0 0 1 1	1 0 p p	—	1 2
ANL P,# data	ET logique immédiat avec le port p (1 ou 2)	1 0 0 1	1 0 p p	—	2 2
ORL P,# data	OU logique immédiat avec le port p (1 ou 2)	1 0 0 0	1 0 p p	—	2 2
INS A,BUS	Entrée, la donnée présente sur le BUS est transférée dans A	0 0 0 0	1 0 0 0	0 8	1 2
OUTL BUS,A	Sortie, A est transféré dans le BUS	0 0 0 0	0 0 1 0	0 2	1 2
ANL BUS,# data	ET logique immédiat avec le BUS	1 0 0 1	1 0 0 0	9 8	2 2
ORL BUS,# data	OU logique immédiat avec le BUS	1 0 0 0	1 0 0 0	8 8	2 2
MOVD A,P	Entrée, le port externe (4 à 7) est transféré dans A	0 0 0 0	1 1 p p	—	1 2
MOVD P,A	Sortie, A est transféré dans un port externe (4 à 7)	0 0 1 1	1 1 p p	—	1 2
ANLD P,A	ET logique entre un port externe et A	1 0 0 1	1 1 p p	—	1 2
ORLD P,A	OU logique entre un port externe et A	1 0 0 0	1 1 p p	—	1 2
<b>Registres</b>					
INC R	Incrémenter le registre R	0 0 0 1	1 r r r	—	1 1
INC @ R	La donnée adressée par R est incrémentée	0 0 0 1	0 0 0 r	—	1 1
DEC R	Décrémenter le registre R	1 1 0 0	1 r r r	—	1 1
<b>Branchement</b>					
JMP addr	Saut inconditionnel à l'adresse spécifiée	a <sub>10a9a8</sub> 0	0 1 0 0	—	2 2
JMPP @ A	Saut indirect (adressage par A)	1 0 1 1	0 0 1 1	B 3	1 2
DJNZ R,addr	Décrémentation et test de R. Saut si (R) ≠ 0	1 1 1 0	1 r r r	—	2 2
JC addr	Saut si la retenue est à 1	1 1 1 1	0 1 1 0	F 6	2 2
JNC addr	Saut si la retenue est à 0	1 1 1 0	0 1 1 0	E 6	2 2
JZ addr	Saut si (A) = 0	1 1 0 0	0 1 1 0	C 6	2 2
JNZ addr	Saut si (A) ≠ 0	1 0 0 1	0 1 1 0	9 6	2 2
JTO addr	Saut si le test TO est à 1	0 0 1 1	0 1 1 0	3 6	2 2
JNTO addr	Saut si TO = 0	0 0 1 0	0 1 1 0	2 6	2 2
JT1 addr	Saut si T1 = 1	0 1 0 1	0 1 1 0	5 6	2 2



Mnémonique	Description	Code		Code hexadéc.	Nbre d'octets	Nbre de cycles
JNT1 addr	Saut si T1 = 0	0 1 0 0	0 1 1 0	4 6	2	2
JFO addr	Saut si le flag 0 est à 1	1 0 1 1	0 1 1 0	B 6	2	2
JF1 addr	Saut si le flag 1 est à 1	0 1 1 1	0 1 1 0	7 6	2	2
JTF addr	Saut si le flag du registre compteur/timer est à 1	0 0 0 1	0 1 1 0	1 6	2	2
JNI addr	Saut si l'entrée « Interrupt » est à 0 (INT)	1 0 0 0	0 1 1 0	8 6	2	2
JBb addr	Saut si le bit b (1 parmi 8) de A est à 1	b <sub>2</sub> b <sub>1</sub> b <sub>0</sub> 1	0 0 1 0	—	2	2
<b>Sous-programme</b>						
CALL	Saut à un sous-programme	a <sub>10a9a81</sub>	0 1 0 0	—	2	2
RET	Retour de sous-programme	1 0 0 0	0 0 1 1	8 3	1	2
RETR	Retour de SP et restauration des status	1 0 0 1	0 0 1 1	9 3	1	2
<b>Flags</b>						
CLR C	Mise à zéro du bit de retenue (carry)	1 0 0 1	0 1 1 1	9 7	1	1
CPL C	Complémenter le bit de retenue	1 0 1 0	0 1 1 1	A 7	1	1
CLR F0	Mise à zéro du flag 0	1 0 0 0	0 1 0 1	8 5	1	1
CPL F0	Complémenter le flag 0	1 0 0 1	0 1 0 1	9 5	1	1
CLR F1	Mise à zéro du flag 1	1 0 1 0	0 1 0 1	A 5	1	1
CPL F1	Complémenter le flag 1	1 0 1 1	0 1 0 1	B 5	1	1
<b>Transfert de données</b>						
MOV A,R	Transfert du registre R dans A	1 1 1 1	1 r r r	—	1	1
MOV A,@R	Transfert d'une donnée adressée par R dans A	1 1 1 1	0 0 0 r	—	1	1
MOV A,# data	Chargement immédiat de A	0 0 1 0	0 0 1 1	2 3	2	2
MOV R,A	Transfert de A dans le registre R	1 0 1 0	1 r r r	—	1	1
MOV @R,A	Transfert de A dans une case mémoire adressée par R	1 0 1 0	0 0 0 r	—	1	1
MOV R,# data	Chargement de la donnée dans le registre R	1 0 1 1	1 r r r	—	2	2
MOV @R,# data	Transfert de la donnée dans la mémoire adressée par R	1 0 1 1	0 0 0 r	—	2	2
MOV A,PSW	Transfert du mot d'état (PSW) dans A	1 1 0 0	0 1 1 1	C 7	1	1
MOV PSW,A	Transfert de A dans le mot d'état	1 1 0 1	0 1 1 1	D 7	1	1
XCH A,R	Echange de A et du registre R	0 0 1 0	1 r r r	—	1	1
XCH A,@R	Echange de A et d'une donnée adressée par R	0 0 1 0	0 0 0 r	—	1	1
XCHD A,@R	Echange A et de 4 bits d'une donnée adressée par R	0 0 1 1	0 0 0 r	—	1	1
MOVX A,@R	Transfert d'une donnée adressée par R dans A	1 0 0 0	0 0 0 r	—	1	2
MOVX @R,A	Transfert de A dans la mémoire adressée par R	1 0 0 1	0 0 0 r	—	1	2
MOVP A,@A	Transfert d'une donnée adressée par A dans A	1 0 1 0	0 0 1 1	A 3	1	2
MOVP3 A,@A	Transfert donnée adressée par A dans A (page 3)	1 1 1 0	0 0 1 1	E 3	1	2
<b>Timer-compteur</b>						
MOV A,T	Transfert du Timer/compteur dans A	0 1 0 0	0 0 1 0	4 2	1	1
MOV T,A	Transfert de A dans le Timer/compteur	0 1 1 0	0 0 1 0	6 2	1	1
STRT T	Démarrage du timer	0 1 0 1	0 1 0 1	5 5	1	1
STRT CNT	Démarrage du compteur d'événements	0 1 0 0	0 1 0 1	4 5	1	1
STOP TCNT	Arrêt du timer ou du compteur	0 1 1 0	0 1 0 1	6 5	1	1
EN TCNTI	Interruption du Timer/compteur autorisée	0 0 1 0	0 1 0 1	2 5	1	1
DIS TCNTI	Interruption du Timer/compteur interdite	0 0 1 1	0 1 0 1	3 5	1	1
<b>Contrôle</b>						
EN I	Autorisation des interruptions externes	0 0 0 0	0 1 0 1	0 5	1	1
DIS I	Interdiction des interruptions externes	0 0 0 1	0 1 0 1	1 5	1	1
SEL RB0	Sélection de la banque de registres 0	1 1 0 0	0 1 0 1	C 5	1	1
SEL RB1	Sélection de la banque de registres 1	1 1 0 1	0 1 0 1	D 5	1	1
SEL MB0	Sélection de la banque mémoire 0	1 1 1 0	0 1 0 1	E 5	1	1
SEL MB1	Sélection de la banque mémoire 1	1 1 1 1	0 1 0 1	F 5	1	1
ENTO CLK	La broche TO est validée comme sortie d'horloge	0 1 1 1	0 1 0 1	7 5	1	1
NOP	Pas d'opération	0 0 0 0	0 0 0 0	0 0	1	1



# EMAP

## SYSTEME DE DEVELOPPEMENT CARTES STANDARD

### **EMAP : UNE SOLUTION HOMOGENE POUR VOS APPLICATIONS MICROPROCESSEURS ET LEUR MAINTENANCE :**

#### **Le système de développement EMAP**

- mise au point et maintenance = un pupitre interactif;
- système autonome = un assembleur résident;
- mise au point en temps réel = une prise synchro oscilloscope.

#### **Les cartes standards EMAP (au format double européen).**

- CPU 4 K : 0,5 K RAM / 3,5 K PROM / 8 interruptions / 1 canal DMA;
- CPU 5 K / 8 K : 1 K RAM / 4 ou 7 K PROM ou EROM / 8 interruptions / 1 canal DMA / 16 indicatifs de périphériques / 1 canal série programmable (2651-PCI)
- RAM 4 K : mémoire 4 K octets;
- 64 E/S : carte d'extension 64 Entrées/Sorties.

**EMAP : un jeu de cartes dans un système professionnel économique.**

**R.T.C. met son expérience mondiale à votre service, votre avantage est évident.**



R.T.C. LA RADIOTECHNIQUE - COMPELEC  
130, AVENUE LEDRU-ROLLIN - 75540 PARIS CEDEX 11  
TEL. 355.44.99, POSTE 630

**signetics**



« Qu'il ne lui demande pas seulement compte des mots de sa leçon, mais du sens et de la substance ; et qu'il juge du profit qu'il en aura fait, non par le témoignage de sa mémoire mais de sa vie. »

Montaigne, *Essais*

Il y a de cela une trentaine d'années, et avec des moyens techniques qui sont à l'électronique d'aujourd'hui, ce que la machine à vapeur est au jet, plusieurs équipes entreprirent de construire (à grands frais) d'énormes assemblages de tubes et de relais, constituant les premières calculatrices électroniques. Les mots « informatique » et « ordinateur » n'ont été forgés, chez nous, que bien plus tard. Pour les anglo-saxons, l'ordinateur reste un « computer » et l'informatique, le « computer science » (littéralement : la science du calculateur).

Ce que les pionniers de l'informatique ont apporté, à l'époque héroïque, ce n'est pas une innovation technologique, puisqu'ils ont assemblé les premiers ordinateurs avec les moyens du bord, autrement dit, des « composants » qui existaient déjà (héritages du radar, de la téléphonie, etc.) ; c'est plutôt un ensemble de principes nouveaux.

Ces principes définissent une famille de machines (les ordinateurs) dont la fonction est de manipuler de l'information en grandes quantités et à grande vitesse, et de prendre des décisions en fonction de ces informations ; le tout s'effectuant sous contrôle d'une séquence d'ordres modifiables, le programme enregistré dans une mémoire.

Pour celui qui est un peu curieux de l'histoire et de l'évolution des techniques, il est tout à fait remarquable d'observer que l'essentiel des idées maîtresses, en ce qui concerne l'élaboration des programmes, ont été dégagées en quelques années par les tout premiers « informaticiens ». Et, tandis que l'art de programmer demeure étonnamment stable, la technologie, elle, n'en finit pas de se surpasser...

## L'impact des technologies récentes

Il n'est pas utile de redire ici comment les unités centrales d'ordinateur, d'énormes machineries de laboratoire, sont devenues des circuits intégrés accessibles au grand public, en vente dans toutes les bonnes boutiques...

Ce qui nous importe surtout, c'est que l'ordinateur soit devenu, littéralement, à la portée de tous ; ce qui est attesté, entre autres, par l'existence même d'une publication comme celle où paraissent ces lignes. Nous pouvons ainsi affirmer, à l'instar d'un homme célèbre, que « tout le monde a été, est, ou sera programmeur ».

# Six leçons pour programmer



Le micro-ordinateur « Instructeur 50 » est conçu autour d'un microprocesseur 2650 de Signetics. Le magnétophone à cassette sur lequel il est possible de recopier des programmes est du type « audio ».

## Les nécessités de l'initiation

La plupart d'entre nous sait aujourd'hui (ou saura) conduire une automobile, sans pour autant être expert en mécanique, ou piloter aux vingt-quatre heures du Mans ! Il devrait bientôt en être de même pour les petits ordinateurs « domestiques », car leur coût se situe dès à présent entre celui d'un vélomoteur et (précisément) celui d'une voiture.

Devenir un bon conducteur, cela tient bien sûr très largement à l'expérience acquise en parcourant beaucoup de kilomètres ; avec de l'habitude, on peut conduire à peu près n'importe quel type de véhicule avec la même aisance. Ceci dit, il faut bien faire des premières armes avec tel modèle de telle voiture, et (de préférence) en compagnie d'un bon constructeur qui guidera les débuts ; sans oublier l'indispensable apprentissage du « code »...

Pour des raisons du même ordre, nous avons retenu pour cette série d'articles d'initiation, un petit matériel de début, qui nous a paru particulièrement bien adapté.

## L'instructeur 50

Représenté en France par la RTC, l'Instructeur 50 est un petit système très complet, animé par le microprocesseur Signetics 2650. Abandonnant au plus vite les sacro-saintes généralités « théoriques », ce système va nous permettre de « faire marcher » tout de suite, sur un micro ordinateur réel, chacun des mécanismes dont nous aurons vu le principe.

Nous préférons remettre à plus tard la description technique de détail de l'appareil. En effet, la conception de l'Instructeur 50 fait une large place au programme-guide (**Moniteur**) qui anime tout le montage, et c'est en quelque sorte mettre la charrue devant les bœufs, que d'expliquer précisément comment il est fait, **avant** la programmation proprement dite.

Aussi nous contenterons-nous, dans un premier temps, d'une sorte de « leçon de choses » qui nous permettra sa mise en œuvre pratique pour l'étude des principes de la programmation. Après quoi, bien sûr, nous serons en mesure d'expliquer le montage (sophistiqué) qui nous aura aidés dans nos premiers pas !



La conception du micro-ordinateur est axée sur un programme appelé « Moniteur » qui gère le fonctionnement du système.

## Notre outil : l'Instructeur 50

### Aspect extérieur

L'Instructeur 50 (nous abrégons « I 50 » dans toute la suite) est un micro-ordinateur d'initiation de la seconde génération ; autrement dit, nous avons affaire non à une carte d'électronique nue, mais à un équipement carrossé, formant pupitre, qui tend à intégrer un maximum de fonctions de base.

Si l'on jette un coup d'œil sur la face arrière de l'I 50, on peut apercevoir par les ouvertures une grande carte imprimée, qui supporte tous les éléments actifs du système. On repère aisément l'orifice qui permet le raccordement d'alimentation ; celui-ci est disposé pour recevoir le cordon « basse tension » (8 V) d'un petit transformateur livré avec.

C'est sur la carte même que le courant est redressé, adapté et stabilisé. Les amateurs, aux Etats-Unis, tendent à imposer comme une « norme » de fait une telle approche de la distribution de puissance électrique dans les micro-ordinateurs :

- on distribue un certain nombre de tensions « grossières » à partir d'une alimentation primaire ;
- sur chaque carte électronique, on monte des dispositifs de régulation strictement adapté au sous-ensemble, constituant une alimentation locale.

Cette approche a deux avantages. D'abord, elle est économique vis-à-vis des montages traditionnels, où l'alimentation centrale **unique** doit être conçue en fonction du sous-ensemble le plus exigeant du système, et être réglée de manière adéquate pour la consommation **totale**. Un avantage technique, ensuite, est l'**élimination** à peu près complète des problèmes de **transport de « bruit »** par les lignes d'alimentation.

Regardons maintenant l'I 50 par dessous, pour constater que le socle comporte un certain nombre de découpes ; ces découpes sont disposées pour que l'on ait accès aux diverses connexions (par cavaliers) sur lesquelles il peut être utile

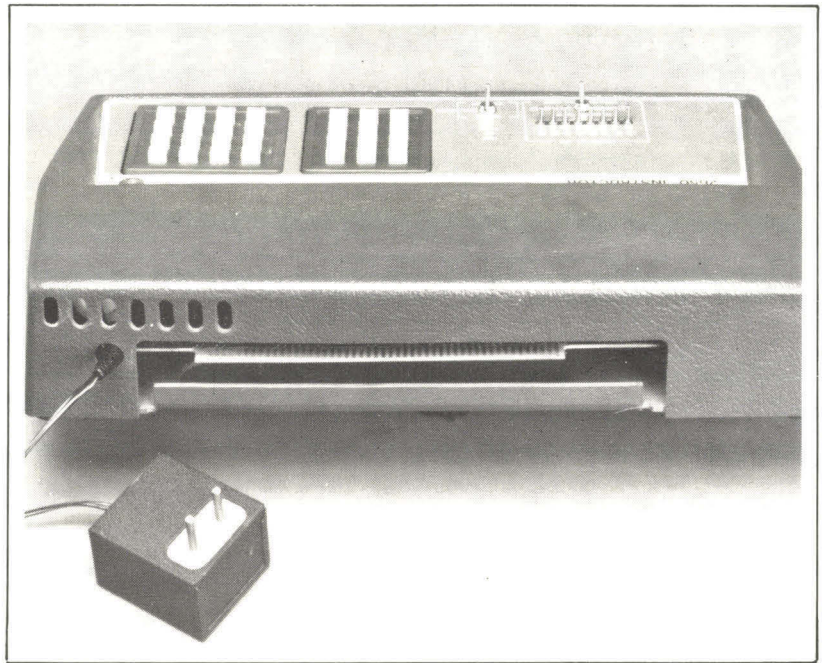

L'I 50 vue par sa face arrière. On aperçoit le circuit imprimé avec son BUS 100. Au premier plan, le transformateur d'alimentation.

d'intervenir. De sorte que l'utilisateur de l'I 50 n'a pas besoin, normalement, de démonter le système.

Dans le cadre de notre série d'articles, nous n'aurons pas l'occasion de toucher à quoi que ce soit de ce côté. Une exception cependant : on repèrera le commutateur bien apparent, qui permet la sélection

d'un poussoir du pupitre, ou bien des périodes du secteur (50 Hz).

Notre curiosité étant satisfaite dans une certaine mesure, nous pouvons reporter notre attention sur le pupitre de l'I 50 : partie du système que nous fréquenterons le plus.

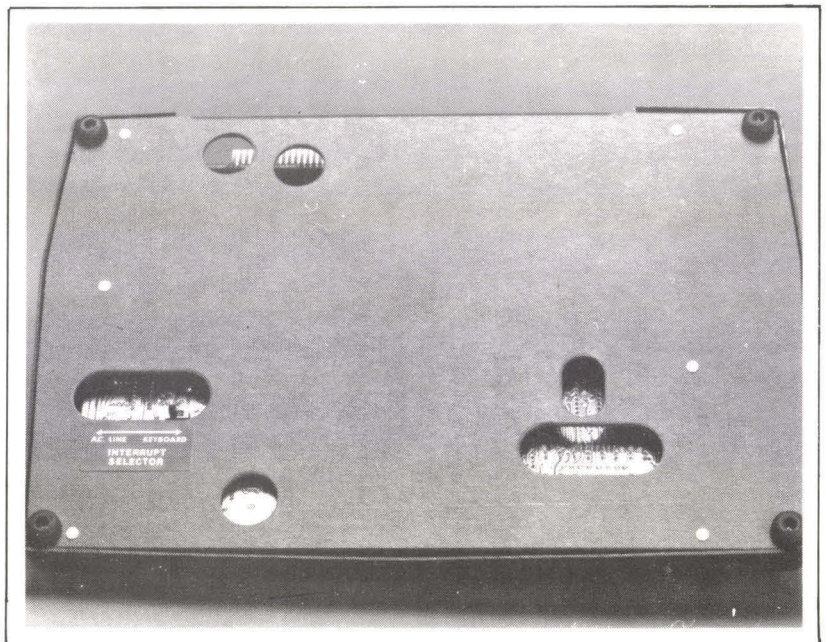

Vue de dessous. L'interrupteur à gauche permet la sélection de la source d'interruption : poussoir du pupitre ou périodes secteur.



## Le pupitre de dialogue

Inclinée à 45 degrés, une petite fenêtre donne accès à un jeu de huit afficheurs, à sept segments et point.

Par le truchement de ces afficheurs, l'I 50 nous fera voir ce qui se passe dans le micro-ordinateur : état du programme, valeurs en mémoire, messages, etc. A la mise sous tension, l'I 50 affiche un sympathique « hello » pour commencer le dialogue...

Devant cette fenêtre sont disposés deux claviers. Celui de droite comporte seize touches, marquées de 0 à 9 et de A à F ; c'est le clavier d'entrée de données hexadécimales (si le lecteur n'est pas encore familier avec la notation hexadécimale, qu'il sache simplement que c'est plus simple que ça n'en a l'air).

Le clavier de gauche comporte douze touches de fonctions, qui servent au pilotage de l'I 50. La plupart des touches sont réservées pour des commandes, telles la modification en mémoire, le pas-à-pas, la lecture et l'écriture de cassette... Deux des touches avaient des entrées d'événement : SENSE (entrée binaire « série ») et INT (interruption).

Tout à gauche sur le pupitre sont disposés en rangée huit petits commutateurs, et, en regard, autant de voyants électroluminescents, qui représentent des entrées/sorties parallèles élémentaires (référencées « PARALLEL I/O »). Ils s'accompagnent d'un commutateur à trois positions, qui permet de varier leur « mode d'emploi ».

Deux voyants supplémentaires (RUN, FLAG) reflètent l'état de deux broches importantes de l'unité centrale. Un dernier commutateur (INTERRUPT) donnera deux variantes au mécanisme de prise en charge des interruptions par le microprocesseur 2650.

On notera enfin, dans l'angle supérieur droit du pupitre, les deux prises pour le raccordement d'un (vulgaire) magnétophone à cassette. Sans autre outillage, il sera possible de recopier sur cassette « audio » des programmes élaborés dans l'I 50, et, plus tard, de les



Le pupitre de dialogue : clavier d'entrée des données (1) ; touches de fonctions (2) ; 8 commutateurs d'entrée/sortie (3) ; voyants de visualisation RUN et FLAG (4) ; un commutateur « INTERRUPT » (5) ; prises de raccordement cassette (6), et un affichage digital à 8 digits.

relire pour les mettre en œuvre à nouveau.

Il faut insister sur le fait que l'on emploiera un magnétophone tout à fait ordinaire, et non un coûteux matériel « informatique ».

Ceci dit, s'il vous vient l'idée d'écouter le genre de « musique » qu'enregistre l'I 50, autant vous prévenir que sa valeur « artistique » est nulle, et même franchement insupportable !

## Architecture interne

Dans le manuel de l'I 50 figurent, pour référence, les schémas complets du constructeur. En ce qui nous concerne, nous pourrions nous contenter d'une description de principe, fondée sur le schéma synoptique de la **figure 1**.

Le noyau du micro-ordinateur est constitué de deux circuits intégrés de grande densité (LSI, pour les amateurs d'abréviations anglo-saxonnes) ; à savoir, le microprocesseur 2650 proprement dit, et son circuit « auxiliaire » 2656. A eux deux, ces circuits assurent déjà un grand nombre de fonctions :

- horloge et séquençement, à par-

tir d'un cristal qui « bat » à la fréquence de 3,58 MHz ; l'horloge proprement dite est à 895 kHz (après division par 4) ;

- traitement de l'information, dans le 2650 qui comporte l'unité arithmétique et logique (ALU) et les registres de travail associés ;
- mémoire contenant le programme Moniteur, soit 2048 positions de mémoire morte (ROM) ;
- mémoire de travail de ce même programme, soit 128 positions de mémoire vive (RAM) ;
- décodage des adresses, assurant la sélection des autres composants du montage.

Les sous-ensembles du micro-ordinateur sont reliés ensemble par deux voies principales ; ces voies (ou : **bus**) sont des liaisons électriques logiquement groupées, et matérialisées sur la carte électronique par des « pistes » imprimées, qui circulent plus ou moins parallèlement les unes aux autres. Sur le schéma, on les trouve représentées par les traits fléchés.

La voie d'adresse sert à **désigner**, par un numéro codé (l'**adresse**, au sens informatique ; ce sens est d'ailleurs très voisin du sens usuel) les différents éléments de montage : position de mémoire,



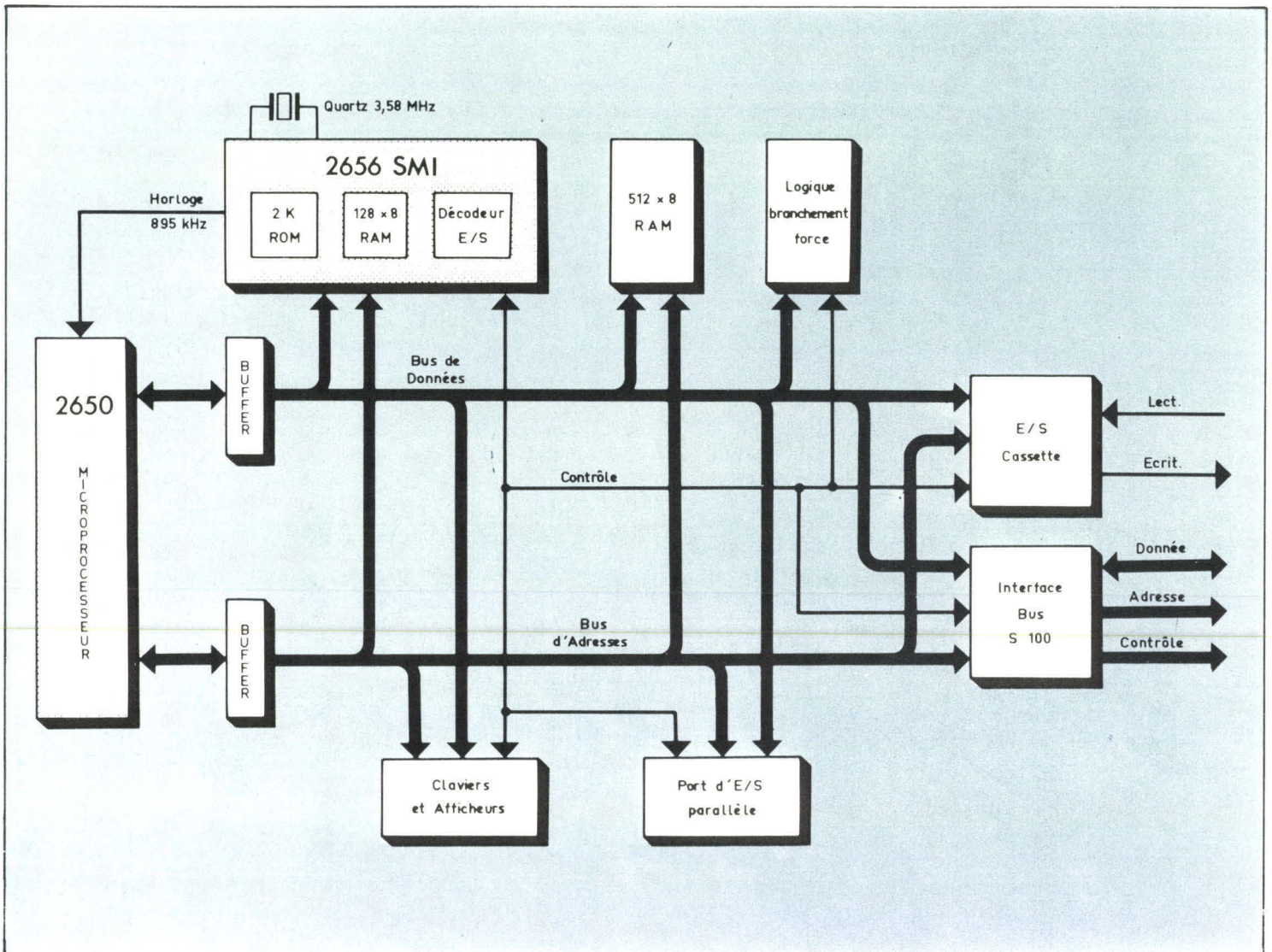

Fig. 1. - Schéma-bloc de « l'Instructeur 50 ».

entrée ou sortie d'information... La voie d'adresse est à sens unique, et c'est le microprocesseur 2650 qui l'alimente, selon l'état courant du programme.

La voie de **donnée(s)** est à double sens ; elle sert de passage aux informations proprement dites. Alternativement, le microprocesseur **lit** des informations à partir de **sources** désignées par l'intermédiaire de la voie d'adresse (par exemple, la mémoire de programme), et **écrit** en désignant de la même façon une **destination** (par exemple, une « sortie » comme celle qui est matérialisée par les huit voyants groupés sur le pupitre).

La troisième voie, dite

« contrôle \* » sert précisément à distinguer entre les différentes opérations des deux précédentes, par des signaux caractéristiques du **sens** (lecture ou écriture) et de l'**instant** où ont lieu les échanges d'information.

Entre le microprocesseur et les voies de donnée et d'adresse sont représentés des « **buffers** » ; ceux-ci sont nécessaires parce que le microprocesseur est d'une technologie qui n'autorise pas de débiter des courants importants. D'où le recours à des éléments qui sont tout simplement des « amplificateurs » un peu particuliers.

Le schéma de principe est très caractéristique des montages de micro-ordinateurs, qui s'organisent précisément autour des trois voies : adresse, données et

contrôle. Sur ces voies sont disposés, outre le microprocesseur, des éléments de **mémoire** (pour le stockage des programmes et des données) et des éléments d'**entrée/sortie** pour l'échange d'informations avec le « monde extérieur ».

Dans l'I 50, on trouve raccordés sur les bus :

- le 2656 déjà mentionné, qui regroupe plusieurs sortes d'éléments fonctionnels en un seul circuit ;
- 512 positions de mémoire-vive (RAM) qui seront notre **espace de travail** privilégié ;
- les différents dispositifs pour la lecture du clavier et l'affichage, l'accès aux commutateurs et voyants du pupitre, ainsi que le

\* En toute rigueur, cette désignation est incorrecte ; on désigne cette voie, en anglais, par : « Control bus », ce qui signifie, littéralement : « Voie de commande » ; ceci dit, les usages sont établis...



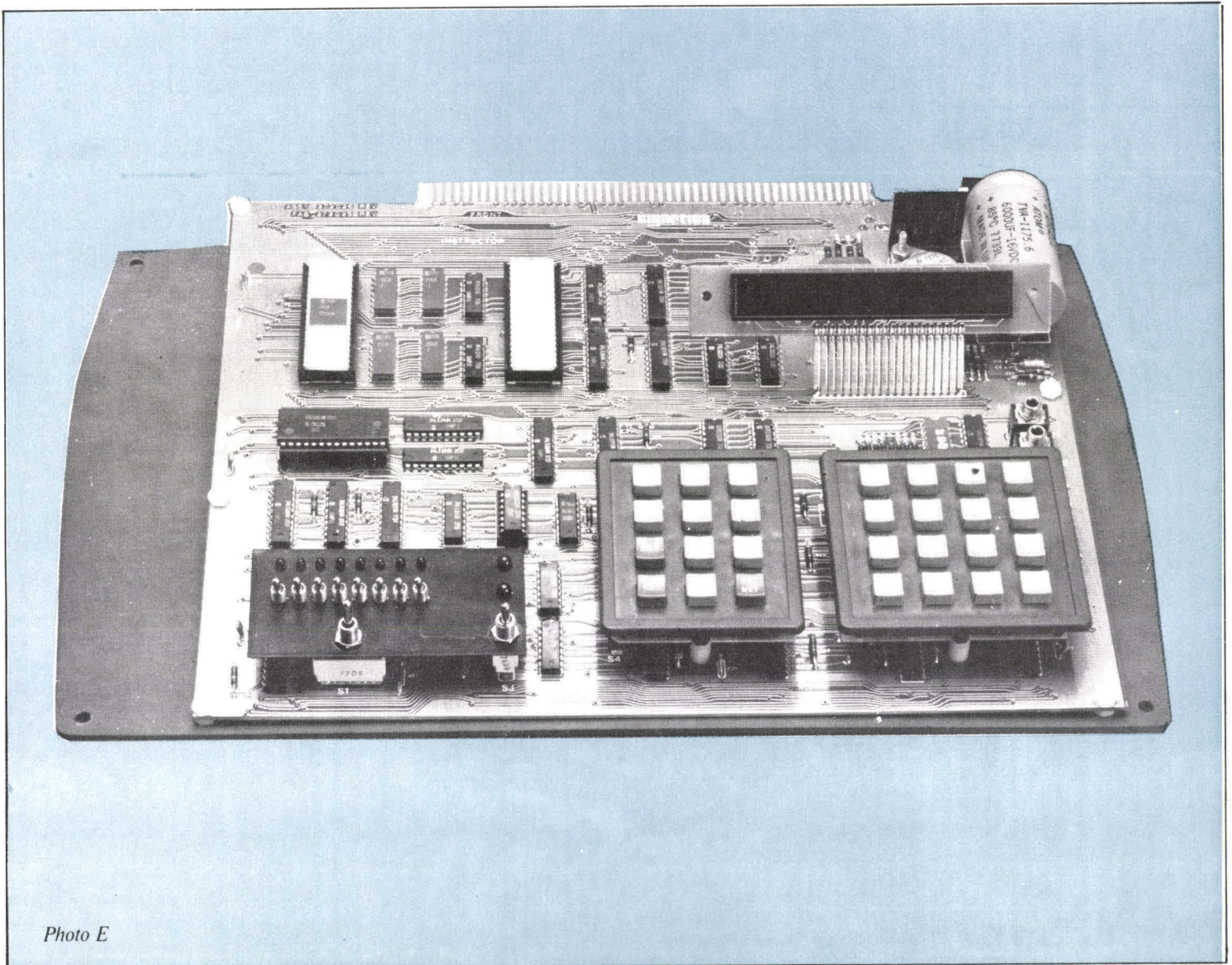

Photo E

*L'instructeur est construit sur un circuit imprimé unique facilement accessible.*

contrôle de l'enregistrement sur cassette :

— l'interface pour « **BUS S 100** » qui permet de « prolonger » les voies internes du montage vers l'extérieur, par l'intermédiaire du connecteur qui apparaît à l'arrière de l'I 50, et selon une disposition « standard ».

On note enfin la présence d'un bloc référencé : logique de branchement forcé. Ce bloc permet, par des artifices que nous ne détaillerons pas, la surveillance du déroulement des opérations, grâce à des « pièges » qu'exploite (à notre profit) le programme Moniteur.

## Principes du fonctionnement

Comme tout ordinateur, le microprocesseur 2650 fonctionne selon un mécanisme (très simple dans son principe) qui enchaîne et répète indéfiniment trois étapes élémentaires :

**1 - Sélection et acquisition** d'un ordre codé, ou **instruction**.

**2 - Décodage** de l'instruction, qui s'accompagne souvent de « calculs » auxiliaires pour déterminer (par une adresse), quel élément sera affecté.

**3 - Exécution** proprement dite de l'instruction : recopie d'une information, addition, entrée, sortie...

Les instructions sont **ordonnées**

dans une succession de positions de mémoire, pour constituer un **programme** qui s'exécutera par leur enchaînement automatique.

Dans la première étape, le microprocesseur recourt au bus d'une façon toujours semblable : par les voies d'adresse et de contrôle, il désigne un élément de mémoire ; cet élément de mémoire fournit sur la voie de données le « **code-opération** » qui caractérise une instruction. Certaines instructions occupent plus d'une position de mémoire (ce qui est indiqué par leur code-opération) ; en ce cas, le microprocesseur renouvelle l'accès-mémoire autant de fois que nécessaire. En ce qui concerne le 2650, ceci a lieu de une à trois fois.



Pour certaines instructions, le microprocesseur ne fait intervenir que des éléments « internes » ; autrement dit, les bus du micro-ordinateur ne sont plus concernés, jusqu'à l'instruction suivante.

Pour d'autres instructions, qui mettent en jeu soit la mémoire, soit un élément d'entrée ou de sortie, les bus sont de nouveaux sollicités. Par exemple, pour « écrire » sur les voyants du pupitre, le microprocesseur désignera le dispositif correspondant grâce à la voie d'adresse et par des signaux de contrôle caractéristiques ; simultanément, la « donnée » sera présentée sur la voie du même nom ; le résultat sera la « recopie » de cette donnée, dans un registre qui alimente les voyants, et qui les maintiendra, en l'état tant qu'une autre opération semblable ne sera pas effectuée.

De cette description très sommaire, quelques points sont à retenir :

- Le bus de donnée est somme toute assimilable à une voie unique de chemin de fer, sur laquelle se raccordent, en dérivation, les sources et les récepteurs d'information.

- Les informations sont « aiguillées » en fonction d'adresses toutes délivrées par le microprocesseur.

- Poursuivant l'analogie, on peut dire que le bus de contrôle assure la « signalisation » indispensable.

Il est clair, dès lors, que les grandeurs importantes pour caractériser le système sont :

- La « largeur » des voies de donnée et d'adresse.

- La « vitesse » de circulation des informations, dont dépend directement la rapidité d'exécution des programmes, puisque les instructions consécutives sont véhiculées sur le même chemin que les « données » proprement dites.

En ce qui concerne le microprocesseur 2650, la voie de donnée comporte 8 lignes en parallèle, ce qui permet de transporter une unité d'information standard de 8 « bits », que l'on peut interpréter

comme huit fois « 0 » ou « 1 » ; cette unité s'appelle l'**octet** (byte, en anglais).

L'octet est largement adapté dans l'informatique (et singulièrement en micro-informatique) car l'on s'aperçoit qu'il correspond à un grand nombre d'usages pratiques :

- représentation de nombres entiers de 0 à 255,

- représentation des grandeurs à 1 % près,

- codage de très larges « alphabets » de transmission (lettres majuscules et minuscules, chiffres, signes de ponctuation, symboles mathématiques),

- codage de deux chiffres décimaux, etc.

La voie d'adresse comporte, elle, 15 lignes ; numériquement, cela se traduit par la possibilité de désigner 32768 (32 K) « entités » différentes ; principalement, des **positions de mémoire**. Par une signalisation différente, liée aux instructions dites « d'entrée/sortie », il sera possible en outre de désigner 256 sources et 256 destinations ; dans ce dernier cas, 8 lignes d'adresse seulement, parmi les 15, seront significatives.

Ainsi se définit un « **espace adressable** » qui va en pratique bien au-delà des besoins (dans la majorité des cas). Dans l'I 50, moins de dix pour cent de l'« espace-mémoire » (2048 + 128 + 512 positions, par rapport à 32768), et moins de cinq pour cent de l'« espace d'entrée/sortie » (9 adresses effectives, par rapport à 256), sont réellement occupés. Ce qui permet d'affirmer que bien des extensions sont imaginables !

Quant à la cadence des transferts, elle se déduit directement de la fréquence d'horloge de 895 kHz, quand l'on sait qu'un octet est échangé tous les trois « tops » ; soit, après calcul, toutes les 3,33 microsecondes. Dans d'autres montages, le 2650 peut aller sensiblement plus vite ; le choix de cette vitesse pour l'I 50 est lié, entre autres, à la facilité du calcul de certaines temporisations. Cette vitesse sera, de toute manière, amplement suffisante pour nos

besoins, puisque nos programmes, pour la plupart, s'exécuteront en moins de temps qu'il n'en faut pour relâcher un bouton-poussoir !

## Perspectives

Dans ce qui précède, nous nous sommes efforcés de donner de l'I 50 une vision globale et aussi « intuitive » que possible. Il ne s'agit pas, dans notre esprit, de simplifier les choses ; mais bien plutôt de vous amener à la même perception que les programmeurs de métier ont de leurs machines. Cette perception est aussi synthétique que possible, de telle sorte que l'attention peut se porter davantage sur **la compréhension des problèmes d'application**, que sur le menu détail technique de l'outillage.

Dans les prochains chapitres, nous nous attacherons plus particulièrement à la démarche qui mène d'un problème à la mise en place d'une solution correctement programmée.

Il nous semble essentiel d'insister sur cet aspect de la micro-informatique **avant** de revenir sur la conception des montages. En effet, la clé du succès des applications réside le plus souvent dans un bon compromis entre les éléments matériels et les programmes. Ceci est particulièrement vrai pour la conception de systèmes bon marché incorporant un microprocesseur. Et l'amateur, s'il dispose rarement de grandes ressources financières, pourra mettre en jeu sans réserve son temps et son imagination, pour aboutir à des résultats qui se compareront favorablement aux meilleurs productions professionnelles. ■

Jean-Michel COUR \*

\* Jean-Michel COUR anime le Groupe « Architecture Informatique », spécialisé dans l'ingénierie micro-informatique au sein de la société CISI.



# Alarme anti-vo à microprocesseur

Comme toute une série d'applications à microprocesseurs, cette alarme peut être réalisée soit à partir d'un kit d'évaluation (clavier, afficheurs, unité centrale, moniteur, mémoires vives, etc.) soit en éléments discrets indépendants.

Nous sommes heureux de vous la présenter avec le « 2650 » de Signetics, un des plus puissants microprocesseurs, en jeu d'instructions, entièrement statique. Après une courte présentation du principe de fonctionnement d'une alarme temporisée et une description sommaire du 2650, deux réalisations vous seront présentées, toutes deux en boîtiers indépendants — mémoire PROM et unité centrale. La première peut être câblée en wrapping, la seconde sur circuit imprimé.

Deux éléments peuvent cependant poser quelques difficultés à nos amis lecteurs intéressés par cet ensemble : le circuit imprimé toujours délicat à élaborer et la mémoire PROM qu'il faut bien sûr programmer. Ces deux éléments, Micro-Systèmes peut les mettre à votre disposition et contribuer ainsi au succès de votre entreprise.

Enfin, nous vous conseillons de regarder attentivement les diagrammes : « lecture de l'article », « réalisation » et « mise au point ». Ils constituent des exemples amusants de construction d'organigrammes et vous permettront, nous l'espérons, de nous lire avec le maximum de profit.

## Principe

Comme le montre l'organigramme de la figure 1, cette alarme temporisée teste en permanence une boucle de garde. Deux temporisations s'attachent à sa coupure. Pour partir tranquillement de la maison, ou pour pouvoir manipuler en toute sécurité la boucle ouverte sur un présentoir où elle entourera des objets, par exemple, il faut une première temporisation d'inhibition de l'alarme. Il est donc possible d'ouvrir ou fermer la boucle pendant le temps  $T_1$  ; l'alarme ne retentira pas. Passé ce délai, le dispositif se met dans l'état de garde proprement dit : il teste l'ouverture du circuit à la vitesse de quelques centaines de milliers de vérifications par seconde... Rien de plus simple.

Fig. 1. - Organigramme simplifié de l'alarme.

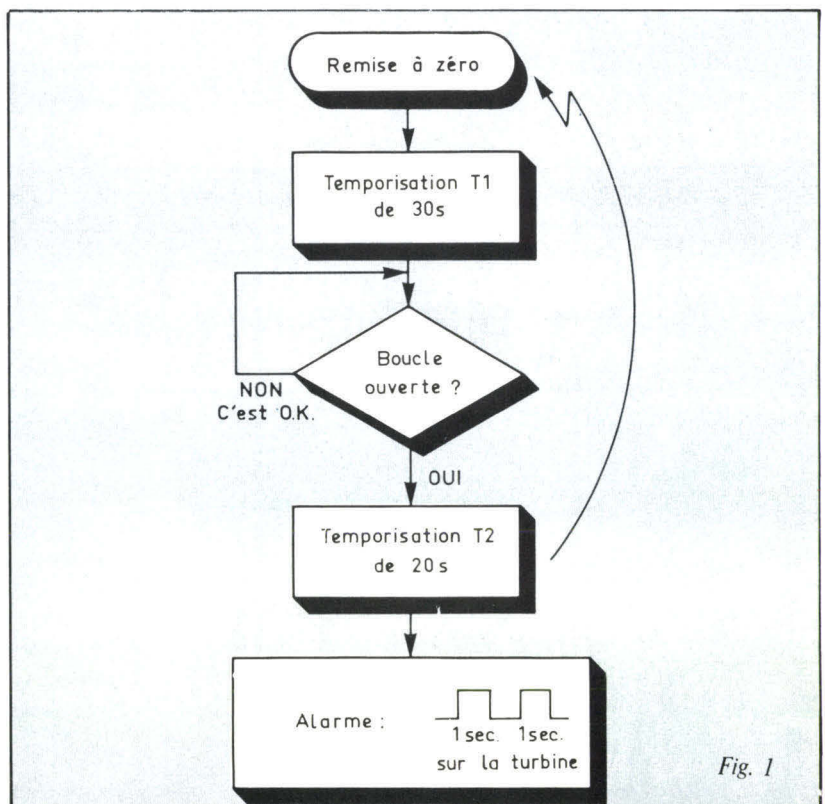
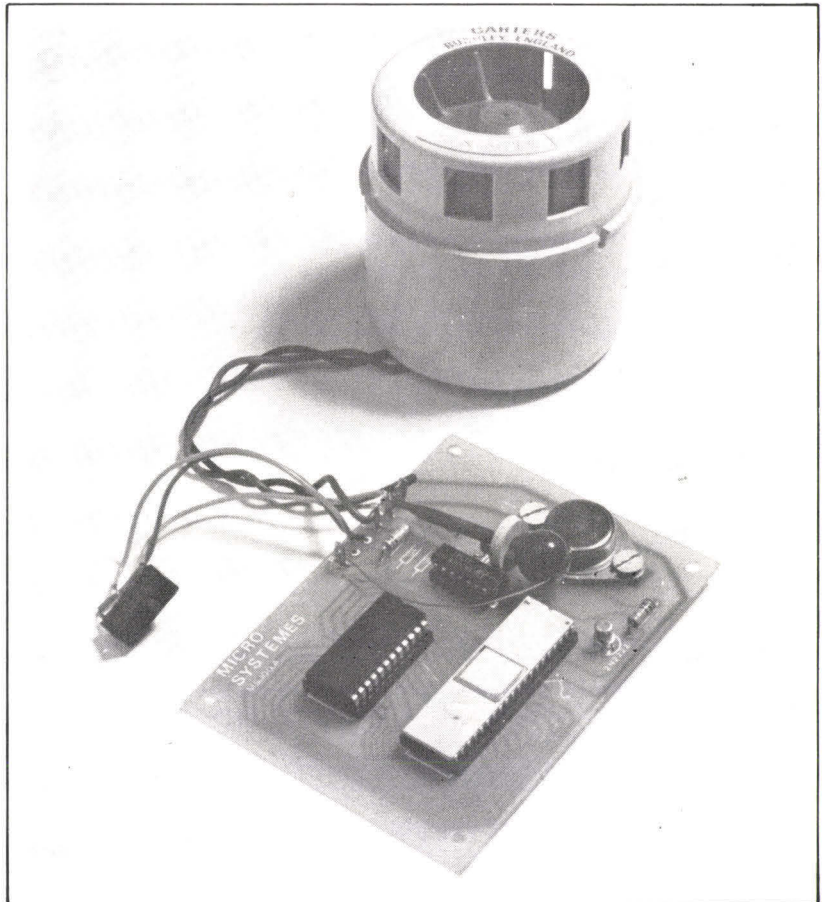

Fig. 1



Si la boucle s'ouvre, il y a deux possibilités : soit c'est le retour des maîtres du lieu et l'alarme doit les reconnaître, soit ce sont les envahisseurs. Dans tous les cas, le programme prévoit une deuxième temporisation  $T_2$ . Relativement courte, celle-ci servira aux connaisseurs pour désamorcer l'alarme : appuyer sur le bouton « Remise à zéro », dissimulé dans un placard demande quelques secondes, 10 ou 15 au plus. Si la R.A.Z. n'a pas eu lieu après  $T_2$  secondes, on lance un programme d'alarme sonore.

Prévu pour travailler avec une sirène à turbine, le dispositif émet des signaux carrés à l'échelle de la seconde, c'est le plus efficace en dissuasion.

## Le « 2650 »

L'Unité centrale de ce système microprocesseur-8 bits, contient, (figure 2), un nombre record de registres : elle dispose d'une banque de 7 registres généraux de 8 bits, d'une pile de 8 doubles-registres de 16 bits et d'un mot d'état très complet, en 16 bits. Les 7 registres servent aux opérations arithmétiques ou logiques et aux manipulations, comme autant d'« Accumulateurs ». La pile de doubles registres peut contenir des adresses de retour de sous-programmes pouvant s'imbriquer sur huit niveaux, comme le ferait une portion quelconque de mémoire vive (RAM).

Le mot d'état est divisé en deux octets : PSU\* pour la partie haute et PSL\* pour la partie basse. Les différents bits peuvent être testés, stockés, chargés, mis à un ou à zéro à l'aide du jeu d'instructions.

I : Comment lire cet article ? Les débutants pourront sans inconvénient sauter le paragraphe « 2650 ».

II : Brochage du microprocesseur 2650 (vue de dessous).

III : Brochage de la mémoire PROM 82S115 (vue de dessous).

PSU : Program Status Upper. Les 8 bits de poids fort du mot d'état.  
PSL : Program Status Lower. Les 8 bits de poids faible du mot d'état.

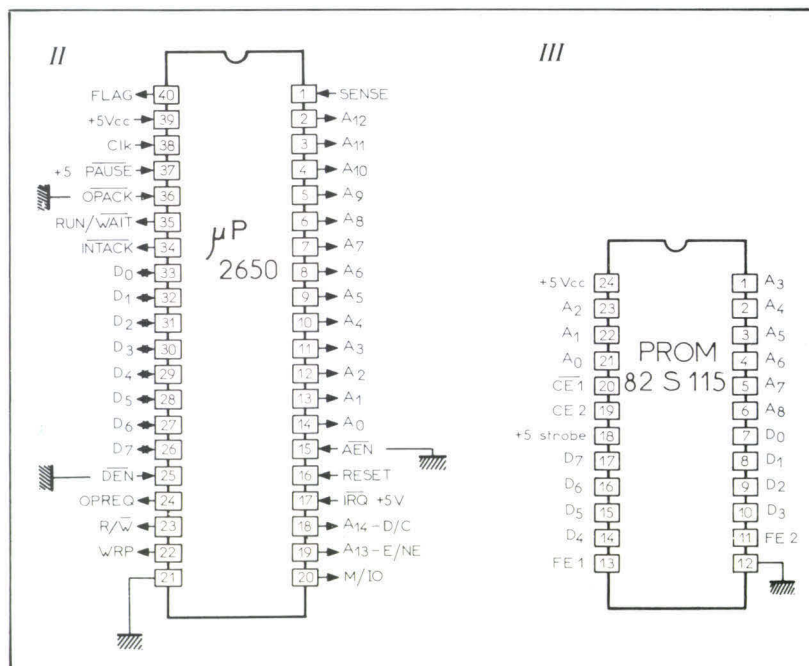
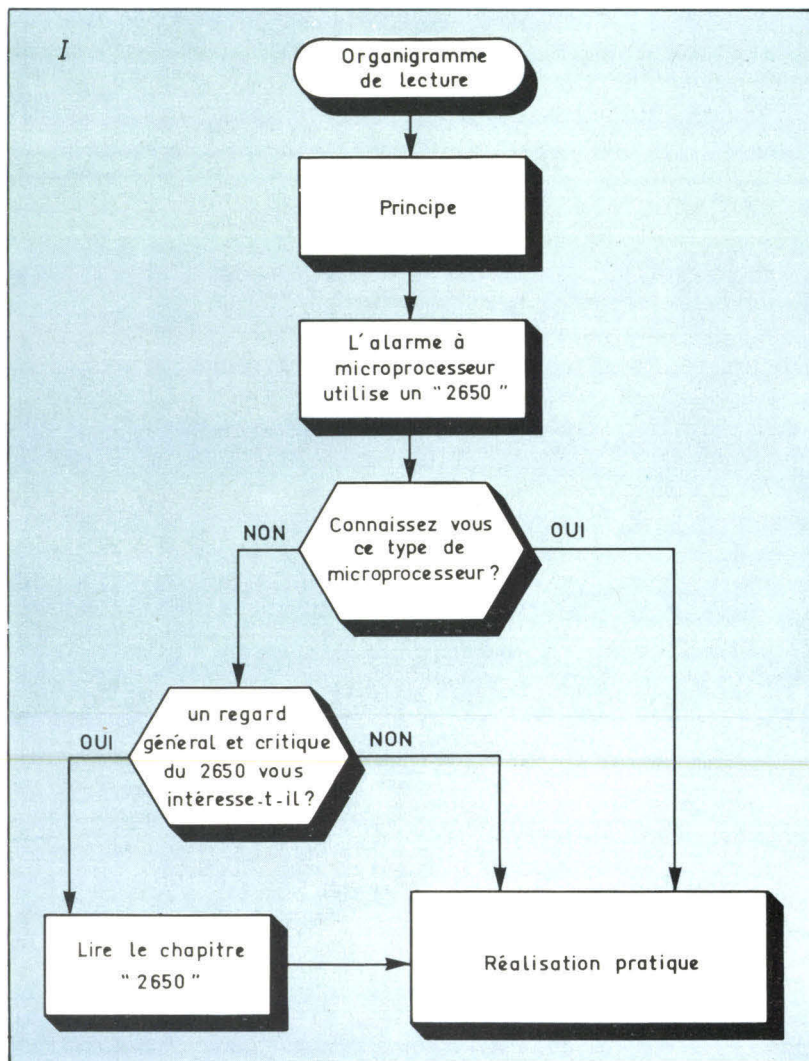



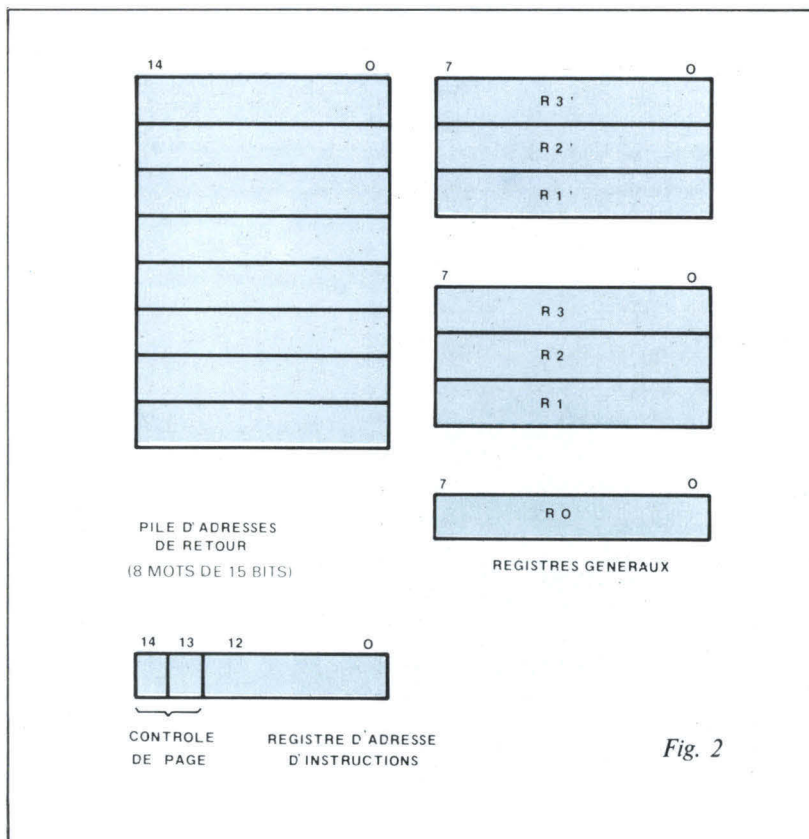

Fig. 2

Fig. 2. - Le « 2650 » possède 7 registres généraux, une pile de 8 doubles registres et un mot d'état.

Fig. 3. - Le mot d'état est divisé en 2 octets PSU et PSL.

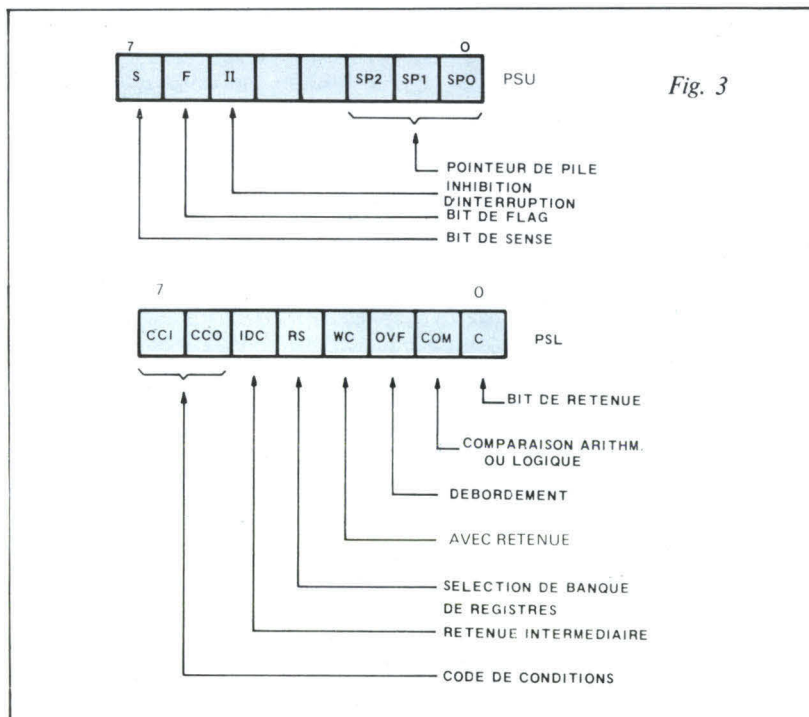

Fig. 3

PROM : Programmable Read Only Memory. Mémoire morte programmable.  
 DMA : Direct Access Memory. Accès direct à la mémoire.  
 Port : Bus d'entrée/sortie.

La signification de chacun des bits du mot d'état est donnée figure 3.

Le grand nombre de registres et le fait d'implanter la pile d'adresses de retour dans l'Unité centrale permettent de réaliser des systèmes simples, en deux boîtiers, unité centrale et PROM\*, relativement élaborés du point de vue de la programmation. Par exemple, nous utilisons une procédure avec la transmission de variables, tout comme l'aurait fait un CALL F(X, Y, Z) en Fortran ou autres langages évolués.

Le 2650 est entièrement **statique**. Il peut être piloté en pas à pas à la main, au coup par coup, ou arrêté purement et simplement par la coupure de l'horloge. Seuls deux microprocesseurs, CMOS en sont capables : le 6100 d'Intersil, qui s'est attribué le jeu d'instructions du PDP 8 de Digital et le COSMAC de RCA. Tous les autres microprocesseurs en MOS canal N ont des registres dynamiques, même s'ils se vantent d'être statiques. Exemple : le SC/MP de NS, ses registres d'adressage de bus sont dynamiques et les adresses se « perdent » si l'on descend l'horloge à moins de 10 kHz. Pour le reste, il est à 90 % statique.

La robustesse des bus du 2650 l'autorise à fonctionner avec douze LEDS connectées au bus-adresses et huit autres au bus des données, traitement qui tout en n'étant pas recommandé, fait la joie du néophyte qui veut suivre, à chaque pas d'horloge, ce qui se passe durant l'exécution d'une instruction. Nous lui conseillons de ne pas oublier de mettre des résistances de 330 à 470 Ω en série avec chaque LED.

En plus de la possibilité de figer ses bus et de les visualiser, le 2650 peut les placer en état haute impédance « Tri-state ». En conséquence, on rencontrera des configurations multi-processeurs où il est possible d'accéder en DMA\* aux mémoires. Rappelons pour expliquer l'emploi des LEDS, que les sorties du microprocesseur peuvent commander une entrée TTL (74) standard ou quatre entrées TTL LS, LP (74 LS), c'est-à-dire 1,6 mA max. Lorsque les entrées



TTL Schottky présentent des transistors PNP (toute la gamme 8T... ou 82 S..., par exemple), le nombre de boîtiers commandés est bien plus important.

En ce qui concerne le brochage, mise à part A<sub>0</sub>-A<sub>14</sub> (15 et non pas 16 fils d'adresse comme à l'accoutumée), D<sub>0</sub>-D<sub>7</sub> et des signaux RESET, IRQ, R/W présents dans la panoplie de tous les microprocesseurs actuels, on rencontre des particularités : une entrée et une sortie (SENSE et FLAG) peuvent être lues et modifiées, respectivement, par programme. Le boîtier est particulièrement « sociable ». Ses échanges avec les circuits environnants sont complets, il émet à chaque fois un accusé de réception, qu'il s'agisse de la réception, d'une interruption INTACK ou de l'attente à une demande d'opération OPACK, DEN et AEN valident respectivement les bus de données et d'adresses et commandent leur mise en haute impédance. L'unité centrale peut s'arrêter après l'exécution de l'instruction en cours par un PAUSE.

Parmi les 15 fils d'adresse, 13 fils A<sub>0</sub>-A<sub>12</sub> jouent en permanence le rôle d'adresses alors que A<sub>13</sub>, A<sub>14</sub> sont multiplexés : ces deux fils représentent soit les bits de plus fort poids d'une adresse-mémoire, A<sub>13</sub>, A<sub>14</sub>, soit E-NE (mode étendu ou non-étendu) ou D/C (données ou contrôle). Ce multiplexage reflète le partage de l'espace adressable en deux régions distinctes, l'une réservée aux mémoires RAM et ROM de programme et l'autre réservée exclusivement aux entrées/sorties, prévues dans le jeu d'instructions. Pour départager les rôles de ces deux fils, un troisième fil de contrôle, M/I $\bar{O}$ , indique à l'état haut (M) qu'il s'agit d'un adressage-mémoire ou d'une opération d'entrée/sortie lorsque M/I $\bar{O}$  est à l'état bas. Ce partage rappelle le PDP-8 et le 6100-Inter-sil. Il permet la gestion aisée d'un panneau avant, par exemple, ou d'une multitude d'entrées/sorties, occupant chacune une adresse définie par A<sub>0</sub>-A<sub>12</sub>.

Généralement, les autres microprocesseurs réservent un ou deux

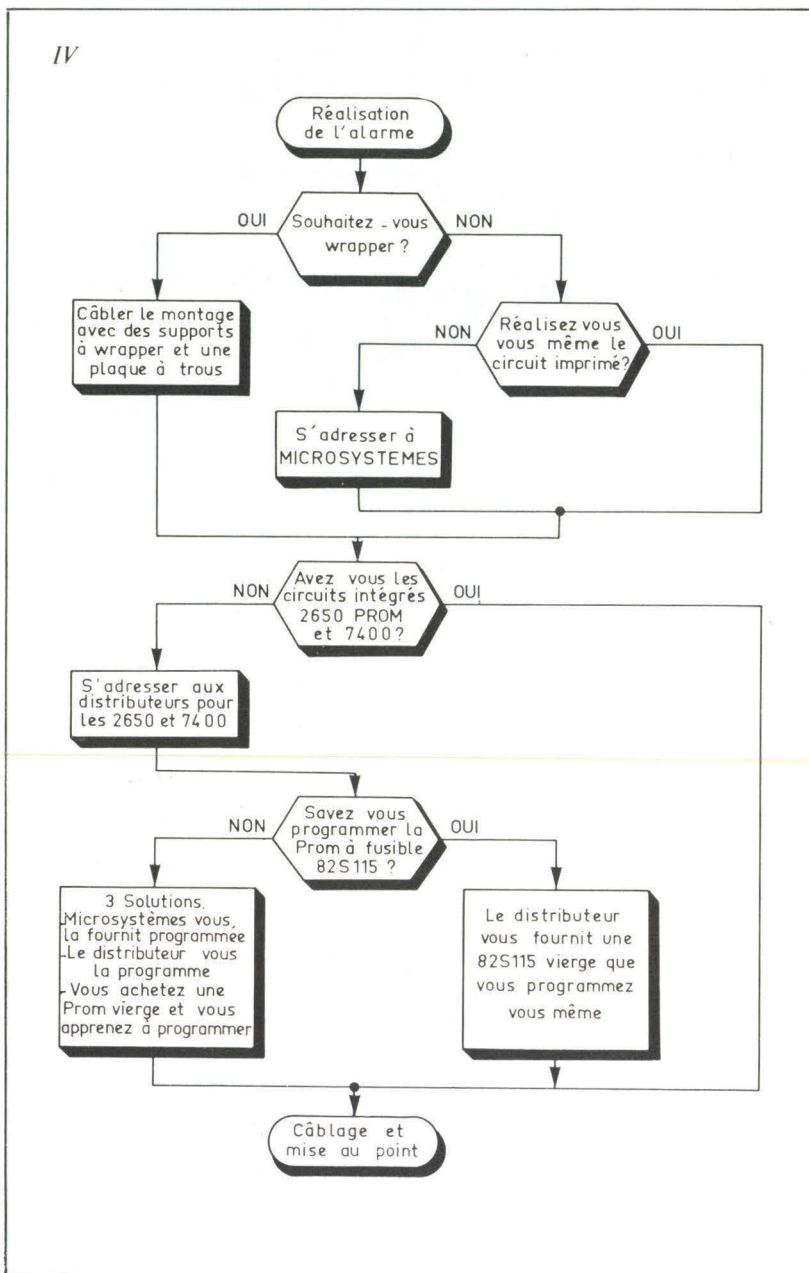

IV : L'organigramme de réalisation permet de vous guider dans la recherche des composants. La revue met à votre disposition le circuit imprimé et la mémoire PROM déjà programmée.

mots-mémoire pour un coupleur pouvant manipuler 16 à 24 périphériques. Ce coupleur existe par ailleurs dans la famille Signetics, sous la référence 2655 et s'inspire d'un 8255 d'Intel, dont il copie les trois ports de 8 bits programmables, peut mémoriser des interruptions sur des fronts programmés et fonctionner dans des modes nouveaux.

Ainsi, nous pouvons manipuler

des périphériques même dans la zone-mémoire de programme.

## Réalisation

Sur le schéma de fonctionnement de la figure 4 nous remarquons la boucle de gardiennage à l'entrée SENSE du microprocesseur. Si tout va bien, on doit trouver le niveau zéro sur cette entrée. En cas de coupure, la tension de l'entrée MOS en question remontera au + 5 V grâce à R<sub>1</sub>.

IRQ : Interrupt request.  
Demande d'interruption.  
R/W : Read/Write.  
Demande de lecture/écriture.  
INTACK : Interrupt acknowledge. Accusé de réception de l'interruption.  
OPACK : Operation Acknowledge.  
DEN ou DBUSEN : Data bus enable.  
AEN ou ADREN : Address enable.



Le schéma possède également une sortie, FLAG qui, amplifiée, attaque la turbine. Cette dernière peut être alimentée à un potentiel plus élevé que l'ensemble des composants, il suffit que la tension collecteur-émetteur maximum admissible ( $U_{CE\ max}$ ) du transistor

de puissance final ne soit pas dépassée.

Le 7400 de la **figure 4** sert à générer un signal d'horloge d'une part et à remettre à zéro (R.A.Z.), par une bascule R/S, le microprocesseur. La fréquence d'horloge, pour les valeurs choisies est sensi-

blement égale à 1 MHz. Il est bien sûr possible d'utiliser un quartz à la place du condensateur et de la résistance ( $C = 1,8\ nF$  ;  $R = 200\ \Omega$ ) mais la précision des temporisations au  $10^{-5}$ ,  $10^{-6}$  n'est pas nécessaire. En effet, cette précision mène à  $300\ \mu s$  d'écart maximum

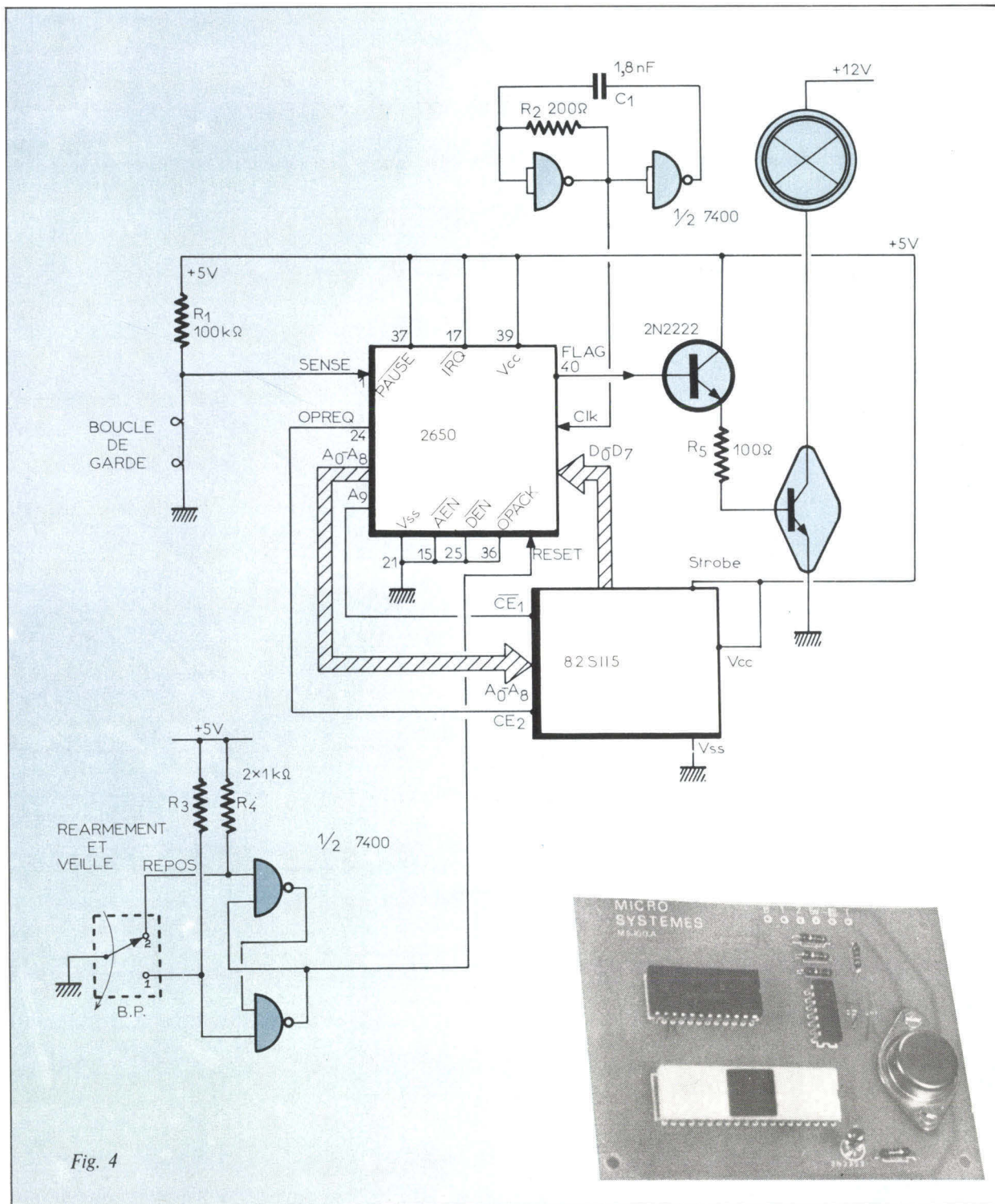

Fig. 4

Fig. 4. - Schéma de fonctionnement. Le transistor de puissance peut être un 2N3055 ou équivalent. Sur le circuit imprimé câblé, on distingue aisément le microprocesseur (blanc), la mémoire PROM et le 7400 (vertical).



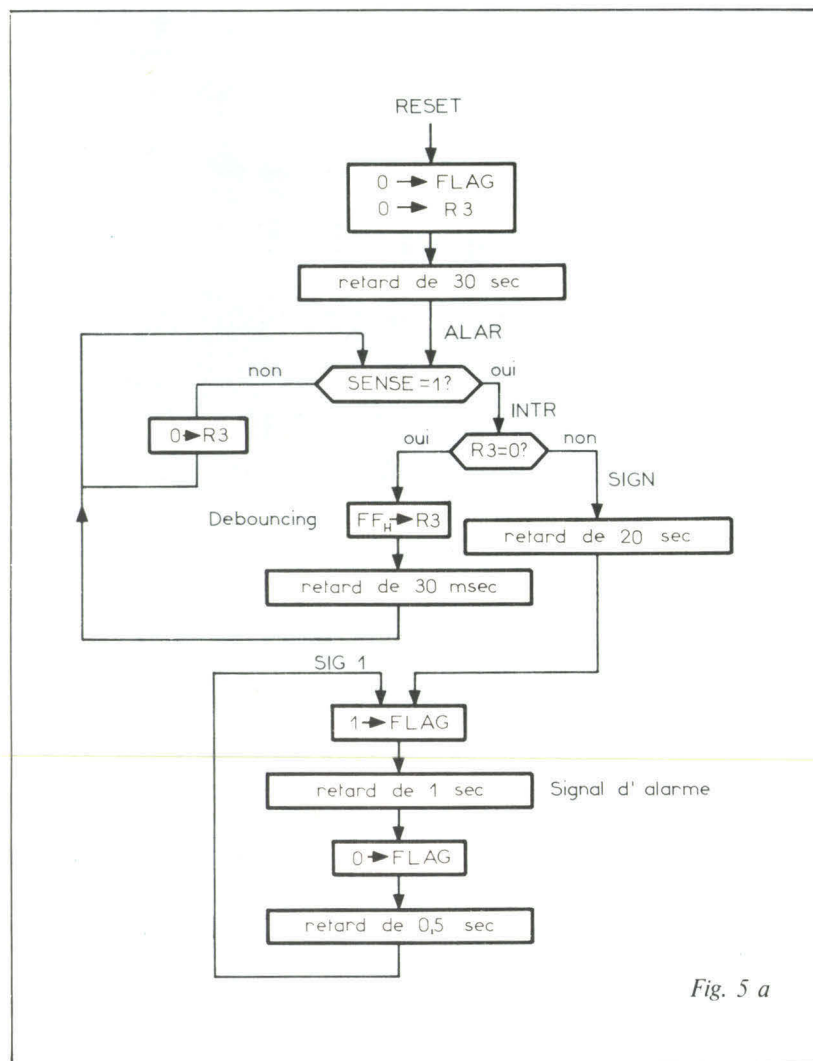

Fig. 5 a

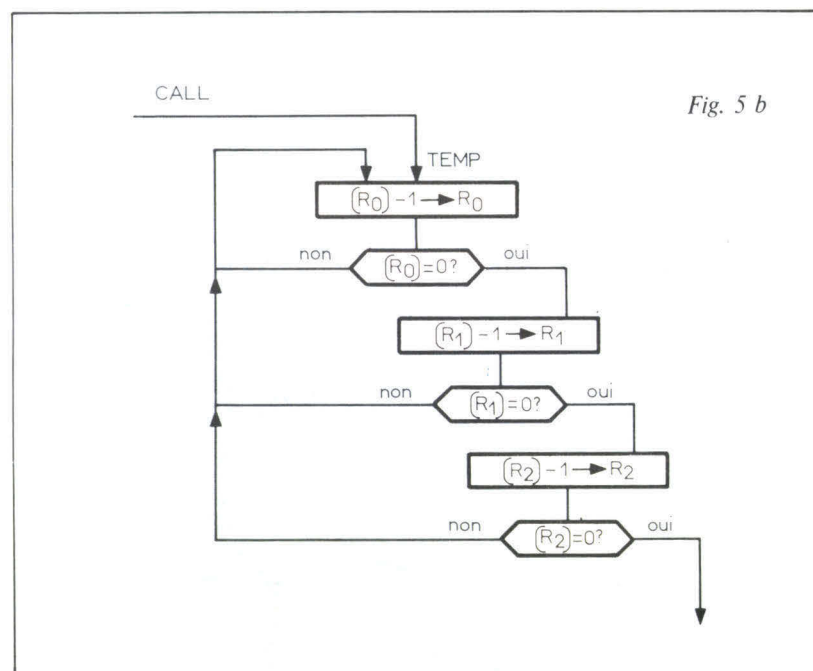

Fig. 5 b

pour une temporisation globale de 30 secondes. A l'échelle humaine cela est négligeable. D'autre part, les  $10^{-3}$ ,  $10^{-4}$  de précision de l'oscillateur RC, quelle que soit la température ou les conditions « tout terrain » de fonctionnement se maintiendront. Rien de commun avec les longues temporisations analogiques, tributaires des courants de fuite qui doublent tous les 6 °C.

Avec ces considérations simplement hardware, nous construisons l'organigramme spécifique au 2650 de la figure 5a et 5b.

## Organigrammes

Vous pouvez le constater, la boucle de garde est munie d'une procédure anti-rebondissements ou anti-parasites. Cela s'obtient en chargeant FF dans le registre R<sub>3</sub>. Initialement, au premier passage, R<sub>3</sub> = 0. Dès la réception du parasite ou signal de coupure vrai, il est mis à FF et le microprocesseur génère un retard de 30 ms. Si après ce retard la coupure n'existe plus, nous sommes en présence d'un parasite industriel et on remet le « drapeau anti-rebond » R<sub>3</sub> à zéro. Dans le cas contraire, R<sub>3</sub> sera trouvé différent de zéro lors d'un deuxième test et le programme partira dans la temporisation T<sub>2</sub>. Si aucun « RESET » ne détourne le microprocesseur de sa voie, il entrera dans une boucle « SIG 1 », ou il fabriquera un signal d'alarme intermittent.

La figure 5 b donne le détail des blocs de retard de l'organigramme principal. On voit qu'il y aura trois variables définissant à chaque fois le retard : R<sub>0</sub>, R<sub>1</sub> et R<sub>2</sub>. L'appel de procédure contiendra ces trois valeurs d'où la similitude avec un CALL.

Fig. 5 a. - Organigramme spécifique au 2650.

Fig. 5 b. - L'organigramme de temporisation met en œuvre 3 registres donc 3 boucles de retard imbriquées.



PIP ASSEMBLER VERSION 2 LEVEL 1						PAGE 1		
LINE	ADDR	LABL	B1	B2	R3	B4	ERROR	SOURCE
1								*****
2								*
3								* ALARME A MICROPROCESSEUR
4								* L'HORLOGE DU MICROPROCESSEUR = 1 MHZ
5								*
6								*****
7								*
8								* PARAMETRES DU 2650
9	0000							R0 EQU 0 REGISTRE 0
10	0001							R1 EQU 1 REGISTRE 1
11	0002							R2 EQU 2 REGISTRE 2
12	0003							R3 EQU 3 REGISTRE 3
13	0040							FLAG EQU H'40' SORTIE DU SIGNAL D'ALARME
14	0080							SENS EQU H'80' PRESENCE D'INTRUS
15								*
16								* PROGRAMME PRINCIPAL
17								*
18								* ORG 0 ORIGINE DE LA PROM
19								* INITIALISATION/RESET PAR LE PROPRIETAIRE
20	0000		74	40				CPSU FLAG 0-->FLAG/PAS DE SIGNAL D'ALARME
21	0002		07	00				LODI,R3 0 0-->R3
22								* RETARD DE 30 SECONDES/LE PROPRIETAIRE
23								* A LE TEMPS DE SORTIR SANS DECLENCHER L'ALARME
24	0004		04	DE				LODI,R0 222 2 MS
25	0006		05	FA				LODI,R1 250 X250
26	0008		06	3C				LODI,R2 60 X 60=30 SECONDES
27	000A		3F	00	46			BSTA,3 TEMP APPEL SOUS-PROGRAMME RETARD
28								* RECONNAISSANCE D'INTRUS/TEST DE SENSE
29	000D	000D	84	80				ALAR TPSU SENS TEST DE SENSE = 1
30	000F		18	04				BCTR,0 INTR VERS INTR SI INTRUS DECOUVERT
31	0011		07	00				LODI,R3 0 SINON ATTENTE D'INTRUS
32	0013		18	78				BCTR,3 ALAR BOUCLE
33								* DEBOUNCING DU SIGNAL D'INTRUS
34	0015	0015	5B	0D				INTR BNR,R3 SIGN VERS EMISSION DU SIGNAL
35								* D'ALARME APRES DEBOUNCING DU
36								* SIGNAL D'INTRUS
37	0017		07	FF				LODI,R3 H'FF' INDICATEUR DE DEBOUNCING
38								* RETARD DE 30 MILLISECONDES POUR DEBOUNCING
39	0019		04	DE				LODI,R0 222 2 MS
40	001B		05	0F				LODI,R1 15
41	001D		06	01				LODI,R2 1 X 1 =30 MS
42	001F		3F	00	46			BSTA,3 TEMP VERS S/PROGRAMME DE RETARD
43	0022		1B	69				BCTR,3 ALAR VERS NOUVEAU TEST DE SENSE
44								* POUR DEBOUNCING
45								* EMISSION DU SIGNAL D'ALARME
46								* RETARD DE 20 SECONDES/LE PROPRIETAIRE PEUT
47								* ENTRER ET A LE TEMPS DE FAIRE RESET POUR
48								* NE PAS DECLENCHER L'ALARME
49	0024	0024	04	DE				SIGN Lodi,R0 222 2MS
50	0026		05	FA				LODI,R1 250 X250
51	0028		06	28				LODI,R2 40 X 40=20 SECONDES
52	002A		3F	00	46			BSTA,3 TEMP VERS S/PROGRAMME RETARD
53								*
54								* SIGNAL D'ALARME EMIS SI LE RESET N'A
55								* PAS ETE FAIT
56	002D	002D	76	40				SIG1 PPSU FLAG 1-->FLAG
57								* RETARD DE 1 SECONDE/SIRENE EN ACTION
58	002F		04	DE				LODI,R0 222 2MS
59	0031		05	FA				LODI,R1 250 X250
60	0033		06	02				LODI,R2 2 X 2=1 SECONDE
61	0035		3F	00	46			BSTA,3 TEMP VERS S/PROGRAMME RETARD
62								* ARRET DU SIGNAL D'ALARME
63	0038		74	40				CPSU FLAG 0-->FLAG
64								* RETARD DE 0.5 SECONDE/SIRENE ARRETEE
65	003A		04	DE				LODI,R0 222 2MS
66	003C		05	FA				LODI,R1 250 X250
67	003E		06	01				LODI,R2 1 X 1=0.5 SECONDE
68	0040		3F	00	46			BSTA,3 TEMP VERS S/PROGRAMME DE RETARD
69								* REBOUCLAGE DU PROGRAMME POUR EMISSION
70								* CONTINUE:1 SEC.(SIRENE),0.5SEC.(SILENCE),
71								* 1 SEC.(SIRENE),...
72	0043		1F	00	2D			BCTA,3 SIG1
73								* FIN DU PROGRAMME PRINCIPAL
74								-----
75								*
76								* SOUS-PROGRAMME DE RETARD
77								*
78	0046	0046	F8	7E				TEMP BDRR,R0 \$ DECREMENT DE R0 -->0
79	0048		F9	7C				BDRR,R1 TEMP DECREMENT DE R1 -->0
80								* NOMBRE DE BOUCLES PRECEDENTE
81	004A		FA	7A				BDRR,R2 TEMP DECREMENT DE R2 -->0
82								* NOMBRE DE FOIS LES 2
83								* BOUCLES PRECEDENTES
84	004C		17					RETC,3 RETOUR AU PROGRAMME PRINCIPAL
85								*
86								-----
87								END

TOTAL ASSEMBLER ERRORS = 0

Fig. 6. - Listing de programmation de la mémoire PROM. Remarquez à l'adresse 46<sub>16</sub> le sous-programme de retard.



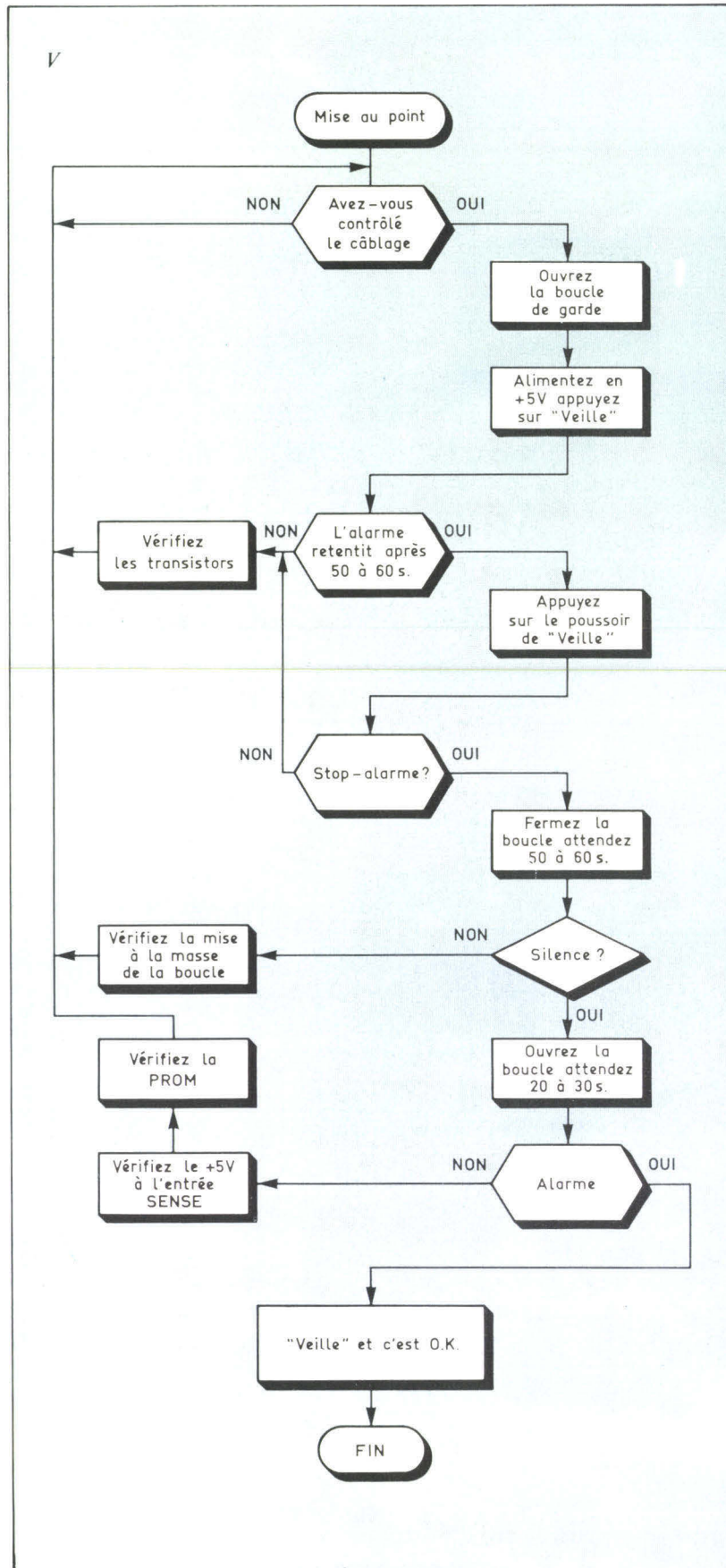

Les trois registres seront décré- mentés à partir de leurs valeurs ini- tiales et testées à zéro dans trois boucles imbriquées donnant les retards. Selon cet organigramme, ou plan de travail, nous obtenons le programme de la **figure 6**.

## Le programme

Le haut de la page de listing donne les colonnes. Ainsi, sur la colonne-adresses on constate que le programme se contente de 4 D<sub>16</sub> ou 77<sub>10</sub> mots de 8 bits.

Ce résultat surprenant nous permettra de choisir une mémoire de programme PROM ou EPROM minuscule (elles commencent à 128 mots...).

Pour des raisons de coût, nous choisissons la mémoire PROM à fusibles 82S 115. Vous pouvez également programmer une EPROM type 2758 de chez Intel. La programmation d'une PROM à fusibles, pour si peu de mots, peut se faire manuellement. En principe, on doit remonter la tension d'alimentation, après avoir adressé le mot à programmer, à 10 V et l'appliquer aux sorties que l'on veut voir à « 1 », une à une, en respectant un temps de montée assez lent.

## Câblage

Pour ceux qui désirent wrapper, la **figure 7** montre les broches des composants tels qu'ils devraient prendre place sur un support à trous pour wrapping. Les bus A<sub>0</sub> - A<sub>8</sub> et D<sub>0</sub> - D<sub>7</sub> seront reliés. A<sub>9</sub> attaque l'entrée  $\overline{CE}_1$  de la mémoire. OPREQ valide CE<sub>2</sub>. Les entrées munies d'un « + 5 » devront être connectées au + 5 V, certaines autres, à la masse. Le RESET sortant du 7400 sera relié à son homologue sur le 2650. Toutes les broches non utilisées sur la **figure 4**

V : Les différentes étapes de vérification du fonctionnement et de la mise au point sont décrites dans cet organigramme.



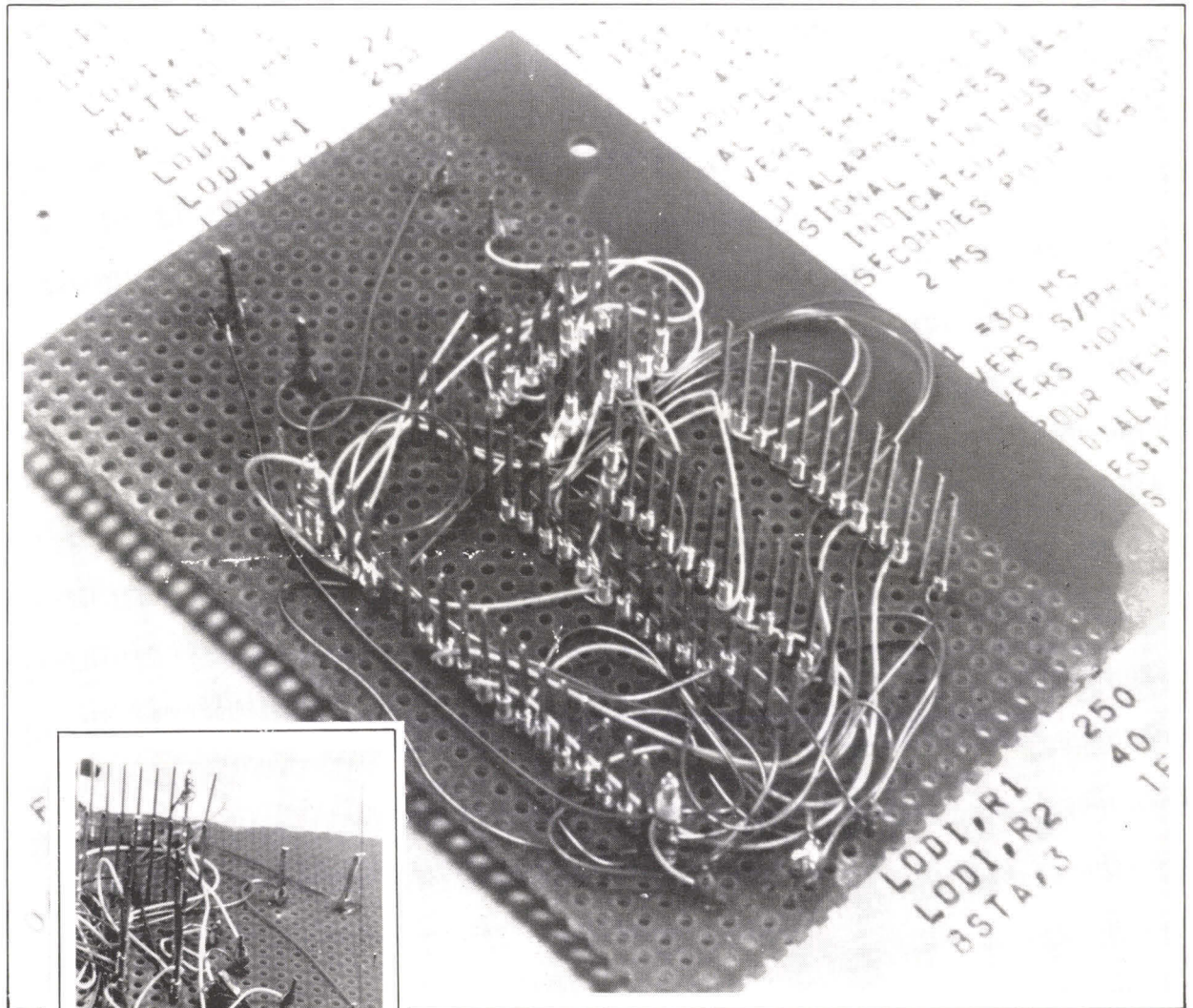

Fig. 7. - Maquette de mise au point câblée en wrapping. Vue agrandie des broches wrapped et soudées.

sont laissées en l'air. Certains composants à broches rondes, non recommandés pour l'enroulement sont soudés au fil (les résistances, transistors, etc.).

En ce qui concerne le circuit imprimé, le mylar utilisé est celui de la **figure 8**. Les boîtiers sont représentés conformément au plan d'implantation de la **figure 9**, qui n'est autre que la sérigraphie utilisée sur le circuit réalisé par la rédaction et que nous vous proposons.

## Précautions

Suivez à la trace l'**organigramme de réalisation**.

En cas de câblage wrapped, une erreur peut court-circuiter votre microprocesseur. Nous ne saurions assez vous recommander le circuit imprimé, mais en cas de wrapping, vérifiez par trois fois vos connexions avant la mise sous tension.

Pour vérifier la PROM, si vous n'êtes pas certain de sa programmation, ou en cas de mauvais fonctionnement, on utilisera le montage universel de vérification des mémoires mortes décrit dans ce même numéro.

La tension d'alimentation de l'ensemble unité centrale et mémoire doit se situer entre 4,5 V

et 6 V. Vous pouvez utiliser une résistance pour faire chuter la tension d'une batterie de 12 V. Par exemple, pour un courant débité de 150 à 200 mA, le calcul de sa valeur est simple :  $(12 V - 5 V) / 0,150 A = 47 \Omega$ . Prévoir un condensateur de  $50 \mu F$  pour le découplage de l'alimentation 5 V. L'ondulation résiduelle, en cas d'alimentation-secteur, a peu d'importance. Elle peut atteindre 10 à 15 % de la valeur moyenne de 5 V.

La **figure 10** donne l'exemple d'une alimentation secteur, secourue par batterie de 6 V. Elle utilise un transformateur « filaments », dont la tension redressée recharge éventuellement la batterie par  $D_1$ .  $R_1$  intervient pour alimenter le microprocesseur en cas de coupure secteur.



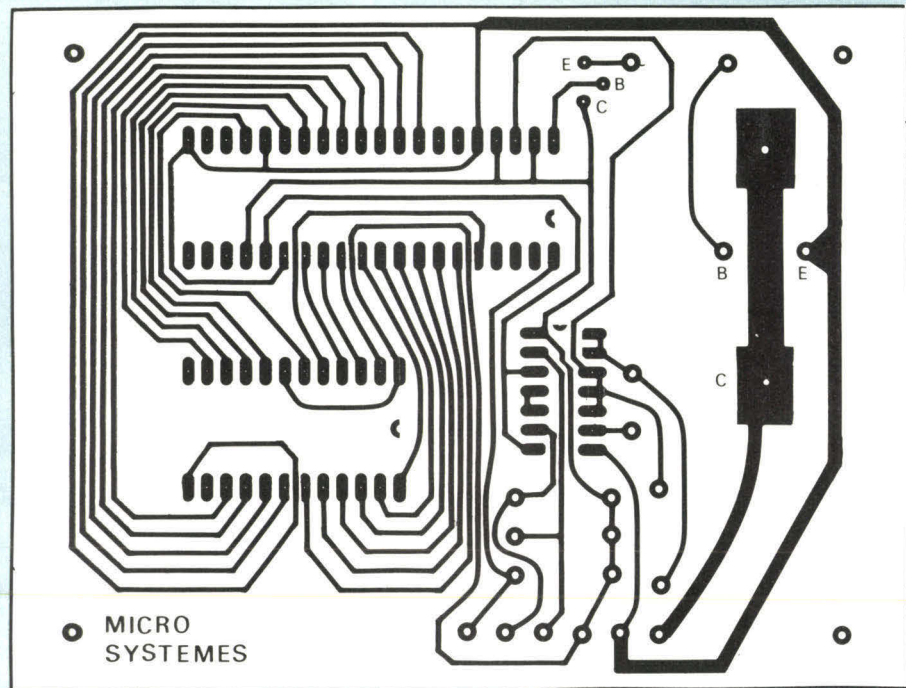

Fig. 8

Fig. 8. - Circuit imprimé de l'alarme : vue côté soudures (échelle 1).

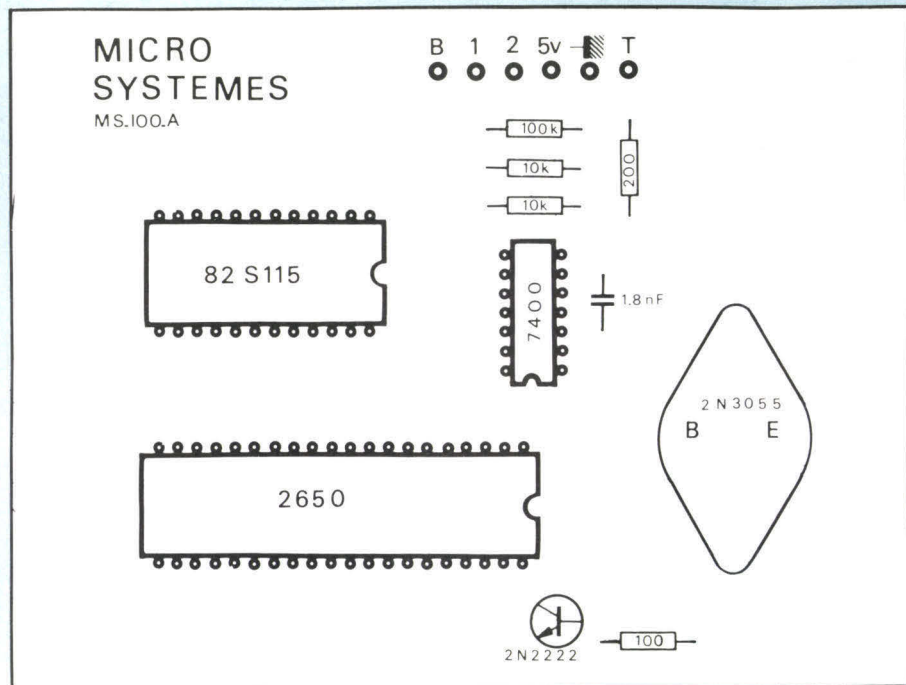

Fig. 9

Fig. 9. - Circuit imprimé vue côté composants (échelle 1).



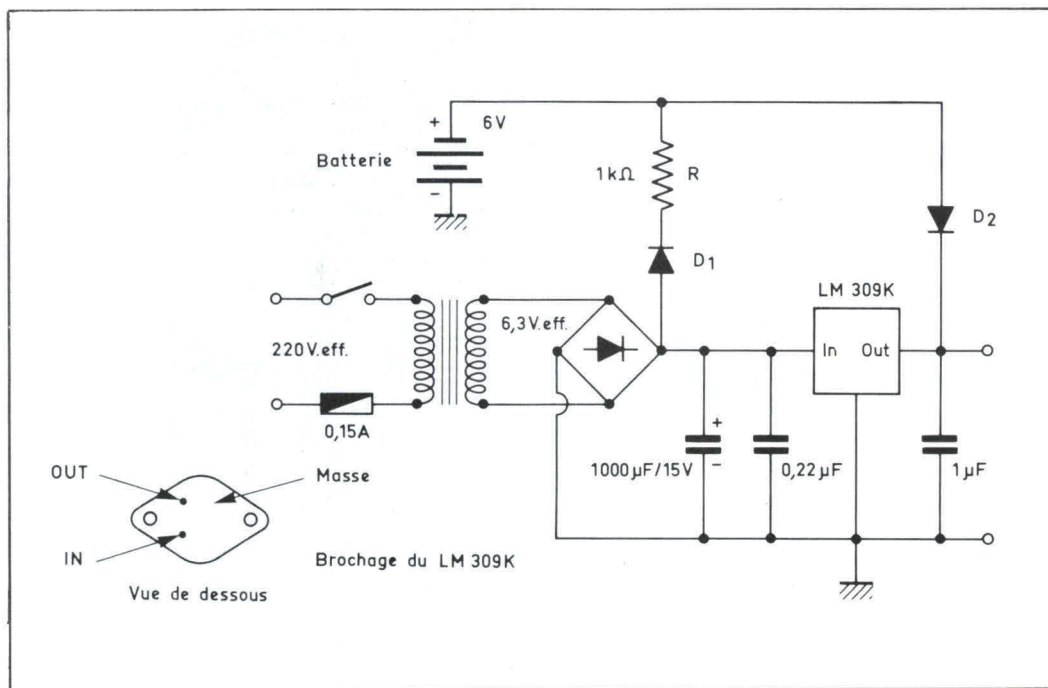

Fig. 10. - L'alimentation utilise un régulateur intégré LM 309 K qui délivre une tension stabilisée de 5 V.

## La boucle de garde

Elle se compose d'un fil très mince, dissimulé dans les papiers muraux, sous les moquettes, tapis, etc., et parcourt quelques contacts installés aux points stratégiques de la maison. La porte d'entrée, les fenêtres, la porte du garage ou du jardin. Ce fil peut être du type émaillé (bobinage). Les contacts font intervenir la créativité de chacun : un bouton-poussoir actionné en coupure par un levier lié à la porte ; un aimant fixé au battant de l'ouverture qui maintient collé un contact dans une ampoule reed ; un interrupteur à masse inertielle sensible aux chocs sur une vitre, etc. Ces contacts sont généralement disponibles dans le rayon bricolage des grands magasins. ■

André DORIS

## Nomenclature des principaux composants

— 1 microprocesseur 8 bits MOS canal  
N : **2650**.

En vente chez tous les distributeurs RTC  
(nous vous en donnons la liste).

Prix indicatif unitaire : 115 F.

— 1 mémoire PROM à fusibles :  
**82 S 115 N**.

Disponible vierge chez vos distributeurs  
habituels.

En vente programmée chez les  
distributeurs RTC et à la rédaction.

Prix unitaire : 110 F.

— Circuit imprimé 110 x 86 mm en verre  
époxy avec sérigraphie. Référence :  
**MS 100 A**.

Disponible exclusivement à la rédaction.

Prix unitaire : joindre à votre demande un  
chèque bancaire, postal ou mandat de 30 F  
à l'ordre de Micro-Systèmes (port et  
emballage compris).

— Tous les autres composants sont  
classiques et en vente chez vos  
distributeurs habituels.

### Réseau des distributeurs R.T.C.

**Région Parisienne** : RTF DIFFUSION, 59 à 63, rue  
Desnouettes, 75015 Paris - 533.69.43 - Télex Radiff  
260.832 F.

OMNI-TECH, 15 à 21, rue Camille Flammarion, 75018  
Paris - 257.62.80 - Télex : OMT 641.355 F.

DISSEREL, 32/36, rue de Torcy, 75018 Paris - 203.60.02 -  
Télex : 670.579 F.

**Bourgogne et Val-de-Loire** : Morin Industrie - (25)  
43.15.48.

**Est** : Hohl-Danner - (88) 20.90.11.

**Massif Central** : Electronique du Centre - (73) 84.60.08.

**Midi - Languedoc - Provence - Côte d'Azur** : Ets  
Vedeche - (91) 95.81.82.

**Nord** : Sanelec Electronique - (20) 98.92.13.

**Ouest - Centre Ouest** : Sertronique - (43) 84.24.60.

**Rhône-Alpes** : Rhonalco - (78) 53.00.25.  
Ets Besson - (76) 96.10.72.

**Sud-Ouest** : C.E.D.S.O. - (59) 27.03.56.

**R.T.C. LA RADIOTECHNIQUE-COMPELEC** - 130,  
av. Ledru-Rollin, 75540 Paris Cedex 11, tél. : 355.44.99 -  
60, rue de Verdun, 69100 Villeurbanne, tél. : (78) 68.22.97,  
télex 370413 F - 21, rue Roquelaine, 31000 Toulouse, tél. :  
(61) 62.77.22.





Informatic Systèmes TéléCom

## MICRO-ORDINATEUR APPLE-II



- MICROPROCESSEUR ROCKWELL 6502 - RAM EXTENSIBLE DE 4 K A 48 K.
- BASIC - MONITEUR - ASSEMBLEUR - DESASSEMBLEUR (ROM).
- SORTIE VIDEO 24 LIGNES/ 40 COLONNES.
- GRAPHIQUES FINS EN COULEURS SUR T.V. (RVB-SECAM).
- INTERFACES MAGNETOPHONE ET ENTREES ANALOGIQUES - HAUT-PARLEUR INCORPORE.
- 8 PERIPHERIQUES CONNECTABLES DONT :
  - IMPRIMANTE, MODEM, CARTE DE COMMUNICATION RS 232
  - CARTE DE RECONNAISSANCE VOCALE(32 MOTS QUELCONQUES)
  - FLOPPY DISQUES(1 A 14 FOIS 116 Ko).
- \* DOS : FICHIERS DE DONNÉES EN ACCÈS SÉQUENTIEL INDEXÉ PROGRAMMATHIQUE/CHAINAGE DES PROGRAMMES/PROTECTIONS D'ÉCRITURE.

## MICRO-ORDINATEUR I.S.T.C. 5000

- MICROPROCESSEUR Z80 - RAM de 24 K à 64 K.
- SORTIE VIDEO 24 LIGNES/ 80 COLONNES.
- GENERATEUR DE CARACTERES PROGRAMMABLE.
- 1 OU 2 MINI-FLOPPY DISQUES(DOUBLE FACE) INTEGRES.
- DOS-EDITEUR DE TEXTE.
- MACRO ASSEMBLEUR.
- BASIC ETENDU(IF THEN ELSE, WHILE, PRINT USING).
- FORTRAN IV ANSI
- EDITEUR DE LIENS POUR MODULES FORTRAN.
- 2 A 5 CONNECTEURS BUS S-100.
- INTERRUPTIONS CHAINÉES AVEC PRIORITES(8 NIVEAUX).
- CARTE DE COMMUNICATION (SYNCHROME/ ASYNCHROME).
- IMPRIMANTE AVEC INTERFACE PARALLELE.



**Bon réponse à retourner à : I.S.T.C., 7 à 11, rue Paul-Barruel, 75015 Paris. Tél. : 306.46.06.**

Raison Sociale .....

Adresse .....

Activité .....

.....

Nom et Fonction .....

Tél .....

.....

UNE DEMONSTRATION  LA VISITE D'UN COMMERCIAL



# APPLE-II



*Le micro ordinateur Apple-II : téléviseur et mini cassette domestiques.*

En janvier 1976 Steeven Jobs, master de physique, 20 ans, et Stephen Wozniak, Ph. D, 28 ans, mettent au point dans leur garage un micro ordinateur APPLE-I à usage personnel, destiné aux amateurs d'informatique. En janvier 1978, ils déménageaient dans des locaux de 20 000 pds<sup>2</sup>, à Copertino et une version améliorée, dotée de dispositifs qui vulgarisaient un peu plus la première, est née : le Apple-II.

Apple veut dire pomme en anglais. Ce nom vient du fait que toutes leurs économies ayant été dépensées, le jour de la dernière mise au point de leur création, il ne leur restait à manger que des pommes...

De juillet 1977 à janvier 1978 se sont vendu plus de 5 000 Apple-II. Pour cette année les prévisions du marché ont poussé les fabricants à la mise en œuvre de plus de 25 000 unités.

Le duo de la technique a été rejoint par A.C. Marcula au marketing, un monsieur qui a fait ses armes chez Fairchild, Hugues et dernièrement, pendant quatre ans, chez Intel comme marketing manager. Ils sont aujourd'hui vice-présidents de Apple Inc., société présidée par Mike Scott, directeur des opérations de circuits hybrides pen-

dant six ans chez National Semiconductor, après avoir travaillé chez Fairchild où il avait connu le vice-président d'aujourd'hui Marcula.

## Structure

L'Apple-II utilise un poste de télévision couleurs comme terminal de visualisation et reçoit ses ordres d'un clavier ASCII\*.

Doté d'un microprocesseur 6502 de MOS-Technology, il contient un programme moniteur d'une capacité de 2 K-octets permettant d'assembler et même de désassembler des programmes microprocesseurs.

Une version « tiny » Basic (à nombres entiers) est résidente en 6 K-octets de mémoire. Une option plus performante, à calcul en flottant est disponible sur bande mini cassette et se charge en RAM.

Le programmeur dispose de 4 K-octets de RAM dynamique pour les versions standard qui peuvent être étendues, grâce à l'existence de supports, jusqu'à 48 K-octets. Les prix des versions 4 K, 16 K, 32 K ou 48 K varient en conséquence (pour mars 78 par exemple : 8 200 F, 11 200 F, 14 300 F et 17 500 F H.T.).

La partie supérieure est amovible et permet l'accès à tous les circuits, câblés sur une grande carte imprimée à trous métallisés.



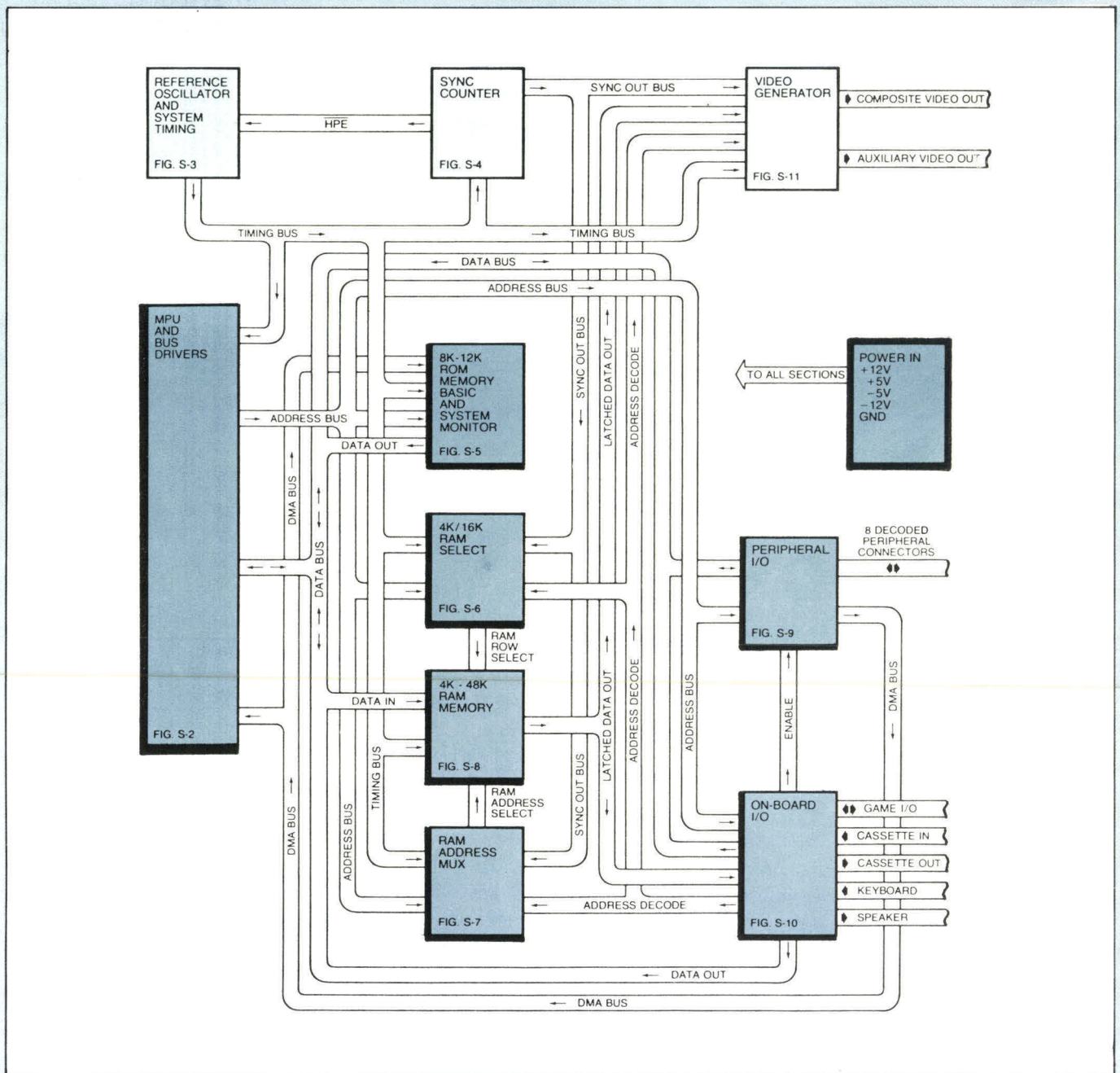

Fig. 1. - Synoptique du Apple-II.

L'alimentation à découpage a un excellent rendement et peut supporter la consommation locale et celle de 8 périphériques.

Huit supports permettent l'installation de modules personnalisés. L'horloge du microprocesseur est constituée de manière à faciliter un DMA pour la visualisation alphanumérique ou graphique sur l'écran. Elle provient de la division successive d'un oscillateur pilote à 14,318 MHz, par 4, ce qui donne la fréquence de référence de la sous-porteuse couleur du NTSC à 3,579 MHz et par 3, ce qui mène à la fréquence d'horloge  $\phi_2$ , d'environ 1 MHz. Rappelons que le constructeur du Apple s'est peu soucié du standard SECAM, qui est obtenu par transcodage sur une carte compatible avec le bus interne du Apple, issue des mains des revendeurs en France du produit.

Outre l'interface minicassette et la prise UHF-T.V., on trouve un interface « jeux », pouvant supporter deux potentiomètres et boutons poussoirs permettant des jeux très perfectionnés, en télévision couleurs.

La structure est polyvalente, car elle permet aussi le couplage d'interfaces avec mémoires de masse, lecteurs optiques de cartes, tables traçantes, digitaliseurs vidéo, horloges temps réel, etc.

Soulignons que ces interfaces et tant d'autres (la carte heuristique speech lab - de reconnaissance de la parole, par exemple), prendront place sur des emplacements prévus de développement.

Toutes les versions standard possèdent un petit haut-parleur qui peut reproduire la « bande sonore » des jeux, accessible par soft.



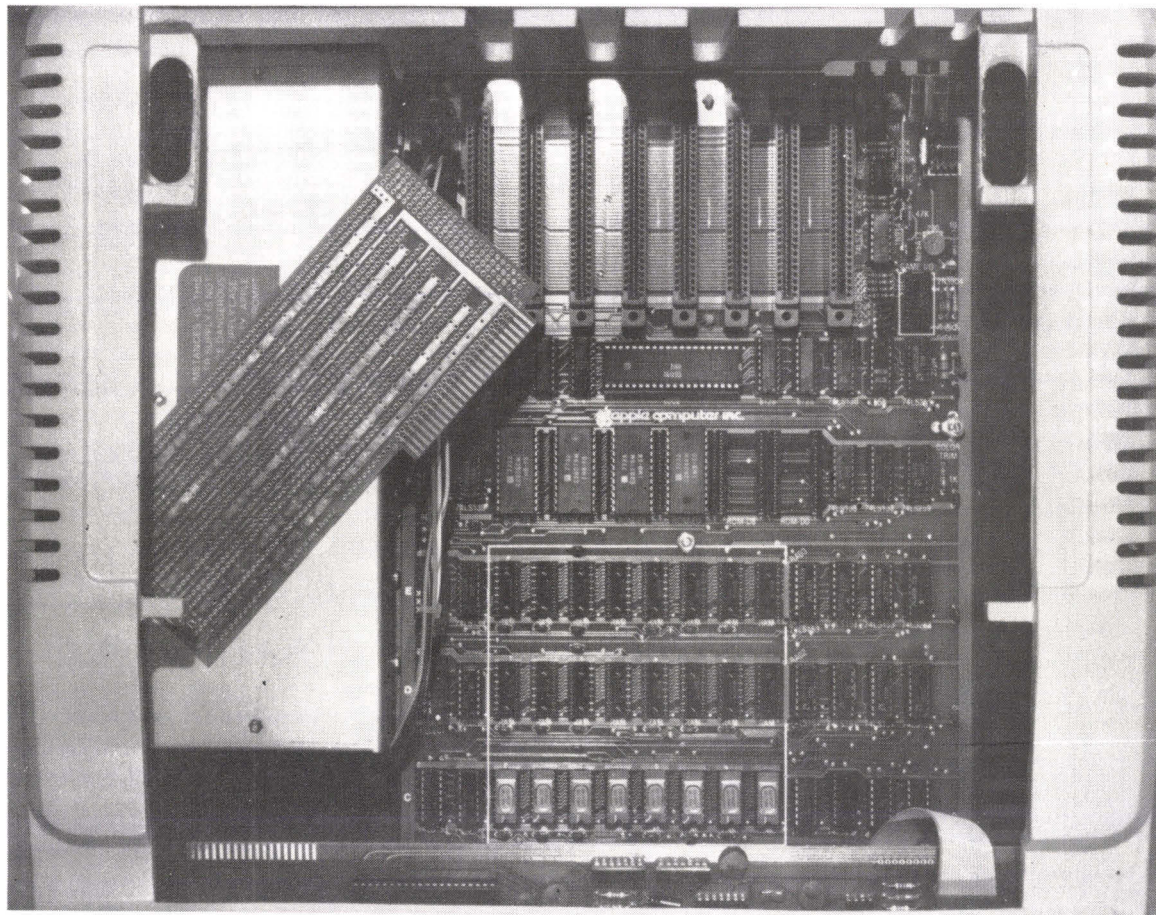

## Programmation

A l'image de la structure, qui permet le développement d'applications particulières, la programmation du Apple permet de travailler à loisir, soit en langage machine, soit en assembleur, soit en un langage plus évolué, comme le Basic. On peut y développer des « softs » d'applications microprocesseur, en vue de réaliser des systèmes, comme on peut analyser des ROM-s à l'aide d'un désassembleur résident, ou travailler en Basic. Dans tous les cas on a accès à des commandes de graphisme-couleur qui feront la joie de plus d'un artiste-décorateur. L'écran est géré de deux manières :

- **Texte** : 24 lignes de 40 caractères/ligne, la gestion du texte ne différant en rien de celle d'une « video-RAM ».

- **Graphisme, en plusieurs variantes** : soit 15 couleurs standard et un tableau de 40 x 40 points avec 4 lignes de texte ou 40 x 80 points sans texte, soit 4 couleurs et une plus haute résolution, de 160 x 280 points et 4 lignes de texte ou 280 x 192 points sans texte.

La gestion du texte comporte des possibilités d'édition : suppressions ou copies de lignes, insertions, contrôle des mouvements du curseur, etc.

Les erreurs de syntaxe sont corrigés immédiatement et des messages d'erreur appropriés apparaissent. Les 8 plaques-support sont adressables en basic.

Les interruptions hiérarchisées et le DMA sont également permises. Les programmes peuvent également gérer ou générer des sons ; dans le haut-parleur interne.

Photo 1. - Vue intérieure du châssis. Remarquer les huit supports et la plaque de développement pour des aménagements personnels.

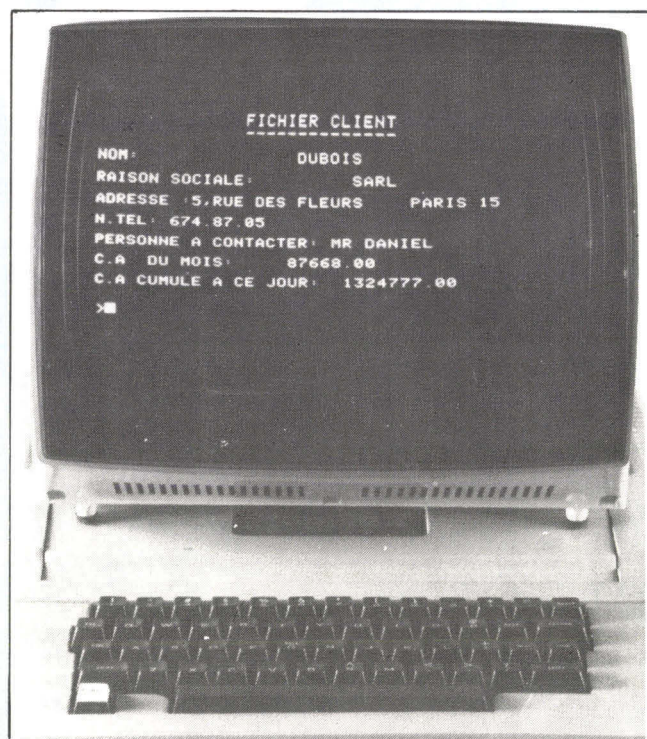

Photo 2. - Le Apple-II dans une application de gestion.



## Exemples d'applications et utilités

La société ISTC \*, l'une des distributrices du Apple-II en France, nous a fait parvenir le programme de gestion d'un fichier clients (photo 2), tenant très peu de place-mémoire et permettant des recherches par nom, chiffre d'affaires, localités ou des statistiques pouvant déterminer en un temps accord les clients-type, moyens, bons ou « perdus »...

Nous avons également essayé un programme de compte-chèques, en anglais, qui donnait, par une modulation négative ou un changement de couleur les moments de débit de la balance.

## Conclusion

L'excellent accès à l'électronique et à tous les niveaux de programmation donnent une garantie réelle de **développement**. Sur un tel micro ordinateur chacun peut mettre au point sa propre application. Ces mêmes raisons donnent une qualité didactique à l'appareil, qui est un excellent **outil d'enseignement** tant de l'électronique que de la micro-informatique.

Le chargement mini cassette est parfois difficile. Le basic-résident, à calculs entiers, est plus pratique, sauf pour l'enseignement et l'exercice de la micro informatique. La version qui se charge à partir du mini cassette demande l'adjonction de mémoires RAM, outre les 4 K standard, pour pouvoir travailler correctement.

Le **graphisme-couleur** est exceptionnel. Il ouvre des champs très vastes de création en dessin, statistiques, médecine, etc., comme le montre notre couverture.

En haute résolution et DMA il analyse et traite l'image à visualiser. ■

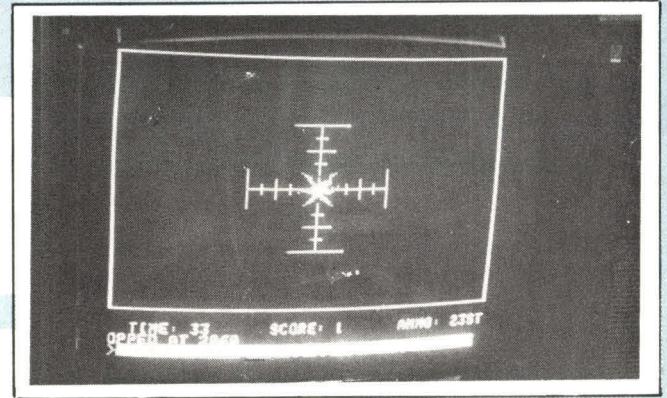
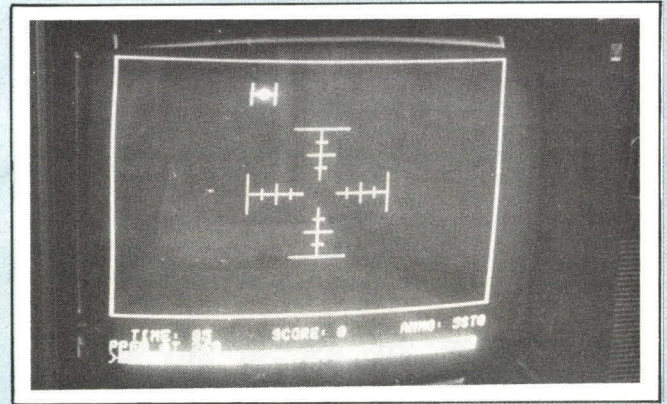

Photos 3 et 4. - Jeu : vous êtes dans le canon de la planète (guerre des étoiles) et vous poursuivez un vaisseau ennemi « H ». Quand il est bien centré dans le viseur, une pression sur le bouton et il explose dans un bruit parfaitement synthétisé sur le petit haut-parleur local (Applications du Apple-II fournies par Sonotec \*).

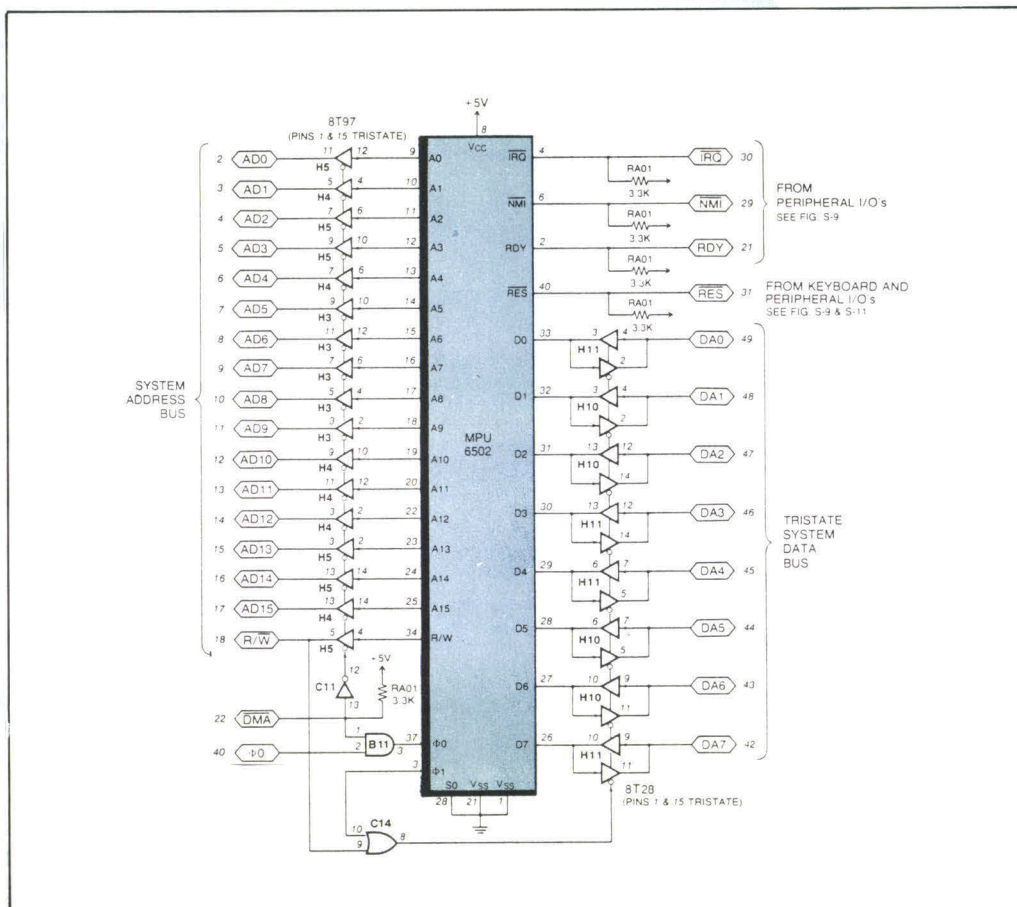

Fig. 2. - L'unité centrale est entièrement « tamponnée ».

\* ASCII :  
American Standard Code  
for Information Interchange

Distributeurs du Apple II :

ISTC :  
Informatic Systemes TeleCom  
7, rue Paul-Barruel  
75015 Paris  
Tél. : 306-46-06

Sonotec :  
5, rue François-Ponsard  
75016 Paris  
Tél. : 524-37-40



# Nascom 1



## Structure de l'appareil de base

A qui s'adresse Nascom 1\* ? Probablement à tous ceux qui n'hésitent pas à manier le fer à souder puisque Nascom 1 est livré en kit (une version toute montée peut aussi être obtenue). Il intéressera donc les hobbyistes – ou ceux qui veulent le devenir – et les techniciens.

L'optimisation du prix a été particulièrement recherchée puisque le distributeur offre l'appareil en kit pour 2490 ttc ! Il constitue déjà un ordinateur complet avec toutes ses interfaces et un clavier alphanumérique. Pour les besoins plus importants, un rack permet de connecter jusqu'à 12 cartes supplémentaires : cartes mémoire RAM ou ROM, interfaces parallèle et série.

Nascom 1 se présente sur une seule carte de circuit imprimé de 20 cm x 30 cm, soit approximativement le format de cette revue. Un clavier Licon de type Qwerty à 47 touches, livré tout monté, fait également partie de la configuration de base.

Que trouve-t-on sur la carte principale ? Le schéma synoptique (fig. 1) fait apparaître les principaux éléments :

- Microprocesseur Z80 ZILOG (MK 3880 de Mostek).
- Une Eprom 2708 de 1 K mot contenant le moniteur Nasbug. Un emplacement pour une Eprom supplémentaire est disponible.

- 1 K x 8 de RAM à la disposition de l'utilisateur.
- Interface vidéo gérée par software, équipée d'un modulateur UHF permettant d'attaquer une télévision.
- Interface magnéto-cassette.
- Gestion d'E/S série par un UART\* compatible V24 ou TTY.
- Gestion d'E/S parallèle par PIO\* fournissant deux ports de 8 bits, programmables par l'utilisateur.

La documentation est orientée vers les personnes ayant peu de connaissances techniques. Le manuel de montage et le manuel de logiciel sont en français. Les notices techniques concernant le Z80, l'UART, le PIO, sont celles du fournisseur de composant.

Examinons maintenant la constitution de Nascom 1.

## Les éléments de Nascom 1

### Microprocesseur Z80

L'unité centrale du Nascom 1 est le microprocesseur Z80, dont la réputation n'est plus à établir. Ce microprocesseur 8 bits est alimenté par une tension unique + 5 V et nécessite une seule phase d'horloge : 2 MHz en version normale, 4 MHz en version rapide. Il intègre 208 bits de mémoire RAM, organisés en 18 registres de 8 bits et 4 registres de 16 bits. Outre deux types d'interruption – masquable et non masquable – et la possibilité d'adresser jusqu'à 64 K, il réalise automatiquement le rafraîchissement des mémoires dynamiques. Ses 158 instructions de base englobent celles du 8080, et il peut être adressé en 7 modes différents. Sept types d'opérations peuvent être utilisés, dont la recopie d'un bloc de donnée, la recherche d'un caractère à l'intérieur du bloc, et la manipulation au niveau du bit.

### Mémoire disponible

L'« operating system » Nasbug est implanté à l'adresse 0000, car c'est l'adresse présente sur le bus du Z80 à la mise sous tension. Le moniteur Nasbug est dans une Eprom 2708, et une seconde Eprom peut être montée sur la carte principale. Elle contiendra par exemple une extension du moniteur développée par le constructeur ou par l'utilisateur. La mémoire RAM utilisatrice est constituée de boîtiers MK 4102, offrant un total de 1 K x 8 bits de capacité, dont environ 10 % sont pris par le moniteur. Par ailleurs, la mémoire servant à l'affichage sur écran peut être programmée par l'utilisateur, ce qui permettrait alors de disposer de 1 K supplémentaire. Un connecteur disponible à l'arrière de la carte permet d'étendre la capacité mémoire jusqu'à 64 K x 8 bits.

### Clavier et interface vidéo

Le clavier fait partie intégrante du système. Il est constitué de 47 touches décodées par hardware, et dont les fonctions sont générées par software. On peut ainsi ajouter des touches de fonction si nécessaire, ou changer l'adressage des touches.

Le choix du constructeur s'est arrêté sur un clavier à effet Hall, qui a l'avantage de supprimer les contacts mécaniques. Mais pourquoi avoir choisi un clavier complet alors que Nascom 1 travaille en hexadécimal ? Parce que dès le départ, l'utilisateur a la possibilité de générer du texte et que les extensions prévues Basic et Assembleur impliquent l'emploi d'un clavier alphanumérique.

\* Nascom 1 :

est distribué en France par JCS, 35, rue de la Croix-Nivert, 75015 Paris. Tél. : 306.93.69.

\* UART

Universal Asynchronous Receiver Transmitter – Convertisseur série – parallèle et parallèle-série.

\* PIO

Programmable Input-Output : Interface d'entrée-sortie programmable.



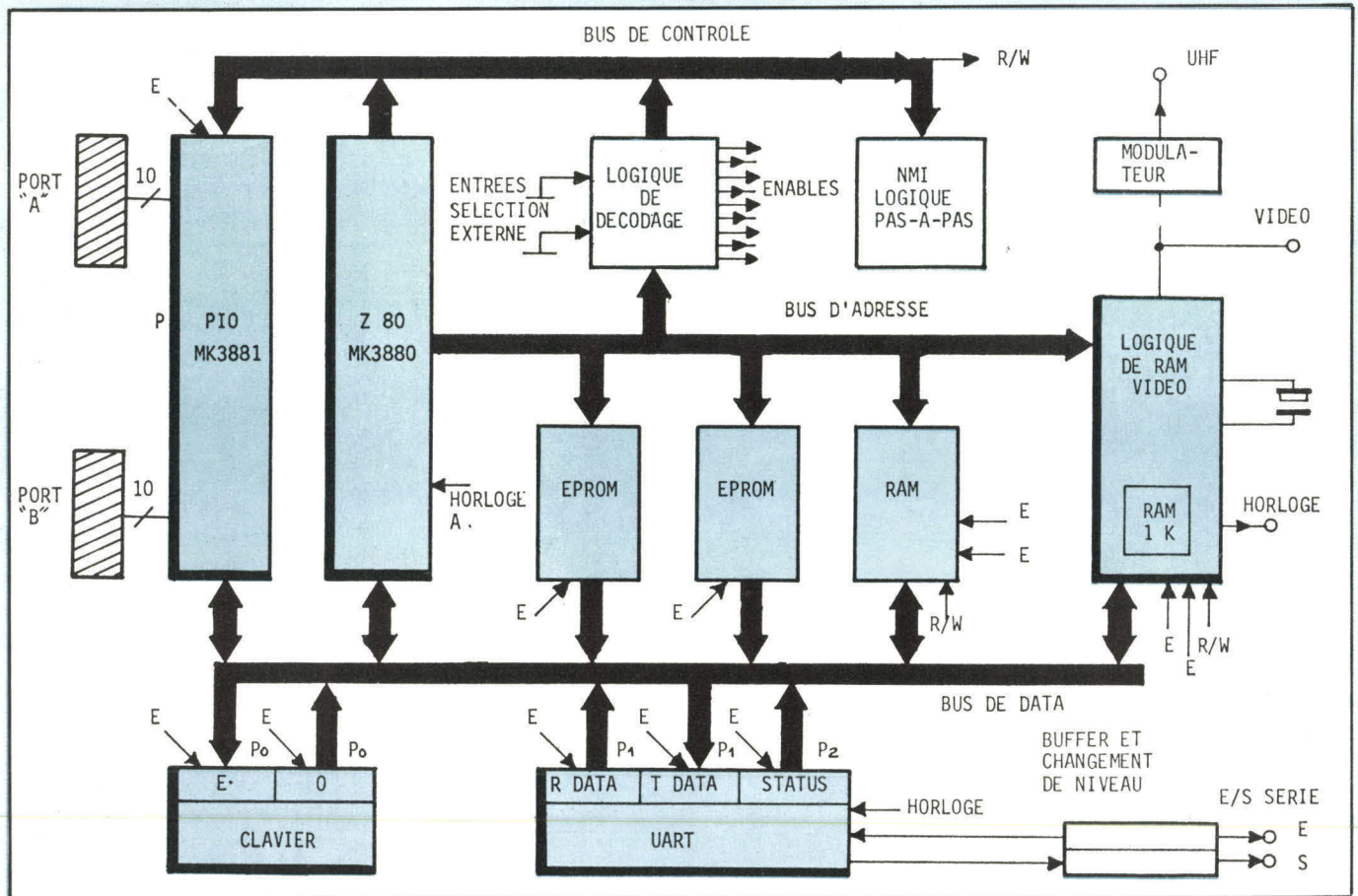
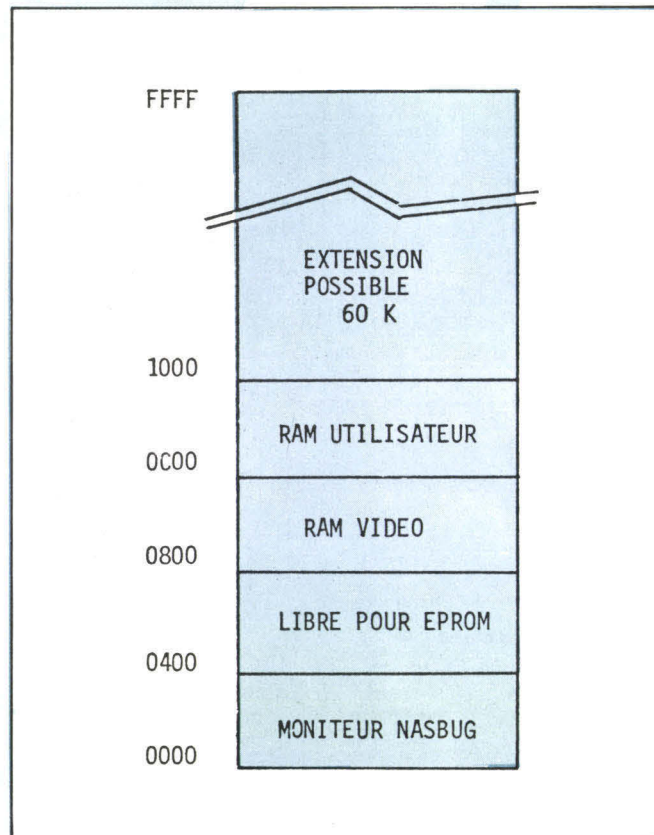

Fig. 1. - Le NASCOM 1 est organisé autour du Z80.

Fig. 2. - Implantation mémoire du micro-ordinateur.



L'interface vidéo permet l'affichage de 16 lignes de 48 caractères, chaque caractère étant défini par une matrice de 16 x 12 points. Et si le constructeur livre un générateur de caractères anglo-saxon avec son kit, il nous rappelle aimablement qu'il peut être remplacé par le générateur de caractère français Motorola MCM 6578 ! La sortie modulée UHF permettra à l'amateur d'utiliser son poste de télévision, avec une bonne netteté d'image. Bien entendu, une image meilleure sera obtenue avec la sortie vidéo.

### Les entrées-sorties séries

Les E/S séries correspondent à deux types de périphériques :

- d'une part les magnéto-cassettes, universellement admis comme mémoire de masse pour micro-ordinateur,
- d'autre part, les télétypes, les terminaux vidéo, et les liaisons série avec d'autres ordinateurs.

Une UART est utilisée comme organe de transmission série. Quelles sont les vitesses de transfert réalisées ? Elles dépendent des bases de temps utilisées :

- 300 bauds \* environ pour l'interface cassette,
- 110 bauds pour l'interface TTY et V24,
- jusqu'à 200 k-bauds en utilisant une horloge externe.

Le format des entrées-sorties retenues est très classique : 1 bit de départ, 8 bits de donnée, 1 bit de parité, 2 bits d'arrêt.

Les caractéristiques des signaux utilisés pour le magnéto-cassette s'écarte du standard Kansas-City (une

\* Baud :

Unité d'information binaire. Nombre de bits par seconde.



interface spéciale est prévue si besoin est). Par contre, les autres liaisons série se font grâce au standard CCITT V24 (RS 232 C) et boucle 20 mA. Notons également que l'on peut utiliser les télétypes de code Baudot à 5 bits.

Le pilotage du magnéto cassette est-il automatique ? Ne soyons pas trop exigeant pour le prix. Une LED indique que le système est prêt à transmettre ou à recevoir. Par contre, le signal peut être prélevé et sert à activer un relais de contrôle du moteur.

### Entrée-sortie parallèle

Un PIO MK 3881 met à la disposition de l'utilisateur deux ports de sortie de 8 bits. Chaque port peut être programmé indépendamment en entrée ou en sortie.

### Moniteur Nasbug

Les performances pratiques d'un système sont étroitement liées à celles de son moniteur. Celui-ci est ici organisé en deux parties : la gestion des entrées-sorties d'une part (clavier, RAM vidéo, UART) et la mise à disposition de 8 instructions d'autre part, qui permettent à l'utilisateur de gérer le système. Quelles sont ces instructions introduites au clavier ?

- T affiche le contenu de la mémoire, entre deux adresses à spécifier.
- M permet de charger ou de modifier le programme à partir d'une adresse donnée, l'incréméntation de celle-ci étant automatique.
- E exécute le programme.
- S exécution des programmes instruction par instruction, avec affichage des registres du Z80.

*Photo 1. - Un clavier constitué de 47 touches décodées par hardware et une carte imprimée de 20 x 30 cm font partie de la configuration de base.*

- B mise en place de points d'arrêts et affichage des registres.
- D instruction dump, faisant passer le contenu de la mémoire compris entre deux adresses sur la sortie série (écriture sur cassette par exemple).
- L pour le chargement à partir d'un magnéto-cassette.
- C copie du contenu de portions de mémoire dans d'autres zones mémoire.

Le moniteur Nasbug est donc bien adapté à l'utilisation du système de base et au développement de programmes. Mais l'utilisateur peut toujours créer lui-même son logiciel spécifique, et le placer sur une Eprom dont l'emplacement est disponible. Un programmeur d'Eprom est également livrable.

### Alimentation du système

Le système doit être alimenté en + 5 V, - 5 V, + 12 V et - 12 V pour l'E/S V 24. Attention aux erreurs de manipulation : le - 5 V doit toujours être présent avant les autres tensions sous peine de destruction du générateur de caractères !

Le constructeur fournit, en supplément, une alimentation suffisante pour la carte principale et une carte extension mémoire de 32 K. Au-delà, une alimentation plus puissante permet d'alimenter toutes les extensions prévues.

### Extensions de Nascom 1

La politique de bas prix a été poursuivie également pour les extensions, ce qui rend les configurations évoluées particulièrement attractives. Le désir d'offrir une carte de base peu onéreuse a conduit à des choix qui constituent cependant de légers handicaps : ainsi, les buffers

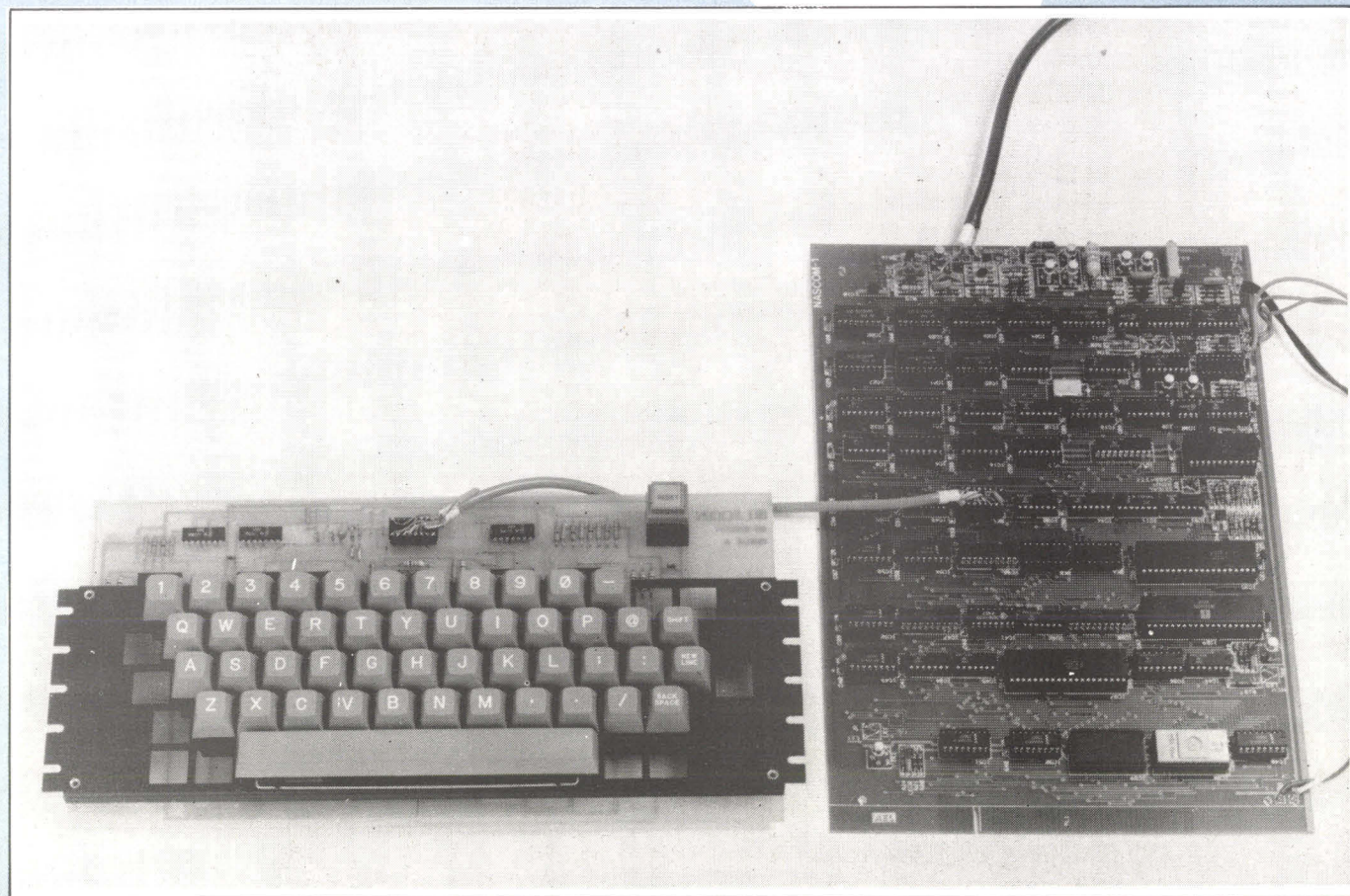



# MK14 KIT MICRO PROCESSEUR SC/MP

distribué par JCS composants

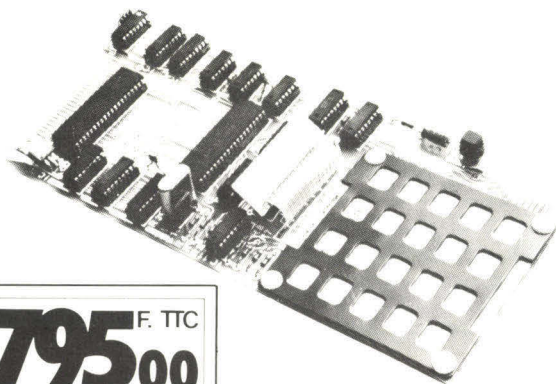

**795<sup>00</sup>** F. TTC  
**676,00** F. HT

**UN PRIX  
JAMAIS ATTEINT**

Pour moins de 800 F, ce microprocesseur en KIT place la micro-informatique à la portée de tous les hobbyistes, les étudiants, les techniciens.

## CARTE DE BASE

- Microprocesseur SC/MP
- Clavier hexadécimal
- Bloc afficheur 8 digits
- Moniteur 512 octets
- Supports C.I. MOS
- RAM 256 octets
- Horloge 4 MHz
- 16 E/S parallèles
- Régulateur 5 V.
- Circuit époxy

## MANUEL EN FRANÇAIS

Le manuel de montage et de programmation livré avec l'appareil est en français. Il donne plus de 80 pages d'explications détaillées de montage et de fonctionnement. Le MK 14 est immédiatement utilisable grâce aux programmes fournis dans différents domaines tels que jeux, musique, calcul, électronique...

## OPTIONS

- MEMOIRE : par simple mise en place sur la carte de 3 RAM supplémentaires, 384 octets s'ajoutent à la version de base ..... 198,00 F
- INTERFACE CASSETTE : elle permet le stockage et la lecture sur mini-cassette des programmes élaborés par l'utilisateur ..... 120,00 F
- SUPER-MONITEUR : version améliorée du moniteur de base, il facilite la lecture, l'écriture sur cassette, permet l'exécution des programmes pas à pas, rend plus aisée l'entrée des programmes en mémoire ..... 145,00 F

Notice MK 14 contre enveloppe timbrée  
à 1,20 F à :

**JCS COMPOSANTS**  
35, rue de la Croix-Nivert  
75015 PARIS - Tél. 306-93-69

## DISTRIBUTEURS :

Joignez-vous au réseau de distribution MK 14  
Renseignements à M. STERN - Tél. 306-93-69

sont placés sur une carte buffer-bus séparée, et le bus utilisé à 77 lignes. Mais il est probable que, devant la demande, un bus S100 devra être proposé.

A ce jour, les extensions offertes sont les suivantes :

## Mémoire

Une carte mémoire reçoit jusqu'à 32 K de RAM

- 4 ou 8 K x 8 bits en 8 ou 16 mémoires 4027,
- 16 ou 32 K x 8 bits en 8 ou 16 mémoires 4116,

Deux cartes complètes permettent de porter la capacité totale mémoire à 64 K.

Un Basic en 2 K d'Eprom peut, en outre, être placé sur ces cartes.

## Carte entrée-sortie

Cette carte peut recevoir trois PIO MK 3881, un CTC MK 3882, une UART IM 6402.

## Imprimante et Floppy-disques

Le constructeur annoncera sous peu les imprimantes et floppy-disques qu'il a retenu pour le système.

## Rack

Un rack VERO conçu spécialement permet d'enficher sur une carte mère les options déjà citées. Il contient également l'alimentation.

## Programmeur d'Eprom

Un programmeur d'Eprom 2708 fonctionnant avec le système est livrable en kit.

## Le logiciel

Au-delà du langage machine, utilisé dans la version de base avec le moniteur Nasbug, un petit Basic en 2 K est proposé.

Le constructeur annonce également un assembleur résident et un Basic étendu en 16 K.

Quant au software d'utilisation, il est fait appel à la compétence et à la coopération des utilisateurs ! Un club d'échange de programme est en fonctionnement. Il permet d'obtenir les programmes en bibliothèque, dont la liste est diffusée périodiquement aux membres du club Nascom.

## Notre conclusion

Le kit de base coûtant 2 490 francs ttc, constitue un petit ordinateur personnel complet, un excellent kit d'initiation, et la base de systèmes de contrôle industriels.

Un exemple de configurations permet de comparer Nascom à ses concurrents :

— Nascom 1, plus l'alimentation, la carte buffer bus et la carte mémoire avec 32 K de RAM : environ 7 700 francs ttc en kit, sans son rack.

— Avec 16 K et le Basic 2 K : 6 200 francs ttc.

De plus, le constructeur a mis en place une organisation commerciale européenne bien structurée. Des distributions sont en place dans tous les pays. Ils prennent en charge le service après vente, mais animent également les club utilisateurs nationaux. Ceux-ci peuvent puiser dans la bibliothèque de programmes regroupée à Chesham, près de Londres. Nascom fera certainement une entrée remarquée sur un marché avide de nouveauté. ■





*Quelquefois, tard dans la nuit... je me parle à moi-même.*

La science qui étudie les commandes automatiques des machines est la cybernétique. Son objet est, pourtant, plus étendu : d'après Nobert Wiener, le mathématicien qui a contribué le plus à son développement — de façon qu'on peut affirmer qu'il en est le créateur, — le contrôle et la communication chez l'animal et dans la machine ».

De ce fait, la cybernétique — le mot est d'origine grecque et exprime l'action et l'art de « diriger », de « gouverner » — apparaît comme une science à portée très générale, le domaine de son champ d'applications touchant les sciences fondamentales, la physique, la biologie, la technique ainsi que la société humaine en général. Nous allons présenter et décrire, dans ce qui suit, quelques-uns des aspects les plus caractéristiques de cette nouvelle branche de la science du XX<sup>e</sup> siècle, sans laquelle les impressionnants progrès réalisés dans tous les domaines de l'activité humaine, ces dernières décennies, n'auraient sans doute pas été possibles. En effet, la cybernétique a, par exemple, comme parties constituantes : **la théorie de l'information, le réglage automatique et la théorie des ordinateurs** dont l'importance dans la société moderne actuelle ne fait que s'accroître.

De ce fait, l'étude de la cybernétique intéresse les historiens, les sociologues, les économistes, les politiciens, les hommes d'Etat, les « managers », aussi bien que les philosophes, les physiciens, les biologistes, les mathématiciens et les ingénieurs, de profils apparemment très différents.

La société moderne ressent sans cesse le besoin de techniques de gestion de plus en plus sophistiquées, capables de maîtriser les progrès incessants de la technologie. Inversement, le perfectionnement de ces mêmes techniques concourent aux progrès de la technologie. La cybernétique, à travers sa partie constituante, à savoir la théorie de l'information et ses applications (les ordinateurs, l'automatique, etc.) peut combler ce besoin d'information du manager. Mais, pour satisfaire ce besoin et maîtriser les nouvelles techniques, il doit comprendre leur fonctionnement, connaître leurs possibilités et leurs limites, et savoir

quelles questions poser, pour être sûr d'accomplir efficacement les tâches envisagées. De cette manière, la cybernétique apparaît comme un vrai guide pour le manager, l'administrateur, le scientifique expérimentateur ou théoricien, le technicien et, en général, pour tous ceux intéressés au traitement des données qui sont évidemment autant d'informations.

Il faut remarquer également la place des « automates » — entendus comme des appareils (machines) qui imitent le mouvement d'un corps animé — dans le cadre de la cybernétique.

On peut affirmer que toutes les installations dans lesquelles un appareil assume une structure ou une fonction spécifique sur la base de l'expérience passée conduisent à des nouvelles attitudes en technique autant qu'en biologie.

Les appareils ayant cette caractéristique peuvent être conçus non seulement comme « machines à jouer aux échecs » ou à accomplir d'autres performances remarquables, mais, également, peuvent être destinés à fournir une amélioration continue de leurs propres performances sur la base, justement, de leur expérience passée. Techniquement, des structures artificielles peuvent produire d'autres structures ayant une fonction similaire aux premières.

Une application en électronique est constituée, par exemple, par les systèmes oscillants à une fréquence donnée et capables de réduire d'autres systèmes oscillants à cette même fréquence.

Le cas des « **machines à apprendre** » est très intéressant. La description de telles machines et la présentation de leurs potentialités constitueraient, à elles seules, le sujet d'un article entier. A cause de cela, nous nous contenterons de décrire, brièvement, leurs principes, leur fonctionnement et leurs performances.

Il faut souligner que ce sont, justement, les problèmes posés par les « machines savantes » qui ont poussé, à ses débuts, l'avancement et le développement de la cybernétique. Ces machines à apprendre doivent, d'une certaine façon, tenir compte des résultats de leur activité antérieure et avoir donc des qualités de prédiction en quelque sorte.

Les caractéristiques « linéaires » d'un tel appareil, doté d'une fonction de prédiction — et utilisé à un instant arbitraire donné, — dépendent d'une connaissance antérieure de longue date des statistiques de l'ensemble de séries temporelles que nous désirons voir prédites.

La cybernétique nous fournit les principes à travers lesquels on peut traduire mathématiquement la connaissance préalable de ces caractéristiques. Il est possible, également, de réaliser un ordinateur capable de traiter ces statistiques et de développer les caractéristiques, à court terme du « prédicteur », sur la base d'une expérience qui ait été déjà observée, par la même machine, lorsqu'elle est utilisée en vue de prédictions. Ce traitement est fait automatiquement.

Les théories de la prédiction linéaire et de la prédiction non linéaire impliquent certains critères de « bonne qualité » (entendue comme une sorte de « rendement ») de la prédiction. Le plus simple critère est celui correspondant à la minimalisation du carré moyen de l'erreur.

L'expérience acquise en construisant des « machines à



apprendre » et en développant les théories les concernant, a été étendue à d'autres dispositifs importants en pratique, relevant de l'électronique ou de l'informatique, ou même à l'étude et à la construction de machines capables de jouer à des jeux compétitifs comme par exemple le jeu de dames.

On a construit d'autres machines à apprendre capables de prouver des théorèmes géométriques et de simuler — dans une mesure limitée — la logique de l'induction. Le principe est le même : les valeurs de certaines fonctions associées à des séries temporelles sont évaluées numériquement ; des valeurs de ces fonctions significatives dépendent le succès de l'entreprise envisagée ; dans le cas du jeu de dames, les grandeurs « significatives » sont le nombre des pièces des deux côtés, la commande totale de ces pièces, leur mobilité, etc. Au commencement de l'emploi de la machine, ces différentes considérations représentent des pondérations d'essai données, et la machine choisit, parmi les démarches de fonctionnement admissibles, celle pour laquelle la pondération totale a une valeur maximum. Jusqu'à ce point, la machine a travaillé selon un programme rigide et n'a pas été une « machine à apprendre » proprement dite.

Cependant, de temps à autre, la machine assume une tâche différente : elle essaie de développer précisément la fonction qui prend la valeur « 1 » pour les jeux gagnants, « 0 » pour les jeux perdus, et peut-être 1/2 pour les parties nulles, en termes de diverses fonctions exprimant les considérations, voire estimations, évaluations dont la machine est capable de prendre connaissance. Ainsi, la machine redétermine les pondérations de ces mêmes estimations de façon à être capable de jouer un jeu beaucoup plus sophistiqué et... intelligent...

En résumé, on peut affirmer que les machines de ce type ont des propriétés qui les rendent potentiellement capables de « vaincre » leur programmeur, après, par exemple, 10 ou 20 heures de fonctionnement, qui sont autant d'heures d'« enseignement » et d'apprentissage.

Des travaux accomplis par de telles machines, comme la démonstration de théorèmes de la géométrie et la simulation de la logique de l'induction, mentionné ci-dessus, relèvent de la théorie et de la pratique de la « **programmation de la programmation** ».

Quant à la programmation des « machines à programme rigide », celle-ci est une tâche souvent très difficile. On essaie de réaliser des machines capables de programmer cette programmation, en utilisant ces façons de « mécaniser » le raisonnement scientifique. Les principes de fonctionnement des machines à apprendre, connues également sous le nom de machines cybernétiques, ont permis de mieux comprendre les mécanismes des systèmes biologiques ou, comme on s'exprime parfois, de la « machinerie de la vie » et, tout particulièrement, de la « machinerie du cerveau de l'animal ou de l'homme ».

La « cybernétique biologique » est concernée, justement, avec ces mécanismes et elle se propose de créer ainsi un pont entre les sciences physiques et les sciences de la vie.

En effet, il y a des lois communes qui semblent gouverner les systèmes naturels aussi bien qu'artificiels, voire les machines cybernétiques ou même les ordinateurs habituels.

De récentes découvertes dans des domaines aussi différents que la biophysique, la biochimie, la neurophysiologie, l'électrophysiologie et la science des ordinateurs (ce qu'on appelle plus communément l'informatique) semblent prouver cette hypothèse.

La cybernétique fournit, également, les moyens de la compréhension des fondements physiques de la vie intelligente, de l'intelligence et de la conscience mêmes, en proposant de considérer la biologie comme une branche des sciences physiques et l'homme (et évidemment l'animal) comme seulement un type complexe de machine. Suivant cette hypothèse, même les propriétés de comportement de l'organisme humain auraient une origine physique.

Ces assertions de la branche biologique de la cybernétique, tout en étant très séduisantes, comme aux débuts de cette branche, sont pourtant de l'avis de l'auteur, comme de l'avis d'un grand nombre de chercheurs, — encore du moins — peu défendables.

En effet, des preuves irréfutables à l'appui de l'hypothèse avancée —selon laquelle les propriétés du comportement de l'organisme humain seraient entièrement déterminées par le jeu et l'action normale des lois de la physique dans la matière chimique inanimée — n'ont pas encore été apportées, en dépit de l'effort de conviction de très brillants chercheurs concernés.

L'opinion de l'auteur est que le raisonnement par analogie, a été poussé très loin et que même si les processus de réception, de stockage, de traitement et de transmission des informations (captées de différentes façons par les sens) présentent des similitudes ou bien sont identiques dans leur fonctionnement, dans les machines cybernétiques et chez les organismes vivants, la nature intrinsèque de ces processus reste différente chez l'un ou l'autre type « de machine ».

Les lois de structure et de comportement de la biologie et par conséquent les mécanismes des processus biologiques ne peuvent pas se réduire seulement aux lois de la physique, c'est-à-dire, somme toute, de la mécanique (classique ou quantique, peu importe).

Admettre cela, reviendrait à tomber, comme jadis Descartes, dans le piège du « mécanisme ».

En effet, on sait maintenant que le maintien du niveau correct de travail du système nerveux est assuré par l'action de feed-backs spéciaux.

D'autres feed-backs assurent une réponse adéquate à diverses excitations, tant intérieures qu'extérieures à l'organisme considéré. Un exemple de processus spécifique aux systèmes à organisation autonome est représenté par le phénomène des ondes cérébrales de fréquences déterminées.

Il y a également des implications de la cybernétique dans la philosophie scientifique et spécialement dans la philosophie de l'espace-temps.

Il faut pourtant mentionner que si la cybernétique ne change pas notre notion habituelle de l'espace, elle semble modifier, au contraire, le contenu et l'utilisation habituelle du concept de temps, lié au concept « d'entropie » de l'information — entendue comme mesure du désordre d'un système, — même si elle ne propose pas, apparemment du moins, un concept différent de celui des théories physiques vérifiées et crédibles, comme la théorie de la relativité ou la mécanique quantique, dans sa formulation linéaire.

L'auteur se limite à relever l'importance de plus en plus croissante de l'informatique dans tous les domaines de la vie humaine.

Espérons que cette présence envahissante va néanmoins permettre une « coopération harmonieuse » de l'homme avec son concurrent moderne « la machine », fut-elle un ordinateur « ordinaire » ou une très sophistiquée machine savante cybernétique. ■

Victor Virgiliu Iordachescu



# L'Unité Arithmétique et Logique

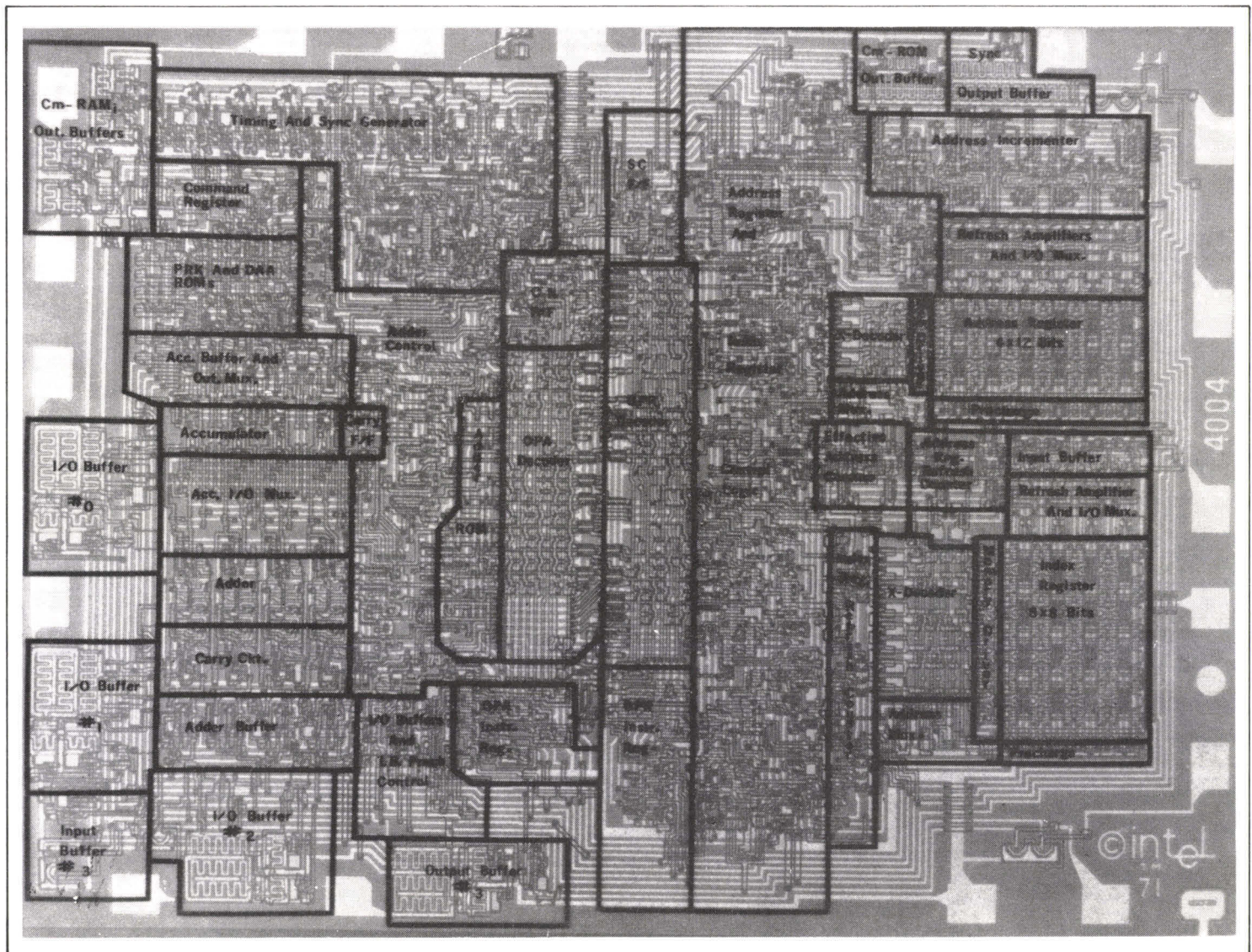

L'Unité arithmétique et logique (communément appelé ALU de l'anglais Arithmetic - Logic Unit) est la partie du microprocesseur qui manipule, gère et combine les données. Elle peut réaliser un nombre important d'opérations comprenant des fonctions logiques : ET, OU, inversion des fonctions arithmétiques : additionner, soustraire, incrémenter, décrémenter et de nombreuses instructions telles que des comparaisons ou des tests de l'état d'un bit dans un registre.

Avant d'aborder la description de l'ALU il est nécessaire pour bien en assimiler le fonctionnement de garder à l'esprit les principales fonctions de bases qui la composent : les portes, les mémoires et les registres.

Nous introduirons ensuite la réalisation des différentes opérations arithmétiques, le principe d'un comparateur et nous analyserons une unité arithmétique et logique.

## Les fonctions logiques

Les opérations logiques utilisées dans les différents systèmes sont principalement (fig. 1) :

- La fonction inversion ou de complémentation.
- La fonction ET ou AND.
- La fonction NON-ET ou NAND.
- La fonction OU ou OR.
- La fonction NON-OU ou NOR.
- La fonction OU-EXCLUSIF ou XOR.

Les structures de ces opérateurs logiques sont différentes suivant les technologies employées (TTL, MOS, P.L...). Nous étudierons ici les opérateurs en technologie

Organisation interne du 4004, le premier microprocesseur commercialisé (agrandissement : 100 - Doc. Intel).

Fig. 1. - Les fonctions logiques : inverseur (a), ET (b), Non ET (c), OU (d), Non OU (e) et OU exclusif (f).

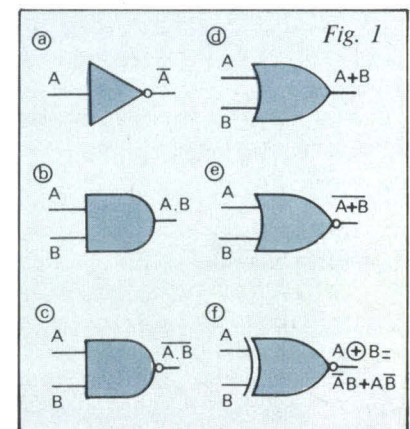



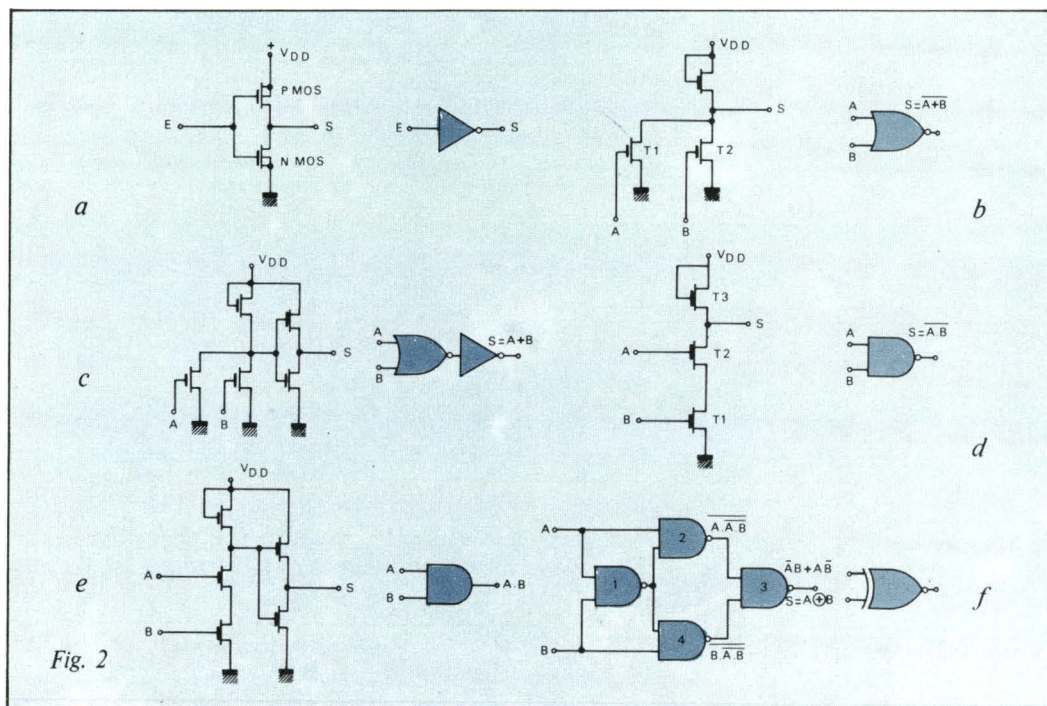

Fig. 2. - Structure des fonctions logiques : inverseur (a), NOR (b), OR (c), NAND (d), AND (e), XOR (f).

MOS, qui est à l'heure actuelle la plus employée dans les microprocesseurs.

**a - Structure d'un inverseur :**

Cette fonction est réalisée à partir de deux transistors MOS complémentaires (MOS canal N et MOS canal P) suivant le schéma de la figure 2 a.

Si l'on applique une tension positive (correspondant à un « 1 » logique) à l'entrée E, le transistor MOS type P est bloqué, alors que le transistor type N est passant. Le potentiel de sortie est voisin de 0 volt (tension de saturation du transistor N MOS) ce qui correspond au « 0 » logique.

Quand un 0 logique est appliqué à l'entrée, le transistor P-MOS est passant, tandis que le transistor N-MOS est bloqué. Le potentiel de sortie est voisin de  $V_{DD}$  ce qui correspond au 1 logique.

**b - Structure d'une porte NON-OU (NOR) :**

Comme il est possible de réaliser ces circuits en utilisant des transistors types P-MOS, des transistors types N-MOS ou les deux types mélangés (MOS complémentaires ou C-MOS), nous indiqu-

rons ici les schémas de principe sans préciser le type de transistor utilisé.

La figure 2 b représente une porte NOR. Lorsque toutes les entrées sont au niveau 0, les transistors  $T_1$  et  $T_2$  sont bloqués et la sortie est pratiquement au potentiel  $V_{DD}$ , c'est-à-dire au 1 logique. En effet, dans ce type de circuit, le transistor  $T_3$  ayant la grille directement reliée au drain se comporte comme une résistance.

Si l'une OU l'autre des entrées reçoit un niveau logique 1, le transistor  $T_1$  OU  $T_2$  se sature et la sortie passe au niveau logique 0.

Pour réaliser la fonction OU, il faut ajouter à la sortie de la porte NON-OU un étage inverseur (fig. 2 c).

**c - Structure d'une porte NON-ET (NAND) :**

Le schéma de principe d'une porte NAND est indiqué figure 2 d.

Pour avoir un 0 logique en sortie, il faut que les transistors  $T_1$  et  $T_2$  soient saturés, par conséquent il faut appliquer un 1 logique sur l'entrée A ET sur l'entrée B.

Si l'on applique un 1 logique que sur l'une des entrées (entrée B par exemple), le transistor  $T_2$  reste blo-

qué et la sortie est pratiquement au potentiel  $V_{DD}$ , soit au niveau 1 logique.

Il est possible d'ajouter à la sortie de ce circuit un étage inverseur pour réaliser la fonction ET (fig. 2 e).

**d - Structure de la fonction XOR : OU exclusif :**

C'est une fonction souvent utilisée dans les systèmes logiques. Elle correspond à la table de vérité suivante :

A	B	S
0	0	0
0	1	1
1	0	1
1	1	0

Le signal de sortie S est donc équivalent à l'équation :  $S = \overline{A}B + A\overline{B} = A \oplus B$ .

La fonction est réalisée en combinant les portes élémentaires étudiées ci-dessus. Un exemple de fonction XOR est donné figure 2 f. Elle utilise une structure de portes NAND. Sur la sortie de la porte 3, nous avons :

$$S = \overline{\overline{A.A.B.} . \overline{B.A.B.}}$$

En utilisant le théorème de Morgan :

$$S = \overline{\overline{A.A.B.} + \overline{B.A.B.}}$$

$$S = \overline{A . \overline{A.B} + B . \overline{A.B}}$$

$$S = \overline{A . \overline{A.B} + B . \overline{A.B}}$$

Avec  $\overline{A.B} = \overline{A} + \overline{B}$

$$S = \overline{(A + B)(\overline{A} + \overline{B})}$$

$$= \overline{A\overline{B} + \overline{A}B} = A \oplus B$$

Puisque  $A\overline{A} = \overline{B}B = 0$

**La fonction mémoire**

Dans une machine digitale, il est nécessaire de mémoriser à un instant donné t les résultats issus des différents opérateurs logiques (portes ET, OU, OU EXCLUSIF) pour pouvoir les réutiliser à un autre instant t + 1 par exemple.

Un élément capable de stocker une information binaire, s'appelle une mémoire, ou une bascule, ou un flip-flop.



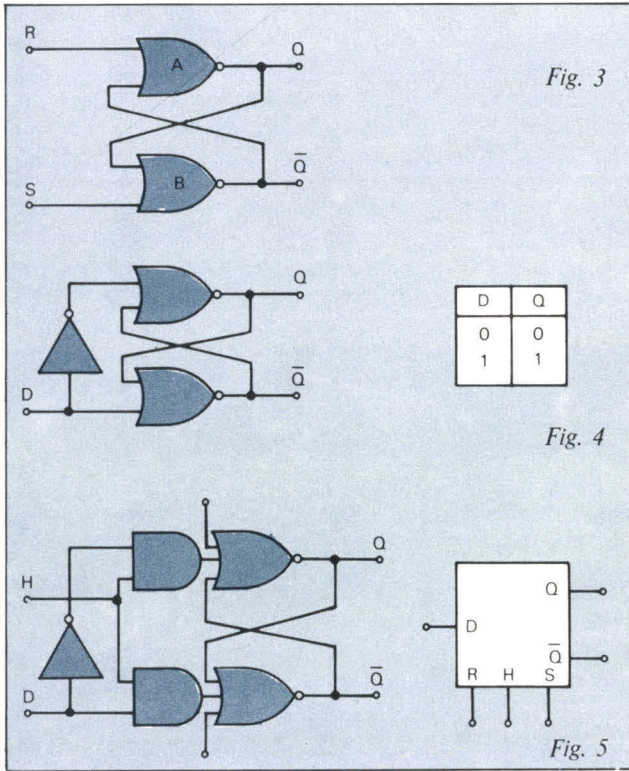

Fig. 3. 4. 5. - La fonction mémoire peut être réalisée avec deux portes NOR (3), une bascule type D (4), une bascule type D avec entrées clear et set (5).

La **figure 3** représente une bascule réalisée avec deux portes NOR.

Si à un instant donné les entrées sont  $R = 0$  et  $S = 1$ , la sortie de la porte B est  $\bar{Q} = 0$  (voir principe de la porte NOR). Puisque  $\bar{Q} = 0$  et  $R = 0$ , la sortie de la porte A est  $Q = 1$ .

Une inversion des états de R et de S provoque une inversion des états de sortie.

Si l'un des « 1 » appliqués à R ou à S disparaît pour céder la place à un « 0 » les sorties ne changent pas en raison du bouclage des circuits. **La bascule a donc mis une information en mémoire.**

Si par contre, on applique un 1 sur les deux entrées à la fois, cela provoque une situation indéterminée à la sortie.

Nous pouvons écrire la table de vérité de cette bascule.

R	S	Sortie Q
0	0	Pas de changement
0	1	0
1	0	1
1	1	Indéterminé

Pour éviter l'état indéterminé lorsque R et S sont à « 1 » on a imaginé plusieurs combinaisons possibles des entrées à l'aide des portes élémentaires (bascule J.K., bascule D, bascule T, bascule RST,...).

Nous étudierons ici le cas de la **bascule type D** que l'on rencontre principalement dans les microprocesseurs (**fig. 4**).

Cette bascule à entrée unique met en mémoire l'information présente sur la borne D.

Grâce à l'adjonction de bornes supplémentaires à la bascule D, il est possible de synchroniser son fonctionnement sur des impulsions extérieures en ajoutant une entrée d'horloge. De même, on peut placer une entrée CLEAR, qui forcera la bascule dans l'état 0, et une entrée SET, qui l'obligera à passer à l'état 1. Le schéma de principe de la bascule est alors celui de la **figure 5**.

### Les opérateurs arithmétiques

Nous pouvons distinguer deux types d'opérateurs arithmétiques : les opérateurs séries et les opérateurs parallèles. Les opérateurs séries travaillent bit après bit et ne sont pratiquement pas utilisés. L'étude portera donc uniquement sur les opérateurs parallèles.

On peut également classer les opérateurs en fonction du caractère combinatoire ou séquentiel de leur conception. Dans les premiers, les différentes opérations sont exécutées en une seule phase et de ce fait sont commandées par des signaux à niveaux stables pendant toute l'opération.

Dans les seconds, les opérations sont exécutées en plusieurs phases commandées par des impulsions fournies par un dispositif de contrôle. Les opérateurs contiennent alors des dispositifs de mémorisation des résultats partiels.

Une solution intermédiaire consiste à disposer d'un opérateur combinatoire associé à un registre appelé **accumulateur** qui sert à la mémorisation du premier terme pendant l'opération et à la mémorisation du résultat par la suite.

Nous commencerons l'étude de ces opérateurs par les fonctions : addition, soustraction, comparaison et décalage (registres).

### Additionneur

Soit deux nombres binaires écrits sous la forme :

$$A = A_n \dots A_2, A_1, A_0$$

$$B = B_n \dots B_2, B_1, B_0$$

$A_n$  et  $B_n \dots$  sont des chiffres (0 ou 1) de poids n.

L'addition des digits  $A_n$  et  $B_n$  donne lieu au tableau d'addition suivant :

$A_n$	$B_n$	$A_n + B_n$	$S_n$	$R_n$
0	0	0	0	0
0	1	1	1	0
1	0	1	1	0
1	1	10	0	1

Nous voyons immédiatement sur ce tableau que :

$$S_n = A_n \oplus B_n$$

$$= A_n \bar{B}_n + \bar{A}_n B_n$$

$$R_n = A_n \cdot B_n$$

Le schéma logique de ce circuit, appelé **demi-additionneur**, est représenté **figure 6**.

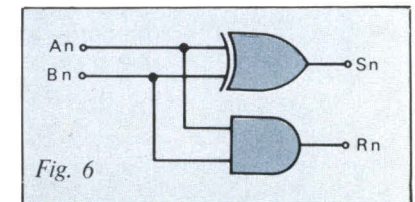

Fig. 6. - Schéma logique d'un demi-additionneur.

Si maintenant on tient compte du résultat du bit de poids précédent (retenue  $R_{n-1}$ ) nous pouvons tracer le tableau suivant :

$A_n$	$B_n$	$R_{n-1}$	Somme $S_n$	Carry retenue
0	0	0	0	0
0	1	0	1	0
1	0	0	1	0
1	1	0	0	1
0	0	1	1	0
0	1	1	0	1
1	0	1	0	1
1	1	1	1	1



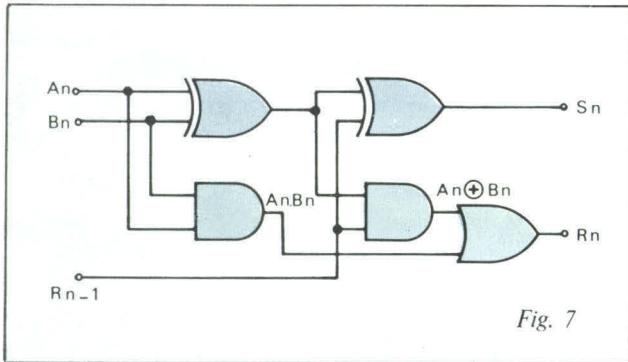

Fig. 7. - Principe d'un additionneur binaire.

La ligne départ donne les informations  $A_0, A_1, A_2, \dots, B_0, B_1, B_2, \dots$ , simultanément aux additionneurs. La ligne résultat permet d'enregistrer la somme dans une mémoire.

Il doit exister entre le top « départ » et le top « résultat » un décalage permettant aux additionneurs de générer les retenues.

### Soustraction

Pour soustraire deux nombres

On déduit de ce tableau les équations :

$$S_n = \bar{A}_n B_n \bar{R}_{n-1} + A_n \bar{B}_n \bar{R}_{n-1} + \bar{A}_n \bar{B}_n R_{n-1} + A_n B_n R_{n-1}$$

$$R_n = C_n = A_n B_n \bar{R}_{n-1} + \bar{A}_n B_n R_{n-1} + A_n \bar{B}_n R_{n-1} + A_n B_n R_{n-1}$$

Reprenons l'équation de  $S_n$ . Nous pouvons écrire :

$$S_n = (\bar{A}_n B_n + A_n \bar{B}_n) \bar{R}_{n-1} + (\bar{A}_n \bar{B}_n + A_n B_n) \cdot R_{n-1}$$

Si nous appliquons le théorème de Morgan :

$$S_n = (\bar{A}_n B_n + A_n \bar{B}_n) \bar{R}_{n-1} + (\bar{A}_n \bar{B}_n + A_n B_n) \cdot R_{n-1}$$

Nous retrouvons dans cette expression la structure du demi-additionneur précédent. Quant à l'expression de  $R_n$ , nous pouvons écrire :

$$R_n = A_n \cdot B_n \underbrace{(R_{n-1} + \bar{R}_{n-1})}_1 + R_{n-1} (\bar{A}_n B_n + A_n \bar{B}_n)$$

$$R_n = A_n \cdot B_n + R_{n-1} (\bar{A}_n B_n + A_n \bar{B}_n)$$

Le schéma de principe de cet additionneur est donné figure 7.

De la même façon, un additionneur binaire parallèle est formé par une chaîne d'étage additionneurs (fig. 8).

$A - B$ , il est possible d'additionner le complément à deux de  $B$ , ce qui permet de conserver l'additionneur parallèle vu précédemment.

Rappelons que pour exprimer le complément à 2 d'un nombre

binaire, on doit prendre le complément de chaque bit un à un et ajouter + 1.

Par exemple :

$$9 = 1001$$

Complément à 1 de

$$9 = 0110$$

Complément à 2 de

$$9 = 0110 + 1 = 0111$$

Vérifions que nous obtenons bien 0 en faisant l'opération  $+9 - 9$  (il faut ajouter à 9 son complément à 2) :

$$1001 + 0111 = 1\ 0000$$

Si nous ignorons la retenue, le résultat de  $+9 - 9$  est bien nul.

Ainsi,  $A - B$  peut aussi s'écrire :  $A - B = A + B + 1$

Le schéma de la figure 9 transforme un additionneur parallèle, en additionneur ou soustracteur.

### Comparaison

La réalisation d'un comparateur à l'aide de circuits logiques peut s'établir d'après la table de vérité ci-dessous où nous comparons deux nombres binaires  $A$  et  $B$ .

A	B	A = B	A > B	A < B
0	0	1	0	0
0	1	0	0	1
1	0	0	1	0
1	1	1	0	0

Fig. 8. - Un additionneur binaire parallèle est formé d'une chaîne d'étage additionneurs.

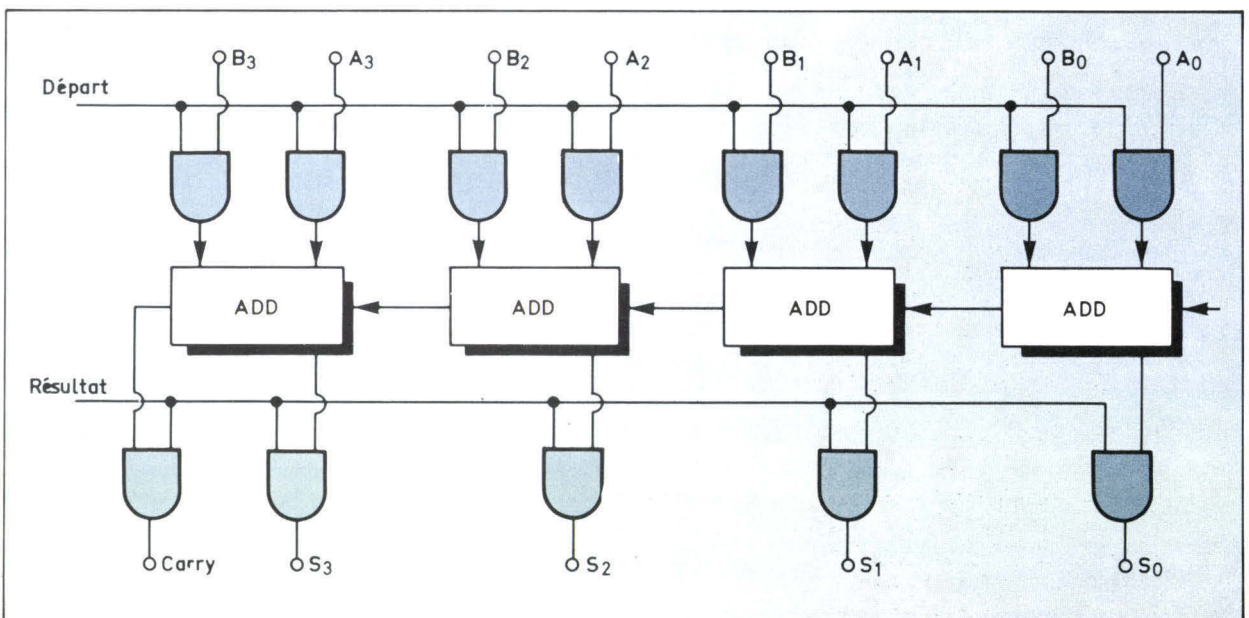



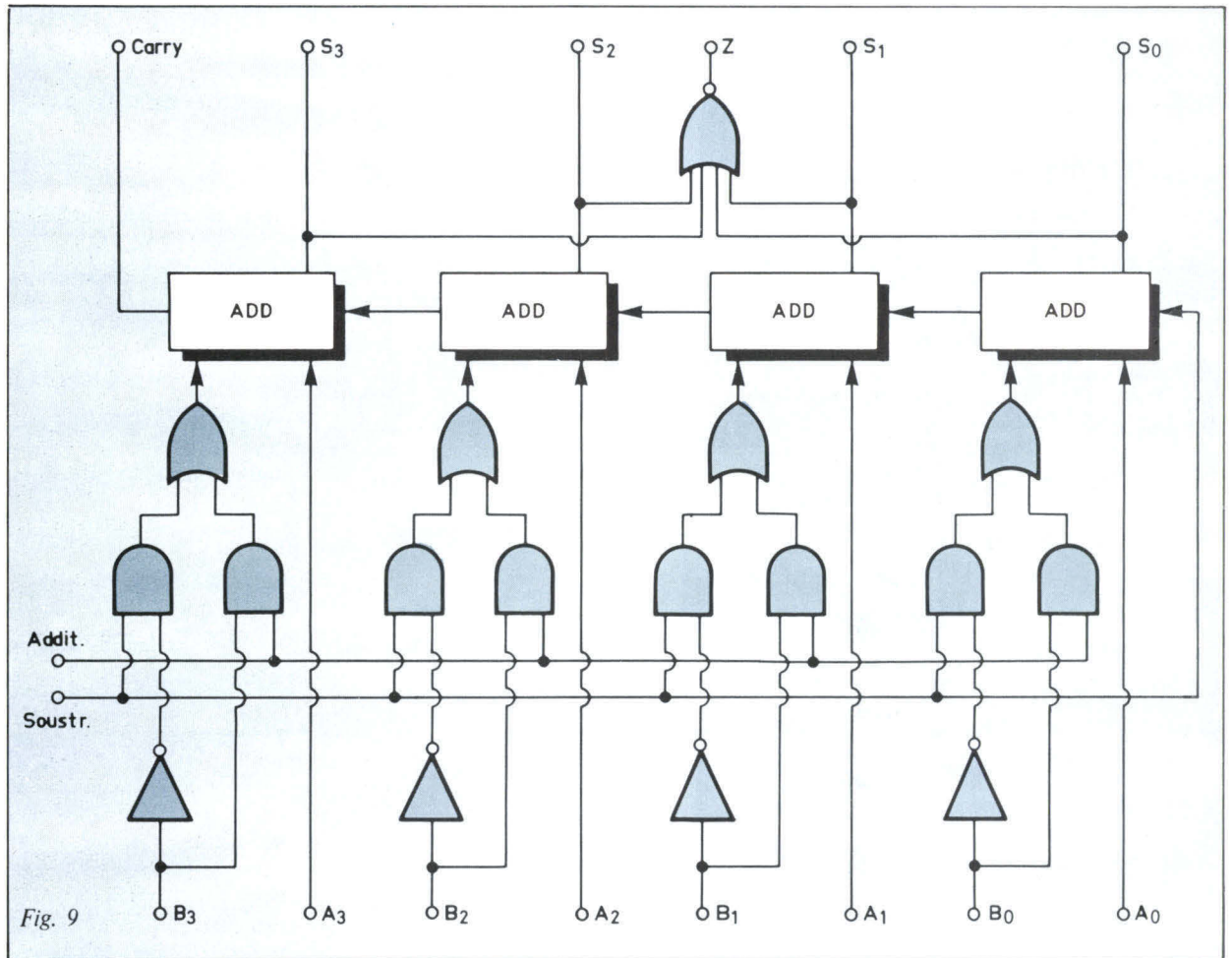

Fig. 9

Fig. 9. - Schéma d'un additionneur-soustracteur.

La fonction d'égalité s'écrit :  
 $S = \bar{A} \bar{B} + A B = A \oplus B$   
 La fonction  $A > B$  est définie par  $A \bar{B}$ .  
 La fonction  $A < B$  est définie par  $\bar{A} B$ .

Il est possible de réaliser la fonction de comparaison en étudiant uniquement la valeur du bit de signe et du bit de retenue du circuit additionneur.

Fig. 10. - Comparateur :  
 La fonction  $A = B$  est définie par  $\overline{A \oplus B}$ .  
 La fonction  $A > B$  est définie par  $A \bar{B}$ .  
 La fonction  $A < B$  est définie par  $\bar{A} B$ .

Il est donc possible de définir un comparateur à l'aide des circuits logiques de la **figure 10**.

C'est cette méthode qui est utilisée dans les microprocesseurs.

Néanmoins, une autre méthode dite de soustraction et d'analyse du résultat peut être utilisée.

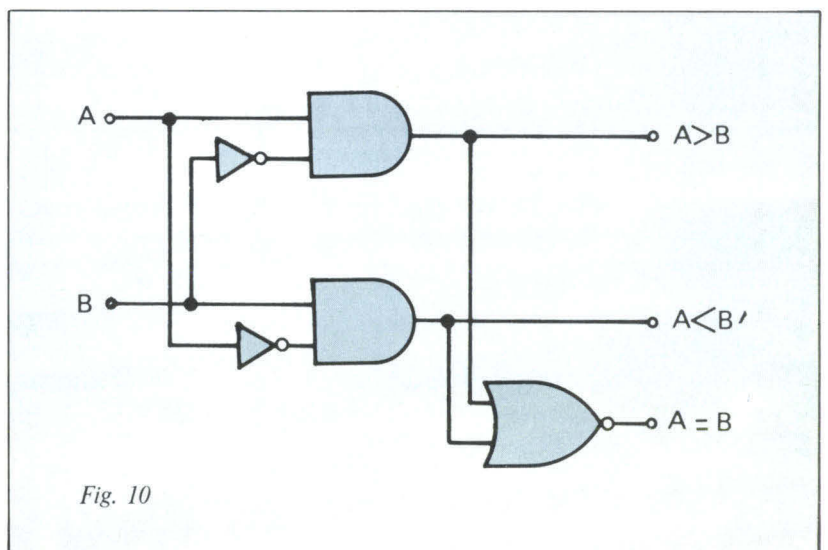

Fig. 10

Soit deux nombres binaires A et B, faisons la soustraction  $A - B$ .

Si  $A = B$  le résultat est nul et nous introduirons une information supplémentaire appelée Z qui aura pour valeur logique 1 lorsque le résultat d'une opération arithmétique sera nul.

Ceci peut être facilement obtenu en plaçant une porte NON-OU à la sortie du circuit additionneur-soustracteur de la **figure 9**.

La fonction Z sera alors du type :  
 $Z = \bar{S}_0 + \bar{S}_1 + \bar{S}_2 + \bar{S}_3$



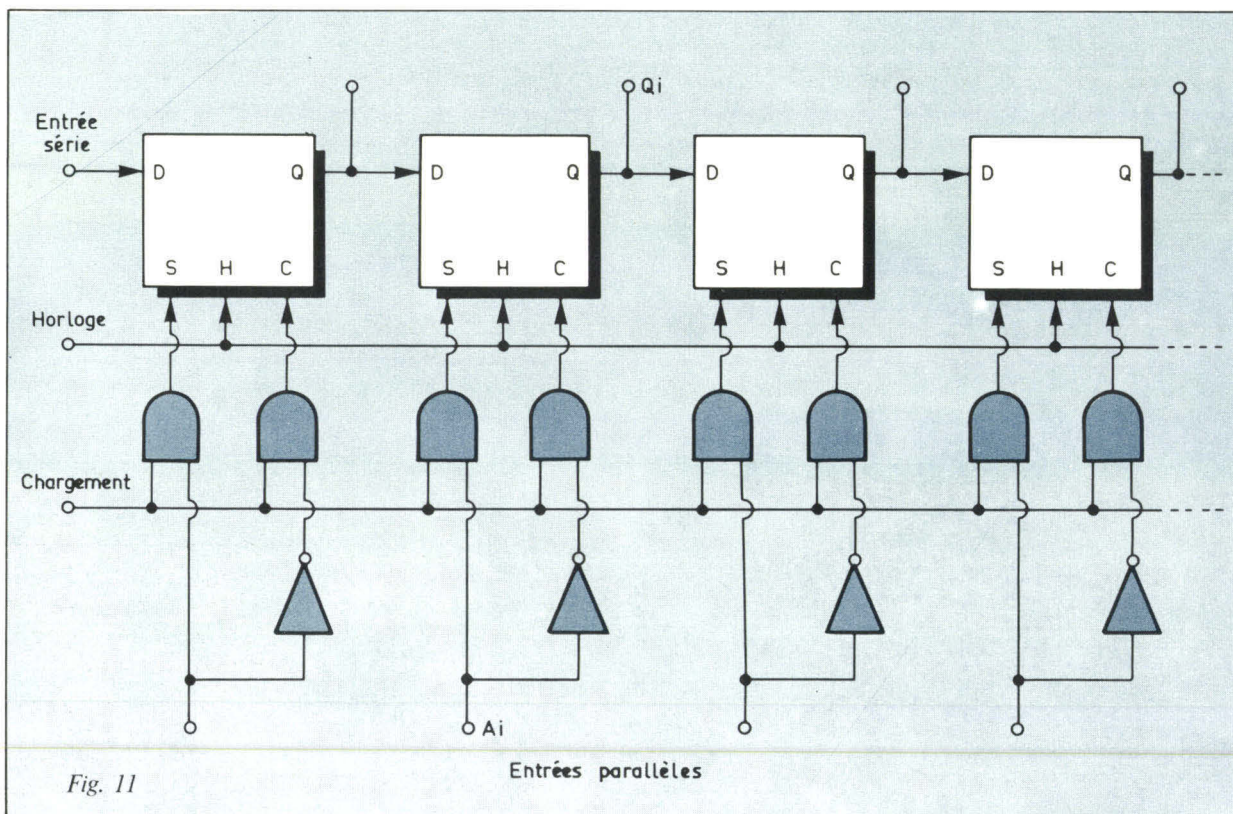
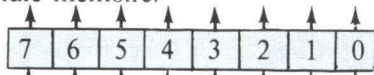

Fig. 11. - Un registre à décalage statique peut être réalisé par une succession de bascules type D.

## Les registres

On appelle registre, une petite mémoire linéaire à accès parallèle. Chaque case du registre est constituée d'une bascule, ou d'une cellule mémoire.



Elles sont accessibles séparément et l'ensemble du registre fonctionne à entrées et sorties parallèles.

Ce type de registre est très utilisé pour le stockage temporaire d'informations. Il est parfois appelé : « **registre-tampon** ».

Il est possible de déplacer pas à pas l'information dans un registre. Dans ce cas, cette mémoire linéaire s'appelle un registre à décalage. Dans le paragraphe suivant, nous allons étudier en détail le fonctionnement de ces registres, mais il est évident que les principes des circuits examinés s'appliquent également aux registres-tampons.

Il existe deux grandes familles de registres à décalage.

— les registres à décalages statiques qui peuvent conserver l'information indéfiniment si

aucune impulsion de décalage n'est appliquée.

— les registres à décalages dynamiques qui ne peuvent conserver l'information indéfiniment. Il en résulte que la vitesse de décalage imposée par l'horloge ne peut pas descendre en dessous d'une valeur minimale.

### a) - Registre à décalage statique

Ce type de registre est composé de  $n$  bascules. Il peut donc emmagasiner une information de  $n$  bits. Ces bascules sont interconnectées de façon à ce que l'état logique du flip flop de rang  $i$  soit transmis au flip flop de rang  $i + 1$  quand un signal d'horloge est appliqué à l'ensemble des bascules.

Le schéma de principe d'un registre à décalage statique utilisant des bascules D par exemple est donné **figure 11**.

La bascule D après chaque impulsion d'horloge « recopie » l'état de la bascule précédente. Il y a bien décalage de l'information au rythme de la fréquence d'horloge.

Le chargement ou l'inscription

du registre s'effectue de la façon suivante :

Si par exemple l'entrée  $A_i$  est à 0, au moment où apparaît l'impulsion de chargement, nous appliquons : 1 sur l'entrée CLEAR et 0 sur l'entrée SET, la bascule passe à zéro donc  $Q_i = 0$ . Inversement si l'entrée  $A_i$  est à 1. La sortie  $Q_i$  passera à 1.

Dans ce type de bascules lorsque C et S sont à 0, ils sont sans effet sur le fonctionnement de la bascule. L'entrée à 1 « force » la bascule dans un état donné. Il est possible de trouver des flip-flop ayant des entrées C, S répondant au niveau « 0 ».

### b) - Registre à décalage dynamique

Ce type de registre en technologie MOS utilise les capacités internes à chaque étage pour conserver l'information. Le temps maximal de stockage par étage est limité à la constante de temps de décharge de ces capacités internes. La technologie MOS permet d'avoir des constantes de temps relativement élevées grâce à la très grande impédance d'entrée des transistors.



Le **figure 12** indique le principe d'une cellule élémentaire.

$C_1, C_2, C_3$  sont les capacités d'entrée des transistors MOS. Pour comprendre le fonctionnement, nous supposons qu'initialement un « 1 » est stocké dans la cellule précédente, et que la cellule étudiée est à « 0 ».

Quand l'impulsion  $\phi_2$  apparaît, la sortie du circuit  $i - 1$  est mise en liaison avec l'entrée de la cellule  $i$ , la capacité  $C_1$  se charge et la sortie de la cellule  $i$  est connectée à l'entrée de la cellule  $i + 1$  car le transistor  $T_6$  est passant. Si  $T_4$  est saturé, on oblige  $C_3$  à se décharger à travers  $T_6, T_4$  et à stocker un 0.

Lorsque l'impulsion  $\phi_1$  apparaît, le transistor  $T_1$  devient conducteur et décharge la capacité  $C_2$ . A la deuxième impulsion  $\phi_2$ , le contenu de la cellule  $i - 1$  est transféré dans la cellule  $i$ . En effet, la capacité  $C_2$  étant déchargée, le transistor  $T_4$  est bloqué. Il apparaît  $V_{DD}$  sur son drain, donc l'information logique 1.

De même, on transfère le contenu de la cellule  $i$  dans la cellule  $i + 1$  en chargeant la capacité  $C_3$ .

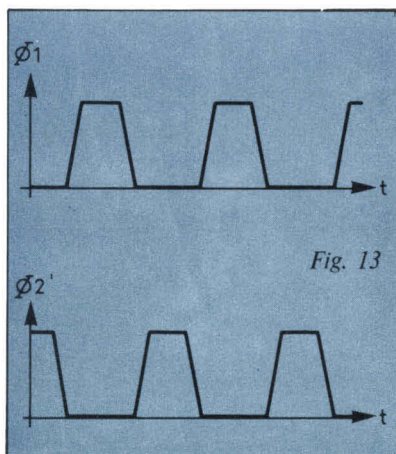

Fig. 13

Fig. 13. - Une horloge à deux phases est indispensable pour un décalage de l'information.

Ainsi, il est indispensable de générer deux impulsions d'horloge différentes pour un seul décalage. Le fonctionnement est à deux phases. Les phases relatives de ces signaux d'horloge sont présentées **figure 13**.

Ces registres peuvent décaler les informations vers la gauche ou vers la droite, fonction nécessaire pour les opérations arithmétiques (multiplication et division).

Fig. 14. - Structure interne et symbole d'une porte C.MOS à trois états.

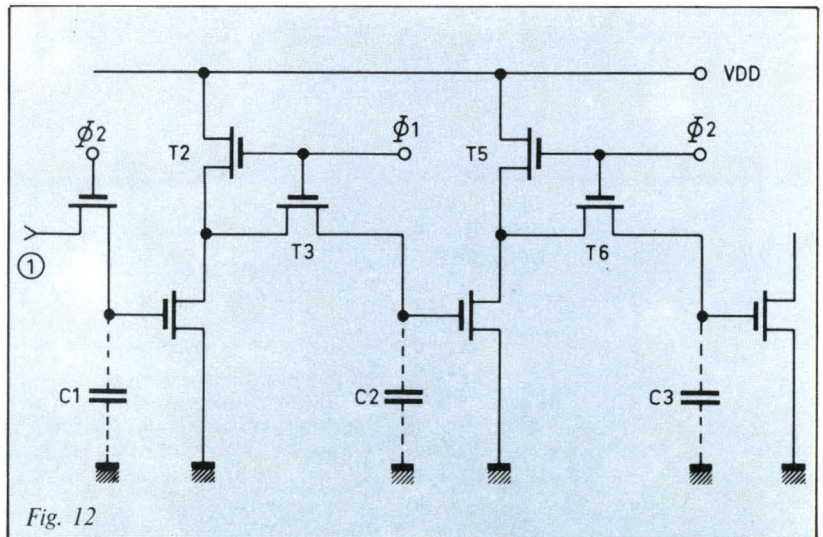

Fig. 12

En outre, leur accès est souvent bidirectionnel, c'est-à-dire que les bornes d'entrées-sorties (E/S ou I/O) sont communes. L'ensemble de ces bornes est parfois appelées « lignes omnibus ».

### c) - Registre à trois états

Pour réaliser un registre à trois états (ou tri-state), il suffit de remplacer les portes de sorties par des portes trois-états.

Dans une logique trois états, le troisième état correspond à une porte à haute impédance. L'information est donc déconnectée.

Cette fonction est très intéressante, lorsque l'on branche plusieurs registres en parallèles, il suffit de placer en troisième état tous les registres non utilisés.

Nous indiquons ici à titre d'exemple, le schéma de principe d'une porte C-MOS à trois états (**fig. 14**).

On associe à une porte NAND classique, une porte de transfert branchée en série avec la sortie. Cette porte de transfert étant constituée de deux transistors MOS complémentaires. Suivant la valeur du signal appliquée sur la borne TSC, les deux transistors sont conducteurs et le système fonctionne comme une porte NAND, ou les deux transistors sont bloqués, la porte est alors en troisième état.

On utilise ce type de porte pour avoir une faible impédance de sortie que S soit à 1 ou à 0.

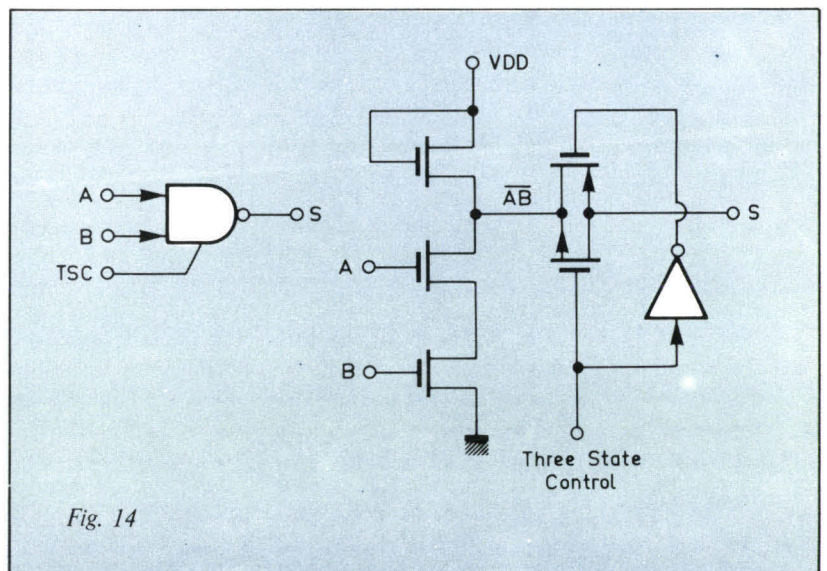

Fig. 14



Lorsque le mode de fonctionnement d'un opérateur est séquentiel, les opérations sont exécutées en plusieurs phases.

## Réalisation d'une unité arithmétique et logique (A.L.U.)

Nous avons vu dans les précédents chapitres que pour réaliser les opérations logiques et arithmétiques, nous avons besoin des opérateurs suivants :

— Opérateurs logiques : complémentation, ET, OU, OU EXCLUSIF.

— Opérateurs arithmétiques : addition, soustraction, décalage à droite, décalage à gauche, comparaison.

— Indicateurs d'état : retenue, signe, dépassement, demi-retenue.

Une unité arithmétique et logique est un circuit qui regroupe ces différents opérateurs.

Avant l'avènement des microprocesseurs, les constructeurs avaient déjà regroupés l'ensemble des fonctions décrites ci-dessus, dans un circuit intégré unique appelé **unité arithmétique et logique**. A titre d'exemple, nous pouvons citer le SN54181 de Texas Instruments.

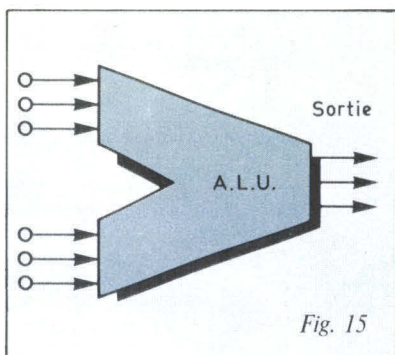

Fig. 15. - Symbole d'une Unité Arithmétique et Logique.

Le symbole de l'unité arithmétique et logique est représenté **figure 15**.

La réalisation d'une ALU peut être envisagée sous trois modes de fonctionnement que nous décrivons successivement :

- Fonctionnement combinatoire.
- Fonctionnement séquentiel.
- Fonctionnement combinatoire, avec accumulateur.

### 1. Fonctionnement combinatoire

Pour effectuer les différentes opérations sur l'unité arithmétique et logique, nous pouvons imaginer

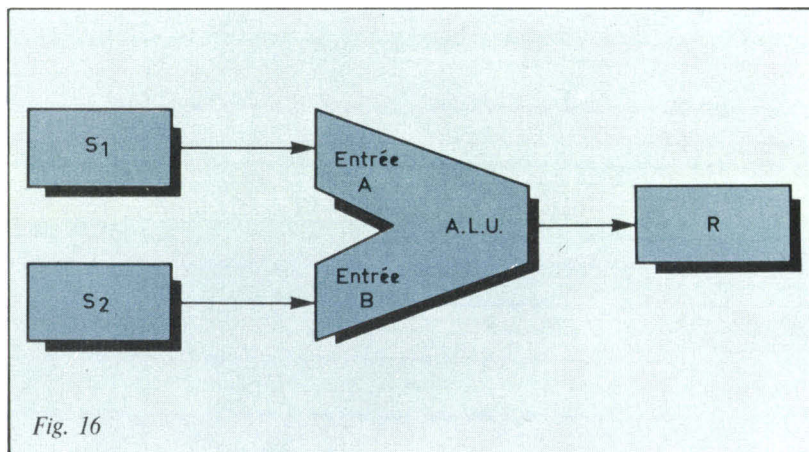

Fig. 16

que l'information A est mise en mémoire dans un registre source S<sub>1</sub>, que l'information B est mise en mémoire dans un registre source S<sub>2</sub> et que le résultat sera obtenu dans un troisième registre R (**fig. 16**).

Les informations étant présentes à l'entrée et à la sortie, nous avons dans ce cas un fonctionnement combinatoire.

### 2. Fonctionnement séquentiel

Afin de réduire le nombre de registre mémoire et surtout le nombre de liaisons entre les registres et l'unité arithmétique et logique, nous pouvons imaginer le fonctionnement séquentiel suivant (**fig. 17**) :

Les informations A et B sont contenues dans une mémoire.

#### 1<sup>re</sup> étape :

L'information A est envoyée dans un registre placé à côté de l'A.L.U. et appelé accumulateur.

L'information A stockée dans l'accumulateur est appliquée sur l'entrée A de l'unité arithmétique et logique.

#### 2<sup>e</sup> étape :

L'information B est envoyée à l'entrée B de l'unité arithmétique et logique.

#### 3<sup>e</sup> étape :

Le résultat de l'opération est renvoyé dans l'accumulateur qui perd alors l'information A pour stocker la valeur de sortie de l'unité arithmétique et logique.

#### 4<sup>e</sup> étape :

L'information contenue dans l'accumulateur est envoyée dans la mémoire.

### 3. Fonctionnement combinatoire avec accumulateur

Le principe indiqué ci-dessus ne peut malheureusement pas fonctionner de façon aussi simple, car on s'aperçoit que lors de la troisième étape, il se passe un problème dit de **course critique**. En effet, au moment où l'on réinjecte le signal de sortie de l'unité arithmétique et logique dans l'accumulateur, il n'y a plus d'informations à l'entrée A, et le fonctionnement combinatoire des circuits logiques n'est plus respecté. Les temps de propagation des signaux deviennent alors très critiques et dans ce cas, la fonction est aléatoire.

Pour éviter cet inconvénient, il est nécessaire d'ajouter des registres « tampon » (ou buffer) pour stocker les valeurs pendant les transitions des informations.

Plusieurs solutions sont possibles :

Dans la **solution A** le fonctionnement est le suivant (**fig. 18**) :

- 1<sup>o</sup>) Chargement de l'information A dans l'accumulateur et à l'entrée de l'unité arithmétique et logique.
- 2<sup>o</sup>) Transmission de l'information B à l'entrée de l'A.L.U.
- 3<sup>o</sup>) Transfert du résultat dans un registre « buffer ».
- 4<sup>o</sup>) Envoi du résultat contenu dans le « buffer » vers l'accumulateur.
- 5<sup>o</sup>) L'information continue dans l'accumulateur est expédiée vers la mémoire.

Dans la **solution B** le fonctionnement est le suivant :

- 1<sup>o</sup>) L'information A est envoyée dans l'accumulateur.



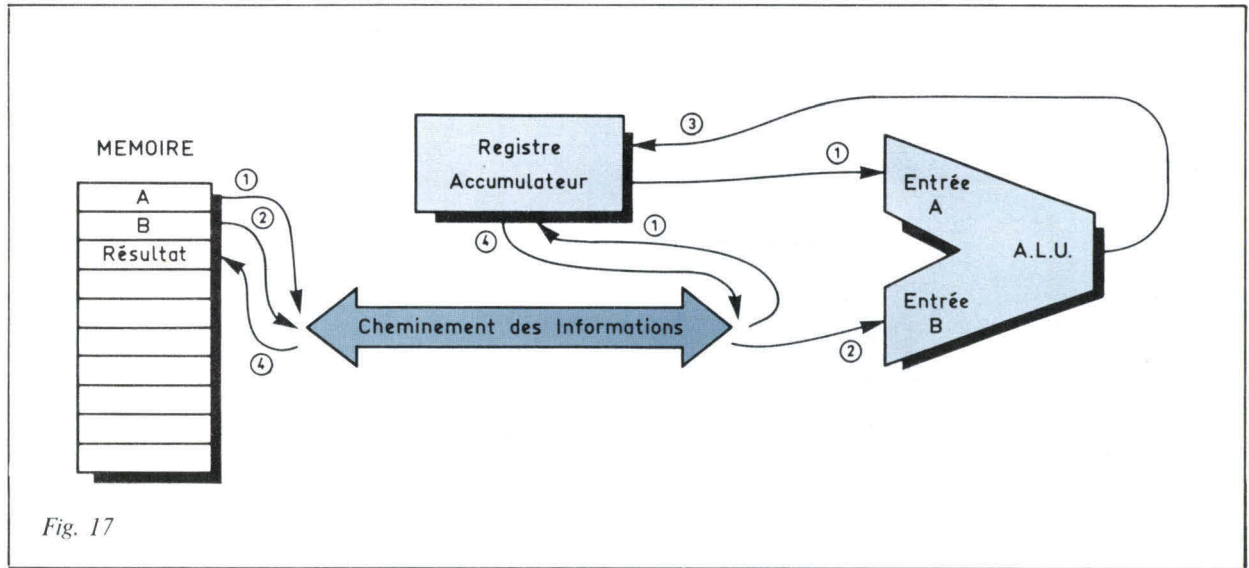

Fig. 17. - Fonctionnement séquentiel de l'ALU. Les informations A et B sont contenues dans une mémoire.

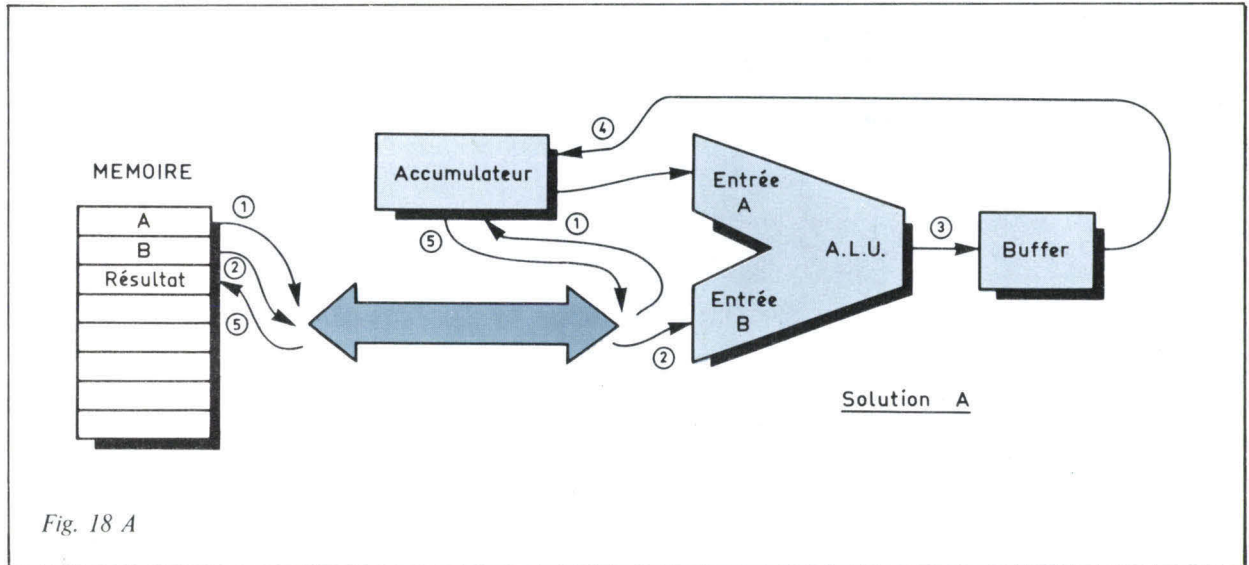
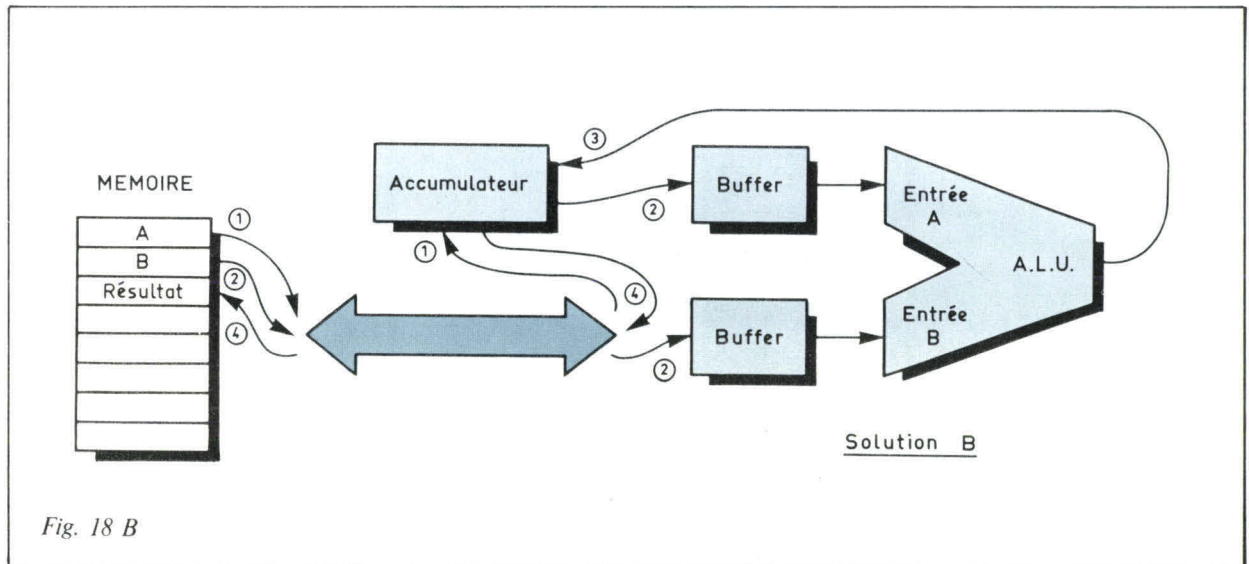

Fig. 18 A et 18 B. - Fonctionnement combinatoire avec accumulateur.





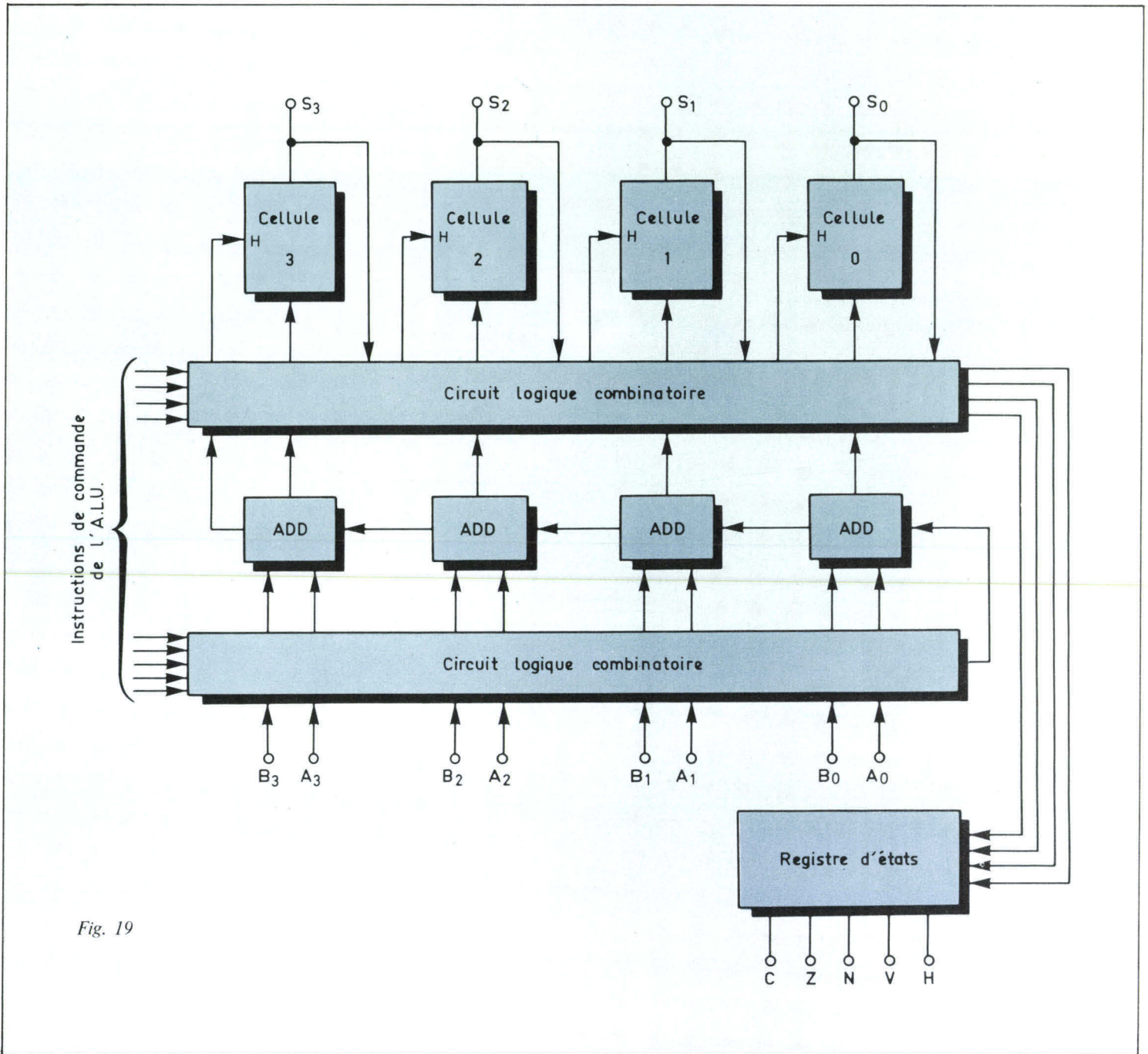

Fig. 19

Fig. 19. - Schéma synoptique de l'ALU d'un microprocesseur.

2°) L'information B est envoyée dans un registre, puis à l'entrée de l'A.L.U. **En même temps** l'information contenue dans l'accumulateur est expédiée dans un registre, puis vers l'entrée de l'A.L.U.

3°) Le résultat à la sortie de l'A.L.U. est expédié vers l'accumulateur.

4°) Le résultat de l'accumulateur est retourné vers la mémoire.

Dans cette solution, si l'on

ajoute un registre, on économise une étape nous avons donc un temps de fonctionnement plus rapide.

Nous constatons que si le **cheminement des informations est réalisé sous forme séquentielle, le fonctionnement de l'unité arithmétique et logique est toujours du type combinatoire.**

En général, dans les microprocesseurs, une unité arithmétique et

logique est accompagnée d'un registre de sortie qui sert :

— soit d'étage tampon pour l'accumulateur ;

— soit de registre de décalage gauche ou droite, pour les opérations multiplication ou de division.

Le schéma synoptique d'une A.L.U. d'un microprocesseur est représenté **figure 19.** ■

\* M. Jean FREMEAU appartient à la Direction générale de l'Ecole Centrale d'Electronique et assure les cours « Microprocesseurs ».



# Les transistors VMOS

Une technologie récemment développée par Siliconix dans le domaine des transistors MOS (Metal Oxide Semiconductor) a permis d'augmenter la densité de courant admissible par ces transistors et de produire des composants capables de commuter des intensités de plusieurs mA à quelques A tout en conservant les avantages des MOS conventionnels.

Appelés VMOS pour Vertical MOS car le courant qui les traverse est un courant vertical, ces dispositifs ont de nombreuses applications dans le domaine de la puissance, des techniques HF et surtout en commutation où ils s'interfacent avec tous systèmes de commande susceptibles de fournir un échelon de tension de 5 à 30 V.

## Constitution :

Les figures 1, 2, 3 et 4 représentent respectivement, à titre de comparaison, les sections verticales des différentes technologies mises en œuvre pour élaborer des transistors VMOS, bipolaires, MOSFET et DMOS.

La principale limitation des transistors MOSFET et DMOS (MOS à double diffusion) est due au fait que ces transistors sont des dispositifs strictement horizontaux de telle sorte leur densité de courant est moins importante que celle des transistors bipolaires qui utilisent un courant vertical. Dès lors, partant de cette constatation, les ingénieurs d'étude réalisèrent un composant ayant les avantages des MOS et des transistors bipolaires sans en avoir les inconvénients : limitation en courant pour les MOS, élimination des problèmes d'emballage thermique, de second claquage et de stockage des porteurs minoritaires. Ainsi, le VMOS a sa source opposée au drain tout comme le collecteur est opposé à l'émetteur dans un transistor bipolaire.

## Un transistor VMOS est constitué de la façon suivante :

— Un substrat en matériau N<sup>+</sup> constitue le drain et offre une faible résistance de conduction.

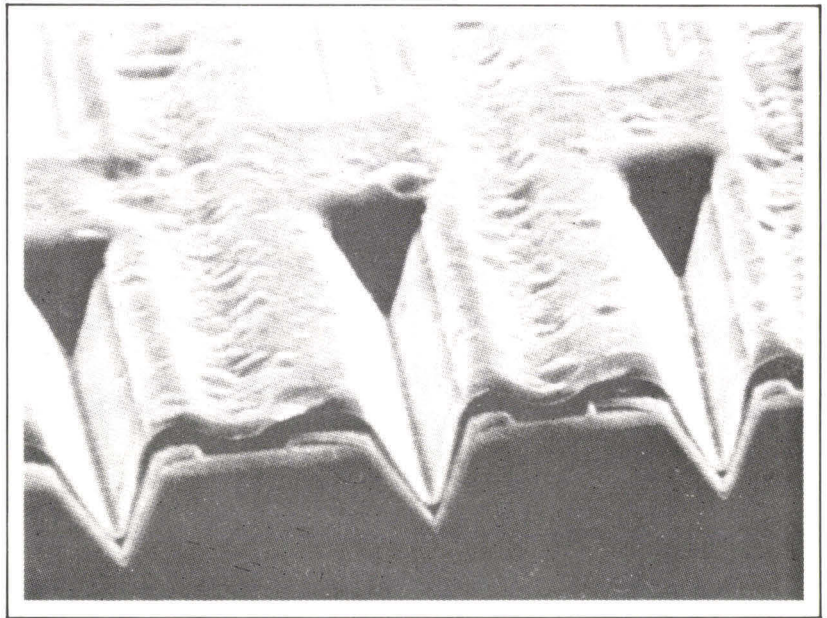

— Une couche épitaxiée N<sup>-</sup> augmente la tension de claquage et réduit la réaction capacitive puisque la gate recouvre le matériau N<sup>-</sup> plutôt que la couche N<sup>+</sup>.

Photo SEM - Section d'un VMOS (Doc. AMI).

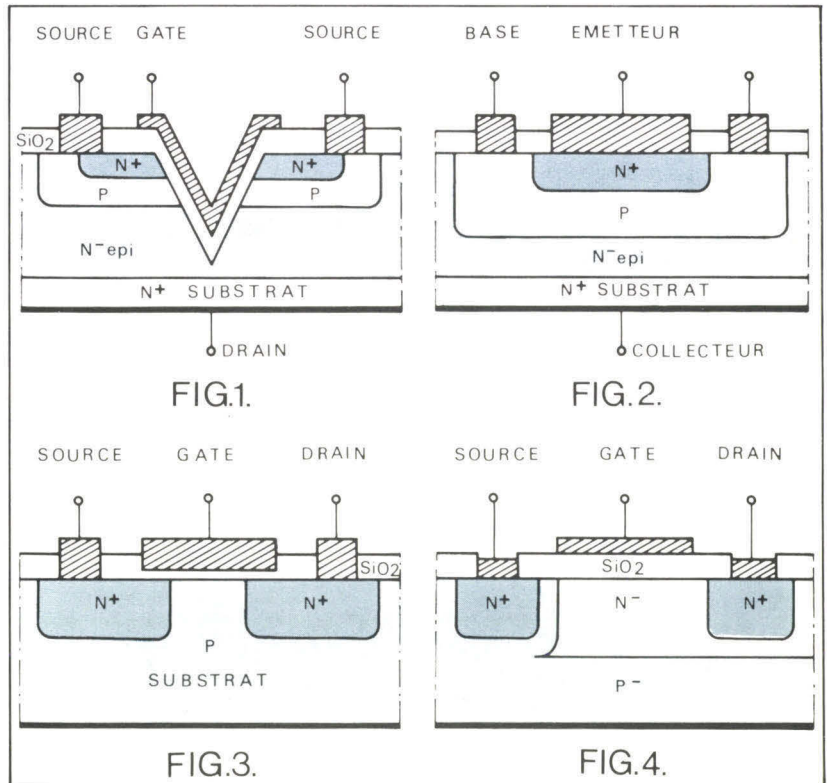

Fig. 1. - Coupe verticale d'un canal VMOS.

Fig. 2. - Coupe verticale d'un transistor planar épitaxial double diffusion.

Fig. 3. - Coupe verticale d'un MOSFET conventionnel.

Fig. 4. - Coupe verticale d'un D-MOS.



Le VMOS a sa source opposée au drain tout comme le collecteur est opposé à l'émetteur dans un transistor bipolaire.

— Un corps P et une couche N<sup>+</sup> diffusés dans la couche épitaxiée.

— Une entaille en forme de V réalisée par attaque chimique à travers le corps et la zone épitaxiée.

— Une couche de dioxyde de silicium (SiO<sub>2</sub>) et une métallisation aluminium pour fermer les contacts source et gate.

— Le chip est ensuite passivé pour empêcher la contamination de la couche d'oxyde de gate.

Il est à noter que ce processus, jusqu'au moment où l'on pratique l'entaille en V est similaire à celui d'un transistor planar épitaxial double diffusion. Dans un transistor MOS conventionnel, le courant circule horizontalement de la source au drain à travers le canal qui est induit au niveau de la face supérieure du substrat.

un passage de courant drain-source plus large et accroît l'intensité traversant le semi-conducteur. Par exemple, le VMOS référencé VN 66 AF a un courant drain de 650 mA avec une tension gate-source de 5 V et 2 A avec 10 V.

### Caractéristiques :

La caractéristique de sortie d'un transistor VMOS type VN 66 AF est représentée figure 5. Contrairement aux transistors MOS, l'axe vertical des intensités est gradué en A et non en mA.

La conductance de sortie est faible, les courbes sont horizontales et non inclinées. La caractéristique de transconductance g<sub>m</sub> (fig. 6) en fonction du courant drain est linéaire au-dessus de 400 mA et quadratique en-dessous. La conductance et la transconductance sont définies en annexe.

En commutation, les VMOS peuvent conduire 10 W de façon linéaire. Leur impédance d'entrée est très élevée (le courant d'entrée est inférieur à 100 nA) et ils commutent (passage de l'état ON à l'état OFF ou OFF-ON) par application d'une simple tension sur la gate.

La figure 7 montre la courbe de transfert d'un VMOS, la résistance drain-source (R<sub>DS</sub>) passe d'une valeur infinie quand la tension

### Fonctionnement :

En fonctionnement, la gate et le drain sont polarisés positivement par rapport à la source. La gate produit un champ électrique qui induit un canal de type N au niveau des surfaces du corps en regard de la gate et permet aux électrons (porteurs majoritaires) de circuler de la source au drain à travers le canal N de la couche épitaxiée.

Une plus grande tension gate enrichit un canal plus profond, crée

## Conductance et transconductance

### A - La conductance

On appelle conductance G, l'inverse de la résistance :

$$G = \frac{1}{R} = \frac{I}{U}$$

L'unité de conductance est le mho (Ω) ou l'ampère par volt (A/V).

Ainsi, la conductance d'un ensemble de résistances en parallèles est égale à la somme des conductances de chacune des résistances.

$$G = \frac{1}{R_1} + \frac{1}{R_2} + \frac{1}{R_3}$$

$$= G_1 + G_2 + G_3$$

### B - La transconductance

La transconductance (g<sub>m</sub>), ou conductance de transfert d'un transistor MOS représente sa pente. Elle est donnée, pour une tension drain-source (V<sub>DS</sub>) constante, par la relation :

$$g_m = \frac{d(I_{DS})}{d(V_{GS})}$$

g<sub>m</sub> exprime la variation du courant drain (I<sub>DS</sub>) par unité de tension gate-source (V<sub>GS</sub>) appliquée au transistor.

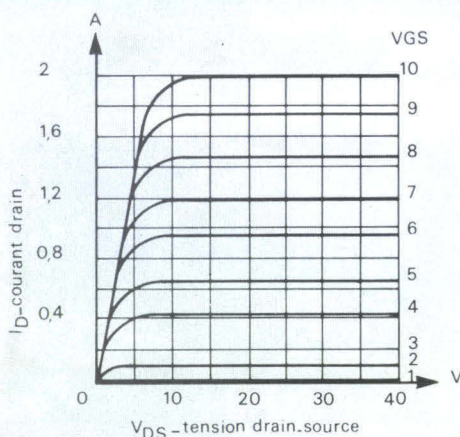

FIG.5

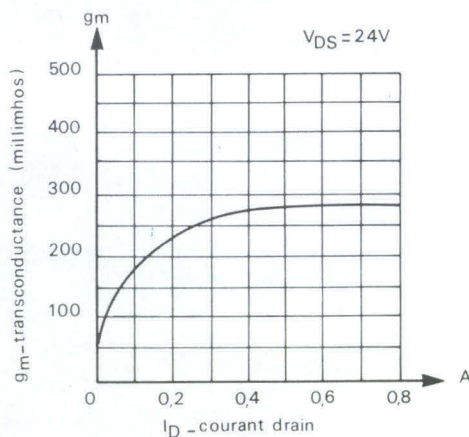

FIG.6.

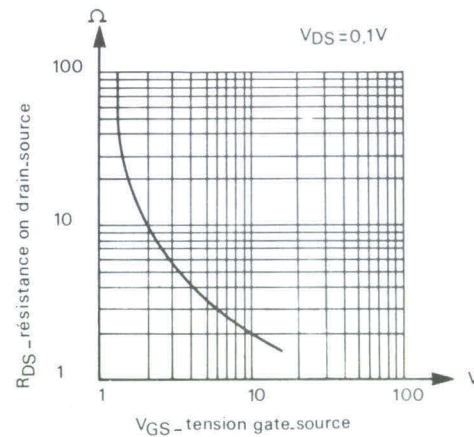

FIG.7

Fig. 5. - Caractéristiques de sortie du VN 66 AF.

Fig. 6. - Caractéristique de la transconductance en fonction du courant drain du VN 66 AF.

Fig. 7. - Caractéristique de la résistance drain-source en fonction de V<sub>GS</sub>.



## PRINCIPAUX AVANTAGES DES VMOS

### 1) La structure verticale d'un VMOS lui confère les avantages suivants par rapport aux transistors MOS conventionnels :

- La longueur du canal d'un VMOS est déterminée par les profondeurs de diffusion lesquelles sont mieux contrôlées que les dimensions d'un masque qui définissent la longueur du canal d'un MOS.
- Chaque entaille en V créant 2 canaux, la densité de courant est inévitablement doublée.
- Le substrat forme le drain, il n'y a donc pas de métallisation sur cette face ce qui réduit la surface du chip.

### 2) Avantages par rapport aux transistors bipolaires :

- Haute impédance d'entrée donc faible courant de commande (100 nA typique). Le gain en courant d'un VMOS ( $\beta$ ) est donc supérieur à  $10^6$ .

— Pas de stockage de porteurs minoritaires (le VMOS est un dispositif à porteurs majoritaires), le temps de retard de commutation est donc faible (quelques nanosecondes).

— Absence de second claquage. Le coefficient de température de  $R_{DS}$  à l'état ON étant positif (négatif pour le bipolaire), le courant débité par un VMOS diminue quand la température augmente.

### 3) Principaux avantages des VMOS en commutation analogique :

- Une résistance  $R_{ON}$  faible donc faibles pertes d'insertion.
- Un courant continu débité élevé (2 A). Trois VMOS montés en parallèles peuvent commuter 6 A sans résistance d'équilibrage.
- Une isolation de 60 dB à 10 MHz et 500 nA de courant de fuite à l'état OFF.
- Résistance  $R_{ON}$  linéaire qui entraîne une faible distorsion harmonique et peu d'intermodulation.

gate-source ( $V_{GS}$ ) est proche de zéro : c'est l'état OFF, à une valeur de quelques ohms lorsque la tension gate est de 10 V : c'est l'état ON. Le canal drain-source étant purement résistif à l'état ON, la distorsion en commutation analogique est faible.

À l'état OFF, le VMOS est équivalent à deux diodes  $D_1$  et  $D_2$  (fig. 8), la diode équivalente  $D_1$  est shuntée par une résistance de  $2 \Omega$  environ quand le transistor est à l'état ON (fig. 9).

Enfin, en fonction de la température, la résistance drain-source d'un VMOS augmente en typique de 0,5 à 0,6 %/°C, cela est dû à la diminution de la mobilité des électrons dans le silicium lorsque la température augmente et entraîne une diminution proportionnelle de tension source. Ainsi, il n'y a pas de composants pour la stabilisation thermique car le coefficient de température est positif. Néanmoins, il est souhaitable de limiter l'augmentation de  $R_{ON}$  et de la température pour ne pas compromettre la fiabilité à long terme. (Température maximum de jonction : 150 °C). Certains transistors VMOS ont une diode Zéner incorporée afin de protéger leur jonction gate-source.

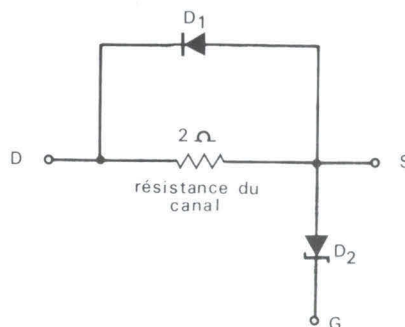
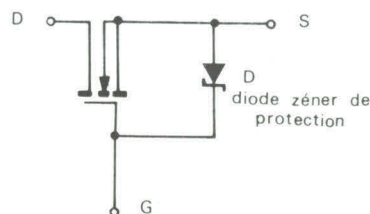
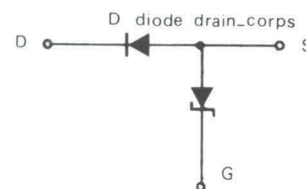

Fig. 9. - Circuit équivalent à l'état ON.

Fig. 8. - Circuit équivalent à l'état OFF ( $V_{GS} = 0$ ).



Symbole d'un transistor V.MOS et de sa diode zéner de protection.



Le VMOS est capable de fournir plusieurs ampères lorsqu'on lui applique une simple tension de 5 à 30 V.

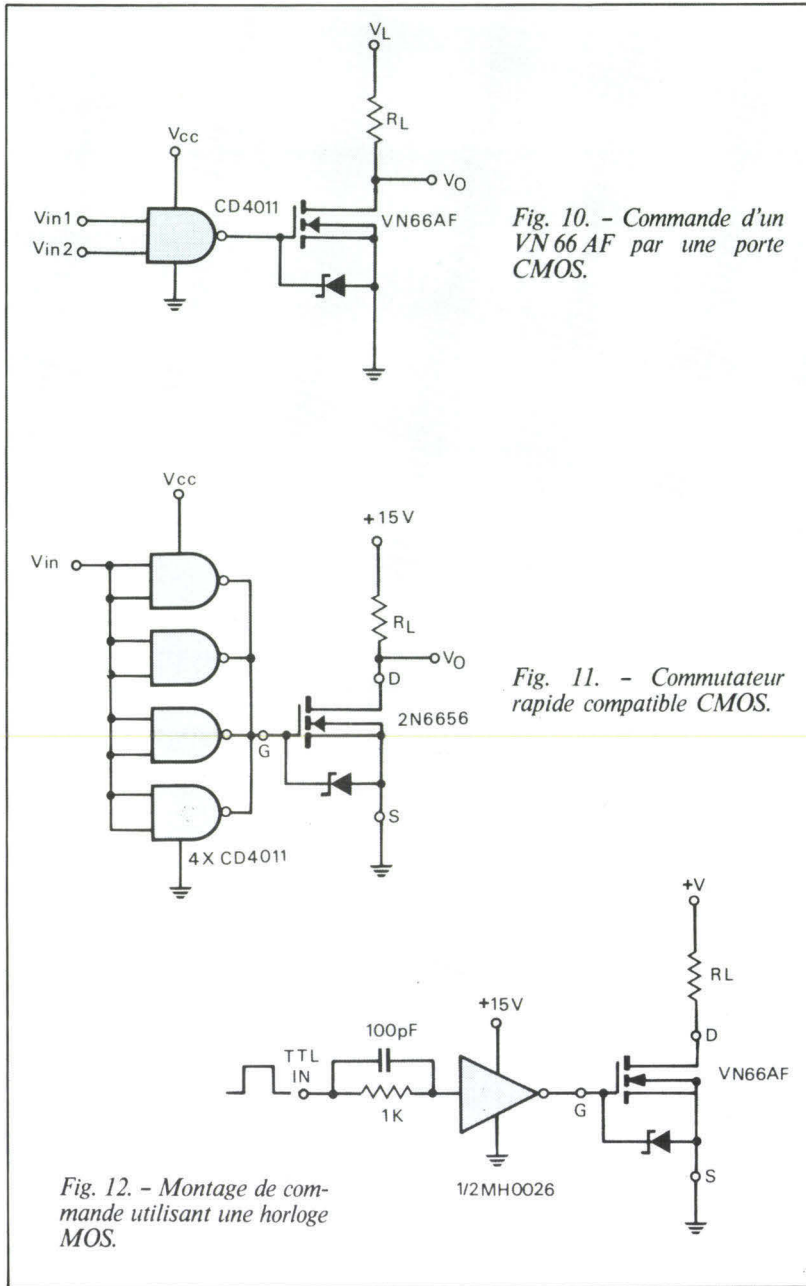

**Applications :**

Le VMOS est un dispositif idéal en commutation. Il est capable de fournir plusieurs ampères à une charge lorsqu'on lui applique une simple tension de 5 à 30 V. Avant de décrire quelques applications de ces dispositifs, examinons rapidement les composants nécessaires à la réalisation d'interfaces issues des technologies couramment utilisées : CMOS, MOS, TTL et TTL à collecteur ouvert.

Si on désire commuter une charge de plusieurs A, à partir d'une porte CMOS (fig. 10), un VMOS seul suffit. Un niveau bas à l'entrée du CD 4011 fait conduire le transistor alors qu'un niveau haut le bloque. La vitesse de commutation est augmentée si on met en parallèle plusieurs portes CMOS ce qui accroît le courant de commande (fig. 11). La figure 12 représente un exemple d'interface dans le cas d'une commande utilisant une horloge MOS. Lorsque la tension est générée par une porte TTL, il faut introduire une résistance pour assurer un signal de commande de gate suffisant (fig. 13). Si on désire obtenir un courant plus important (ou un  $R_{ON}$  plus faible) la tension gate doit être augmentée et on utilisera une porte TTL à collecteur ouvert avec 10 à 15 V d'alimentation (fig. 14).

Les figures 15 à 20 représentent des applications simples des VMOS telles que circuits d'éclairage, alarme basse fréquence, commande de relais ou de diodes électroluminescentes (LED).

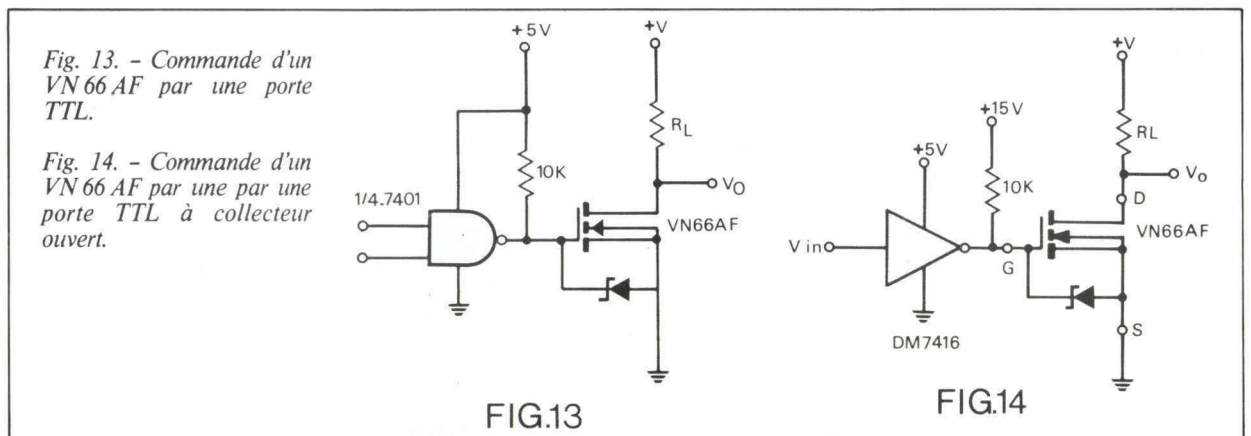



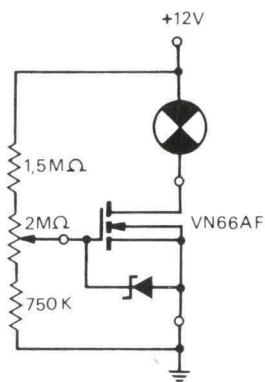

FIG.15

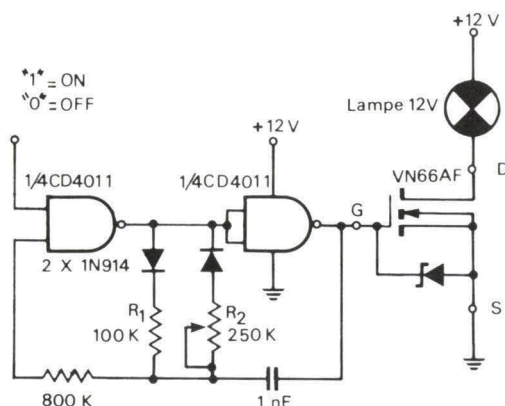

FIG.16

Fig. 15. - Un circuit linéaire réducteur d'éclairage.

Fig. 16. - Un circuit réducteur d'éclairage simple.

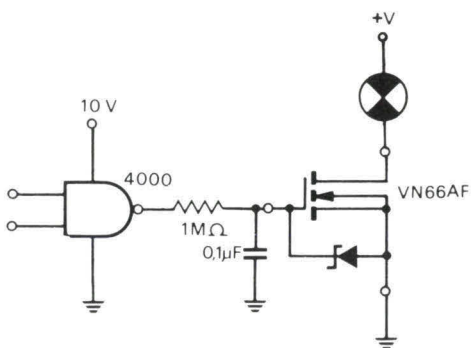

FIG.17

Fig. 17. - Circuit d'établissement du courant dans une ampoule incandescente.

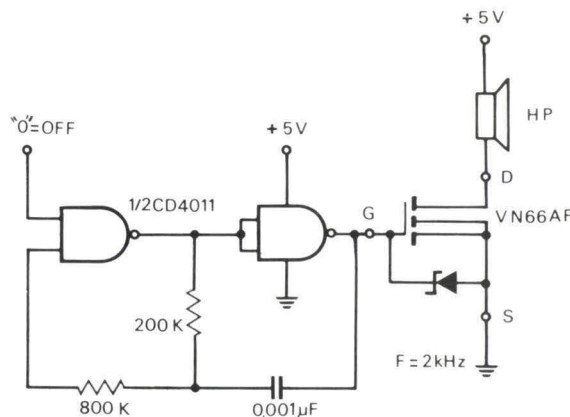

FIG.18

Fig. 18. - Alarme basse-fréquence.

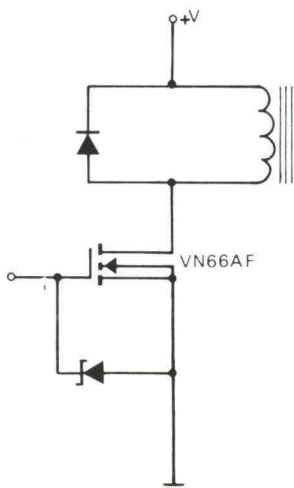

FIG.19

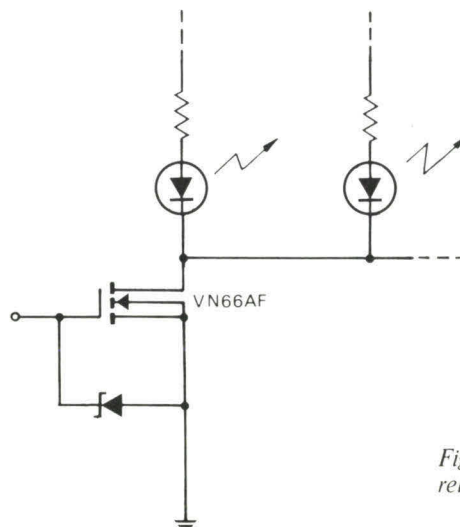

FIG.20

Fig. 19. - Commande de relais ou de solénoïde.

Fig. 20. - Commande de LED.



Remarquer, figure 21, un exemple très intéressant d'interface pour microprocesseurs CMOS : CDP 1802 de RCA. Le dispositif d'entrée-sortie (I/O CDP 1852) fournit directement la tension

nécessaire à la commande des circuits de sortie équipés de transistors VMOS. Ceux-ci peuvent débiter jusqu'à 2 A aux systèmes périphériques.

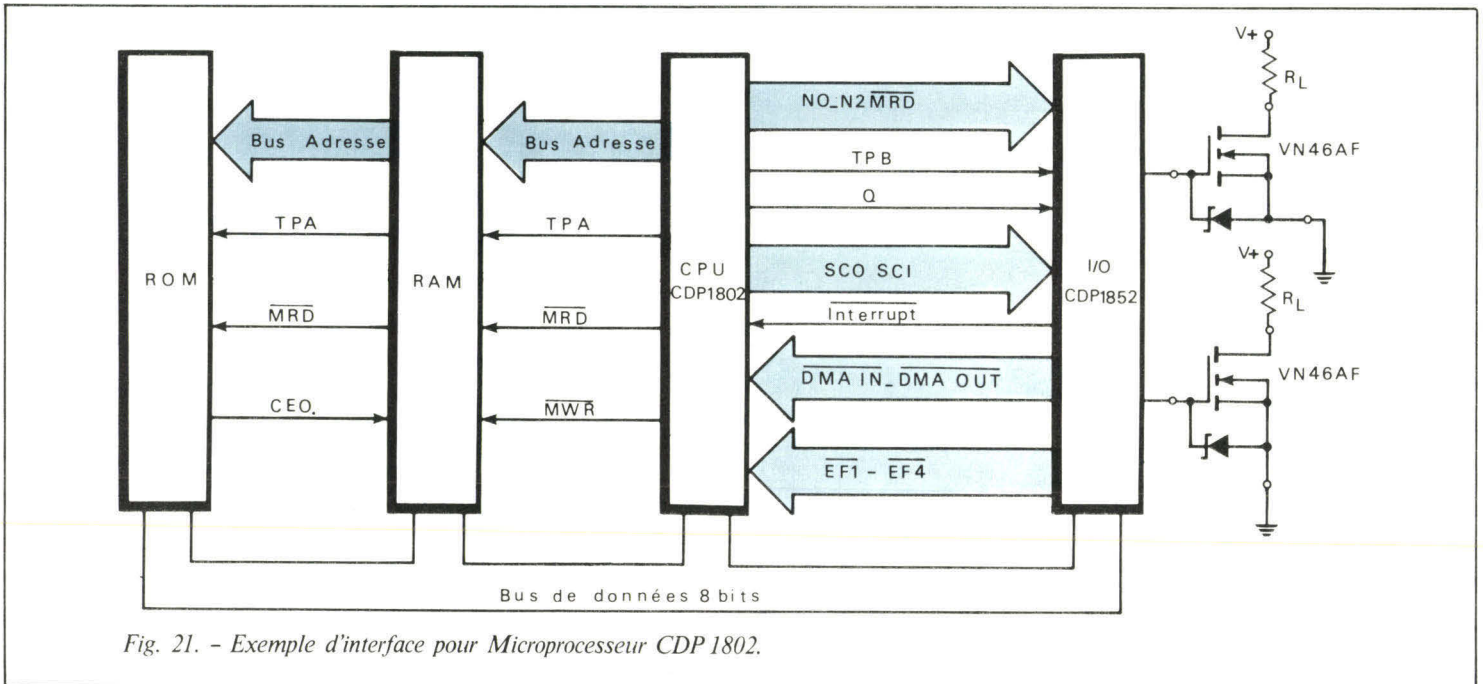



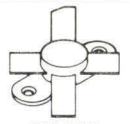

Fig. 21. - Exemple d'interface pour Microprocesseur CDP 1802.

### Tableau guide des VMOS

TENSION DE SATURATION (V <sub>DS(ON)</sub> ) @ I <sub>D</sub> = 1 AMP, V <sub>GS</sub> = 10 V (VOLTS)	TENSION DE CLAQUAGE (BV <sub>DSS</sub> @ I <sub>D</sub> = 10 μA)						BOITIER
	90 V		60 V		35 V		
	ZENER	NON-ZENER	ZENER	NON-ZENER	ZENER	NON-ZENER	
4.5	S55V12	VN99AJ					 TO-3
4.0	2N6658	VN98AJ					
3.5			S55V01	VN67AJ			
3.0			2N6657	VN66AJ			
2.5					S55V11	VN35AJ	
1.8					2N6656	VN33AJ	
4.5	S55V22	VN99AK					 TO-39
4.0	2N6661	VN98AK					
3.5			S55V02	VN67AK			
3.0			2N6660	VN66AK			
2.5					S55V21	VN35AK	
1.8					2N6659	VN33AK	
							 TO-202
4.0	VN88AF						
3.0			VN66AF			VN46AF	
3.0							 380-SOE
							VMP4



# Un système simple de vérification des mémoires : ROM, PROM et EPROM

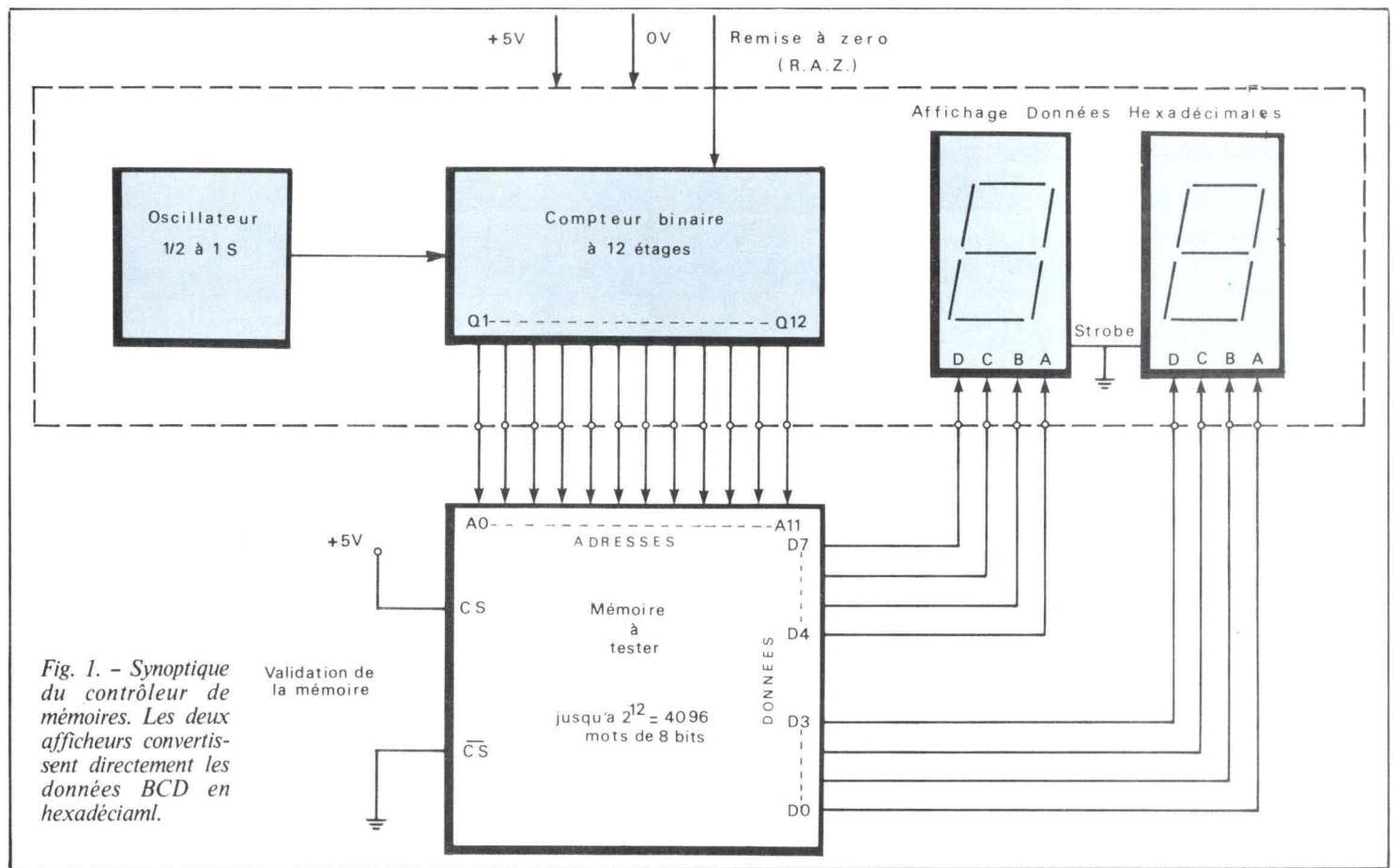

Fig. 1. - Synoptique du contrôleur de mémoires. Les deux afficheurs convertissent directement les données BCD en hexadécimales.

Validation de la mémoire

Chaque réalisation à microprocesseur exige une ou des mémoires capables de stocker les données et les programmes que doit gérer le processeur. Dès que l'on aborde ces composants, il est souhaitable de disposer d'un système de test permettant de visualiser le contenu de chaque adresse mémoire et de le comparer au listing de programmation. En outre, ce montage permet de recopier un programme inscrit dans une mémoire inconnue.

## Principe

Le principe de fonctionnement est représenté **figure 1**. Un oscillateur très basse fréquence (la fréquence d'horloge se situe entre 0,5 et 1 s) génère des signaux carrés qui incrémente (+ 1) un compteur binaire de 12 étages du type CD 4040 AE de RCA. Ce bus de 12 fils permet d'adresser jusqu'à  $2^{12} = 4096$  mots.

Les sorties du compteur attaquent la mémoire à vérifier dont toutes les validations sont à l'état vrai (la mémoire est donc sélectionnée et en position lecture). A cet ins-

Nous avons volontairement étudié un système très simple, avec peu de composants, d'un coût faible et à la portée de tous. Néanmoins, le lecteur désireux de rendre cette réalisation plus complète peut facilement en étendre les possibilités. Dans l'encadré « extensions », nous développons quelques exemples d'aménagements de cet ensemble.

tant, CS\* est à « 1 » (+ 5 V) et CS à « 0 ». Lorsque CS est barré, et en général chaque fois que nous sommes en présence d'un terme surligné, la fonction est réalisée par application d'un « 0 » sur la broche correspondante.

Tel que nous vous le présentons, le montage reçoit des données sur 8 bits. Les sorties de la mémoire sont connectées à deux afficheurs BCD et les informations émises commandent un affichage en hexadécimal\*.

Certaines mémoires, à mots de 12 bits présentent une écriture octal\* qui peut donc être codée sur

3 bits au lieu de 4 pour l'hexadécimal. Dans ce cas, il est préférable afin de réaliser une lecture directe \*en octal, d'utiliser 4 afficheurs au lieu de 3 et de connecter le bit de poids fort de chaque boîtier afficheur ( $D_3$  parmi  $D_0$ - $D_3$ ) à la masse (**fig. 2**). Cependant, ces mémoires sont peu répandues. (Intensil PDP 8).

La remise à zéro (R.A.Z.) initialise les sorties du compteur à zéro et force l'adresse 000. Aussi longtemps que le bouton poussoir B.P. est maintenu appuyé, l'horloge ne peut incrémenter le compteur et l'on visualise le 1<sup>er</sup> mot mémoire.

\* CS : Chip Select sélection de la mémoire.

\* Octal : base 8 (codée sur 3 bits).

\* Hexadécimal : base 16 (codée sur 4 bits).



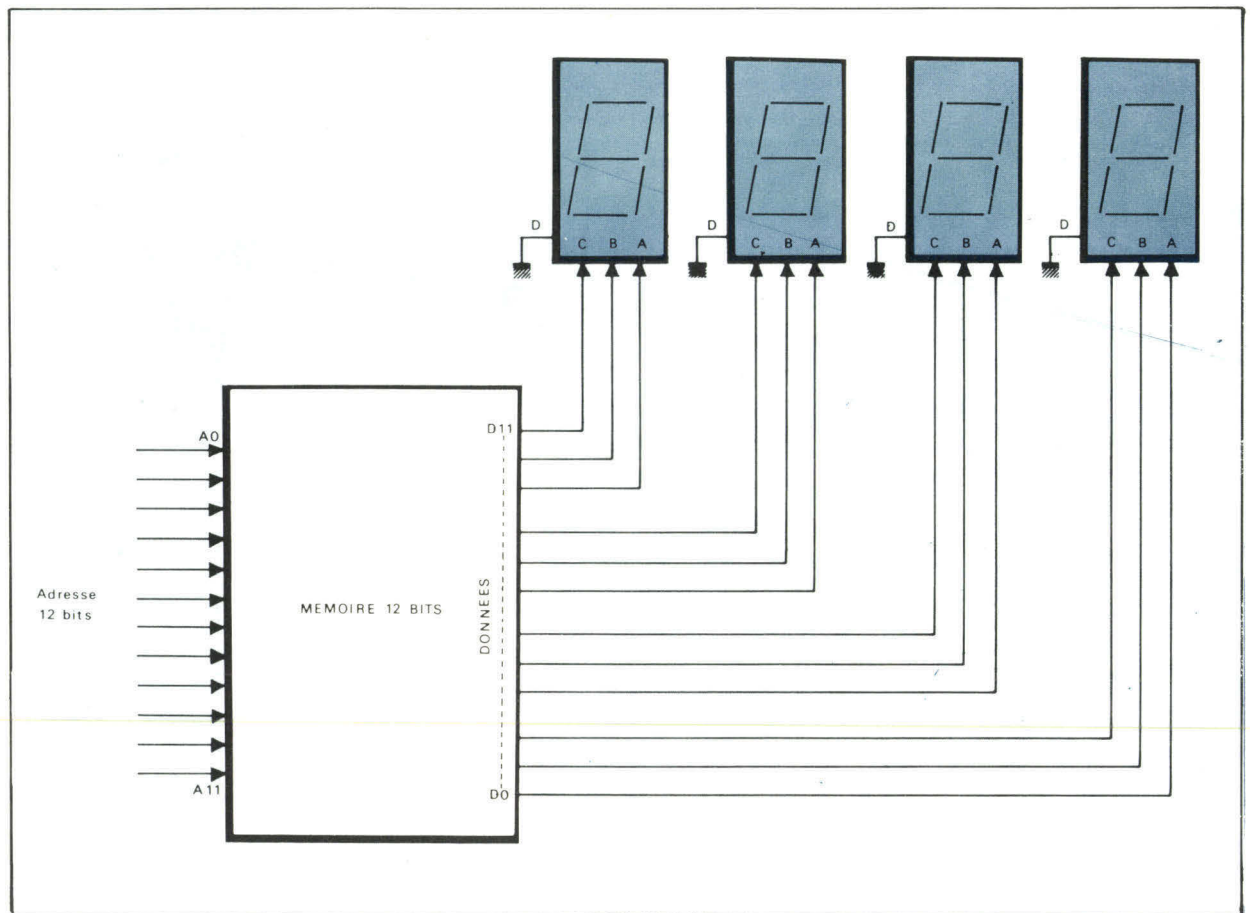
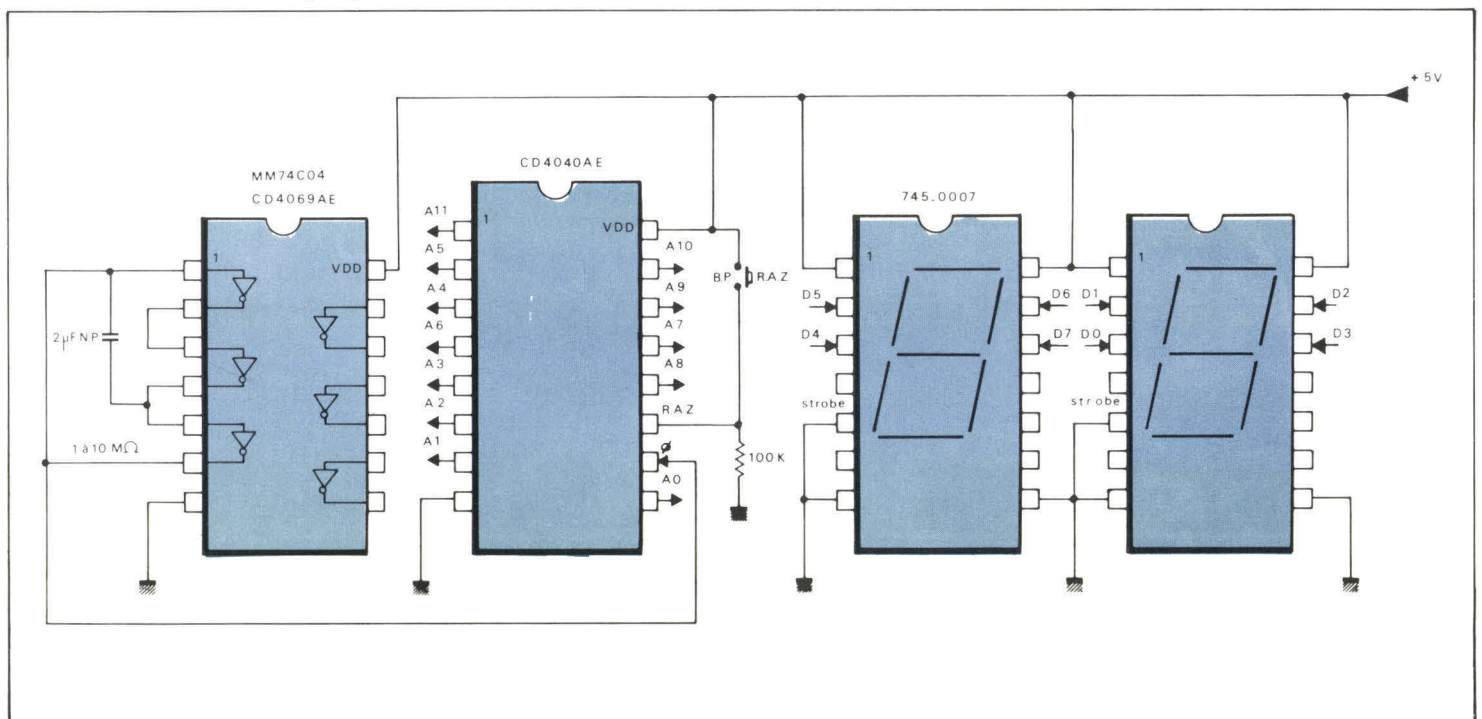

Fig. 2. - Affichage des données dans le cas d'une mémoire à mots de 12 bits codés en octal. Remarquez que toutes les entrées « D » des afficheurs sont reliées à la masse puisque la base de numération est 8.

Fig. 3. - Schéma de principe. Les sorties A<sub>0</sub>-A<sub>11</sub> seront connectées au bus d'adresse de la mémoire et D<sub>0</sub>-D<sub>7</sub> au bus de données.





Le relâchement du bouton lance le comptage. Les mots d'adresse 001, 002, etc. commencent à défiler à raison d'environ une adresse par seconde et nous pouvons vérifier à l'aide de la liste hexadécimale le programme inscrit en mémoire.

La figure 3 indique le détail des circuits retenus : le CD 4069 AE pour l'oscillateur et le CD 4040 AE pour le compteur. Tous deux réalisés en technologie CMOS. Les afficheurs Dialight (745-0007) intègrent dans un même boîtier des mémoires tampons (latches) et un décodeur hexadécimal — affichage par points.

Fig. 4. — Affichage de l'adresse mémoire. Il suffit de placer trois afficheurs-latches-décodeurs hexadécimal sur le bus d'adresse.

## Réalisation

$V_{SS}$  doit être normalement relié à la masse et  $V_{DD}$  au +5 V.

Etant donné la diversité et la grande variété de brochages des mémoires il n'est pas possible d'inclure cet élément sur le circuit imprimé. Celui-ci sera donc muni de cosses qui devront supporter des fils connectés à des pinces genre microclips ou femelles de picot à wrapper comme dans tous les analyseurs logiques.

Ces fils rejoindront la mémoire à tester, chacun vers son homologue :  $A_0$  sur  $A_0$ ,  $A_1$  sur  $A_1$ , ...  $D_0$  sur  $D_0$ , ... Ne pas oublier de connecter  $\overline{CS}$  à  $V_{SS}$  et  $CS$  à  $V_{DD}$ .

Fig. 5. — Avance rapide et arrêt sur une adresse recherchée.

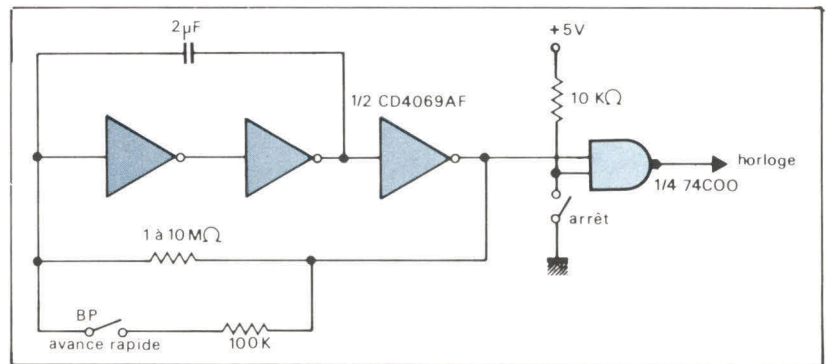
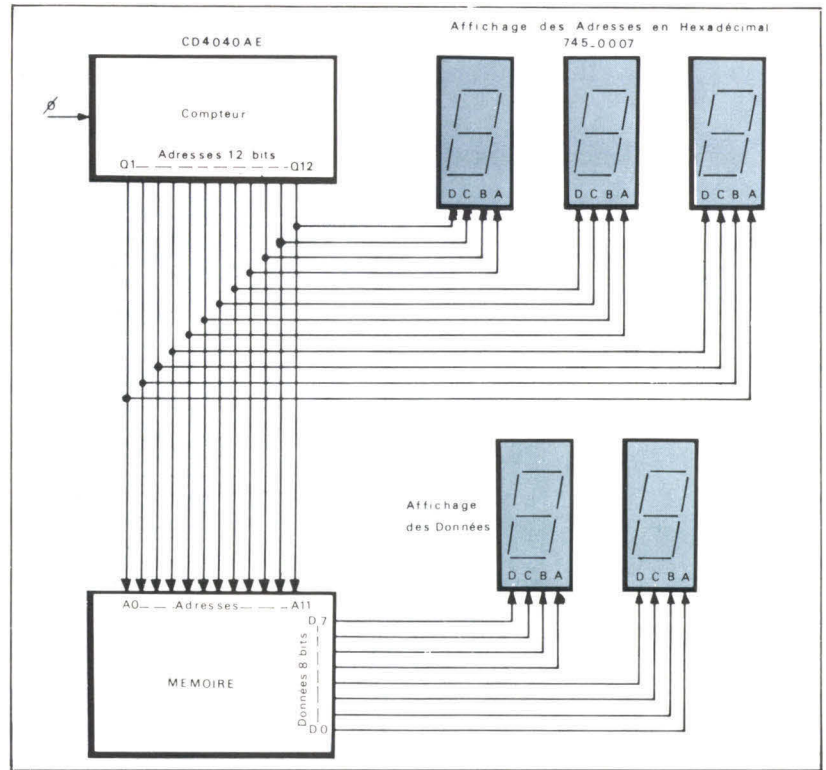

## Extensions

### 1) Affichage de l'adresse mémoire :

— Trois afficheurs/latches/décodeurs du même type, placés sur le bus d'adresse (12 bits) inscriront en hexadécimal l'adresse de l'emplacement mémoire dont le contenu est affiché sur le bus de données (fig. 4). L'adresse la plus haute que nous puissions visualiser avec ces trois afficheurs est :

$$\text{ou } \underbrace{1111}_F \quad \underbrace{1111}_F \quad \underbrace{1111}_F$$

Ce qui correspond bien aux 12 bits du compteur et aux 4096 positions mémoire accessibles.

### 2) Avance rapide et stop :

— Lorsque l'on désire positionner en peu de temps la mémoire sur un mot particulier pouvant être éloigné (surtout dans les mémoires de forte capacité) de l'adresse de départ 000, il est intéressant d'agir sur l'horloge afin d'en augmenter la fréquence et de la multiplier par 10 ou par 100. Cette fonction est réalisée simplement en plaçant en parallèle sur la résistance de 1 à 10 MΩ de l'oscillateur une résistance d'environ 100 kΩ en série avec un bouton poussoir en impulsion. L'arrêt sur une adresse donnée utilise une porte NAND, une résistance de 10 kΩ et un bouton poussoir (fig. 5).



# Jeux sur micro-ordinateurs

## Le « Startrek »

Dans presque tous les centres d'informatique il existe un certain nombre de jeux qui sont disponibles aux connaisseurs de la machine. Parmi ceux-ci se trouvent des jeux classiques, tels que le chemin de fer, la roulette, le morpion, le pendu, les dames et les échecs. Mais il existe également toute une classe de jeux qui ne sont rendus praticables que par la puissance de l'ordinateur. Ainsi sont apparus de nombreux jeux d'entreprise et de guerre qui sont employés à des fins pédagogiques dans les instituts appropriés. Les amateurs de mathématiques récréationnels se sont aussi emparés du temps machine afin d'explorer des permutations nombreuses dans des jeux comme les Pentaminos, l'Ane Rouge, et le L-Game, ou bien comme dans le Jeu de la Vie, crée par Horton Conway, d'explorer l'évolution de suites complexes dans le temps. Notons que ce jeu est à lui tout seul responsable de la création d'un journal Life Line et que des milliers d'adeptes de part le monde y consacrent leurs moments perdus ainsi que les moments perdus de leurs ordinateurs.

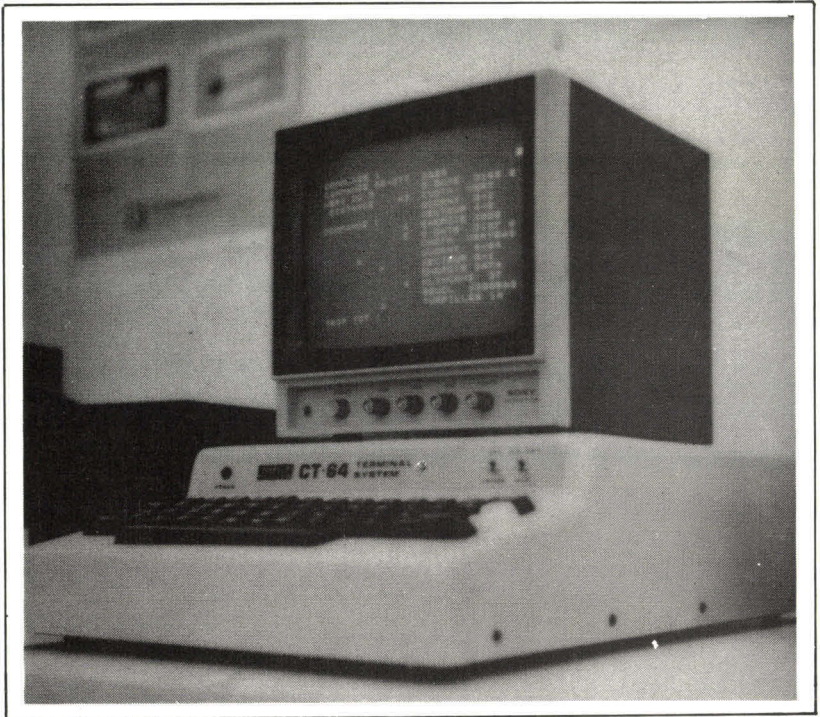

*Le micro-ordinateur CB-6800 sur lequel tourne le jeu de Startrek.*

## L'ordinateur apporte une dimension nouvelle aux jeux

En effet, l'ordinateur est un puissant outil de simulation. Dans l'hypothèse où l'on sait par programme lui donner des règles de comportement, soit absolus, soit affectées de coefficients de probabilités, la machine peut simuler un environnement : le marché dans les jeux d'entreprises, les ennemis dans les jeux de guerre, les facteurs économiques dans un jeu qui s'appelle Kingdom et où l'on est chargé d'administrer un royaume pendant quelques années.

L'on saisit la fascination de ces jeux qui permettent au joueur de participer à un monde de rêve, où il se heurte sans danger à des problèmes analogues à ceux du monde réel. Prenons le cas de Kingdom. Les règles du jeu sont simples, et un enfant de dix ans peut facilement y jouer. Chaque année il doit décider de combien de blé planter, de combien d'argent distribuer au peuple, de combien d'argent dépenser dans la lutte contre la pollution, et de combien de terrains vendre aux industriels. La machine calcule ensuite pendant

quelques secondes, et lui indique que les terres semées ont rapporté X francs, que le nombre de touristes a diminué à cause de la pollution, que des citoyens sont morts de faim et qu'il faut dépenser de l'argent pour les enterrer. Par ailleurs ils ne pourront pas travailler dans les champs l'année d'après, et ainsi de suite. En dépit de sa simplicité apparente, le jeu permet à l'enfant de saisir les relations entre les divers facteurs économiques, et de se méfier des stratégies au coup par coup, trop simplistes. Cette révélation, qui ne vient en générale qu'après les années d'expérience qui font de l'enfant un adulte, à ses dépens, est maintenant à sa portée. De même, les militaires et les gestionnaires peuvent aiguïser leurs réflexes dans des jeux qui simulent un modèle de la réalité où les années ne durent que des minutes, et où les milliards perdus ne font pas de mal.

Chacun pourra trouver du sien dans la panoplie de jeux que l'ordinateur met à notre portée. Aussi bien dans leur programmation que dans leur déroulement nous pouvons affûter notre raisonnement et nos réflexes. Mais il ne faudrait pas perdre de vue l'attrait principal : les jeux sont amusants !

## Il faut disposer d'un matériel approprié pour jouer

Bien entendu, si les principes de simulation et de calcul qui rendent la programmation des jeux possibles sont valables quelle que soit la machine sur laquelle on travaille, les différences entre le matériel disponible et les langages de programmation utilisés ont donné lieu à la naissance de multitudes d'implémentations de chaque jeu, adaptés aux configurations de leurs auteurs. Ceci rend nécessaire des modifications dans le code source d'un programme chaque fois qu'il s'agira de le transposer d'un ordinateur sur un autre.

Afin d'implémenter la plupart des jeux dont nous avons parlé, il faudra disposer d'une unité centrale munie d'au moins 4 K-octets de mémoire, et parfois pour des gros jeux on aura besoin de jusqu'à 32 K. Il faudra disposer d'un terminal alphanumérique imprimant ou mieux d'un écran de visualisation. Et pour stocker les programmes parfois longs, d'un interface de machine à cassette ou d'un perforateur/lecteur de bande en papier. Parfois, mais rarement, il faudra disposer



Dans le jeu de Startrek, la galaxie est divisée en 64 quadrants eux-mêmes subdivisés en 64 secteurs représentés par une matrice 8 x 8.

de floppy disks, afin que la machine ait à sa portée des fichiers volumineux (ce sera souvent le cas dans des jeux qui s'instruisent en jouant, ex. : le jeu des animaux). Un interface graphique est souvent utile mais rarement indispensable pour ces jeux, et il en est de même pour des entrées analogiques comme des joysticks. Enfin, une interface audio permet des effets spéciaux spectaculaires, telles que sirènes d'alarme et explosions, mais là encore, c'est du luxe.

Des exemples d'ordinateurs sur lesquels pourront être implémentés ces jeux sont le PET de Commodore ou l'APPLE-II, qui sont des machines « grand public » ne nécessitant aucune connaissance d'électronique pour leur usage, et qui sont très bien adaptés aux jeux ; ou bien le CB-6800 qui est une version du célèbre SWTPC-6800 adapté à l'usage en France par **Computer Boutique**, et qui est un ordinateur modulaire pour amateurs désireux de s'instruire en hardware aussi bien qu'en software. Cette machine nous servira de référence, puisque c'est celle que les auteurs se sont construits.

## Le jeu de Startrek

Ce jeu extrêmement répandu dans les centres d'informatique des universités américaines fut inspiré par un feuilleton télévisé qui d'ailleurs a fait une brève apparition en France. La version écrite par Mike Mayfield en octobre 1972 pour HP2000C est rentré dans la bibliothèque de programmes Hewlett Packard en février 1973 et sert de référence. Cette version, ainsi qu'une autre encore plus puissante, écrite par Bob Leedom du Westinghouse Defense and Electronic Systems Center, est écrite en Basic.

La version que nous vous présentons fut traduite en français par Hugues Eymard, et tourne sur un CB-6800 avec 4 K de mémoire. Elle est disponible en listing et sur cassette pour CB-6800.

### Comment jouer à Startrek

Startrek est un jeu de simulation de bataille spatiale très complexe.

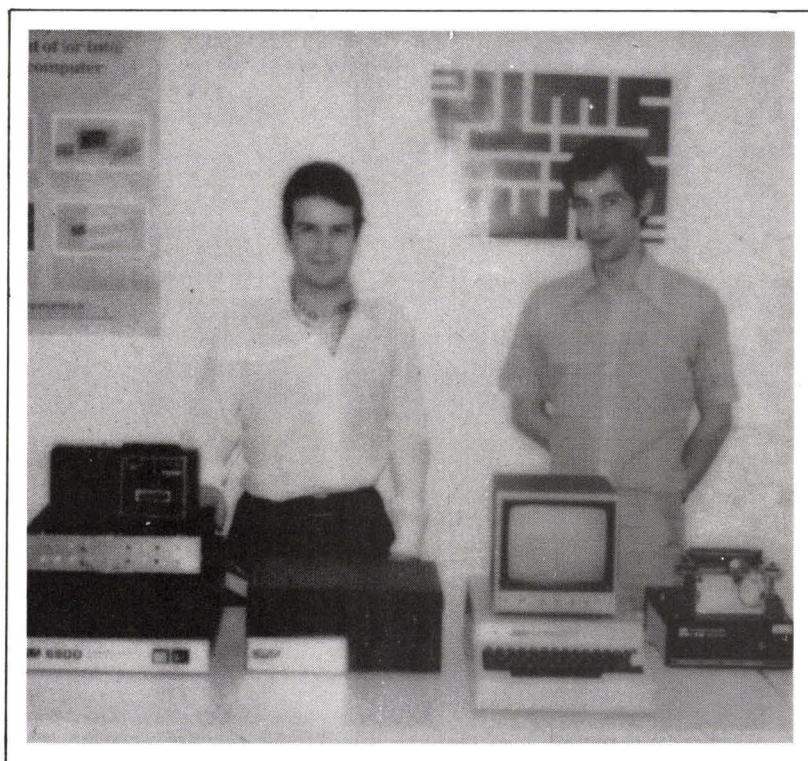

Les auteurs : Andrew Seligman (à gauche) et Hugues Eymard-Duvernay, leur matériel...

Vous êtes chargé de la commande du navire interstellaire *Entreprise* et votre mission consiste à débarasser la galaxie des destroyers Klingons qui menacent la fédération que vous défendez. Au début du jeu vous êtes informé de la position de votre base de ravitaillement, du nombre d'années dont vous disposez, de la date du début de votre mission, du nombre de Klingons qui vous opposent, et de votre position dans la galaxie.

La galaxie est divisée en 64 quadrants, représentés par une matrice 8 x 8. Chaque quadrant est lui-même subdivisé en 64 secteurs, également disposés en une matrice de 8 x 8. Afin de manœuvrer on donne des commandes à l'ordinateur qui les exécute dans la mesure du possible, et vous tient au courant du déroulement, bon ou mauvais, des opérations. Les dix commandes sont les suivantes :

#### 1. Commande 0

Cette commande permet de se déplacer dans la galaxie, soit à l'intérieur de son quadrant, soit d'un quadrat à un autre. La machine demandera la direction et la distance à se déplacer. La

machine vous informe si vous rentrez dans quelque chose ou si vous sortez de la galaxie. La direction de déplacement est un entier de 0 à 7 qui vous oriente selon la convention suivante :

		0	
	7	1	
6			2
	5	3	
		4	

La distance est donnée par un nombre réel de 0 à 9.0 qui représente le nombre de quadrants à parcourir. Lorsque l'on change de quadrant, l'on rentre au hasard quelque part dans le prochain quadrant sur son chemin.

#### 2. Commande 1

Cette commande active le radar courte portée, et donne une carte du quadrant où l'on se trouve, avec la position de l'*Entreprise*, des étoiles, et des Klingons. Ainsi on peut manœuvrer dans son quadrant.

#### 3. Commande 2

Cette commande active les radars longue portée, et imprime une carte des quadrants adjacents, montrant le nombre mais non pas



la position, des étoiles, des Klingons, des supernovas et des bases de ravitaillement qu'ils contiennent.

## 4. Commande 3

Cette commande active les phasers, arme offensive gérée par l'ordinateur de bord, qui détermine l'angle et la puissance de tir. Il faudra pour abattre un Klingon lui tirer dessus avec une quantité d'énergie qui comporte un facteur aléatoire. Les boucliers doivent être descendus avant de tirer les phasers.

## 5. Commande 4

Cette commande tire une torpille photon. Il faut viser manuellement pour tirer, comme pour manœuvrer dans son quadrant. Une torpille détruit tout ce qu'elle rencontre, mais si l'on tire de trop loin, alors la torpille n'aura peut-être pas assez d'énergie pour atteindre son but (l'aléa joue). Notons que toutes ces batailles se déroulent à l'intérieur d'un quadrant, que l'on ne peut tirer à travers les étoiles, que les Klingons manœuvrent et vous tirent dessus, usant l'énergie de vos boucliers, et endommageant votre vaisseau quand ils vous touchent sans défense.

## 6. Commande 5

Cette commande permet de faire le point des dommages encourus jusqu'ici. Ces dommages empêchent les instruments de fonctionner pendant le délai des réparations qui est indiqué.

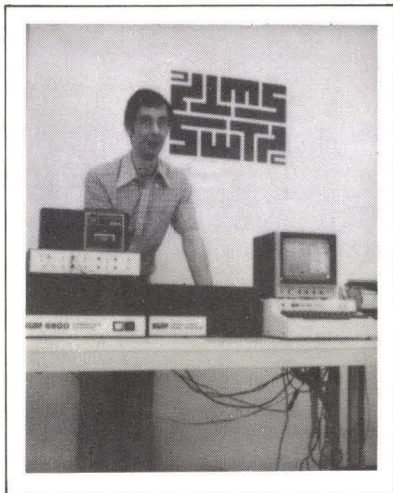

## 7. Commandes 6 et 7

L'énergie des boucliers représente la quantité d'énergie par laquelle on pourra être attaqué en cumul, et cette quantité apparaît avec d'autres statistiques vitales lors des rapports livrés par la commande 1 des radars courte distance. La commande 7 baisse les boucliers afin de tirer les phasers.

## 8. Commande 8

Cette commande téléporte l'Entreprise instantanément vers la base de ravitaillement, et fonctionne sur l'énergie de la base. On peut s'en servir un nombre inconnu de fois, mais seulement après douze ans dans l'espace. Après usage il pourra s'endommager, sans apparaître sur le rapport fourni par la commande 5, et par ailleurs, il fonctionne parfois mal, et place l'Entreprise dans un quadrant aléatoire.

## 9. Commande 9

Cette commande permet d'abandonner la mission en activant le dispositif d'autodestruction dont est muni votre vaisseau. Pour l'employer, il faudra entrer un mot de passe qui n'est connu que du capitaine du vaisseau (vous) qui l'a fixé au début du jeu.

Un certain nombre d'événements inattendus tels que des supernovas, des tempêtes interstellaires, et le mauvais fonctionne-

ment du téléporteur peuvent arriver pendant le jeu. Par ailleurs certains Klingons peuvent se masquer des radars courte portée, et il faudra sans doute user des phasers pour les atteindre. Si l'on quitte la galaxie plus de trois fois par mégarde pendant le jeu, l'Entreprise est détruite.

En dépit de leur apparence de complexité, ces règles s'apprennent rapidement, et un enfant de douze ans peut apprendre à jouer au Star Trek. Il n'existe cependant pas de stratégie permettant de gagner à coup sûr, et ce jeu est suffisamment subtil pour intéresser des adultes pendant longtemps (pendant plus longtemps que les enfants peut-être). ■

## Les auteurs

Andrew Seligman et Hugues Eymard-Duvernay animent le département technique de Computer Boutique \*. Ils ont construit de nombreuses machines et animé des conférences sur l'informatique individuelle en France et à l'étranger.

\* Computer Boutique,  
149, avenue de  
Wagram, 75017 Paris.  
Tél. : 758-62-60.



A titre d'exemple, voici dans ce « RUN » un début très court du jeu de Startrek imprimé sur un listing ou visualisé sur écran.

## Run type de Startrek

### 1.STAR3.BIN

VOYAGE SPATIAL

*Commentaires*

COUL ? C..... *Jeu court. La version longue peut durer plus d'une heure*

BASE EN Q6-3

MOT DE PASSE ALS

DATE : 3125.0  
KLINGONS : 34  
ANNEES 26  
QUADRANT : 8-1  
SECTEUR 4-8

COMMANDE 1

```

* . . . . . S.DATE : 3125.0      Etoile
* . . . . . CNDTN : VERT
. . . . . QUDRNT : 8-1
* . . . . . SECTEUR 4-8
. . . . . ENERGIE 3000
. . . . . KLINGONS : 34
. . . . . BOUCL. 3000BAS
. . . . . E . . . . . TORPILLES 15      Entreprise
    
```

COMMANDE 2

RADAR EN Q8-1

```

0000 0000 0000
0020 0040 0000
0024 0010 0000
|..... 4 Klingons !
|..... 2 Etoiles
    
```

COMMANDE 6

SHIELDS UP..... *Les boucliers sont relevés*

COMMANDE 0

VERSOU 5  
DISTANCE : .2

COMMANDE 1

```

. . . . . S.DATE : 3125.7
E . . . . . CNDTN : VERT
. . . . . QUDRNT : 8-2
. . . . . SECTEUR 1-2
. . . . . * . . . . . ENERGIE 3000      Pas assez loin !
. . . . . KLINGONS : 34
. . . . . BOUCL. 2800 HO
. . . . . TORPILLES 15
    
```

COMMANDE 0

VERSOU 5  
DISTANCE : .2

COMMANDE 2

RADAR EN Q7-2

```

0070 0020 0040
0000 0024 0010
0130 0072 0071
    
```

LES KLINGONS ATTAQUENT. ÇA TIENT

COMMANDE 1

```

. . . . . * . . . . S.DATE : 3126.4
. . . . . CNDTN : ROUGE
. . . . . QUDRNT : 7-2
. . . . . K SECTEUR 5-5
. . . . . K . E . . . . ENERGIE 3000
. . . . . * . . . . . KLINGONS : 34
. . . . . K . . . . . BOUCL. 2528 HO
. . . . . TORPILLES 15
    
```

```

0
7 1
6 ← 2
5 3
4
    
```

LES KLINGONS ATTAQUENT. ÇA TIENT

COMMANDE 4..... *Tirons une torpille sur le Klingon de gauche*

4-5  
3-5  
TORP. COGNE KLINGON  
IL EN RESTE : 33

LES KLINGONS ATTAQUENT. ÇA TIENT

COMMANDE 4  
VERSOU 5  
4-6 |----- *Progression de la torpille dans les secteurs du quadrant*  
3-7 |

TORP. COGNE KLINGON  
IL EN RESTE : 32

LES KLINGONS ATTAQUENT. ÇA TIENT

COMMANDE 4  
VERSOU 3  
6-6  
7-7  
TORP. COGNE KLINGON  
IL EN RESTE : 31

LES KLINGONS ATTAQUENT. ÇA TIENT

COMMANDE 7  
SHIELDS DOWN !..... *Baisser les boucliers !*

72 UNITES NOUS TOUCHENT

COMMANDE 3..... *Tirer les phasers*

ENERGIE DISPO : 2928  
ENERGIE ? 400  
TOUS CES KLINGONS DETRUIITS !  
IL EN RESTE : 30

COMMANDE 5

DEV ETAT..... *Tout va bien*

COMMANDE 2

RADAR EN Q7-2

```

0070 0020 0040
0000 0020 0010
0130 0072 0071
    
```

COMMANDE 0

VERSOU 0  
DISTANCE : 4  
HORS LIMITE..... *Nous sommes sortis de la galaxie !!*

COMMANDE 0

VERSOU 4  
DISTANCE : 4 *etc.*



## Stages - séminaires

### Stages de formation à l'Ecole Centrale de l'Electronique

Cette école, dans le cadre de la formation permanente, met aujourd'hui à la disposition des différents personnels de l'industrie, son expérience et ses professeurs, spécialistes de l'électronique et de l'informatique.

Pour mieux répondre à vos besoins de formation l'E.C.E. organise :

- des stages d'électronique,
- des stages d'informatique,
- des stages spéciaux d'entreprise,
- des cours à distance.

Ces différents stages peuvent être de courte durée ou de longue durée (≥ 60 H).

Ils auront lieu dans les nouveaux locaux de l'école, spécialement aménagés pour la formation permanente, 17, boulevard Bonne-Nouvelle, 75002 Paris.

La liste des sujets traités est la suivante :

#### 1) Stages d'électronique :

- Technologie des circuits intégrés,
- Méthodes de contrôle et fiabilité des composants et systèmes,
- Circuits intégrés linéaires et digitaux,
- Systèmes logiques,
- Technique de conversion,
- Microprocesseurs,
- Technique des microprocesseurs,
- Applications des microprocesseurs.

#### 2) Stages d'informatique :

- Initiation à l'informatique,
- Perfectionnement au langage COBOL. Travaux pratiques sur ordinateur,
- Perfectionnement au langage FORTRAN. Travaux pratiques sur ordinateur,
- Analyse et programmation,
- Stages de mathématiques ou économie - Gestion ou informatique préparant au B.T.S. Gestion et exploitation des centres informatiques.

E.C.E., 12, rue de la Lune, 75002 Paris. Tél. : 236.78.87.

### Séminaire Intersil

Intersil organise régulièrement des

cours de formation sur le **microprocesseur IM 6100**, avec manipulation sur système Intercept. Par ailleurs Intersil peut organiser des cours spéciaux de 2 ou 3 jours sur demande (contacter Intersil).

Ces séminaires ont une durée de 3 jours. Le premier jour est optionnel et est destiné à l'initiation aux microprocesseurs afin que les ingénieurs ou techniciens non spécialisés suivent avec profit les 2 jours suivants.

Ces séminaires auront lieu les 28, 29 et 30 novembre au : **Trianon Palace Hôtel, 1, boulevard de la Reine, 78000 Versailles.**

Leur prix est de : 2 jours (cours 6100) : 1 000 F H.T. ; 3 jours (introduction + cours 6100) : 1 500 F H.T.

### J.P. Lamoitier : « Le langage FORTRAN IV »

L'ouvrage de Jean-Pierre Lamoitier « Le langage FORTRAN IV » veut être plus qu'un simple manuel d'utilisation. Conçu, bien entendu, dans le but d'exposer les principales caractéristiques de ce langage et de montrer surtout comment l'utiliser, il dégage également sa philosophie et permet de mieux le situer vis-à-vis d'autres langages (Algol, notamment).

Après un chapitre de généralités relatives aux caractéristiques communes des principaux langages de programmation, la présentation progressive du FORTRAN est émaillée de nombreux exemples. Chaque chapitre contient des exercices avec leur solution, ce qui permet au lecteur de vérifier l'assimilation du langage. En outre, le chapitre 13 est consacré à des exercices de récapitulation complètement traités.

Collection « Dunod Université ». Dunod - 3<sup>e</sup> édition 1978. 15,5 x 24, 276 pages - Index. Broché : 52 FF.

### « Exercices de programmation en FORTRAN IV »

Le deuxième ouvrage de Jean-Pierre Lamoitier, complètement indispensable du précédent, est un recueil d'exercices complètement traités et classés par rubriques et par difficultés croissantes. Chaque solution com-

porte des explications, un organigramme avec commentaires, la liste FORTRAN correspondante avec commentaires, un exemple d'exécution.

Le premier chapitre est consacré aux organigrammes dont la conception rebute le débutant et dont l'abandon entraîne ensuite une augmentation importante du coût « de maintenance » des programmes. Les sept autres chapitres contiennent les exercices.

Collection « Dunod Université ». Dunod - 2<sup>e</sup> édition 1977. 15,5 x 24, 148 pages. Broché : 50 FF.

### Stage microprocesseurs

RTC organisera à nouveau du 10 au 13 octobre un stage intensif de formation sur les microprocesseurs. L'objectif de ces quatre journées est de fournir aux utilisateurs les éléments nécessaires à la conception et à la mise en œuvre d'un système réel construit autour d'un microprocesseur.

Les aspects matériel, logiciel et aide à la conception seront couverts en détail. Les participants traiteront plusieurs problèmes avec conception du programme, codage et assemblage. L'exécution du programme sera vérifiée par simulation et par la mise en œuvre de systèmes de développement autour du microprocesseur 2650.

Un dossier d'information peut être obtenu sur demande adressée à la division microélectronique **RTC, 130, avenue Ledru-Rollin à Paris (11<sup>e</sup>).**

### Mémoire EAROM NITRON 128 x 8 bits

La NC 7053 est une mémoire non volatile, altérable électriquement en technologie N.MOS organisée en 128 mots de 8 bits.

Chaque mot est individuellement altérable et adressable au moyen des lignes d'adresse parallèle A0 à A6 et de quatre lignes de commande CS, R, W et E.

Un oscillateur interne de 10 kHz peut être contrôlé soit par des composants extérieurs, soit synchronisé avec l'horloge du système. Toutes les



entrées et sorties sont compatibles TTL. L'adressage est entièrement décodé, et l'altérabilité peut se faire en circuit. La rétention typique est de 10 ans.

**Technology Resources**  
27-29, rue des Poissonniers  
92200 Neuilly-sur-Seine  
Tél. : 747.47.17 - 747.70.51.

## La plus petite RAM dynamique intégrée de 16 K

La mémoire MCM 4116 est une RAM dynamique ultrarapide de 16 384 bits utilisable comme mémoire centrale, mémoire tampon ou

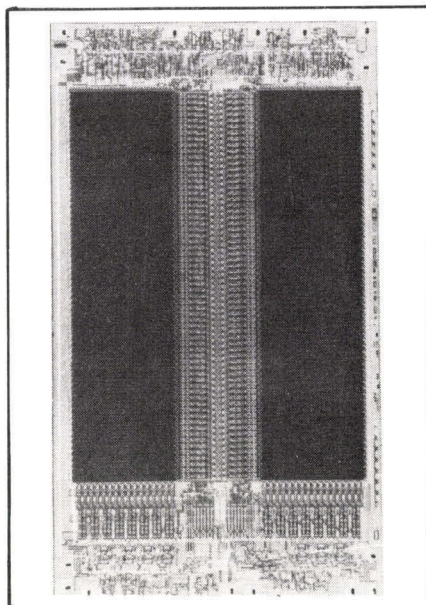

mémoire de périphérique, dans les applications qui demandent des performances élevées pour un faible coût. La mémoire est organisée en 16 384 mots d'un bit. Elle est fabriquée selon une technologie Motorola à canal N et double couche de silicium polycristallin qui assure une haute fiabilité tout en réalisant un compromis idéal entre vitesse, puissance et densité.

Le MCM 4116 comporte des cellules à un seul transistor et utilise des techniques de mémorisation dynamique, chacune des 128 adresses de rangée nécessitant un cycle de rafraîchissement toutes les 2 ms.

**H.L. Feraud ou F. Santamaria,**  
**Motorola Semiconducteurs S.A., 15-17, avenue de Ségur, 75007 Paris.**  
Tél. : 551.50.61.

## Le 8049 d'Intel fonctionne à 11 MHz

Le 8049, micro-ordinateur monochip haut de gamme de Intel est commercialisé aujourd'hui dans une version fonctionnant à 11 MHz alors qu'il était jusqu'alors spécifié à 6 MHz.

Cette augmentation de 80 % de la vitesse permet au 8049 de faire une addition de 2 mots de 16 bits en seulement 96,7 microsecondes, cette performance ne s'accompagnant que d'un accroissement de 30 mA de la consommation, celle-ci passant de 140 à 170 mA.

Le 8049, le micro-ordinateur monochip le plus rapide du marché, peut utiliser des filtres céramiques à 10,7 MHz produits en grande quantité pour les récepteurs FM, et donc très bon marché.

Les caractéristiques essentielles du 8049 sont décrites dans ce même numéro de Micro-Systèmes.

**Distributeurs Intel :**  
Celdis, tél. : 581.00.20  
Métrologie, tél. : 791.44.44  
Tekelec, tél. : 027.75.35.

## L'IDM 2901 A/1 : un nouveau microprocesseur en tranche

National propose à présent l'IDM 2901A/1, une version rapide de l'IDM

2901A, microprocesseur bipolaire en tranche.

Ce microprocesseur est capable d'effectuer une opération d'addition et décalage sur 16 bits en 95 nanosecondes + 10, 5 nanosecondes de propagation de retard avec une horloge à 16 MHz. La consommation du circuit est de 800 mW à 25 °C.

L'IDM 2901A/1 se présente dans un boîtier céramique à 40 broches au prix de 168 F, par quantité de 100. C'est une version plus rapide de l'IDM 2901A qui apporte une augmentation de vitesse de 50 % sur les versions LOW Power Schottky et standard.

Ainsi l'ingénieur qui utilise l'IDM 2901A/1 n'a plus à choisir entre vitesse et faible consommation car ce circuit permet les vitesses de l'ECL sans consommer plus que le TTL LS.

**National Semiconductor, 28, rue de la Redoute, 92260 Fontenay-aux-Roses.** Tél. : 660.81.40 +.

## Nouvelles PROM-TTL de 4096 bits chez Motorola

Les MCM 7640-43 sont des PROM bipolaires à fusibles disponibles en versions collecteur ouvert et sortie 3 états.

La série MCM 7640-43 comporte

quatre dispositifs programmables dans les mêmes conditions qui offrent deux modes d'organisation et deux types de sorties logiques pour faciliter l'extension d'un système.

MCM 7640 - Organisation : 512 x 8 bits ; sorties en collecteur ouvert.

MCM 7641 - Organisation : 512 x 8 bits ; sorties à trois états.

MCM 7642 - Organisation : 1024 x 4 bits ; sorties en collecteur ouvert.

MCM 7643 - Organisation : 1024 x 4 bits ; sorties à trois états.

Chaque PROM est livrée prête à la programmation. Tous les bits sont initialement des « 1 » (sortie haute) et la programmation par fusion sélective permet d'y inscrire des « 0 ». L'utilisateur peut y inscrire son programme et l'opération ne dure qu'une seconde pour 1024 bits.

Ces mémoires sont compatibles broche à broche avec les PROM et les ROM les plus courantes.

## Mémoire PROM en technologie Schottky

Texas Instruments annonce deux nouvelles mémoires programmables de 4 096 bits. Désignées par les références SN 54S/ 74S476 et SN 54S/ 74S477, les nouvelles mémoires sont organisées en 1 024 mots de 4 bits.



Les dispositifs SN 74S sont caractérisés par un temps d'accès de 35 nanosecondes en typique et de 60 nanosecondes au maximum, ainsi que par un temps de validation de 30 nanosecondes au maximum.

Leur organisation en 1 024 mots de 4 bits, ainsi que leur encombrement réduit (boîtier 18 broches) rendent les nouvelles mémoires particulièrement intéressantes pour les applications où l'on a besoin d'une capacité de mémorisation relativement grande : mini et micro-ordinateurs, terminaux intelligents, périphériques de grandes vitesses, systèmes à microprocesseurs.

Présentées en boîtier standard à 18 broches, les nouvelles mémoires annoncées par Texas Instruments peuvent remplacer n'importe quelle mémoire PROM de 4096 bits, utilisées dans le même boîtier.

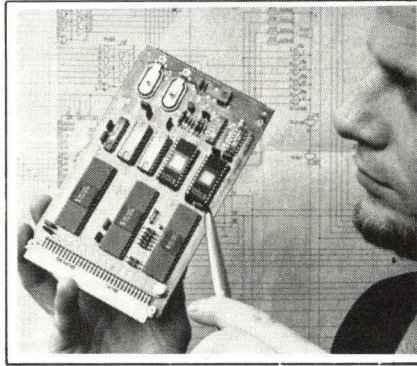

## Le SKC 85, un microordinateur compact

Les spécialistes du développement de produits commandés par microprocesseurs ont le choix entre plusieurs solutions. Ils peuvent rechercher le matériel électronique nécessaire parmi les familles déjà existantes telles les SAB 8080 et les SAB 8085 et les assembler éléments par éléments ou sélectionner des modules pour les regrouper les uns avec les autres. Ou bien encore recourir au SAB 8048 pour les fonctions de commande relativement simples ; il s'agit d'un micro-ordinateur complet regroupé sur un seul chip et toujours prêt à fonctionner.

Le SKC 85 monté sur une carte de format européen (100 x 160 mm) comprend un SAB 8085 servant d'unité centrale et en fonction de l'équipement une mémoire de programme de 4 K (PROM/EPROM), une mémoire RAM de 768 octets, quatre entrées d'interruption et 46 lignes d'entrée/sortie. Spécialement conçu pour servir de micro-ordinateur de commande indépendant, ce module compact dispose en outre de deux bases de temps (14 bits) : sa tension d'alimentation est de +5 V.

**Siemens, 39, boulevard Ornano, 93 Saint-Denis. Tél. : 243.30.20.**

## SAA 6000 : microordinateur 4 bits monochip de I.T.T.

Réalisé en CMOS, le microordinateur SAA 6000, grâce à sa très faible consommation et l'épaisseur réduite

du boîtier (2 mm) est spécialement conçu pour les applications miniatures et (ou) alimentées par piles telles que : télécommande, caméras, jouets, timers, équipements biologiques et médicaux.

Le SAA 6000 comporte sur un seul cristal, une ROM de 2,25 K-bytes (36 pages x 63 instructions de 4 bits), des registres à décalage statiques de 9 bits x 4 lignes x 2 étages, un diviseur de fréquence réversible, de 15 étages, l'horloge pilotée par un quartz de 32 KHz, l'ALU avec accumulateur, un PLA et un driver LCD. Le répertoire comporte 54 instructions. La consommation, sous 3 V, est comprise entre 20 et 30  $\mu$ A.

Plusieurs exemples d'utilisation sont proposés par le laboratoire d'application :

- téléphone à clavier « intelligent » avec affichage LCD, répertoire de 10 numéros, répétition ;
- télécommande infrarouge pour TV avec horloge à quartz, jeux vidéo, vidéotexte et timer (par exemple pour l'enregistrement en différé sur magnétoscope) ;
- CPU pour automobile.

**I.T.T., 1, avenue Louis-Pasteur, 92223 Bagneux. Tél. : 253.31.39.**

## Moniteur et Mini Floppy

La Société Pentasonic a récemment mis au point un nouveau moniteur appelé Pentabug I s'adaptant directement sur le kit 6800 DII. Ce moniteur, travaillant en ASCII, permet de gérer par l'intermédiaire d'une ACIA un télétype, une carte vidéo, ou tout autre périphérique. Sa capacité de 2 K octets lui permet, outre 24 fonctions de debugging classiques (supérieur au Minibug III) de travailler en langage clair et d'appeler jusqu'à 255 sous-programmes utilisateurs. Il est à noter également que la gestion des NMI, IRQ et SWI est assurée par ce moniteur. Il se présente sous la forme de 2 mémoires mortes, se montant directement sur les emplacements prévus à cet effet. Les modifications Hard sur le kit se résument à l'adjonction d'un ACIA et d'un 74155 sur l'emplacement à wrapper.

Ces deux mémoires sont commercialisées au prix de 195 F T.T.C. Notons la commercialisation imminente par cette même société de lecteurs de mini Floppy double densité d'une capacité de 1/2 Méga octets par disquette, au prix de 2 100 F T.T.C., prix de la disquette : 45 F T.T.C.

**Pentasonic, 5, rue Maurice-Bourdet, 75016 Paris. Tél. : 524.23.16.**

## Microordinateurs Siemens en seconde source d'Intel

### SAB 8021

Le SAB 8021 est un micro-ordinateur 8 bits en un boîtier. Il représente une sous-version du 8048.

- UC à 8 bits, ROM, RAM, E/S dans un seul boîtier 28 broches.
- Tension d'alimentation de 5 V (+4,5 à 6,5 V).
- Temps de cycle 10  $\mu$ s, 2 cycles au maximum pour une instruction.
- Jeu d'instructions : sous-ensemble de celui du 8048.
- Extension E/S possible avec le SAB 8243.
- ROM : 1 K x 8 bits. RAM : 64 x 8 bits. E/S : 21 lignes.
- Registre d'horloge/compteur d'événements.
- Horloge contrôlée avec une simple



résistance ou inductance.

● Possibilité de détection de passage par zéro.

## SAB 8049/ SAB 8039

Il s'agit ici encore d'un micro-ordinateur 8 bits sur 1 chip. Il est conçu dans la lignée du 8048 et avec des possibilités plus grandes (capacité mémoire étendue, plus de ligne E/S). Le SAB 8039 est équivalent au SAB 8049, mais sans mémoire ROM intégrée.

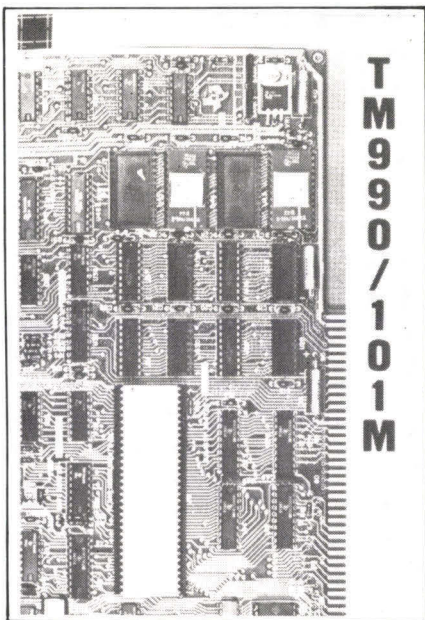

## Module micro-ordinateur 16 bits

Texas Instruments vient d'annoncer la disponibilité d'un nouveau module micro-ordinateur de sa série TM 990: désigné par la référence TM 990/101 M, le nouvel élément permet de disposer de deux systèmes d'entrées-sorties série ainsi que d'une capacité mémoire accrue.

Ce module élargit ainsi la famille des cartes micro-ordinateurs TM 990 de Texas Instruments; cette famille constitue un bon compromis prix-performances entre les microprocesseurs de la famille 9900 et le mini-ordinateur TI 990-4.

Texas Instruments, La Boursière, RN 186, 92350 Le Plessis-Robinson. Tél. : 630.23.43.

## ACER-SERVICE MICRO-SYSTEMES

Quel que soit le niveau de vos connaissances, que vous vouliez vous INITIER, vous PERFECTIONNER ou UTILISER PRATIQUEMENT les MICRO-SYSTEMES.

### CONSULTEZ-NOUS OU VENEZ NOUS VOIR

#### KIT MKII 6800 MOTOROLA

Documentation sur demande

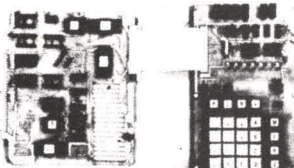

Ce kit répond à tous ceux qui souhaitent développer un système performant, sans investir dans des terminaux coûteux. Par sa conception et son prix, il peut parfaitement convenir à l'initiation.

Le kit est livré complet à l'exception de l'alimentation. En plus des possibilités d'extension offertes sur le module micro-ordinateur lui-même, il est possible d'adapter ultérieurement des modules RAM, ROM et des E/S supplémentaires pour réaliser des systèmes plus complexes.

Les programmes en langage machine peuvent être introduits soit par le clavier du système, soit par l'intermédiaire d'une mini-cassette branchée sur l'interface correspondante du système. L'affichage hexadécimal à diodes électroluminescentes permet de contrôler les données et les adresses. Le KIT : HT, 1 674 F, TTC 1 968 F.

NOTICE EN FRANÇAIS

CREDIT POSSIBLE

#### MICROSYSTEME MAZEL II (en kit) Documentation sur demande

Ce système sur un seul circuit imprimé comprend :

- 1 clavier hexadécimal + 8 touches de fonction
- 1 affichage hexadécimal (adresse et contenu)
- 3 RAM
- 2 PIA + 1 ACIA
- Accès direct à la mémoire DMA
- Interface cassette incorporée
- Tous les composants nécessaires à son fonctionnement

- Notice complète en français
- Possibilité d'ajouter 6 k de Reeprom
  - Carte vidéo ..... 1 778,00 F
  - Carte RAM C/Mos, 1 à 8 k ..... 2 304,00 F
  - Carte alimentation ..... 333,00 F

Prix en kit : 2 125 F/ttc

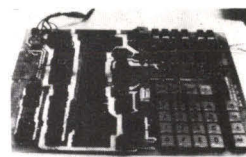

#### CIRCUITS POUR MICROSYSTEMES

MOTOROLA		INTEL	
MC 8796P - Driver Hexa .....	20,00	N8T26 - Interface tristate 4 inv. double .....	19,40
MC 8797P - Driver Hexa .....	20,00	N8T95, 96, 97, 98 .....	13,20
MC 3459 .....	25,20	INTEL	
MC 6800 P - Microprocesseurs .....	158,00	1702 A EPROM (256x8) .....	114,00
MC 6820 - PIA .....	105,20	8080 CPU .....	99,00
MC 6830 - ROM .....	100,00	8085 CPU .....	242,00
MC 6850 - ACIA .....	139,50	8224 Horloge pour 8080 .....	93,00
MC 6871 B - Circuit horloge 614, 4 MHz .....	201,00	8251 USART .....	84,00
MC 8316 - Compteur binaire .....	55,20	8255 A PPI .....	80,00
MC 8602 P .....	26,40	8275 CRT .....	200,00
MC 14013 BCP - Double flip-flop .....	7,60	Sur commande : Circuits SESCOSEM	
MC 14016 BCP - Commutateur analogique .....	7,60	WRAPPING (Vector)	
MC 14024 BCP - Compteur à 7 niveaux .....	11,00	Fil à wrapper .....	13,00
MC 14053 BCP - Multiplexeur/ démultiplexeur analogique .....	8,25	Broches à wrapper T 46, les 100 .....	25,00
MC 14536 .....	60,80	T 49, les 100 .....	39,00
MC 14538 BCP - Double multi- vibrateur .....	15,70	Plaque perforée .....	28,00
MC 14539 BCP - Sélecteur de données .....	10,50	Stylo à câbler .....	92,00
MC 74155 - Décodeur 1 à 8 .....	64,00	Outil à wrapper .....	224,00
MCM 6810 - RAM (128x8) .....	39,20	Supports à wrapper professionnels (plaqué or), profil extra-plat .....	18,90
MCM 68708 - EPROM .....	191,00	8 broches .....	6,00 - 24 broches .....
		14 broches .....	11,00 - 28 broches .....
		16 broches .....	12,50 - 40 broches .....
		22 broches .....	16,40

#### LIBRAIRIE TECHNIQUE

TECHNIQUES D'INTERFACE AUX MICROPROCESSEURS	MICROPROCESSEUR ET SON UTILISATION
En français - Réf. C5 .....	28,90
LES MICROPROCESSEURS Rodney ZAKS - Pierre LE BEUX Réf. C4 .....	100,00
ORDINATEUR ET INFORMATIQUE	CATALOGUE TEXAS INSTRUMENTS SEMINAIRE MICROPROCESSEUR 77 .....
EN 15 LEÇONS - P. MORVAN .....	35,00
THEORIE ET PRATIQUE DES MICRO- PROCESSEURS (matériels, logiciels, mise en œuvre) - R. AROUETE et H. LILEN .....	70,00
DU MICROPROCESSEUR AU MICRO- ORDINATEUR - H. LILEN .....	95,00
GUIDE MONDIAL DES MICROPROCES- SEURS - H. LILEN .....	95,00
INITIATION A L'INFORMATIQUE - R. QUINQUETON .....	47,00
50 JEUX AVEC VOTRE CALCULATRICE ELECTRONIQUE - E. SCHLOSSBERG et J. BROCKMAN .....	22,00
	CATALOGUE INTEL (sur commande)
	DATA CATALOG 1977 .....
	MCS 85 USER'S MANUAL .....
	8080 USER'S MANUAL .....
	MCS 48 USER'S MANUAL .....
	MEMORY DESIGN HANDBOOK .....
	MCS 4040 .....
	CATALOGUE SESCOSEM MICROPROCESSEUR S.F.F. 96 800 .....
	CATALOGUES MOTOROLA M 6800 MICROPROCESSOR PROGRAMMING MANUAL .....
	M 6800 MICROPROCESSOR APPLICATIONS MANUAL .....
	DE L'ORDINATEUR... AU MICROPROCESSEUR .....
	M 6800 PROGRAMMING REFERENCE MANUAL .....

Pour toute correspondance, veuillez préciser : \* SERVICE MICRO-SYSTEMES \*

# ACER

42, rue de Chabrol  
75010 PARIS - Tél. 770-28-31

VENTE PAR CORRESPONDANCE

C.C. Postal 658-42 PARIS



## Les nouveaux « Monochips » d'Intersil

Intersil a pris la décision d'étendre sa présence dans le domaine des microprocesseurs aux applications « bas de gamme » par l'introduction de deux familles de monochip C-MOS.

Ces circuits seront des réalisations en technologie C-MOS des familles MCS 48 et UPI 41 (marques déposées Intel).

La première série comprendra les circuits C 8748, C 8048 et C 8049. Ces

circuits doivent être échantillonnés pendant le dernier trimestre 1978 (C 8748) et pendant 1979 (C 8049 d'abord puis C 8048).

La seconde destinée aux applications de contrôle ou à la réalisation de périphériques intelligents comprendra les circuits C 8741 et C 8041 qui seront échantillonnés au cours de 1979 (C 8741 puis C 8041).

Le circuit d'extension E/S de ces deux familles sera aussi réalisé en technologie C-MOS (C 8243) et sera échantillonné en même temps que le C 8748. Il s'ajoutera à une gamme importante de périphériques en C-MOS : UART (IM 6402/03), Comp- teurs programmables (ICM 7226/27),

Interface d'affichage (ICM 7218), Convertisseur A/N (ICL 7109).

Dans le cas des C 8748/8048/8049 les extensions mémoire C-MOS seront réalisés par les circuits déjà disponibles ou à paraître prochainement chez Intersil : RAM 512 x 8 (IM 6507) ou 1024 x 4 (IM 6514), ROM 2048 x 8 (IM 6316) et REPROM 512 x 8 (IM 6604) et 1024 x 4 (IM 6603).

Enfin le développement de ces familles sera supporté par les nouveaux microordinateurs Intercept I et II ainsi que des cartes de programmation (pour C 8748/8741) et de simulation (C 8049).

**Intersil, 3, rue de Marly, 78000 Versailles. Tél. : 953.47.08.**

## BIBLIOTHEQUE SYBEX



### DU CLAVIER AU DISQUE SOUPLE : (VIENT DE PARAITRE)



C207 - MICROPROCESSOR INTERFACING TECHNIQUES, Austin Lesea et Rodney Zaks  
350 p. (T.T.C. : 70,62 F) 66 F  
BEST-SELLER AUX U.S.A.

C5 - TECHNIQUES D'INTERFACE AUX MICROPROCESSEURS (Version française de C207). Disponible Avril 78 (TTC : 95,23 F) 89 F

PLUS DE 20 AUTRES TITRES  
Catalogue gracieux sur demande.  
POUR COMMANDER : port gracieux si le règlement est joint. Port en sus autrement. Ajouter 7 % T.V.A.

6 SEMINAIRES DE FORMATION  
SUR LES MICROPROCESSEURS  
PARIS 16-26 JANVIER



SYBEX-Publications  
313 rue Lecourbe  
75015 PARIS  
Tél. : 828.25.02 Télex 336311

### Vient de paraître

INTRODUCTION AUX MICRO-ORDINATEURS A USAGE PERSONNEL.

Livres de base pour les non techniciens.

Disponible en français : novembre 78.

Prix : 49 F (52,43 F TTC)

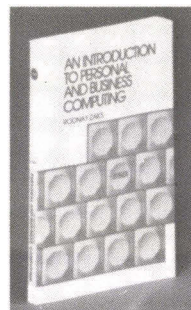

### INFORMATION / COMMANDE

Nom \_\_\_\_\_ Poste \_\_\_\_\_

Société \_\_\_\_\_

Adresse \_\_\_\_\_

Ville \_\_\_\_\_ Tél. \_\_\_\_\_

✓ Veuillez me faire parvenir : ... ex. du livre .....

Total joint : .....  chèque  facturez-moi

veuillez me faire parvenir votre catalogue détaillé.



# La distribution des microprocesseurs ?...

## Notre conception :

- **2 laboratoires d'applications**  
à la disposition de notre clientèle.
- **3 ingénieurs d'applications**  
prêts à vous accueillir ou à vous rendre visite.
- **2 stocks Paris-Saint-Etienne**  
de composants et de systèmes de développement.
- Des séminaires de formation.
- La livraison **sous 48 heures**  
de systèmes de développement testés,  
et mis en service par nos soins.
- Des documentations **en français**  
(manuels d'applications des systèmes d'exploitation,  
outils de développement, kit, etc.).
- Une **garantie** supplémentaire :  
nous assurons nous-mêmes le service après-vente.
- L'organisation de conférences audio-visuelles  
sur les nouveaux produits.
- Un service complet de documentation.

**FEUTRIER**  
SUD - EST

rue des Trois Glorieuses  
42270 SAINT-PRIEST-EN-JAREZ  
Tél. : 74.67.33 + Télex 300 021



**FEUTRIER**  
ILE - DE - FRANCE

29, rue Ledru-Rollin  
92150 SURESNES - Télex 610 237  
Tél. 772.46.46 (9 lignes groupées)

Distributeur officiel de :





# CARTES MICRO-ORDINATEUR ET SYSTEME DE DEVELOPPEMENT



## CPU 5K - 8K

1K octets de RAM, 4K octets ou 7K octets de PROM ou EROM  
Accès direct mémoire  
8 niveaux d'interruption  
1 liaison série V24, 1 liaison série TTL bufférisée  
1 Bus bi-directionnel 8 bits  
16 indicatifs de périphériques  
Signaux de service pour la synchronisation des périphériques

## CPU 4K

0,5K octets de RAM, 3,5K octets de PROM  
Accès direct mémoire  
8 niveaux d'interruption  
1 liaison série TTL bufférisée  
1 Bus bi-directionnel 8 bits  
Signaux de service pour la synchronisation des périphériques

## MÉMOIRE 4K

Mémoire statique 4K octets  
Temps d'accès 670 ns  
Alimentation 5 volts  
Compatible avec les CPU 5K - 8K et CPU 4K

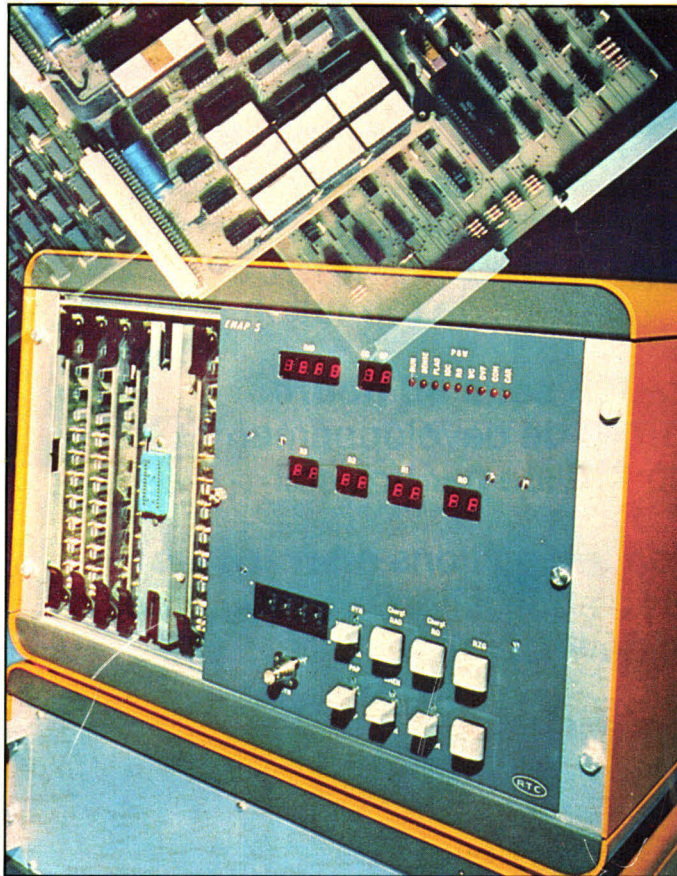

## ENSEMBLE EMAP (2650/8048)

Pour le développement et la mise au point en temps réel des systèmes 2650 ou 8048  
Comprenant :

- l'assembleur
- le programme d'aide à la mise au point
- le pupitre de test en temps réel
- la programmation des PROMS

## CARTE 64 ENTRÉES SORTIES, DE PUISSANCE

Extension des cartes CPU 4K et CPU 5K/8K  
8 voies de 8 digits utilisables en sortie, en entrée ou en entrée/sortie  
Sortie sur collecteur ouvert, tension 20 volts, courant max. 250 mA  
Entrée compatible CMOS

**signetics**



## INSTRUCTEUR 50

Destiné à l'initiation au microprocesseur, l'instructeur 50 comprend, avec le microprocesseur 2650, son horloge et l'alimentation :

- 512 octets de RAM
- Deux claviers de 16 et 12 broches pour données et fonctions
- Un module d'affichage à 8 digits
- L'interface pour cassette audio
- Le bus d'expansion compatible S 100
- Le Moniteur USE (USER SYSTEM EXECUTIVE)

DISSEREL  
32, Rue de TORCY  
75018 Paris  
Tél. : 203.60.02  
Télex : 670 579

**DISSEREL**