

TELEKS

**RADIO
STUDENT**

MOJ MIKRO

JULIJ-AVGUST 1984/cena 200 dinarjev

TEST: HP 150
memotech MTX 512

PRILOGA:
osem strani listingov

Šola programiranja
v strojnem jeziku

**Top lestvica
programov**



HIŠNI RAČUNALNIK HR 84

Osnovna značilnost Iskrinega hišnega računalnika hr 84 je, da je grajen modularno. Takšna zasnova omogoča preprosto razširitev sistema in lažje servisiranje. Tipkovnica je zaradi lažje uporabe in preprostejše ter cenejše izvedbe ohišja računalnika ločena od samega računalnika.

Osnovno konfiguracijo računalnika sestavljajo tri plošče na osnovnem vodilu, ki dopušča skupno sedem vtičnih enot. Usmerniški del je izdelan tako, da omogoča dograjevanje sistema.

Centralna procesna enota CPE

Na centralni procesni enoti je:

- procesor motorola 6809
- periferni vmesnik za povezavo s tastaturo, kasetofonom in zvočnim izhodom
- pomnilniki EPROM

Obseg spomina je 16.000 zlogov (16 KB), v katerem je sistemski program monitor za delovanje samega računalnika in uporabo računalnika na osnovnem strojnem nivoju ter prevajalnik BASIC.

Spominska enota

Vsebuje 16.000 zlogov (16 KB) dinamičnega spomina RAM s samostojno osvežitveno logiko.

Video enota

Vsebuje 2000 zlogov (2 KB) statičnega spomina RAM in s svojo logiko omogoča, da se vsebina tega spomina pojavi na zaslonu TV sprejemnika. Lahko generira vse alfanumerične znake, vključno z jugoslovanskimi (č, č, š, ž, d) znaki. Na zaslonu prikazuje 24x40 znakov, ki jih lahko preko modulatorja pošljemo na TV sprejemnik. Vsebuje tudi semigrafčne znake. Do serijske proizvodnje bo razvita nova video enota z grafiko.

Tipkovnica

Ima jugoslovanske znake in je kodirana po jugoslovanskem standardu. Izdelati jo je mogoče z dodatno numerično tipkovnico ali brez nje. Sestavljajo jo profesionalne tipke, kar omogoča dolgotrajno delo in velike obremenitve, ki so značilne zlasti za šolsko uporabo.

Sestav računalnika

Računalnik je sestavljen iz računalniškega dela in tipkovnice. Računalniški del vsebuje tri osnovne enote sistema, vodilo za možnost razširitve na

sedem enot, usmerniški modul, zvočnik in modulator. Vse to zasede nekaj več kot polovico prostora, preostali prostor pa je namenjen kasnejšim razširitvam.

Tipkovnica je ločena in povezana z računalnikom z večžilnim kablom. Kot zunanja spominska enota se uporablja navaden avdio kasetofon, za prikaz pa televizor ali monitor z video vhodom.

Računalnik v tem ohišju bo uporabnik kasneje lahko razširil sam ali s pomočjo servisa. Dodatne enote, kot so spominska enota, vmesnik za printer, vmesnik za gibki disk, vhodno-izhodna enota, gibki disk 5 bodo tudi v Iskrinem proizvodnem programu.

Zmogljivost Iskrinega hišnega računalnika hr 84

Pri razvoju sistemkega programa računalnika so si razvojni strokovnjaki prizadevali, da bi računalnik uporaben tudi na osnovnem strojnem nivoju. To je pomembno za tiste, ki si žele pridobiti znanje na nivoju mikroprocesorja. Računalnik ima zelo močan sistemski program MONITOR, ki omogoča neposreden dostop do vseh spominskih lokacij, do vseh registrov procesorja, spreminjanje vsbine spomina ali registrov, izvajanje programa na strojnem nivoju, prekinjanje, koračno izvajanje in disasembliiranje.

Če želimo delati na višjem nivoju, lahko pokličemo prevajalnik za BASIC in programiramo v tem jeziku. Prevajalnik BASIC je hiter, zmogljiv, z vsemi osnovnimi funkcijami in ukazi in omogoča povezavo in uporabo podprogramov na osnovnem strojnem nivoju. Razvijalci so upoštevali tudi dejstvo, da imajo začetniki pri programiranju nemalo težav, zato so omogočili popravljanje in urejanje celotnega programa na vsem zaslonu. Tako močan EDITOR seveda bistveno olajša delo začetniku in izkušenemu programerju. Do serijske proizvodnje bodo v BASICU dodani novi ukazi za uporabo grafike. Iskrin hišni računalnik je na pragu serijske proizvodnje. S tem pa seveda razvoj še ni končan. Strokovnjaki bodo delali naprej in dodajali vedno nove in boljše lastnosti.



Iskra

V slovenskem prostoru se je nekaj premaknilo. Za vsakim vogalom govorijo o računalništvu in tako imenovanem računalniškem opismenjevanju. Zato smo v tej številki posvetili posebno skrb računalniku v vzgojnoizobraževalnem sistemu, v industriji, pri projektiranju, skratka, na delovnem mestu. Nastavili smo tudi ogledalo živahni ljubiteljski vnemi, ki na vseh ravneh, od mladinskih brigad do uglednih znanstvenih ustanov, dokazuje, da računalništvo ni modna muha enodnevnica, podobna aerobičnemu gibanju in zvijanju v zadušljivih telovadnicah. Naporov in pobud organizatorjev tečajev, založnikov in drugih animatorjev žal še niso okrepile otipljive poteze zakonodajalca – kljub lepim besedam, izrečenih tudi na najvišjih ravneh, da bi mlademu rodu morali dati v roke to, česar mu domača elektronska industrija še ne more dati: kakovosten in ne predrag računalnik. Nasprotno, bralci nam sporočajo, da jih je strah govoriti na glas o tem, kar imajo doma – mikroračunalnik, kupljen za majhne denarje v tujini, spravljen čez mejo mimo zastarelega, nesmiselnega in – povejmo na glas – za vso našo družbo in njeno prihodnost škodljivega zakona. Namesto da bi mirno in spokojno delali z orodjem, ki zagotavlja znanje posamezniku in napredek skupnosti, morajo to orodje skrivati in se pritažiti, kot da bi bili spectrumi orožje v rokah sovražnika, spodkopavajočega temelje naše družbe...

ocenjuje delo drugih na način, ki dokazuje, da niti malo ne pozna stvari in da obvešča poslušalce oziroma bralce o stvareh, ki jih je v tujih časnikih sicer videl napisane z velikimi črkami, a jih ni razumel? Za takšne ljudi je pri nas žal še nekaj prostora in priložnosti, vendar se ta prostor iz dneva v dan manjša, priložnosti pa plahnijo – kljub zaviranju administracije oziroma birokracije, ki sta v bistvu krivi za naše zaostajanje.

Slišati pa je tudi pošteno misleče ljudi, ki očitajo da računalniško vnemo hitijo izkoriščati za lastne komercialne namene tudi tisti, ki o računalništvu res nekaj vedo: založniki z izdajanjem dragih knjig, časopisne hiše z uvajanjem rubrik in izdajanje konkurenčnih revij. Toda računalništvo je tako široko področje, da se pri nas za zdaj ni bati nekoristnega podvajanja kapacitet in zasičenja trga, zdrava konkurenca pa bo kvečjemu izločila vse tisto, kar je premalo kvalitetno in

Ali je računalništvo res aerobika?

Kljub tem zadregam in tej zaplotniški miselnosti – ki jo bodo post festum prej ali slej grajali in obsojali tudi tisti, ki so zanjo danes odgovorni – v Sloveniji povsod spontano hitijo, kot da bi hoteli ujeti vse, kar smo zamudili v prejšnjih letih. Rubrike v tednikih, radijske oddaje, kasete, posebne revije, izvirna in prevodna literatura pri založbah – ljubitelj se lahko le veseli, čeprav mora pogosto globoko seči v žep.

Nihče ne nasprotuje množičnosti, s katero so se vsi mediji lotili sejanja in žetve na računalniški njivi. Motijo nas samo šarlatanstvo in ravnanje posameznikov (in skupin), ki mistificirano računalništva pri nas izkoriščajo za zasebne (ali cehovske) interese. Ali mora res že vsak novinar, ki se je še včeraj ukvarjal s poročanjem o melioraciji zemljišč, pisati komentarje in strokovno odgovarjati na vprašanja o računalništvu in računalnikih? Ali je res vsakdo primeren, da pred radijskimi mikrofoni odgovarja na vprašanja poslušalcev in ocenjuje računalniške programe, pri tem pa sam sploh nima računalnika? Ali lahko taisti »strokovnjak«

nezanimivo za trg. Pisma, ki jih od izida junijske številke naše revije prejemo celo s srbskohrvatskega govornega območja, nam nakazujejo, da je Moj mikro na pravi poti. Preden bo začel redno izhajati – upamo, da bo to kar najhitreje – ga bomo seveda dodelali in obogatili, upoštevaje tudi želje in nasvete svojih prvih bralcev. Žal pa ne bomo mogli upoštevati neke pripombe, ki je bila tako rekoč edina kritika, izrečena v odmevih na prvo številko: na ceno revije ne moremo vplivati. Prvič, cena je v okvirih cen tovrstnih strokovnih publikacij, in drugič, vhodni stroški za izdajanje revije – zlasti papir, filmi, barve in storitve – se tako vrtoglavo vzpenjajo, da bomo morali že na jesen dvakrat obrniti vsak dinar. Tudi to je eden značilnih jugoslovanskih elementov, ki ga nikakor ni mogoče pravilno programirati...

Italijanske izkušnje so pokazale, kot nam v naši anketi poroča dopisnik iz Rima, da se hišni računalniki vse pre pogosto spremenijo v navadne igrače, ki obležijo na polici, ker se jih mladi naveličajo... Preprosto zato, ker ne vedo, kaj bi z njimi počeli. Tako je povsod tam, kjer v vzgojni in izobraževalni sistem še ni vdelano računalniško opismenjevanje: samo v šoli, na tečaju, ob poljudno, a strokovno pisanem članku bo mlad človek spoznal, da njegov spectrum ni zgolj navadna (pri nas tudi draga) igrača, temveč da lahko tedaj, ko ga oplodi uporabnikovo znanje, postane zelo koristno orodje, ki ni samo za zabavo. Na vse to smo mislili, ko smo pripravljali številko, ki je pred vami. Vaš odziv bo pokazal, ali smo prav razmišljali in dobro programirali.



HEWLETT PACKARD 150,

računalnik, ki razume dotik na zaslону



Vsem, ki se le malo spoznajo na elektroniko, je Hewlett-Packard dobro znano ime. Dolga leta je to eden vodilnih svetovnih proizvajalcev elektronskih merilnih naprav. Že zelo zgodaj je začel izdelovati tudi ročna in namizna računalna, kalkulatorje. Ti so kmalu prerasli v prave računalnike, saj jih je bilo mogoče programirati. Tudi danes so računalniki – majhni po obsegu, veliki po zmogljivostih – med glavnimi proizvodi Hewlett-Packarda.

Pri Hewlett-Packardu so bili eni od prvih proizvajalcev namiznih računalnikov, ki pa so bili sprva po vzdržljivosti in ceni namenjeni zahtevnejšim uporabikom. Tudi novi osebni računalnik HP 150, katerega test povzemamo v nadaljevanju, je po ceni prejel računalnik za delovno mesto kot pa osebni ali hišni računalnik, saj stane osnovni sestav okrog 4000 dolarjev. V ceni seveda ni všteta vrsta dodatnih izhodnih in vhodnih naprav ter aplikativnih programov, ki jih je že mogoče kupiti.

Vendar ima že osnovni sistem kaj ponuditi. Sestavljajo ga trije deli: škatla z disketnima pogonoma, škatla z zaslonom in računalnikom ter seveda tipkovnica. Vse škatle so majhne, z edinim namenom, da bi na pisalni mizi zavzela karseda malo prostora.

Glavna posebnost tega računalnika je gotovo njegov zaslon, ki zazna, kje se ga dotaknemo s prstom. To značilnost že uporablja večina programov, s katerimi je HP 150 že dovolj dobro opremljen. Med njimi je operacijski sistem, ki je dopolnjena verzija najbolj razširjenega operacijskega sistema 16-bitnih mikroračunalnikov, standardnega MS-DOS 2.0.

Računalnik

Srce računalnika je Intelov 16-bitni procesor 8088, ki dela z uro 8 MHz. Tako je hitrejši od npr. IBM PC, ki dela z 4 MHz. Osnovni sestav je opremljen z 256 K uporabniškega pomnilnika (RAM), v bralnem pomnilniku (ROM) je prostora za 160 K. Dodatnih 6 K pomnilnika je namenjenih izključno zaslonu. Osnovni sestav je mogoče dopolniti s ploščo z dodatnim pomnilnikom, ploščo za posnemanje računalnika IBM PC ali ploščo z vdelanim modermom za povezavo z drugimi računalniki po telefonskem omrežju. Že v osnovnem sestavu pa je vdelanih dve vrat RS 232, na katera lahko priključimo na primer tiskalnik, risalnik ali pa prek njih HP 150 kot terminal priključimo na večji računalnik. Dodatne vhodne in izhodne naprave je mogoče priključiti tudi na posebno vmesniško vodilo (HP IB, Hewlett Packard Interface Bus). Seveda morajo biti naprave za to posebej prirejene.



Diskete

V skladu z zasnovo majhnega računalnika so se pri Hewlett-Packardu odločili za 9-centimetrske Sonyjeve mikro disketne enote. Mikro diskete so spravljene v ohišju iz trde plastike. Kadar jih ne uporabljamo, ohišje varno zapira kovinski pokrov. Za uporabo so diskete prijetnejše in dajejo varnejši občutek. Disketni pogon računalnika je brez vrat, tako da disketa enostavno zdrkne vanj; izvrže jo, podobno kot kaseto pri kasetnikih, pritisk na gumb za izmet.

Pomanjkljivost malih disket je seveda, da je na njih precej manj prostora kot na običajnih 13-centimetrskih. Na eni disketi je tako prostora za 270 K na 13 cm. Tega se seveda pri Hewlett-Packardu zavedajo, tako da že razvijajo mikro diskete s po 540 K prostora, kasneje pa mislijo na eno disketo shraniti celo več kot 1 MB. Na koncu, pa ne nazadnje: škatle disket so tako majhne, da je na njih prav malo prostora za oznako vsebine. Treba se bo torej naučiti pisati prav na drobno...

Sistem je mogoče dodatno opremiti s 13-centimetrskimi disketnimi enotami ali do 8 winchesterskimi trdnimi diski. Na slednjih je prostora po 5 ali 15 MB. Ohišje z winchesterskim diskom se po velikosti ujema z drugimi škatlami in se natančno uleže pod škatlo sistema. Tako na mizi ne zaseda dodatnega prostora.

Tipkovnica

Tipkovnica je lepa in pregledna. Oznake na tipkah so treh barv, tako da je lahko ločiti med navadnimi in posebnimi, funkcijskimi tipkami. Tipk je kar 107, poleg običajnih so tu ločena številna tipkovnica, nekaj tipk za posebne namene in končno vrsta funkcijskih tipk. S posebnimi tipkami lahko krmilimo utripalnik in previjamo vsebino zaslona. Številna tipkovnica je namenjena tudi za grafično delo.

Funkcijske tipke, ki imajo v vsaki aplikaciji svoj pomen, označujeta prav za to namenjeni vrstici zaslona. Tako lahko te tipke uporabljamo tudi z dotikom ustrezne

oznake na zaslonu. Oznake na zaslonu lahko vključimo ali izključimo s posebno tipko, operacijski sistem pa omogoča uporabo in spreminjanje teh oznak tudi z aplikacijskim programom.

Zaslon

Zaslon meri po diagonali 23 cm; tako majhen je zato, da po velikosti ustreza drugim škatlam. Je enobarven, z zelenim fosforom in svetlimi znaki na temnem ozadju. Na zaslonu je prostora za 27 vrstic s po 80 znaki. Zadnja vrstica zaslona je namenjena sistemskim sporočilom (uri in podobnemu), predzadnji vrstici pa označevanju funkcijskih tipk. Drugih 24 vrstic prikazuje del vsebine zaslonskega spomina. V njem je prostora za približno dve strani besedila, ki ga lahko pregledamo s previjanjem vsebine zaslona s posebnimi tipkami, ne da bi obremenjevali procesor.

Na zaslon seveda lahko rišemo. Grafična ločljivost zaslona je 512x390 pik, ki so enako široke in visoke. To razmerje se ohrani tudi ob prerisovanju slike na tiskalnik: krogi tako ostanejo krogi ne le na

zaslonu, temveč tudi na papirju. Tiskalnika v osnovnem sistemu sicer ni, po naročilu pa ga vdelajo v ohišje nad zaslonom. Risanje lahko krmilimo s tipkami na številski tipkovnici; z njimi vključimo ali izključimo grafični prikaz, vključimo grafični kazalec in ga premikamo sem in tja po zaslonu ter sliko z zaslona prerišemo na grafični tiskalnik.

Sistemska programska oprema

Operacijski sistem HP 150 je Microsoftov MS-DOS 2.0, vdelan v posebni programski lupini, ki uporabo precej olajšuje. Operacijskemu sistemu ukazujemo tako, da se dotikamo oznak ukazov v menujih na zaslonu, namesto da bi ukaze tipkali. PAM (Personal Applications Manager), kot se imenuje lupina, napiše na zaslon imena vseh aplikacijskih programov, ki so na razpolago na obeh disketah. Aplikacijo poženemo tako, da se najprej dotaknemo njegove imena na zaslonu (ime PAM ob tem poudari - izpiše v obratnem videu), nato pa še oznake

MOJ MIKRO - >>>>



RAČUNALNIKI SO TU

Računalništvo je pismenost jutrišnjega dne.

Mladosti in perspektivnosti računalniške generacije se bo treba prilagoditi!

Software redakcija in Ekonomsko-propagandna služba Radia Študent vam zagotavljata pomoč pri prvem koraku v računalniško ero ekonomske propagande.

Software program Radia Študent ponuja možnost ekonomsko-propagandnih sporočil v naslednjih oblikah:

- napis v sliki RŠ
 - samostojna slika
 - animirana reklama
 - poljubne kombinacije
 - posebne ekonomsko-propagandne oblike v softwaru:
- snemanje videa z daljšimi EPP sporočili, namenjenimi predvajanju na sejnih, razstavah, v izložbah...



Start Applic, ki sproži izvajanje. Vse to lahko opravimo tudi s premikanjem utripalnika in s pritiskom na tipko za izbiro. Sicer lahko s PAM opravimo naslednje: nastavimo datum in uro, pregledamo seznam aplikacijskih programov, si ogledamo besedila z navodili za uporabo programov ali računalnika, spremenimo HP 150 v terminal za drug računalnik.

Prednost PAM je v tem, da lahko z njo postorimo vsa opravila z dotokami, ne da bi se sploh zavedali obstoja operacijskega sistema.

Ob zagonu računalnik takoj požene PAM. Po želji se lahko preselimo tudi v ukazni način MS-DOS in z računalnikom delamo s tipkanjem, brez uporabe PAM in tipanja zaslona. Seveda se lahko ve-

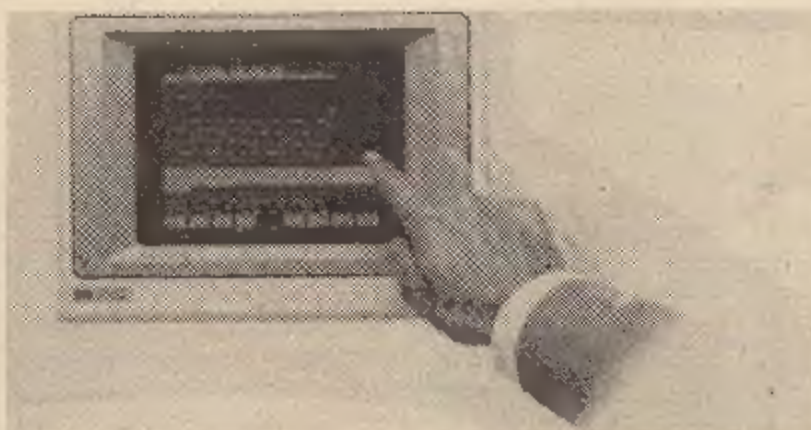

dno vrnemo v PAM. S posebnim ukazom lahko v sistem vdelamo novo aplikacijo, staro zbrisemo in podobno. S posebnim programom lahko nastavimo začetne parametre PAM, da ob vklopu računalnika požene kakšno aplikacijo ali kaj podobnega.

Izbor programa iz menija na zaslonu sistem potrdi s tem, da poudari njegovo ime. To se izpiše v obratnem videu (običajno torej s temnimi znaki na svetlem ozadju). Izbor obvelja šele, ko prst umaknemo z zaslona. Zato se lahko s prstom sprehajamo sem in tja po zaslonu in opazujemo, kako se imena prižigajo in ugašajo. Podobno kot ob pritisku na tipko se ob dotiku zaslona zasliši tih tlesk. Sprehod s prstom po zaslonu tako spremlja tiho prasketanje škržatov...

Aplikativna programska oprema

Med programskimi jeziki omenimo te basic. To je običajen Microsoft basic brez kakšnih posebnih dopolnil v zvezi s tipkanjem zaslona.

Zahtevnim »pisateljem« je tudi na HP 150 dostopen WordStar, v svetu verjetno najbolj razširjeni urejevalnik besedil. Seveda je ustrezno prilagojen posebnostim računalnika. Vsi ukazi WordStara so tako dostopni s funkcijskimi tipkami. Seveda ga lahko uporab-

ljamo tudi na klasičen način, s kontrolnimi znaki. WordStar tudi na HP 150 spremljata njegova brata SpellStar in MailMerge.

Drugi urejevalnik v HP 150 je MemoMaker. Pri Hewlett-Packardu so ga namenili tistim, ki se s pisanjem ukvarjajo le občasno. Program je povsem združljiv z WordStarom: dokumente, narejene z enim, lahko popravljamo z drugim. Poleg tega MemoMaker vključuje precej značilnosti WordStara. Vsi ukazi so razporejeni v menije, zato jih seveda uporabljamo s funkcijskimi tipkami na zaslonu. Posamezne parametre urejanja in oblikovanja lahko nastavljamo z dotikanjem: dotaknemo se npr. oznake za nastavitve levega roba besedila, nato pa po-

bloka pa ukaz izvršimo. Ob koncu lahko v meniju ukazov za tiskanje izberemo obliko natisa, izberemo tiskalnik za natis (če jih je več) in urejeno besedilo pošljemo v natis na papir.

Poleg WordStara ima HP 150 še en zelo razširjen aplikacijski program: VisiCalc. Različica za HP 150 seveda na široko izkorišča dotik zaslona, hkrati pa uporabnikom, ki program poznajo že od prej, omogoča tipkanje ukazov na klasičen način z ukazi s poševno črto. Začetniku je delo z meniji ukazov gotovo priročajše. Ukaze sprožimo tako, da se dotaknemo oznake, s posebnim ukazom pa lahko takoj dobimo pojasnilo o pomenu oznake in uporabi posameznega ukaza. Tako se učimo uporabljati program v praksi in s kar najmanj listanja po priročniku.

PCF (Personal Card File) je prava računalniška kartoteka naprava. Ko se dotikamo ustreznih ročic in tipk na zaslonu, se sprehajamo od kartice do kartice, dodamo v kartoteko novo kartico, pogledamo vsebino posamezne kartice, jo dopolnimo ali popravimo, izpišemo ali pripravimo za delo z WordStarom ali programom za delo s podatkovnimi zbirkami.

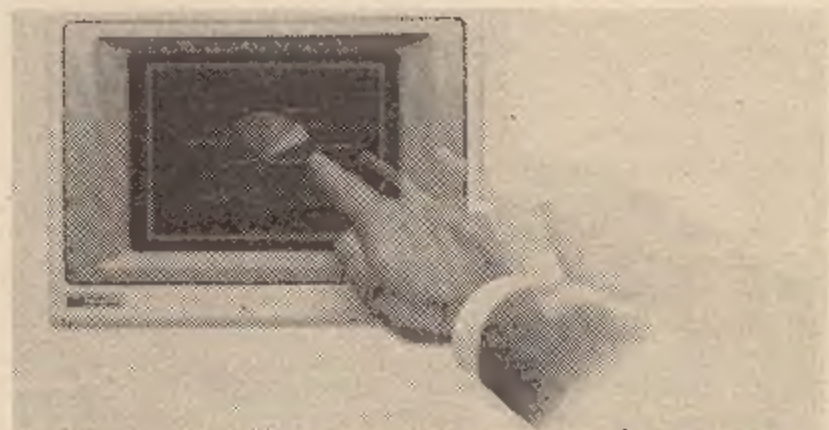

kažemo, kje naj bo levi rob. Položaj roba lahko določamo tako s prstom, z dotikom zaslona kot s tipkami za krmiljenje. Ker se lahko s prstom dotaknemo le vsakega drugega znaka, je določanje roba s tipkami seveda natančajše. Tudi operacije v zvezi z blokom besedila opravimo z enako lahkoto: z dotikom izberemo ukaz, nato pa z utripalnikom določimo začetek bloka, s podobnim izborom konca

Za podatkovne zbirke sta pri HP 150 dostopni dve verziji programa Conder, 20-3 in 20-1. Prva je popoln sistem za delo z relacijskimi podatkovnimi zbirkami, druga pa je njena oskubljenca inačica.

Oba sta le deloma prilagojena delu s tipkanjem zaslona, zato pa lepo sodelujeta z drugimi aplikacijskimi programi, npr. WordStarom, Graphicsom in PCF, saj lahko po-

datke med njimi enostavno prenašamo.

Grafične sposobnosti računalnika izkorišča Hewlett-Packardov program **Series 100 Graphics**. Seveda je prilagojen visoki ločljivosti zaslona in bogatemu tovarniškemu izboru risalnih naprav, ki jih lahko priključimo na računalnik. Program je namenjen predvsem poslovni grafiki, to je risanju diagramov vseh vrst; zato lahko enostavno uporablja podatke, ki mu jih pripravljajo drugi programi, npr. VisiCalc. Ob vsem tem seveda niso pozabili na risanje s prosto roko.

Prijeten in kakovosten

S HP 150 so pri Hewlett-Packardu naredili sistem, ki združuje precej dobrih lastnosti drugih računalnikov, hkrati pa prinaša veliko novosti. Najpomembnejša med njimi je seveda zaslon, občutljiv za dotik. Odlično se vključuje v večino aplikacij, ki jih ponujajo obenem z računalnikom, od samega operacijskega sistema prek urejanja besedil do oblikovanja slik. Sistem je majhen, kompakten in smotrno oblikovan, predvsem pa dobro zasnovan in zato prijeten za uporabo.

Bolj izkušenim uporabnikom je najpomembnejše to, da je računalnik že ob predstavitvi opremljen s precej dobrimi in tudi sicer razširjenimi programi, hkrati pa plošča za posnemanje osebnega računalnika IBM omogoča takojšnjo uporabo napregledne množice programov, razvitih za ta računalnik. Računalnik in njegova oprema sta dobro dokumentirana, priročniki so ustrezni za začetnike in veterane.

Po ceni, ki jo dodatni aplikacijski programi in izhodne naprave še precej dvignejo, HP 150 gotovo ne spada v razred osebnih, hišnih računalnikov. Prej je namenjen uporabi na delovnem mestu, kjer si ga lahko deli več uporabnikov. Z zaslonom na dotik in aplikacijami, ki vse možnosti tega zaslona široko izkoriščajo, je pravšen tudi za neizkušene in tiste, ki si poglobljenih izkušenj s programiranjem niti ne želijo. Skratka, HP 150 je prijeten in kakovosten računalnik.



- Poletna šola programiranja: tečaj, sestavljen za Sinclairov ZX 81, ni namenjen samo lastnikom teh računalnikov, temveč bo koristen za vse začetnike, pa tudi za tiste, ki želijo izpopolniti svoje znanje
- Feljtoni, ki so že pritegnili zanimanje ali pa jih pripravljamo za poletne tedne: Hotel sem postati ona
S čolnom po nepalskih brzicah in krokodilji reki
Znanost na zatožni klopi
- Nagradni planinski kviz: številne in bogate nagrade (teden smučanja za dva, planinski čevlji, smuči, nahrbtnik itd.)
- Posebna izdaja revije Teleks: kmalu bo izšla brošura, v kateri bo zbranih 50 izletov in planinskih poti, dragocen vodnik po znani in neznani Sloveniji.

- Jubilejni Pulj: v bogati prilogi je razgrnjena tridesetletna kronika filmskega festivala, z zapisom o letošnjem programu, s podatki o dosedanjih nagradah in zanimivim slikovnim gradivom.



Največ branja vam bo v poletnih tednih zanesljivo zagotovil Teleks, revija, ki poleg domačih tem skrbi za pretehtan izbor iz tujega tiska

Prihranite si pota in čas, zagotovite si Teleks na domu!

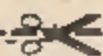

NAROČILNICA

Podpisani naročam revijo Teleks

PRIIMEK IN IME:

ULICA IN HIŠNA ŠTEVILKA:

POŠTNA ŠTEVILKA IN KRAJ:

Datum: PODPIS:

Danes spet objavljamo naročilnico za Teleks, pač zato, ker smo ugotovili, da Teleks pogosto poide zlasti v manjših krajih, naši zvesti in zlasti novi bralci pa ga marsikje sorazmerno težko najdejo in kupijo.

Naročilnico pošljite v pismu ali dopisnici na naslov: ČGP DELO, Naročniški oddelek, Titova 35, Ljubljana.

ite si Teleks na domu!

MEMOTECH MTX 512; Kvaliteta nekaj stane

Lastniki računalnikov ZX 81 se gotovo spominjajo tovarne Memotech, katere dodatki za ZX 81 so zasloveli kot najboljše in najzanesljivejše. Sinclairovega malčka so razširili na celih 64 K, prodajali pa so tudi manjše spominske razširitve, ki so bile mnogo zanesljivejše od Sinclairovih. Privlačna oblika je bila izredno praktična in je preprečevala, da bi dodatni spomin poplesaval za računalnikom in povzročal »zamrzovanje«. Izdelovali so tudi različne vmesnike, module za natančno grafiko in programe. To je bila prva angleška firma, ki je svoj sloves gradila na kvaliteti, tako kot škotski viski in šetlandska volna.

Reklame za svoj lastni mikroročunalnik so začeli objavljati že sredi lanskega leta, v večjih količinah pa se je MTX 512 pojavil šele letos. Je nekje v istem cenovnem razredu kot BBC B in Sinclairov QL.

Elegantno oblikovanje

Že prvi pogled na računalnik odkriva Memotechovo filozofijo načrtovanja. Ocenjevanje videza navadno prepuščamo kolegom iz Avto magazina in Jane, toda tu bomo z veseljem naredili izjemo. MTX 512 je pravi »šminker«, kot da bi mu mero urezali italijanski odlikovalci jeklenih konjičkov.

Reč je zavita v elegantno zaobljeno črno eloksirano aluminijasto ohišje. Kovinsko, saj se še spominjate, to je snov, ki so jo uporabljali, preden jo je izrinila plastika. Kovinsko ohišje hkrati učinkovito varuje notranjost računalnika, deluje kot Faradayeva kletka in preprečuje, da bi računalnik seval motnje v prostor, rabi pa tudi kot hladilna površina.

Tipkovnica je profesionalna, precizna in robustna. Razdeljena je na tri dele – običajno tipkovnico QWERTY z nekaj dodatnimi tipkami, kjer so znaki nekaterih držav, kamor naj bi računalnik izvažali. S preprostimi ukazi je mogoče tastero spremeniti iz angleške v nemško, švedsko, špansko, francosko. V jugoslovansko menda ne gre. Očitno niso računali, da robustnost v marsičem lahko nadomesti majhnost računalnika. Na desni je še numerična tipkovnica, nujen del velikega računalnika, ki ima poslovne ambicije. Če se striček Clive ne bo spomnil kakšnega novega »revolucionarnega« načina za vnos podatkov, bo taka tipkovnica nekje še kako manjkala. Končno je tu 8 funkcijskih tipk, v kombinaciji s tipko SHIFT torej 16.

Pod pokrovom

Tudi tukaj je glavno tiskano vezje zaščiteno pred prahom, kevo in vsem, kar lahko prileti med

tipkami, le da v ta namen ni nalepljena membrana, pač pa milimeter debela aluminijasta plošča. Mislim, da računalniku jezni uporabnik niti s kladivom ne bi mogel do živega. Otroški prsti so sicer zmožni marsičesa, toda MTX 512 bo za razdiralne nagone ukaželjne mularije trd oreh.

Pri Memotechu so izkoristili izkušnje, ki so jih dobili, ko so še izdelovali dodatke za ZX 81. Tudi svoj računalnik so zgradili okrog procesorja Z 80 A, ki je priključen na 4 Mhz »pace-maker«. Zlati časi so za Z 80 verjetno res minili, vendar ne pozabimo, da je to vendar eden najzmogljivejših 8-bitnih mikroprocesorjev z mnogimi 16-bitnimi ukazi. Upoštevajte ambicije CP/M tega računalnika, pa je odločitev jasna.

Uporabniku je na voljo 64 K spomina, s preklapljanjem pa je mogoče hitri spomin razširiti na 512 K v stopnjah po 32 K (od tod tudi ime). Posebnega spomina za vzdrževanje zaslona je dodatnih 16 K. Programske opreme je vdelane toliko kot pri razširjenem ZX spectrumu – 24 K, razširiti pa ga je mogoče na 72 K (znotraj računalnika).

Po nakupu računalnika ne bo nobenih dodatnih stroškov z vmesniki. Vsa povezava s svetom je vdelana: izhod za navaden kasetofon (spremenljive hitrosti do 2400 baudov), dva izhoda za kr-

mične palice, dva paralelna izhoda za tiskalnik, nekatere verzije pa imajo še dva serijska vmesnika. Seveda tudi izhoda za TV in monitor ne manjkata.

Rom

Basic je brez večjih posebnosti, imenujejo ga MBasic. Omogoča t. i. grafiko »sprite«, do 32 sličic lahko pomikamo po ekranu. Neodvisno od procesorja je vdelana tudi ura, čas pa pokličemo z ukazom »Times«. Vdelani so ukazi za skoke v druge programe. Ima pa tudi napako: vrstica, kamor skačemo z GOTO, MORA obstajati.

Kot vsak soliden sistem z Z 80 ima MTX 512 vdelan assembler in monitor/debugger. Program je zgledno narejen, eden najboljših tovrstnih programov.

Za tiste na drugem koncu računalniškega znanja je tu NODDY (v angleškem slangu to pomeni »preprosti«), jezik, ki spominja na LOGO ali PILOT. Namenjen je prvim korakom otrok v računalništvu.

Vsi jeziki lahko čudovito sodelujejo. Dale v strojnem jeziku je mogoče prevajati iz Basica MTX in ni treba zanje definirati fiksnega spomina in klicati z USR (podobno kot BBCI). Urejanje programov deluje podobno kot pri Sinclairih, v spodnjem delu ekrana.

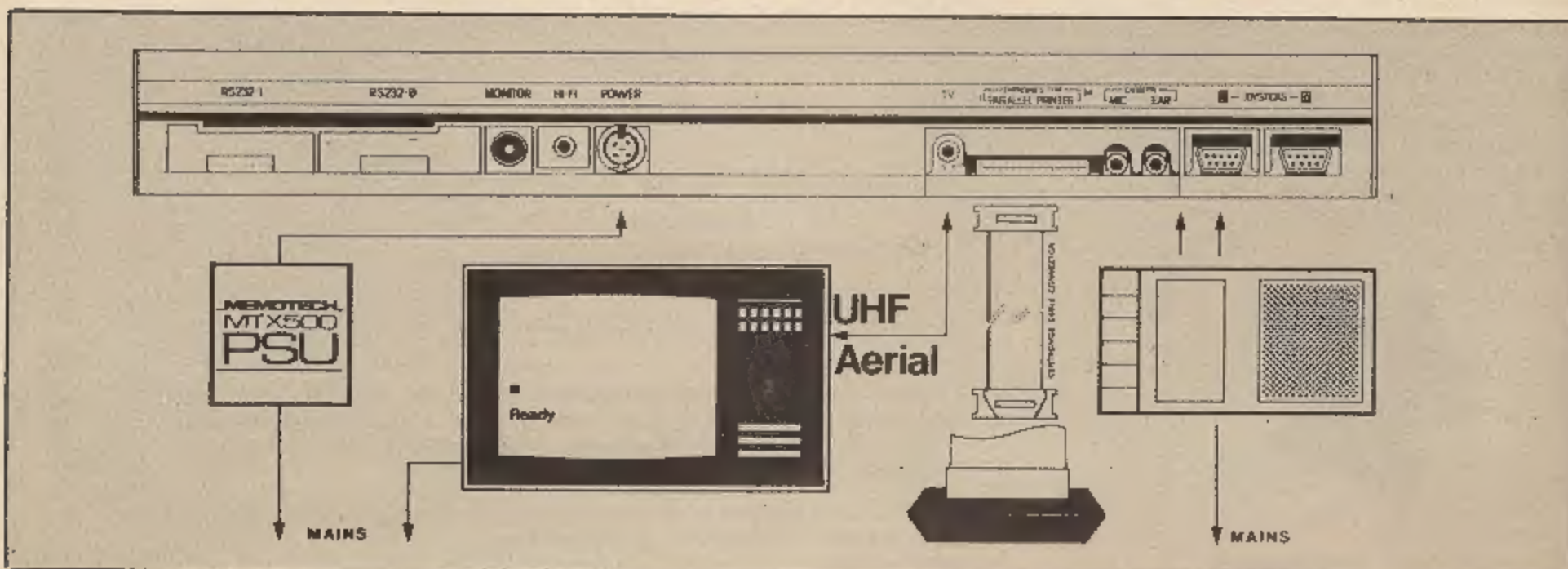

UKAZI - MTX BASIC

ADJSPR	DIM	LPRINT	REM
ANGLE	DRAW	MSVPR	RESTORE
ARC	DSI	NEW	RETURN
ASSEM	EDIT	NEXT	ROM
ATTR	EDITOR	NODDY	RUN
AUTO	ELSE	NODE	SAVE
BAUD	FOR	ON	SBUF
CIRCLE	GENPAT	OUT	SOUND
CLEAR	GOSUB	PANEL	SPRITE
CLOCK	GOTO	PAPER	STEP
CLS	IF	PAUSE	STOP
CODE	INK	PHI	THEN
COLOUR	INPUT	PLOD	TO
CONT	LET	PLOT	VERIFY
CRVS	LINE	POKE	VIEW
CSR	LIST	PRINT	VS
CTLSPR	LLIST	RAND	
DATA	LOAD	READ	

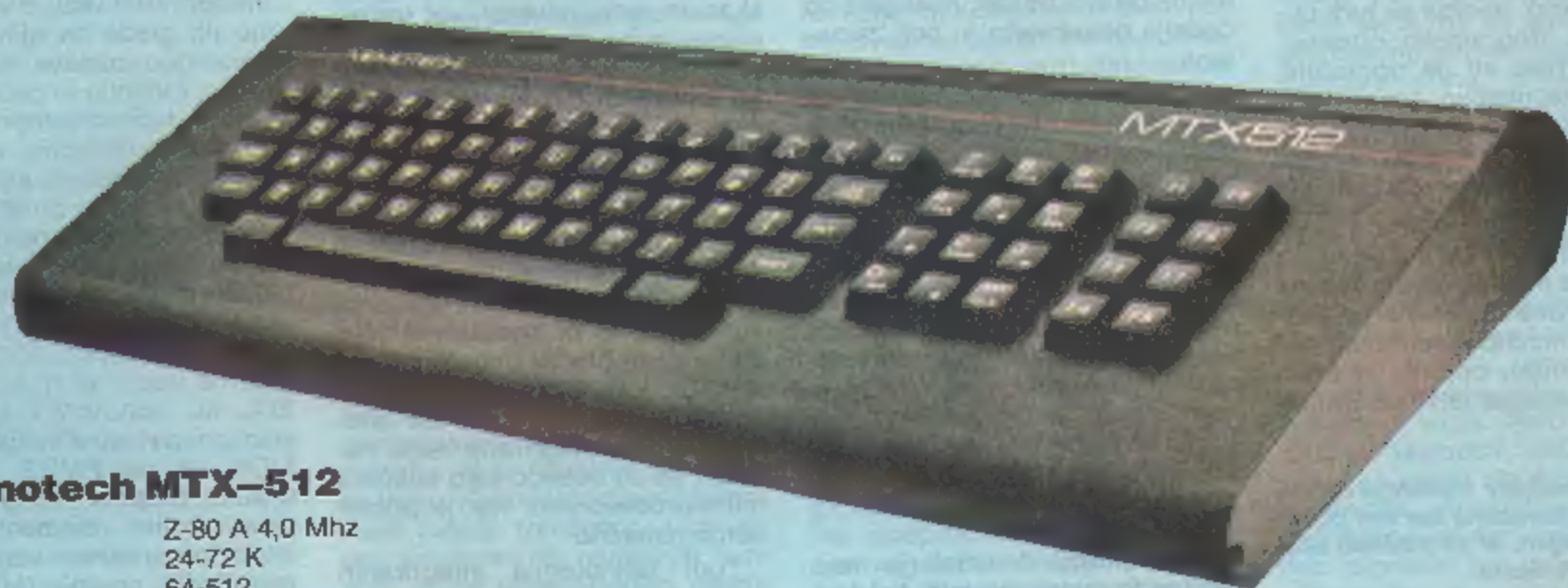

Memotech MTX-512

CPE:	Z-80 A 4,0 Mhz
ROM:	24-72 K
RAM:	64-512
Tipkovnica:	79 profesionalnih tipk
Tekst:	40x24 znakov
Grafika:	256x192
Barve/zvok:	16 barv, 3 kanali za ton, 1 kanal za »rožnati šum«
Programi:	basic, nobby, assembler/dissassembler
Cena:	349 funtov
Ocena:	poudarjena je kvaliteta, manjka še poceni disketni sistem.

NODDY ima samo naslednje ukaze:
BRANCH, ENTER, PAUSE, IF
ADVANCE, LIST, GOTO
STACK, DISPLAY

Grafika in zvok

Grafične sposobnosti računalnika naj bi se »začele tam, kjer drugi nehajo«. Tu je 256x192 točk v 16 barvah. Poleg tega je mogoče definirati 32 sličic (sprite). Podobno kot pri računalniku QL lahko MTX odpira in zapira okna na ekranu (windowing). Hi-fi zvočni izhod je standarden in komaj čaka, da ga priključimo na ojačevalnik. Vdelani so trije generatorji zvoka in kanal za »rožnati šum«. (pink noise) za dodatne efekte.

Dodatki

Sistem, ki smo ga opisali, stane 349 funtov. Memoteck pa že ponuja dodatke. Poslovnemu uporabniku je namenjen pekač za

toast (natanko take oblike je), ki skriva dva 5,25-inčna gibka disketna pogona (ali pa enega disketnega in en trdi disk). S tem dodatkom je že mogoče uporabljati poslovne programe CP/M 2.2.

Novo srajčko pa so dali tudi Panasonicovemu tiskalniku (kopija Epsonovega MX 80. Imenuje se DMX-80 in stane le dobrih 200 funtov.

Sličičjski diski vam omogočajo, da namesto na diskete spravljate podatke v RAM. Štiri take nadomestke (imajo med 1 in 4 Mb) je mogoče spraviti v toaster. Prednost takega shranjevanja je, da je dostop do teh podatkov štirikrat hitrejši kot do tistih na disku in 50-krat hitrejši od disket.

MTX 512 naj bi meril tudi na šolsko rabo. Sistem za povezavo

več računalnikov v mrežo se imenuje OXFORD RING in povezuje do 255 memoteckov v mrežo.

Programi

Ničkolikokrat smo že omenjali, da šele programi dajejo računalniku življenje. Za tiste, ki bodo globoko segli v žep, bodo na voljo tisoči že pripravljenih programov. Kaj pa mi, ki se bomo morali zadovoljiti s kasetno verzijo? Strojne možnosti računalnika so velike in gotovo se bodo našle tovarne, ki bodo izdelovale programe za MTX. Ta hip jih še ni.

Memoteckov MTX 512 na vsak način lahko tekmuje z BBC na področju domačih in šolskih računalnikov. Res pa je, da se je v tekmo vključil približno dve leti prepozno. Morda bodo kakovost

in zmogljivosti naredile svoje. Proti QL ali razširjenemu BBC, pa ga ne kaže postavljati. Disketni pogoni stanejo skoraj 1200 funtov, kar je občutno preveč za družinski proračun. Če pa bi računalniku dodali poceni disketni pogon (tja do 300 funtov), bi se s tem na tržišču pojavil stroj, ki bi učinkovito zapolnil vrzel med nerazširjenim QL in zmogljivejšimi 16-bitnimi mikroračunalniki (dokler tem ne bi padla cena). Za poslovno uporabo bi bil lahko tak celo primernejši kot QL, saj se zdi pod prsti mnogo bolj zdržljiv.

Pri nas bo MTX verjetno našel bolj malo lastnikov, saj nam lepo oblikovanje, solidna izdelava in megabytne (in megadinarske) razširitve niso najbolj pri žepu.

Kako nastane čip?

NIKOLA SIMIĆ

Večina bralcev naše revije dobro ve, da se računalniška oprema deli na strojno (hardware) in programsko opremo (software). Večina se tudi ukvarja le s programsko opremo: programe piše ali pa uporablja. To je tudi razumljivo, saj za izdelavo enostavnih programov ne potrebujemo obsežnega predznanja in dragih naprav. Zadostujeta hišni računalnik in priročnik za basic, pa stvar steče.

Razmerje med obsegom strojne in programske opreme se v zadnjem času močno spreminja v korist programske opreme. V prvih obdobjih računalništva je strojna

oprema pomenila 99 odstotkov vseh stroškov, danes pa le še 30 do 40. Ta odstotek se še naprej manjša. Kljub temu pa lahko malce zlobno pripomnimo, da »software« brez »hardware« še nikoli ni deloval, »hardware« brez »software« pa že. Z drugimi besedami, brez strojne opreme tudi v prihodnje ne bo šlo, še več, postajala bo čedalje obsežnejša in bolj zamotana.

Današnji hišni računalniki so nekaj sto- do tisočkrat hitrejši in obsežnejši od prvih računalnikov, hkrati pa nekaj tisočkrat manjši. Kako je to mogoče? Odgovor se skriva v današnji mikroelektronski industriji, ki se ji je posrečilo neverjetno zmanjšati elektronska vezja. Kako je to mogoče, bomo poskusili na kratko pojasniti v naslednjih vrsticah.

Njegovo veličanstvo čip

Ob odkritju tranzistorja leta 1949 je le malokdo slutil, kakšno

revolucijo pomeni ta mala naprava. Elektroniški so do takrat uporabljali elektrone, ki so bile zelo velike in so v primerjavi s tranzistorjem kar goltale energijo. Zato je tranzistor pomenil prvo stopnico v miniaturizaciji elektronskih naprav. Kaj kmalu so se elektroniški domislili, da bi namesto na tiskanem vezju povezati več tranzistorjev in drugih elementov kar na sami silicijevi ploščici, na kateri so tranzistorji izdelani. Tako je nastalo prvo integrirano vezje, popularno imenovano čip. Tukaj povejmo, da je čip (angl. chip pomeni drobec, odkrušek) dejansko samo vmesna stopnja pri izdelavi integriranega vezja. Čip je izdelano integrirano vezje, ki pa je še »golo«, torej ni zaprto v ohišje. Žal je dosti piscev popularnih sestavkov o elektronski napravi uporabljalo besedo čip za enokapsulirano integrirano vezje, nekateri pa so besedo celo enačili z mikroprocesorjem, kar je popolnoma napačno.

Tudi tehnologija integriranih vezij je v zadnjih letih silovito na-

predovala. Na prvih integriranih vezjih je bilo nameščenih okoli 10-20 elementov, danes pa vsebujejo najbolj obsežna vezja še skoraj milijon elementov. Taka miniaturizacija seveda omogoča gradnjo celih sklopov in delov sistemov na silicijevi ploščici.

Integriranih vezij je več vrst. Delimo jih glede na njihov namen, tehnologijo izdelave, stopnjo integracije, funkcijo in geometrijo. Po namenu ločimo integrirana vezja za telekomunikacije, računalništvo, avtomatizacijo, avtomobilsko industrijo, široko porabo, merilno tehniko in profesionalne namene. Po tehnološki plati imamo dve veliki skupini vezij, to so bipolarna vezja in vezja MOS. Ti skupini se delita še na kopico podskupin, bipolarna vezja na RTL, DTL, TTL, ECL, IIL, Schottky TTL, linearna, visokonapetostna vezja itd., vezja MOS pa na PMOS, NMOS in CMOS. Stopnja integracije nam pove, koliko elementov je na enem integriranem vezju. Ločimo malo (SSI), srednjo (MSI), obsežno (LSI) in zelo obsežno (VLSI) stopnjo integracije. Glede na funkcijo je ogromno število vrst integriranih vezij, zato bomo omenili samo najpogostejše. V grobem ločimo analogni, digitalni in kombinirani vezja. Med analognimi so najbolj znani operacijski ojačevalniki, visokofrekvenčni ojačevalniki, razni modulatorji, demodulatorji, generatorji signalov, napetostni regulatorji in stabilizatorji, množilniki... Med digitalnimi vezji so seveda najbolj znani mikroprocesorji, pomnilniki (ROM, RAM, EPROM, EEPROM itd.), vmesniki, števcji, pomikalni registri, multivibratorji, vrata in še in še. V zadnjem času se pojavlja čedalje več kombiniranih analogni-digitalnih vezij, kot so analogni-digitalni in digitalno-analogni pretvorniki, PCM kodeki, modemi, procesorji in generatorji govornih signalov itd. Lahko bi naštevati še in še, to pa ni namen tega sestavka. Raje si oglejmo, kako nastane takole integrirano vezje.

Nekaj osnov fizike in elektronike

V srednji šoli smo se učili, da poznamo tri vrste materialov: prevodnike, izolatorje in polvodnike.

Preden iz retiklov izdelamo delovne maske, naredimo barvne povečave na folijah, ki jih zložimo skupaj in pregledamo.

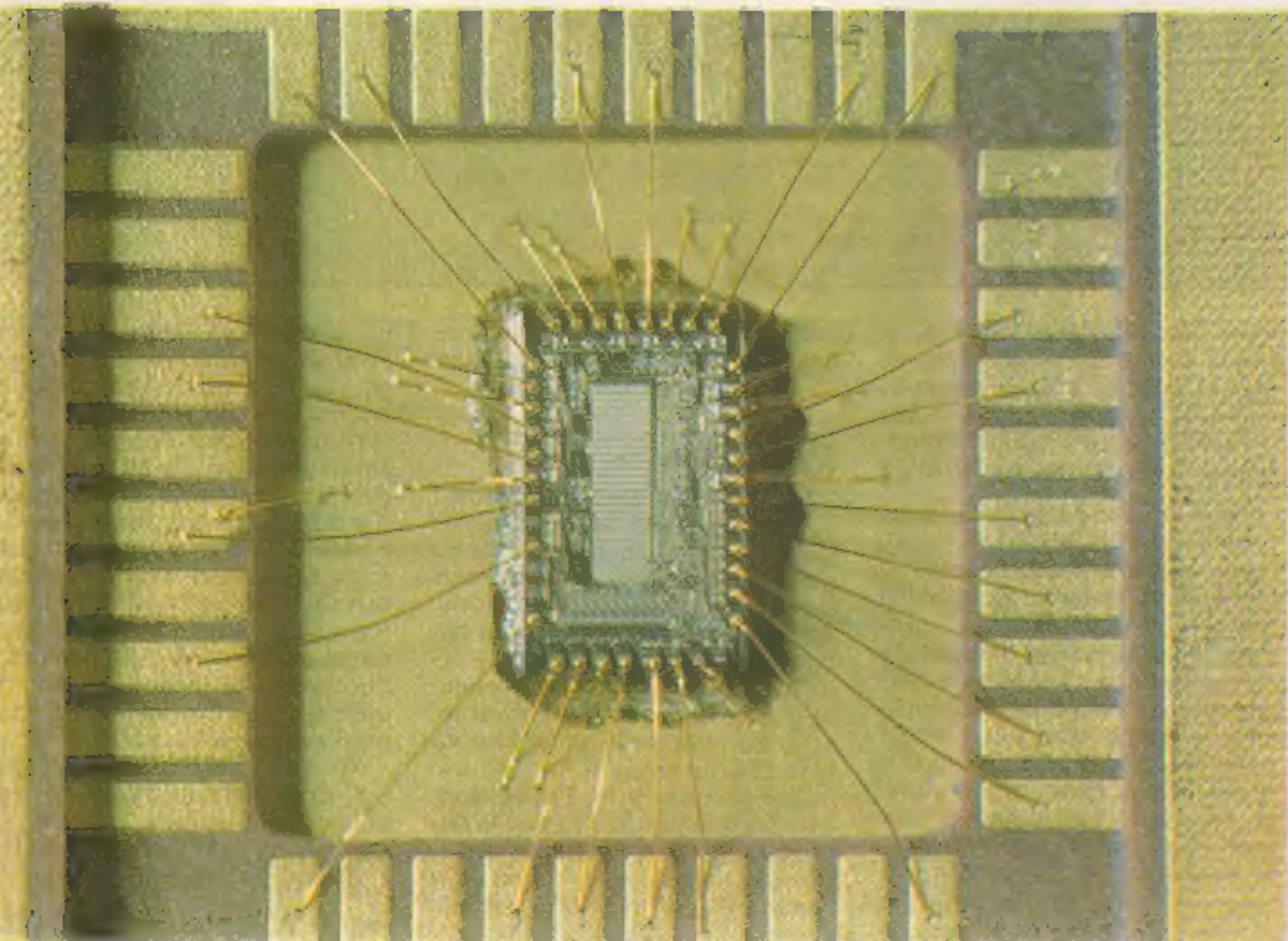



Med slednje štejemo germanij in silicij. Zanje je značilno, da zelo slabo prevajajo električni tok, kadar so zelo čisti. Polvodniki so štirivalentni elementi in njihovi atomi so vezani v kristalno mrežo tako, da ne ostane noben valenčni elektron prost in polvodnik ne prevaja električnega toka. Ko pa polvodniku dodamo nekaj atomov petvalentnega elementa (donatorja), na primer arzena, nastane v polvodniku presežek elektronov in polvodnik začne prevajati tok. Pravimo, da smo dobili polvodnik tipa N. Prav to se zgodi, če polvodnik onesažimo s trivalentnim elementom (akceptorjem), na primer borom. V tem primeru nastane pomanjkanje elektronov v polvodniškem kristalu. Dobimo tako imenovane vrzeli elektronov, ki so

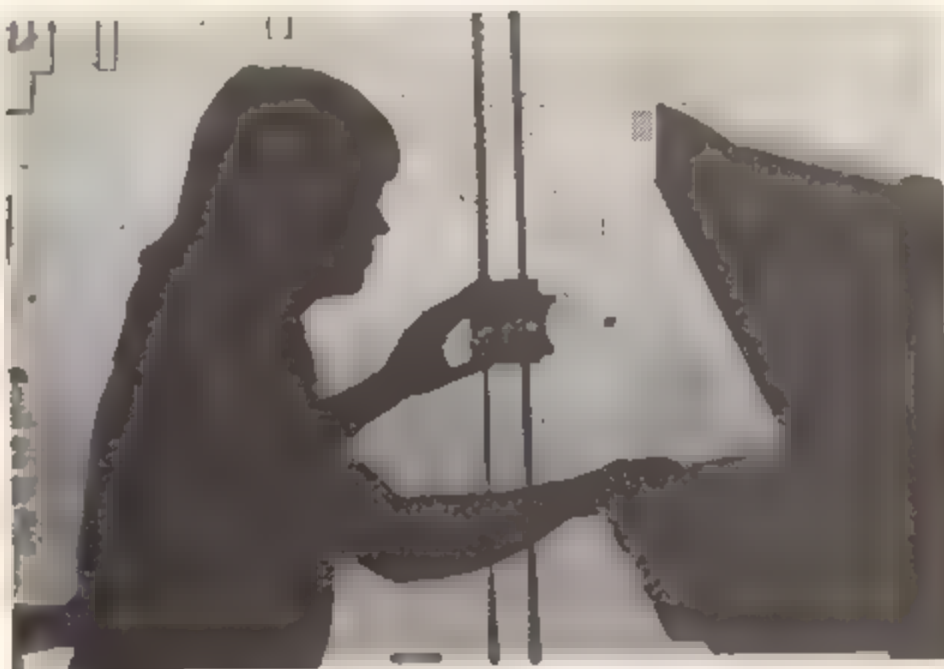

Risbe vseh nivojev integriranega vezja vstavljamo v računalnik s pomočjo interaktivnega grafičnega risalnika, na katerem nato tudi izrišemo silke vezja.

izolator. Omenili smo že, da lahko povežemo elemente na integriranem vezju s polisilicijem, običajno pa uporabljamo aluminij, ki ga neparimo na vezje in ga jedkamo podobno kot tiskano vezje, da dobimo povezave.

Tule moramo omeniti še eno lastnost, po kateri se ločijo integrirana vezja. To je najmanjša dimenzija, ki jo še lahko naredimo na vezju. Najmanjša dimenzija pomeni najozži tranzistor, aluminijsko povezavo ali najmanjši kontakt, ki ga fotolitografski postopek še lahko reproducira na vezju. Standardna vezja danes izdelujejo v 7,5, 5 in 3-mikronskih tehnologijah, izdelujejo pa tudi že vezja v 2, 1 in submikronskih tehnologijah. To so seveda vezja za profesionalno uporabo, za velike in hitre računalnike, in vezja izredno visoke stopnje integracije.

Zakaj sploh želimo izdelovati vezja v čim manjših tehnologijah? Zato, ker z manjšo tehnologijo spravimo na vezje več elementov, ki so manjši in zato porabijo manj energije, pa tudi zato, ker se s tem bistveno zveča zanesljivost sistemov. Če li danes želeli narediti hišni računalnik samo s klasičnimi tranzistorji, bi bil velik kot tridelna omara, »pospravil« bi toliko energije kot termosakumulacijska peč, pa še vsako uro bi ga morali popravljati, ker bi se tako pogosto kvaril.

Načrtovanje integriranih vezij

Pred nekaj leti, ko stopnja integracije še ni bila tako visoka, so proizvajalci izdelovali standardna integrirana vezja, ki so jih uporabniki kupovali in iz njih sestavljali razne izdelke. Danes je stopnja

integracije že tako visoka, da lahko na enem vezju združimo vse funkcije, za katere smo včasih potrebovali na desetine ali celo stotine standardnih vezij. Zato danes kupci pri proizvajalcu naročijo takšno integrirano vezje, kakršno potrebujejo. Ta vezja v nasprotju s standardnimi vezji imenujemo vezja po naročilu. Proizvajalec po zahtevah naročnikov razvije vezje, ga izdela in proda. E tem se je seveda precejšen del načrtovanja elektronskih vezij preselil od uporabnika k proizvajalcu. Prav v zadnjem času pa smo spet priče nasprotnemu procesu. Integrirana vezja postajajo čedalje obsežnejša, v njih je čedalje več sistemskoga znanja, hkrati pa so računalniško podprta orodja za načrtovanje vezij čedalje boljša. S tem dobiva uporabnik spet možnost, da sam razvije integrirano vezje in ga nato ponudi v izdelavo proizvajalcu. Ta proces teče tudi pri nas, saj na Fakulteti za elektrotehniko v Ljubljani že skoraj desetletje deluje laboratorij za načrtovanje integriranih vezij po naročilu. V sodelovanju z Iskra načrtuje razna vezja, ki jih Iskra uporablja v svojih izdelkih, izdeluje pa v svoji tovarni z imenom Mikroelektronika.

Preden si ogledamo vse postopke pri načrtovanju, povejmo, kakšne načine načrtovanja sploh poznamo. Danes so izoblikovani tri utečeni v glavnem trije postopki: načrtovanje po naročilu, načrtovanje z logičnimi ali analognimi mrežami in načrtovanje s standardnimi celicami.

Pri načrtovanju po naročilu razvijamo celotno integrirano vezje tako rekoč od začetka. Izračunamo vse elemente, jih razporedimo po vezju in povežemo med seboj. Vse to risarsko delo je ročno. Seveda je postopek počasen, vendar dobimo vezje, ki je narejeno na najmanjši možni površini in zato reš zelo poceni. To je pomembno pri velikih serijskih.

V zadnjem času vse več uporabljamo načrtovanje s standar-

dnimi celicami. Pri tem si na veliko pomagamo z računalnikom. V njem imamo shranjeno celo knjižnico standardnih celic, od logičnih vrat, števoev in pomikalnih registrov do operacijskih ojačevalnikov in celih sklopov, na primer raznih koderjev ali pretvornikov. Z uporabo računalnika te celice sestavljamo v vezje. Na ta način zelo skrajšamo čas načrtovanja, vendar je površina tako načrtanega vezja večja od vezja, načrtanega po naročilu. Nekateri programi za načrtovanje že sami razporedijo in povežejo celice. To je še hitrejšo, površina vezja pa je še nekoliko večja.

Najhitrejša pot do izdelka pa so uncommitted logic array in UAA - uncommitted analog array). Tu di tu imamo na voljo celo vrsto standardnih logičnih ali analognih celic, ki pa so že fiksno razporejene po vezju. Naša naloga je samo še ta, da jih povežemo. Pri proizvodnji teh vezij uporabljamo silicijevе rezine, na katerih so že izdelane vse celice, manjkajo samo še povezave. Z istimi maskami lahko izdelujemo vrsto različnih vezij, razlikujejo se samo maske za povezave. Tako je izdelano vezje ULA v spectrumu.

Zdaj si lahko ogledamo načrtovanje. Postopek se začne tako, da naročnik določi, kateri del svoje naprave želi izdelati v obliki integriranega vezja. Nato določi natančne lastnosti vezja, kot so funkcije vezja, vhodni in izhodni priključki, napajalne napetosti, zahtevane hitrosti in časovni poteki signalov ter frekvenčne karakteristike, ojačenja in popačenja pri analognih vezjih. Načrtovalec lahko izdela model vezja z diskretnimi elementi, ki olajšuje oceno in določitev lastnosti. Ko načrtovalec vezja dobi vse te podatke, izdela načelno shemo vezja. Nato vse podsklope vezja preveri z računalnikom. Na voljo ima simulacijske programe, ki mu iz navedene logične vezave izračunajo vse časovne poteke logičnih signalov, in programe, ki iz sheme izračunajo linearne lastnosti vezja, kot so tranzientne lastnosti, frekvenčne in fazne karakteristike itd. Pri teh simulacijah načrtovalec dostikrat odkrije napake v zasnovi vezja in jih popravi, ko je vezje že na papirju.

Ko so vse simulacije opravljene in je načrtovalec z njimi zadovoljen, se začne risanje vezja. Pri izdelavi vezja uporabljamo maske, ki določajo obliko tranzistorjev in drugih elementov. Za eno vezje potrebujemo okoli 7-10 mask, odvisno od tehnologije, v kateri vezje izdelujemo. Pri risanju risar nariše na velike pole posebne folije vse nivoje vezja. Običajno začne risati celice, ki se



Za Iskra so na Fakulteti za elektrotehniko razvili tale štiribitni mikro-računalnik, ki so ga proizvajale tudi tovarne v tujini in je postal eden najuspešnejših štiribitnih računalnikov na svetu.

prav tako nosilci električnega naboja, in polvodnik spet postane prevoden. V tem primeru nastane polvodnik tipa P. S kombinacijo teh dveh tipov polvodnikov lahko izdelamo različne elemente, na primer diode, bipolarne tranzistorje in tranzistorje s poljskim učinkom (FET).

Zdaj smo videli, kako nastane tranzistor, ki je osnovni gradnik integriranih vezij. Poteg tranzistorjev pa potrebujemo pri izdelavi integriranih vezij druge elemente, kot so upori, kondenzatorji, povezovalni elementi, svetlobni in magnetni senzori in podobno. Uporabno naredimo iz polisilicijev oksid, ki ga uporabljamo tudi za povezave posameznih elementov, lahko pa jih izdelamo iz posebej dopiranega polvodnika. Kot kondenzator nam lahko rabijo kar dioda, polarizirana v zaporni smeri, ali pa dve plasti polisilicija ali aluminijske, med katerima je silicijev oksid, ki je za

Rojena se peta generacija

ANDREJ VITEK

Daljna eksotična Japonska v zahodnem svetu znova zbujajo zanimanje in nemir. Tokrat temu niso krive njene težko razumljive poteze, kot so samuraji, zen, haiku ali čajni obred. Kriv je načrt, ki temeljito posega v samo jedro jutrišnje zahodne, pa tudi svetovne civilizacije, razvojni projekt, ■ utegne temeljito spremeniti evropske poglede na svet in preobraziti svetovno družbo. Načrt so na Japonskem poimenovali Peta generacija računalniških sistemov. Za cilje so si v njem zastavili marsikaj, kar se danes še zdi laiku popolna znanstvena fantastika. A načrt je časovno trdno opredeljen: cilje naj bi dosegli v desetih letih. Računalniki bodo tako po generacijah iz elektronk v prvi, tranzistorjev v drugi, integriranih verzij v tretji in visoko integriranih sklopov v zdejšnji generaciji ■ peto generacijo stopili v tretje tisočletje.

Japonska računalniška industrija dosedaj še zdaleč ni tako uspevala kot njene prodornejše in konkurenčnejše vrstnice, na primer industrija zabavne elektronike ali avtomobilska industrija. Temu gotovo ni bil kriv tehnološki zaostanek, saj je japonska proizvodnja uspešno in bliskovito sledila vsem novostim, ki jih je prinesla računalniška tehnološka eksplozija poznih sedemdesetih let v ZDA in Zahodni Evropi. To dovolj dobro dokazujejo milijarde japonskih čipov, vdelanih v vse vrste ameriških in zahodnoevropskih računalnikov. Za svoj razvoj so bili japonski elektronski velikani pripravljene storiti marsikaj, celo kaj ne najbolj zakonitega. To lepo kaže lanska kalifornijska afera, ko sta se računalnikarja iz največje japonske tovarne računalnikov skušala dokopati do poslovnih skrivnosti največjega ameriškega proizvajalca računalnikov, pa jima je zaradi dobro organizirane protivohunske službe tega velikana spodletelo.

Toda v računalniški industriji sama tehnologija še zdaleč ni dovolj. Še tako izvrstna strojna oprema je brez ustrezno bogate programske opreme neuporabna. Zato mora proizvodnja strojne opreme spremljati ustrezno močna proizvodnja programske opreme,

ki pa zahteva široko razvejeno, ustvarjalno in dinamično raziskovalno dejavnost. Tu je Japonska precej zaostala, v glavnem je prevzemala in kopirala. Ena od svetlih izjem je bil širok projekt, posvečen računalniškemu razpoznavanju vzorcev, kamor sodi med drugim razumevanje slik in govora. Ta projekt je ena od osnov projekta Peta generacije.

Zato pomeni Peta generacija preobrat v japonskem računalništvu in po svoje nepričakovan odgovor na zahodne obtožbe o japonski neustvarjalnosti. Prvič je projekt nenavaden že zaradi dolgoročnosti, ki ji dosedaj v svetovnih računalniških raziskavah ni bilo para. Drugič preseneča njegova vsebina, ki je zelo ambiciozna in v precejšnjem delu presega okvire današnjega znanja. V poznejših fazah se zato v veliki meri opira na sredstva, ki jih bodo razvile raziskave v začetnih fazah. Tretjič preseneča njegova odprtost. K sodelovanju namreč vsako leto povabijo nekaj vidnih strokovnjakov ■ vsega sveta, pred katerimi — po izjavah enega od njih — ne skrivajo ničesar.

Najpomembnejša novost projekta pa je sama zasnova računal-

niških sistemov pete generacije. Njihova osnovna naloga ne bo več računanje, delo s števili, temveč se bodo z logičnim sklepanjem prebijali med orjaškimi količinami znanja in podatkov. To bodo računalniki, ki se bodo učili, sklepali, odločali in delali vrsto drugih reči, ki so danes izključno v domeni človeka. Kot procesorji znanja bodo postali gonilo nove, že nastajajoče informatične družbe. Majhni bodo, zdržljivi, lahko bodo dostopni in tako enostavni za uporabo kot na primer telefon. Najpomembnejše pa je, da bodo znali govoriti in dovolj dobro razumeti človeški govor, pisano besedo in slike.

Tri etape

Desetletni projekt je za uresničenje teh ciljev razdeljen v tri etape. Naloga prve je razvoj prototipa osebnega računalnika za programiranje v prologu, programskem jeziku, posebej primeren za opis postopkov pri umetni inteligenci: učenja, sklepanja in podobnega. Tak računalnik bo približno tako velik kot današnji osebni računalniki, po hitrosti sklepanja bo nekajkrat presegal sposobnosti tčas najboljših računalniških siste-

mov, ki razumejo prolog, po obsegu znanja pa bo na ravni današnjih izvedenskih sistemov. Hkrati bodo v prvem delu začeli pomembne raziskave na področju razumevanja jezika, slik in besedila. Ta del naj bi trajal nekako tri leta, tako da lahko pričakujemo prve rezultate že prav kmalu.

V drugem delu, trajajočem štiri leta, se bodo raziskave lotile verjetno največjih problemov: nadaljnega razvoja prototipnih računalnikov in povezave množice računalnikov v sočasno in vzporedno delujoč sestav. V tem delu je predvideno tudi nadaljevanje vseh spremljajočih raziskav iz prvega dela, seveda ob uporabi programske in strojne opreme, razvite v prvem delu. V zadnjem delu bodo vso razvito opremo — programsko in strojno — povezali v enoten sistem. Končni cilj je stroj za logično sklepanje, ki bo nekajtisočkrat hitrejši od današnjih in se bo po obsegu znanja lahko kosal na primer z Britansko enciklopedijo. Uporabiti ga bo mogoče v zelo različne namene. Tak stroj bo znal govoriti in bo skoraj popolnoma (95-odstotno) razumel govorjeno besedilo. Njegov slovar bo obsegal približno 50.000 besed



NOVO: PTUJSKE TOPLICE!



Podrobnejše informacije: PTUJSKE TOPLICE, 82250, PTUJ, Aleja bratstva in enotnosti 1, telefon (062) 771-792 in 771-721, teleks: kk ptuj 33-208.

● *Naravno zdravilišče PTUJSKE TOPLICE sodi med najmlajše slovenske toplice. Leži na obrobju mesta Ptuj, ki je samo po sebi izredno zanimivo in privlačno mesto.*

● *Termalna voda v Ptujskih toplicah je natrijeva hidrokarbonatna akaterma s temperaturo 32 stopinj Celzija. S svojimi balneološkimi lastnostmi pomaga pri zdravljenju degenerativnih revmatičnih obolenj (hrbetnica, sklepi) ter stanj po poškodbah in operacijah na gibalnem aparatu. Na voljo je ustrezna zdravstvena in fizioterapevtska služba.*

● *pri toplicah so na voljo bungalovi s sodobno opremljenimi sobami (vse imajo WC in prho).*

Za rekreacijo pa imajo pokriti bazeni s toplo vodo (32 stopinj Celzija), solarije in savne ter bazene na prostem z vodo, ki ima od 25 do 32 stopinj Celzija; pa še teniška in druga igrišča; na voljo je še restavracija z odličnim izborom ptujskih vin. Na območju toplic je tudi kamp, v katerem lahko najamete tudi počitniške prikolice.

(za primerjavo: v temle članku je uporabljenih približno 500 različnih besed). E strojem se bodo lahko spopadli tudi z enim od še danes najtežjih problemov za računalnik: prevajanja iz enega naravnega jezika v drugi, kjer naj bi računalnik pravilno prevedel vsaj devet desetih besedila, ostanek pa seveda prepustil človeku. Dosti sposobnejši bo ta stroj tudi pri razumevanju raznovrstnih slik: rezultatov zdravniških opazovanj, satelitskih posnetkov in podobnega. V spominu naj bi lahko shranil okrog 100.000 slik.

Projekt v prvem delu financira japonsko ministrstvo za zunanjo trgovino in industrijo, čeprav je to pravzaprav skupen načrt osmih japonskih elektronskih velikanov in dveh državnih elektronskih laboratorijev. Zanj so v sodelujočih podjetjih prispevali svoje najspodobnejše raziskovalce, ki delajo v na novo odprtem laboratoriju Pete generacije, vsak teden pa se vračajo v svoja prejšnja podjetja in jih sproti seznanjajo z opravljenim raziskovalnim delom. Porabo sredstev in delo v projektu nadzira laboratorij sam, čimer so si voditelji projekta zagotovili zadostno samostojnost tudi pri temeljnih raziskavah, zvezanih s projektom.

Že napoved Pete generacije je široko odmevala, v računalniških in neračunalniških krogih. Mnenja o uresničljivosti njenih ciljev pa so tako v svetu kot na Japonskem različna. Za nekatere je dovolj že to, da projekt temelji na razvoju umetne inteligence, pa odmahnejo z roko; drugi posplošeno govore o japonski neustvarjalnosti, tretji dvomijo o časovni izvedljivosti projekta. Nihče pa ne dvomi o utemeljenosti in pomembnosti idej, ki jih prinaša. To dokazujejo podobni vzporedni projekti, ki so jih po začetku Pete generacije s podobnimi cilji začeli tako v ZDA kot v Zahodni Evropi. Ti projekti lahko japonskega dohitijo in prehitijo po vloženi sredstvih ter številu in sposobnosti raziskovalcev, ne morejo pa se z njim kosati po enotnosti in zagnanosti, ki družbi japonske znanstvenike.

Pete generacija kaže pot v novo tisočletje človeštva. Le od ljudi samih pa je odvisno, ali bo to hkrati pot do bolj humane in svobodnejše družbe.

TERME SREDI ZELENJA

Posebni paketi s popustom (13 odstotkov) od 1. junija do 30. septembra



terme topolšica

Na voljo je hotel VESNA (visoka B kategorija) z 260 posteljami in 260 sedeži v restavraciji ter kongresno dvorano s 120 sedeži. Depandansa hotel MLADIKA (B) pa ima 11 postelj. Podrobnejše informacije: Naravno zdravilišče Topolšica, Titovo Velenje, 83326 Topolšica, telefon: (063) 891-120.

V idiličnem zelenem okolju, v gričevnati okolici Titovega Velenja je skrita mala in prijazna Topolšica, zdraviliški kraj na nadmorski višini 395 metrov.

● *Zdravilišče TERME TOPOLŠICA nudi razne programe za rekreacijo, šport, kulturo in zabavo, predvsem pa seveda za zdravljenje degenerativnih obolenj sklepov in hrbtenice, neurotičnih motenj s telesno simptomatiko, poškodb gibalnega aparata, bolezni dihal in neurotskih stanj. Terapije: balneoterapija vseh ustreznih oblik in fizioterapija (termo-, kinezi-, mehan-, elektro- in klimaterapija).*

● *Na voljo so športni bazen (25x12m) z zdravilnim vrelcem (32 stopinj Celzija), terapevtski bazen (8,5x7,5 m) z zdravilnim vrelcem (35 stopinj Celzija), individualne kabine, savna, suhe in podvodne masaže, telovadnica, trimski kabinet, aerobika, telovadba v naravi, izleti, sprehodi in smuka.*

● *TERME TOPOLŠICA nudijo tudi programiran aktivni oddih in shujševalne kure; prireajo pa še seminarje in simpozije, priprave ali oddih športnikov in razna praznovanja (Novo leto, 8. marec, 1. maj, 29. november - paketi za skupine in posameznike); vsak petek in soboto zvečer je ples.*

ATOMSKE TOPLICE OB SOTLI

● *ATOMSKE TOPLICE ležijo pri Podčetrku ob Sotli v neposredni bližini republiške meje s SR Hrvatsko; nadmorska višina je 220 m; idilična lega med Hrvatskim Zagorjem in Kozjanskim nedaleč od Sotelskega jezera, ki nudi obilo možnosti za športe na vodi.*

● *ATOMSKE TOPLICE so se začele razvijati leta 1966, nekaj let kasneje (1971) pa jih je prevzelo Železniško gospodarstvo Slovenije - TTG. Na voljo so hotel, športna igrišča, bungalovi in sodobno opremljen kamp.*

● *ATOMSKE TOPLICE imajo termalno vodo (magnezijev-kalcijev-hidrogenkarbonat) s temperaturo 30-37 stopinj Celzija. Voda je tudi radioaktivna na osnovi radona, radija in urana; zdravi mnoga revmatična obolenja gibalnega aparata, kožne bolezni, arterijske obtočne motnje, stanja po operativnih posegih in poškodbah gibalnega aparata s funkcijsko prizadetostjo in prizadetosti perifernega živčevja. Zdravilišče Atomske toplice ima lastno zdravstveno službo (hidro-, kinezi-, mehan- in elektroterapija itd.). Na voljo so zdravstveni preventivni programi (tudi pregledi, oddih in rekreacija delavcev).*

● *ATOMSKE TOPLICE je ime hotela (B kategorija), ki ima 234 postelj v eno- in dvoposteljnih sobah, v restavraciji je na voljo 270 sedežev; ne manjka frizerski in televizijski salon, pokriti bazen in savna.*

Naš naslov: Zdravilišče Atomske toplice, 63254 Podčetrtek, telefon: (063) 828-000, teleks 33-819 yu ttg at.

Galaksija: edini zares domači računalnik

CIRIL KRAŠEVEC

Vrnimo se v leto 1980 in pogledajmo, kaj je pomenil za tiste čase Sinclairov ZX 80. Bil je izredno skromen računalnik in njegova malodane edina dobra lastnost je bila nizka cena. Prav to pa je bilo odločilno za uspeh podjetja Sinclair. Marsikdo, tudi pri nas, ni niti pomislil na nakup računalnika, toda ko smo prebrali reklame v tujih revijah, ki so se na naših mizah pojavljale pogosteje kot danes, smo začeli ob izredno nizki ceni razglabljati tem.

Sinclair je že čez leto dni dal na tržišče svoj novi model ZX 81, ki je bil precej boljši, kar zadeva programsko opremo, še vedno pa zelo poceni. Oba modela računalnika pa sta se tudi lahko kupita v tako imenovani obliki KIT, katere cena je bila še nekaj funtov nižja in še bolj sprejemljiva za ljudi, ki so imeli voljo in čas sami sestaviti računalnik.

Tukaj bi se lahko začela predstavitev računalnika GALAKSIJA, čeprav je postavljati našega malčka ob bok Sinclairovim računalnikom kaj nevhvatna naloga.

Rojstvo galaksije

Galaksija je nastala v sodelovanju Elektronike inženjeringa iz Zemuna in prvega jugoslovanskega časopisa, ki je posvetil nekaj svojih strani računalništvu, Galaksije. Konstruktor računalnika Voja Antonić si je zadal nalogo, da bo naredil računalnik, ki bo imel kar najmanj sestavnih delov, tako da bo sestavljanje čim lažje in da bo primeren za začetnike, pa tudi za malo bolj zahtevne programerje.

Računalnik prodajajo predvsem v obliki sestavljanke, za tiste, ki nimajo izkušenj niti s spajkanjem, pa ga proizvaja Elektronika inženjering.

Pri projektu zasluži največjo pohvalo mesečnik Galaksija. Ta je na svoja ramena prevzel distribucijo domačih komponent, organiziral nakup kompleta elementov iz uvoza v trgovini Microtechnica iz Gradca in poskrbel za objavo pri-

ročnika za programiranje ■ stalno preskrbo s programsko opremo na svojih straneh in v posebnih izdajah. Pomembna pa je tudi brezplačna usluga: programiranje eproma in svetovanje pri problemih med sestavljanjem.

Strojna oprema

Materialni del računalnika sestavljajo tiskano vezje, 19 integriranih vezij, nekaj tranzistorjev, uporov in kondenzatorjev, profesionalna tipkovnica z ohišjem in poseben napajalnik.

Tiskano vezje je enostransko. To je sicer cenejše, pa tudi bolj neprijetno, saj je potrebna gora mostičkov za povezovanja na zgornji strani vezja. Srce računalnika je popularni mikroprocesor Z80A (tak je tudi v spectrumu), ki poleg običajnega dela skrbi za izpis slike na zaslonu. Zato je hitrost računalnika majhna. Druga integrirana vezja so standardna in

nakup v tujini ne povzroča kakšnih velikih preglavic. Za spomin so uporabili statične RAM, ki omogočajo 2, 4 ali 6 K spomina ■ možnostjo razširitve do 48 K. Basic in operacijski sistem sta vpisana v EPROM. Je pa tudi prostor za dodatni ROM, ki ga lahko uporabnik sprogramira sam in mu rabi kot razširitev za delo z drugim programskim jezikom ali z assemblerjem.

Profesionalna tipkovnica je najverjetneje edina, sicer draga, ampak kvalitetna rešitev, saj je Inštitut za elektroniko in vakuumsko tehniko iz Ljubljane edini domači proizvajalec dobrih tipk. Tipkovnica je standardna, ima 54 tipk, ki omogočajo pisanje z YU znaki. Druge predvidene periferne naprave so TV sprejemnik ali monitor in kasetofon. Hitrost prenosa podatkov je 280 baudov, kar pomeni, da je treba za vpis programa z dolžino 4 ■ čakati dve minuti. Računalnik Galaksija je v nasprotju s HR 84, ki smo ga testirali

v prejšnji številki, pripravljen za zunanje razširitve. Konstruktorji so predvideli kopico perifernih naprav, ki ji lahko priključimo prek 44-polnega konektorja. Na straneh februarске in marčevske Galaksije je bil objavljen načrt za izdelavo digitalno-digitalnega vmesnika, s katerim lahko programsko izbiramo telefonske številke, vadimo Morsovo abecedo ali pa računalniško krmilimo razne elektronske naprave: start kasetofona, vodenje male železnice, prižiganje luči ...

Slika na TV zaslonu je podobna kot pri ZX 81. Ločljivost (resolucija) je precej skromna (32 črk in 64 točk v vsaki vrstici), vendar je to za uporabo, kakršni je namenjen računalnik, dovolj. Ločljivosti nikakor ni moč povečati, saj mikroprocesor nima časa, da bi napisal več znakov. Vseeno ■ dober programer tudi s tem lahko pričara zelo zanimive in učinkovite grafične rešitve (oglejte si programe za ZX 81).



Konec avgusta (27. 8.-1. 9.) bo letošnji jubilejni mednarodni vinogradniško vinarski sejem

VINO 84

Velja za eno najbolj popularnih prireditelj v Sloveniji in po strokovnosti, eno najbolj tehničnih «vinskih konkuren» v svetu, je letos že trideseti po vrsti. Dosedaj je na tem sejmu razstavljalo nad 10 tisoč razstavljalcev iz 46 držav; podeljenih je bilo nad 8 tisoč zlatih in nad 12 tisoč srebrnih medalj, ki so priznanjem in ljubiteljem vina po vsem svetu veliko pomembnejše. Tudi letos bo sejem pestra gostinska in zabavna ponudba. Ne pozabite si rezervirati časa za konec avgusta!

V drugi polovici septembra (20.-23. 9.) bo letošnji, že petnajsti, sejem

NARAVA - ZDRAVJE 84

Razstave: Življenjsko okolje in urejanje okolja; Človek, narava in prosti čas; Človek in zdravje; Osebna higiena in kozmetika ter prodajna razstava male obrti.

V začetku oktobra (1.-5. 10.) bo letošnji, že enaintrideseti sejem

SODOBNA ELEKTRONIKA 84

Razstave: Telekomunikacije; Profesionalna elektronika; Merilna in regulacijska elektronika; Avtomatika; Računalništvo (računalniški sistemi, periferne naprave, procesni računalniki, senzori in izvršne enote za procesne računalniške sisteme, naprave za zajemanje in prenos podatkov ter računalniška programska oprema - software); Radijska in televizijska difuzija; Zabavna elektronika itd.

Posebej bi vas radi opozorili na našo VINOTEKO, ki deluje v okviru Gospodarskega razstavišča v kleti paviljona «Jurček». Ta največja jugoslovanska vinoteka je bila ustanovljena pred devetimi leti. Na voljo je okrog 360 vrst in okrog 100 vrst žganih pijač in vse Jugoslavije. Vinoteka je odprta od ponedeljka do petka od 10.00 do 19.00, ob sobotah pa od 8.00 do 12.00. Izjemoma je zaprta do 30. julija!

Vse informacije in pojasnila v zvezi s sejmi, prireditvami in vinoteko: Gospodarsko razstavišče, Ljubljana, Titova 50, telefon: 061/310-022, telex: 31127.

števil, kadar opremimo ukaz GO TO z neobstoječo programsko vrstico ali če kličemo preveč podprogramov in podobno. Protokol pri napaki je naslednji: računalnik odkrije napako, jo sporoči z enim od omenjenih napisov in izpiše vso vrstico, v kateri je nastala napaka. Napako popravimo tako, da pretipkamo napačno vrstico in uporabimo ukaz EDIT. Editirano vrstico lahko obdelujemo z ukazom DEL (brisanje) ali pa enostavno postavimo kazalec in vtipkamo manjkajoči tekst. Za hitrejše premikanje kazalca poleg puščice pritisnemo tipko REPT (avtomatsko ponavljanje).

Kot smo že omenili, je računalnik programske zelo dobro podprt za strojno programiranje. V navodilih najdemo tabelo sistemskih spremenljivk, katerih čare lahko spoznate v članku o pokanju v tej številki Mojega mikra. Dobi se že zapis disasembliiranega ROM. Pripravlja pa se EPROM, v katerem naj bi bili program za delo v strojnem jeziku, izboljšani basic in ša kaj. Elektronika inženjering iz Zemuna obljublja hardware dodatke, primerne možnostim in potrebam uporabnikom galaksije.

Imeti ali ne?

Računalnik je torej namenjen začetnikom, ki nimajo možnosti, za nakup v tujini, je pa tudi raj za tiste, ki uživajo pri spajkanju in uporabi izdelka, narejenega z lastnimi rokami. Cena, ki je manjša od 20.000 dinarjev za verzijo v kosih ali 33.500 dinarjev za sestavljeno osnovno izvedbo, je za kvalitetno raven ZX 81 vsekakor sprejemljiva. Še posebej, če se spomnimo cene Sinclairovega malčka, ki so ga prodajali v ljubljanski trgovini Mladinske knjige.

Drugi moment, ki prav tako govori v prid galaksiji, je njena razširjenost. Približno 6000 prodanih kompletov (nekaj jih tudi nikoli ne bo napisalo READY) zagotavlja, da programske opreme ne bo tako malo in da so in bodo amaterji izdelali veliko dodatkov. Vse to povezuje v homogeno celoto mesečnih za popularizacijo znanosti Galaksija, ki za svoje delo zasluzi vso pohvalo. Kdove kda) bi dobili prvi računalnik, če bi čakali našo industrijo! Zaledje, ki ga ima galaksija, pa je pomemben atribut, s kakršnim se ne more postavljati nobeden od petih jugoslovanskih dozdavnih proizvajalcev hišnih računalnikov in opreme.

Galaksija nikakor ne more konkurirati tujim komercialnim modelom računalnika, kot so Commodore 64, ZX spectrum itd. Prav tako ji ne moremo ali vsaj ne smemo prerokovati prihodnosti. Je pa vseeno naš edini računalnik, ki ga lahko že jutri sestavite sami. Upamo, da se bodo vremena mikroročunalnikarjem zjasnila.

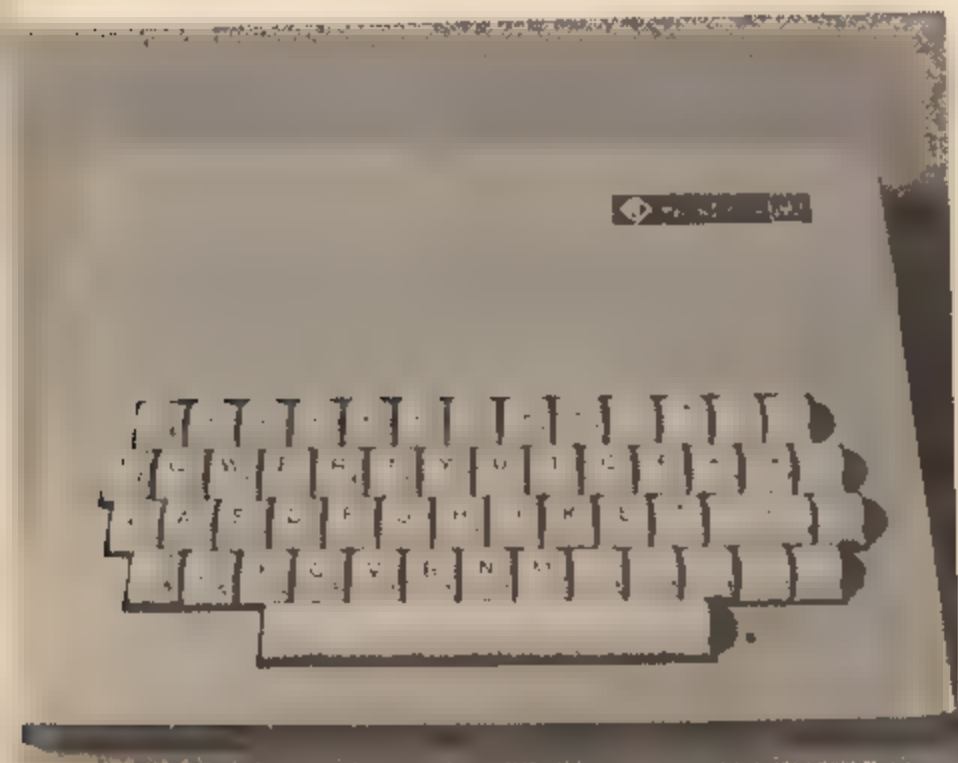

Programska oprema

Vso programsko opremo, ki jo računalnik nosi s seboj, so spravili v ROM s spominsko zmogljivostjo 4 K. Po opisu vsebine dobimo občutek, da je spomin resnično gospodarno izrabljen.

Računalnik je programske zelo dobro podprt za delo v strojnem jeziku. Tukaj je treba omeniti dva linka za delo, ki ga določa procesorju, izključno RAM. Z uporabo enega linka lahko enostavno definiramo nove ukaze. Drugega pa lahko uporabimo za krmiljenje zunanijh enot, npr. tiskalnika.

Basic je nastal tako, da so se avtorji izognili vsem nepotrebnim ukazom in imenovali nove enega samega razloga; varčevanje z Ramom. Ukazi zato niso standardni (to vnaša v delo zmedo), so pa skrajšani na minimum in porabijo manj dragocenega časa. Ova ukaza sta namenjena startanju ure. Galaksija je namreč opremljena z zelo natančno uro, ki jo lahko uporabimo kot stoparico. Z ukazom DOT* jo požene, ustavimo pa jo z UNDOT*. Za začetni položaj kazalcev uporabimo spremenljivko Y\$, ki ji v narekovajih vpišemo tekoči čas. Ura meri do petdesetinke sekunde natančno. Zaslona pobrišemo z zelo čudnim ukazom HOME. Ima pa ta ukaz še neko čudežno moč. Če ga za imenom opremimo s številko med 1 in 512, dobimo fiksno določeno število vrstic na ekranu. Kaj nam to pomeni? Na zaslonu pišemo tekst in ko pridemo do spodnje vrstice, je normalno, da se ves tekst premakne navzgor. Nerodno je to še takrat, kadar želimo na primer prve štiri vrstice stalno obdržati na zaslonu. Problem je v trenutku rešen z omenjenim ukazom. Čudežna moč pa se razblina z uporabo ukaza PRINT AT.

Za risanje po zaslonu uporabljamo ukaza DOT in UNDOT, ki osvetljujejo ali zatemnjujejo točke

(DOT) na zaslonu. Ukazov, ki bi potegnili črto ali krog, ni. Namesto njih je treba pisati posebne rutine bodisi v basicu (izredno počasna) ali assemblerju (precej hitrejše).

Ugodno je tudi to, da je možno ukaze skrajševati. S tem seveda izgubimo preglednost programskih izpisov, je pa tipkanje precej hitrejše. Namesto da bi odtipkali ukaz INPUT, je dovolj, če pritisnemo I in piko. Stvar se zdi precej čudna in nam sprva ni jasno, kako računalnik loči npr. INPUT od INT ali pa RUN od RETURN. Precej enostavno: vedeti je treba samo, da se ukaz INPUT pokaže vedno na začetku programske vrstice ali pa za oznako. Nasprotno se INT vedno pokaže desno od znaka enakosti, kjer INPUT nikakor ne more stati.

Običajna ukaza PEEK in POKE sta se v basicu galaksije spremenila v ukaz BYTE. Ta dela samo z naslovom kot PEEK, če pa mu dodamo vrednost, ki jo od naslova ločimo z vejico, dobimo običajni ukaz POKE. Za delo s sistemskimi spremenljivkami je ukaz WORD, na las podoben ukazu BYTE (naslov). Edina razlika je ta, da operira z dvema bytoma spomina.

Ukaza SAVE in OLD (slednji nadomešča LOAD) sta bolj ali manj standardna, s tem da za snemanje določenega dela spomina poleg SAVE napišemo začetno in končno addresso in ne dolžino, kot je to pri večini mikroročunalnikov.

Drugi ukazi so v glavnem podobni ukazom v drugih računalnikih, le da so majhne razlike v imenih. Posebej je treba pohvaliti še generator naključnih števil, ki pa je žal uporaben samo takrat, kadar pišemo programe v basicu.

Napake sporoča galaksija z napisoma WHAT? in HOW?. Sporočilo WHAT? nas opozarja v glavnem na sintaktične napake. Sporočilo HOW? se pokaže, kadar pri računanju prekoračimo obseg

Spectrum v statiki gradbenih konstrukcij

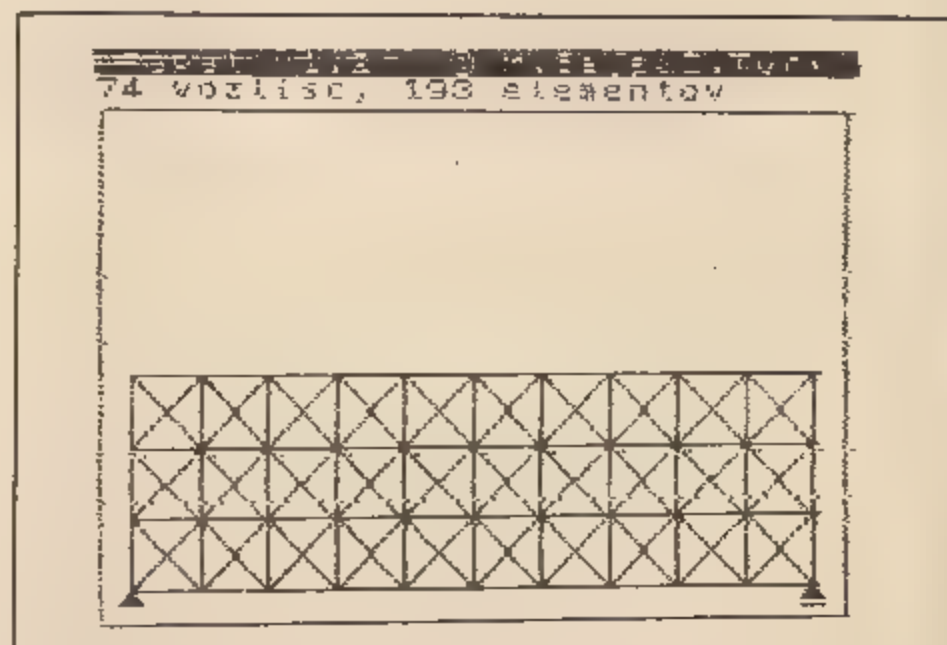
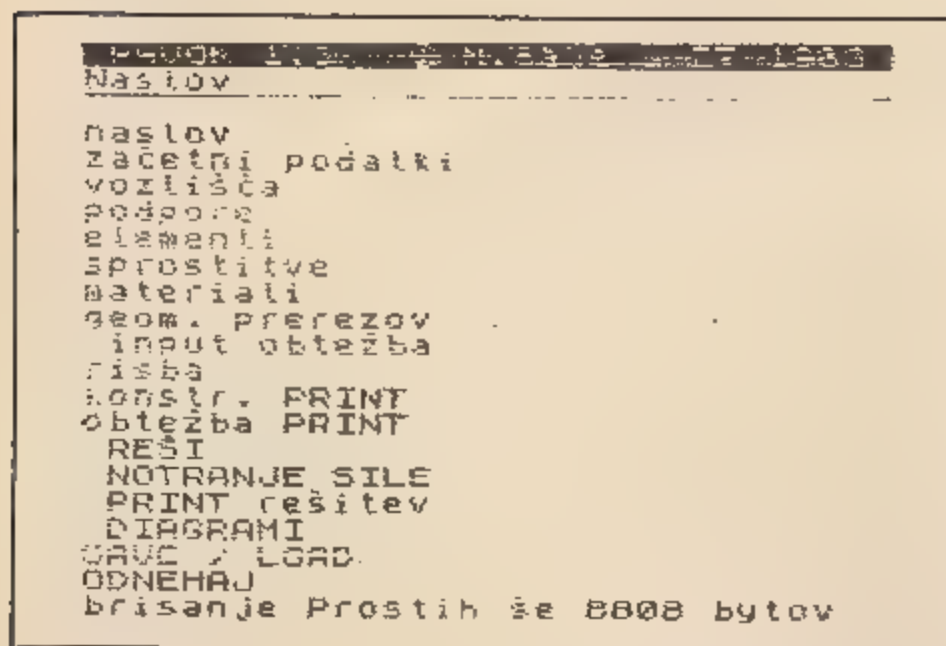

STANE SRPČIČ

Veliko zanimanje za mikro-računalnike SINCLAIR ZX SPECTRUM in njihova priljubljenost med prijatelji računalništva sta zanesljivo posledica nizke cene in širokih možnosti, ki jih ti računalniki ponujajo. Pri tem ponavadi najprej pomislimo na vzgojni pomen pri odkrivanju skrivnosti računalništva in na zabavo ob programiranju in igranju raznovrstnih računalniških iger. Seveda pa je mogoče z nekaj več napora uporabiti mikroračunalnik tudi za povsem resne namene in

ga kot izvrstno pomagalo vključiti v vsakdanje delo tehničnih, ekonomskih in drugih strokovnjakov.

Tako je docent Miran Saje z oddelka za gradbeništvo FAGG v Ljubljani ob sodelovanju študenta Žige Turka pripravil vrsto programov s področja statike gradbenih konstrukcij. Med njimi naj posebej omenimo program RAVOK, ki je namenjen določanju notranjih sil in pomikov ravninskih okvirnih konstrukcij. Program odlikujejo enostavno podajanje podatkov, koristna grafična interpretacija (risanje konstrukcije in diagramov notranjih sil), posebej pa razmera velika zmogljivost, saj je z njim mogoče glede na zasnovano okvira obravnavati konstrukcije z do 100 elementi in 60 vozlišči. Poleg tega so v seriji programa za

računanje ravninskih in prostorskih paličnih konstrukcij RAPAL in PROPAL ter program za določanje geometrijskih karakteristik poligonálnih ravninskih likov GEKAR. Programi so namenjeni predvsem projektantom - statikom v projektivnih birojih, ki nimajo lastnih velikih računalnikov ali terminalov. Z nakupom mikroračunalnikov se jim torej ponuja možnost, da za dejansko isto ceno, kot je pred leti veljala za enostavne kalkulatorje - na primer HP-25 - postavijo na delovno mizo učinkovito orodje, s katerim lahko opravijo več kot 80 odstotkov nalog iz praktične statike linijskih konstrukcij.

Uspešne rešitve in velika zmogljivost opisanih programov nakazujejo, da je ob premišljenem pro-

gramiranju mogoče uporabiti spectrum še pri vrsti drugih problemov, ki sicer zaradi obsežnosti in zapletenosti potrebnih računskih operacij grenijo življenje statikom. Mislimo na računanje plošč, sten in lupin, na dinamične probleme, dimenzioniranje neregularnih, prednapetih ali sovprežnih prerezov, na statiko temeljev in drugo. Programi za nekatere od teh nalog so že v pripravi.

Na koncu naj omenimo še pomanjkljivost pri uporabi spectruma v gradbeni statiki: težave so z izpisovanjem podatkov in rezultatov na papir. Izpisovanje na izvrtnem Sinclairovem tiskalniku je drago, izpisi pa so neugodni za kopiranje. Tej pomanjkljivosti se lahko delno izognemo z arhiviranjem datotek na kasetah.

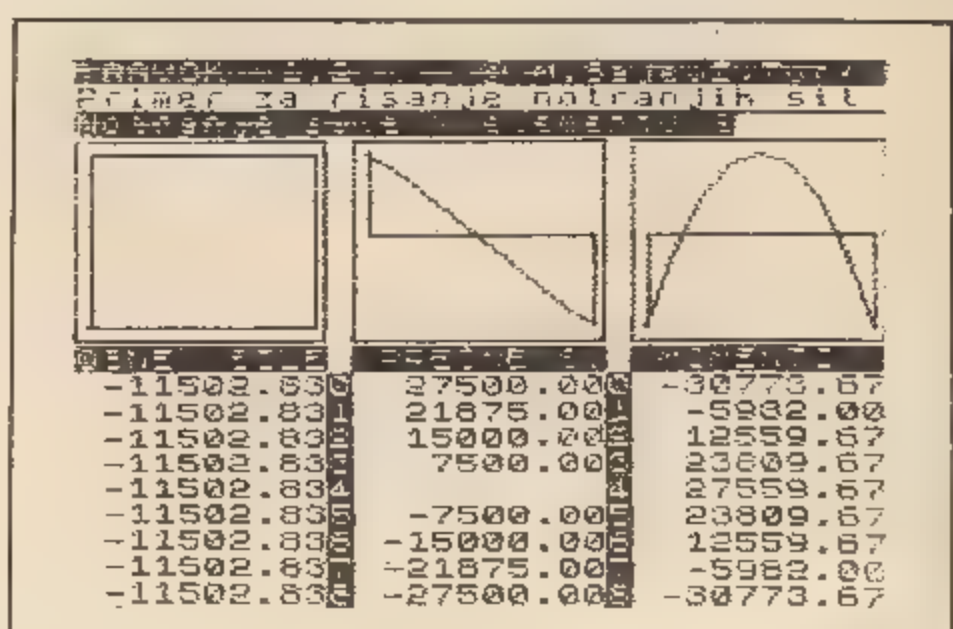
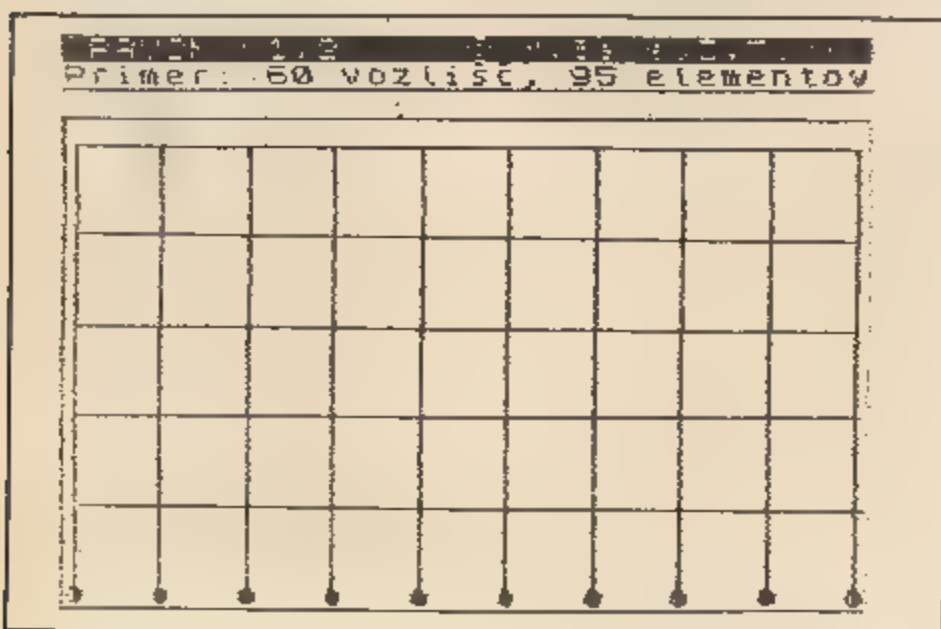

Od konstruiranja do proizvodnje z računalnikom

MIRO GERM

Ostra konkurenca v svetu narekuje zmanjšanje proizvodnih stroškov in sprotno prilagajanje tržišču. Pot od zasnovave do izdelka mora biti opravljena hitreje in bolje, s manjšo porabo surovin in energije. Brez računalnikov je postalo to nemogoče.

Nekdaj je bila proizvodnja v strojništvu zaporedje ločenih procesov. Zdaj je to integriran proces, računalniško podprta strojegradnja (CAE - Computer Aided Engineering), ki sega od računalniško podprtega konstruiranja (CAD - Computer Aided Design) prek analize in dokumentiranja do računalniško podprte proizvodnje (CAM - Computer Aided Manufacturing) z numerično vodenimi (NC) stroji ali roboti. S tem se de-

Konstruktor se pogovarja z računalnikom, tako da navede ukaze ali izbira iz menija na grafičnem zaslonu ali tablici. Geometrija modela nastane s tem, da sestavljamo enostavnejše elemente v bolj zapletene oblike. Ko računalnik izvede ukaze na grafičnem zaslonu, lahko sproti odpravljamo napake ali spreminjamo model.

lovni proces občutno skrajša, mogoča je podrobnejša analiza, kako se bo obnesel model, zraven pa lahko preskušamo drugačne rešitve in sproti vnašamo izboljšave.

Numerična geometrija

Pri najrazličnejših tehničnih problemih je zaradi estetskih ali funkcionalnih razlogov osnova oblika, geometrija. Uvajanje matematičnih modelov v fazi oblikovanja omogoča integracijo celotnega inženiringa, saj s geometrijo analiziramo in določamo poti, po katerih se bodo gibala orodja numerično vodenih strojev. Vsaka sprememba v obliki modela se samodejno pozna tudi v drugih fazah dela. To pomeni, da lahko izdelek izboljšujemo že v računalniku, ne da bi ga bilo treba dejansko izdelati.

Numerična geometrija je veda, ki se ukvarja z vprašanjem, kako s številčnimi vrednostmi opisati obliko. Praktičen pomen je prvič dobila med drugo svetovno vojno, predvsem v letalski industriji.

Svojčas je bilo oblikovanje usmerjeno risarsko, uporabljali so tehnika opisne geometrije. Temeljnejše metode so bile analitične krivulje, predvsem koničnega tipa. Z njimi se je oblikovanje skrajšalo. Ker so ti postopki namesto zamudnega risanja terjali več numeričnega računanja, so se močno razširili mehanski in elektronski računski stroji.

Z nastankom elektronskega računalnika so se razvile tehnike, ki so se bolj oddaljemale od duha klasičnih risarskih metod. Po starem ni bilo mogoče definirati ploskev, opisovali so le vzdolžne krivulje, ki so povezovale preseke. Temu procesu so s tujko rekli »lofting« in se je med drugim uveljavil v ladjedelništvu. Mnoge novejšje metode uporabljajo vzdolžne krivulje in preseke enakovredno, tako da razdelijo ploskve na skupek pravokotnikov, krp. Vsak tak del in povezave med njimi opisujejo z matematičnimi obrazci.



Model si lahko približamo in ga zavrtimo, tako da ga pregledamo z vseh strani. Če imamo v bazi podatkov podoben model, ga lahko spramenimo v novega. Programska oprema omogoča perspektivo, barvno senčenje, prosojnost, prikaz samo vidnih črt ali ploskev, preseka telesa s poljubno ravni... Izračunamo težišče, volumen in momente modela.

Opisovanje teles

Proizvodnja v strojništvu ne zahteva samo robov in ploskev, temveč vse podatke o geometriji telesa. Ko izračunamo površino, prostornino ali momente, lahko generiramo trakove numerično vodenih strojev z opisom poti orodij, preprečujemo trke orodij z obdelovancem itd. Danes razvijajo razne metode za opisovanje teles (»solid modelling«). Programi se ločijo po matematičnih predstavitevah, od katerih so najbolj v rabi naslednje tri:

- Telo je sestavljeno iz enostavnih gradnikov, kot so kvader, valj, stožec itd., z uporabo Boolo-

vih operatorjev (»constructive solid geometry«). Opis je najbolj preprost in razumljiv, ustrezen za enostavnejše oblike in ne zahteva dosti podatkov. Ima pa pomanjkljivosti: ker ni zunanost telesa nikjer izrecno definirana, je treba narediti preračun za izris slike ali generacijo poti, po katerih se bodo gibala orodja numerično vodenih strojev.

- Telo je opisano s ploskvami, ki ga obdajajo (»boundary representation«). Mogoče je opisovati najbolj preproste oblike, vendar je za to treba tudi več podatkov. Predstavitev je matematično zapletena, težavno je določiti odnos med sosednimi ploskvami ali robovi itd.

- Telo je opisano z raztezanjem krivulj, ploskev ali teles po določeni trajektoriji (»sweeps«). Najpreprosteje predstavimo telesa konstantne debeline z raztezanjem ploskve v globino ali rotacijsko simetrična telesa z raztezanjem krožnega preseka po enostavni krivulji.

MOJ MIKRO - >>>>

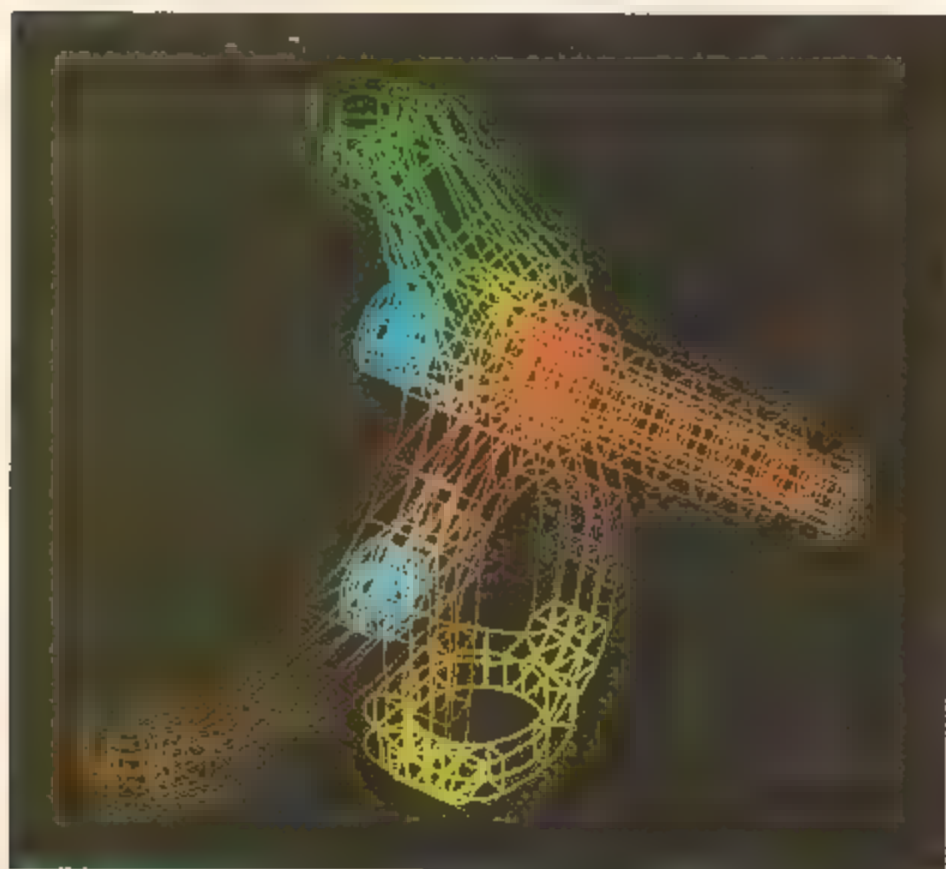

Po geometrijskem modelu naredimo mrežo za analizo z metodo končnih elementov. Barva lahko označuje različne dele ali materiale.

Najsodobnejši programi uporabljajo predvsem mejno predstavitev telesa v bazi podatkov. Obliko lahko opišemo s sestavljanjem iz enostavnejših elementov (v bazi so navedene mejne ploskve), z definiranjem mejnih ploskev ali raztezanjem ploskev teles po določeni poti.

Če želi uporabnik dobiti natančno tako obliko, kot si jo je zamislil, mora seveda poznati matematične osnove zgornjih metod.

Računalniška strojna in programska oprema

Že več kot desetletja so računalniki nepogrešivi pri reševanju tehničnih problemov. Najprej so uporabljali le največje sisteme, in to predvsem za obdelavo blokov podatkov (»batch«, danes pa sega inženirjevo orodje od mikro do največjih računalnikov (CRAY), na področju CAD/CAM se je najbolj razmahnil DEC (Digital Equipment Corporation) s serijo računalnikov VAX, ki so zaradi posrečene arhitekture postali standard v tehničnih aplikacijah. Tisto, kar je predrago delati z največjimi sistemi, opravljajo medsebojno povezani procesorji (sistemi s plavajočo decimalno vejico - Floating Point Systems, FPS 164), ki za večkrat povečajo hitrost pri izvajanju računskih operacij, in »cluster« (»grozd«), najnovejša zasnova DEC. V »grozdu« je mogoče lokalno združiti procesorske in

diskovne ali tračne zmogljivosti (medsebojni prenos podatkov poteka s hitrostjo 70 megabytov na sekundo).

Poleg strojne potrebujemo za reševanje inženirskih problemov aplikativno programsko opremo. Vanjo sodijo:

- programi za tehnično risanje (2 D), ki dajejo risbo, torej te del cikla v mehanskem inženiringu.

- paketi CAD/CAM, ki poleg risanja omogočajo geometrijsko modeliranje teles, izračun volumna, težišča in momentov, generiranje in vidno predstavitev poti

Model analiziramo glede trdnosti, prenosa toplote, vibracij, akustike itd. Rezultate pregledamo na grafičnem zaslonu (deformirana geometrija, porazdelitev napetosti...).

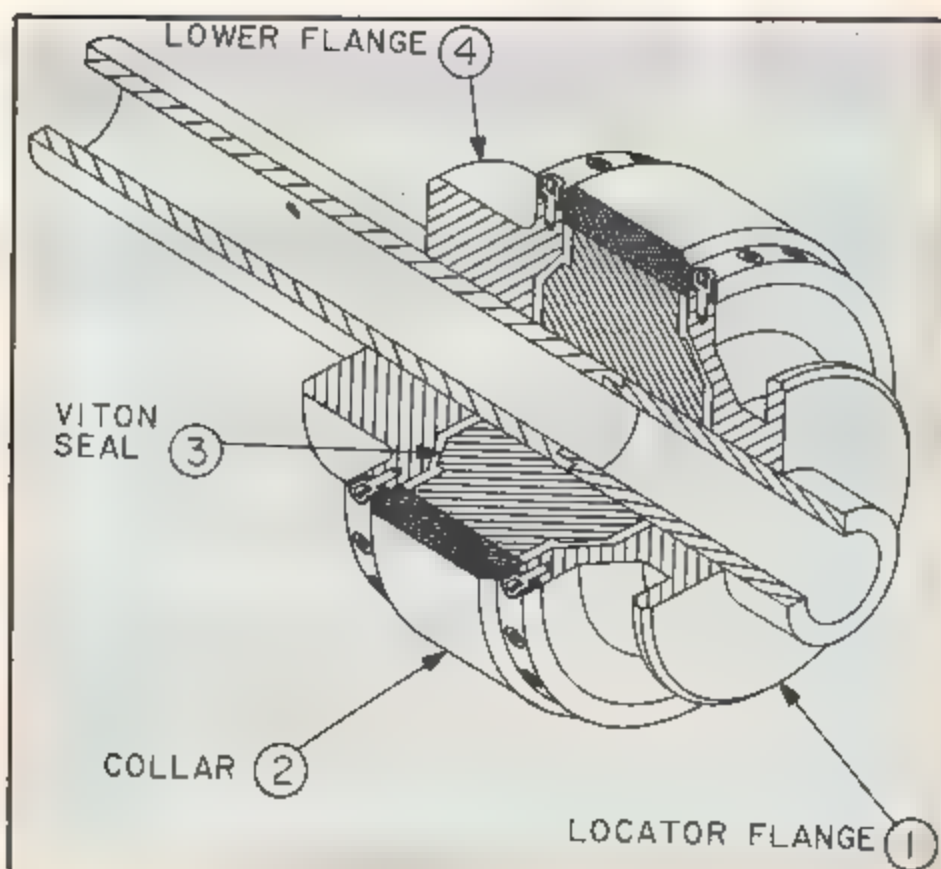
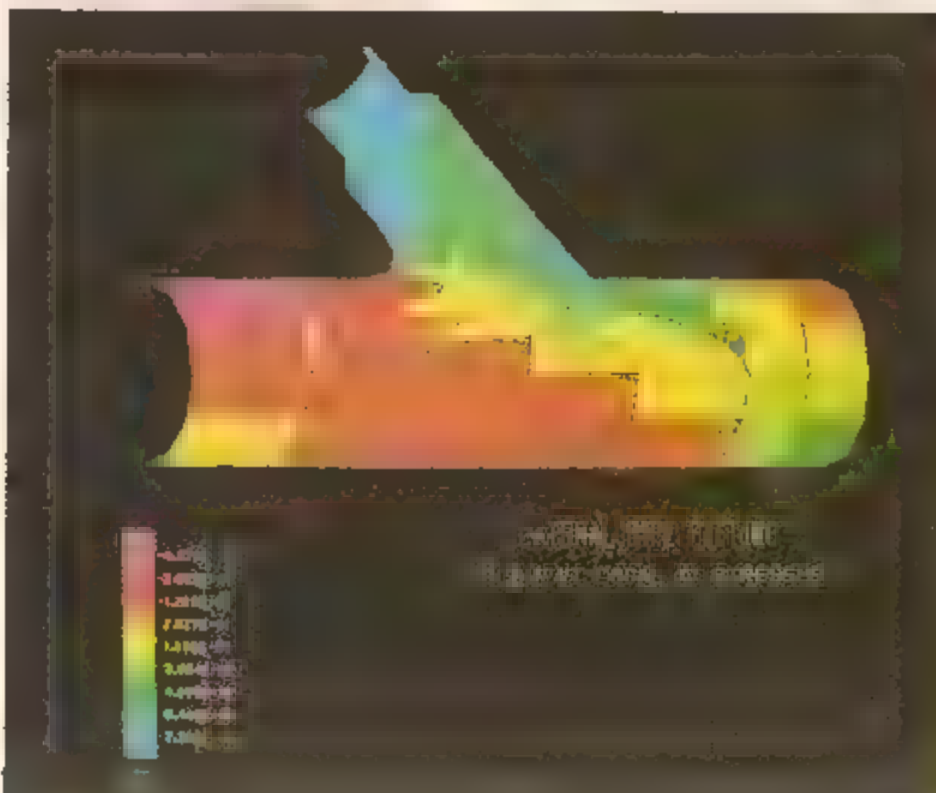

Neposredno po geometrijskem modelu nastanejo tehnične risbe in druga dokumentacija.

numerično vodenih strojev, kinematiko itd.

- programi za analizo s predprocesorji in poprocesorji (grafični opis geometrije, generiranje mreže elementov, avtomatsko določanje obtežb, analiza z metodo končnih elementov, grafični pregled rezultatov).

Pri razvoju programske opreme si prizadevajo združiti posamezne faze dela v enovit sistem z eno samo bazo podatkov. Tega cilja ni doselej dosegel še nihče.

Najbolj znani izdelki s področja CAD/CAM so ANVIL-4000 (Manufacturing and Consulting Services, MCS), CADAM (Lockheed),

EUCLID (Matra Datavision), CATIA (Dassault), za analizo pa MSC/NASTRAN (MacNeal-Schwendler Corp.), ANSYS (Swanson Analysis Systems), predprocesorja in poprocesorja PATRAN-G (Prototype Development Associates, PDA) in SUPERTAB (Structural Dynamics Research Corp.). Paket programov za analizo in testiranje prototipov je SDRC I-DEAS (Structural Dynamics Research Corporation).

Izmenjavo geometrije med programi različnih izdelovalcev uravnava IGES (Initial Graphical Exchange Specification). Za večino najbolj znanih programov so izdelali vmesnike, ■ omogočajo prenos geometrije po standardu.

fakra Delta ponuja iz lastne proizvodnje programsko in strojno opremo za tehnično risanje (DVADE), za tridimenzionalno modeliranje, geometrično analizo in prikaze (TRIDE), za analizo konstrukcij s predprocesiranjem in poprocesiranjem (MKE), grafični terminal IGRA 1, grafični sistem IGRA 2 itd., kot zastopnik DEC pa rešitve iz programa tega proizvajalca.

Grafična oprema

Komunikacija med človekom in računalnikom je postala enostavna prav zaradi hitrega razvoja grafične interaktivne opreme v zadnjih letih. Najstarejši grafični terminali so bili narejeni po načelu pomnilne cevi (Direct-View Storage Display, Tektronix). Danes je uveljavljena tehnologija za osveževanje slike (»refresh«), grafika pa je vektorska ali mrežna (raster). Grafični sistemi - najsodobnejši so običajno mrežni - dobiva-

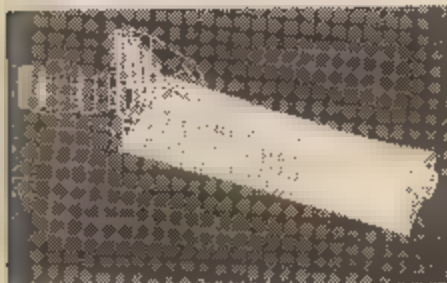
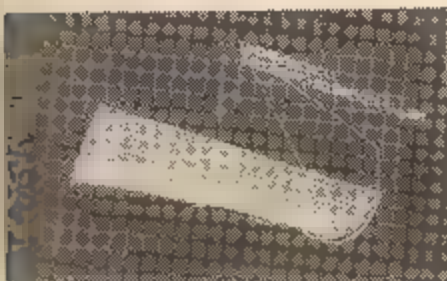

Z grafiko postanejo poti orodij vidne. Tako preprečimo trke. Treba je dodati tehnološke podatke (orodje, material, način obdelave) in proizvodnja se lahko začne.

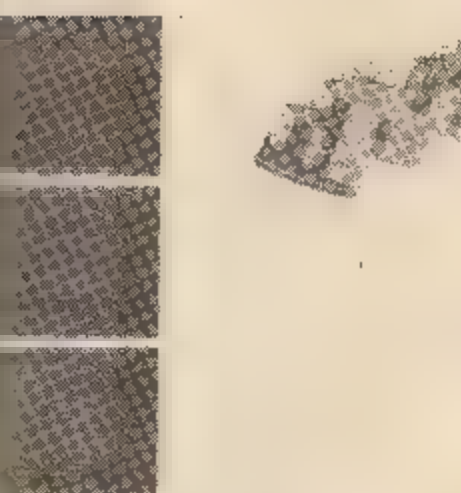

Ker ljudje zaznavamo svet predvsem z očmi, nam lahko barvni grafični sistemi posredujejo obilo podatkov. Kar zadeva tehnične risbe, ■ so v dveh dimenzijah, pred prikazom ne potrebujemo večjih transformacij, saj je tudi zaslon dvodimenzionalen. Pri telesih, ■ imajo tudi tretjo dimenzijo, je bistveno drugače. Kako na zaslonu prikazati, kaj se vidi in kaj ne?

Sodobna programska oprema omogoča:

- perspektivo
- barvno senčenje
- prikaz prosojnih teles
- uporabo algoritmov skritih črt ali ploskev
- prikaz preseka telesa s poljubno ravnino itd.

Le tako lahko plastično prikazemo telo in preprečimo, da bi si ga uporabnik napačno predstavljal. Znan primer sta kvadra, ki sta drug v drugem in imata povezana oglišča. Kakšno telo je to?



S programsko opremo programiramo robote in grafično simuliramo njihovo gibanje.

MOJ MIKRO - E T C P

Zadnji korak: proizvodnja.

Po geometrijskem modelu neposredno generiramo trakove numerično vodenih strojev.

Jo čedalje več lokalnih procesorskih in spominskih zmogljivosti (hitrost, število barv, natančnost mreže). Najnovejši model RAM-TEK 2020 na primer vsebuje pet vzporednih koprocetorjev (MC 68000 in 2903 bit-slice) na 32-bitnem vodilu VME (prenos 20 Mb/s) ■ hitrostjo risanja 37-74 ns na točko (675 K/237 K vektorjev 1 cm/s), mrežno osveževanje slike 60 Hz («noninterlaced») ali 30 Hz («interlaced»), natančnost mreže 1280x1024 točk, 4096 barv s palete 16 milijonov in prenos DMA (Direct Memory Access) z matičnim računalnikom. Poleg drugega omogoča celó tridimenzionalno rotacijo v realnem času. Odziv računalnika v CAD želijo pospešiti tudi s programiranjem osnovnih algoritmov s strojno opremo (barvno senčenje, algoritmi skritih krivulj in ploskev, tridimenzionalne rotacije).l



Mikroračunalniki na univerzi in v gospodarstvu

PRIMOŽ JAKOPIN

Od 28. junija do 4. julija je potekal v Ljubljani, v okviru UNESCO, 22. seminar z gornjim naslovom. Predavanja, demonstracije in prikazi dela (workshops) so se odvijali na Mednarodnem centru za kemijske študije univerze E. Kardelja, ki je bil tudi prireditelj. Center pod vodstvom neumorne prof. dr. Aleksandre Kornhauser je v zadnjih letih dosegel že prav zavidanja vredno stopnjo aktivnosti; seminar je bil izveden z uglednostjo, kakršne pri nas skoraj ne poznamo. Angleščina ni bila uradni jezik le formalno, ampak v resnici, vsa predavanja pa še simultano prevajana v slovenski in srbohrvatski jezik. Skratka, odlična in zelo poceni priložnost za živ stik s svetom, v teh suhih in daljšim potovanjem nenaklonjenih časih še posebej dobrodošla.

Računalniki, »rešitev, ki čaka na problem«

Udeležencev je bilo 80, od tega 20 tujine – Evrope, Amerike, Afrike in Azije. Slišali smo veliko prispevkov, precej tehničnih. Rdeča nit, ki je nihče ni obšel, je bilo spoznanje, da so računalniki »rešitev, ki čaka na problem«, kot se je bil izrazil profesor Weizenbaum MIT (Massachusetts Institute of Technology). Da bodo računalniki kmalu postali zelo učinkovito izobraževalno orodje, precej nad knjigo, in da bodo učitelji bolj vzgajali kot poučevali, smo slišali. Seveda pa ne bo šlo drugače kot v razmerju 1:1 – vsak učenec svoj računalnik. Izvedeli smo tudi, da večina ameriških univerz zahteva osebni računalnik kot individualen učni pripomoček – ponekod ga mora bodoči visokošolec nabaviti sam, tam, kjer je šolnina malo višja, ga dobi že pri vpisu. Poleg tega imajo vsi študentje, razumljivo, tudi dostop do mreže centralnih velikih računalnikov: preko komunikacijsko opremljenih osebnih računalnikov in preko

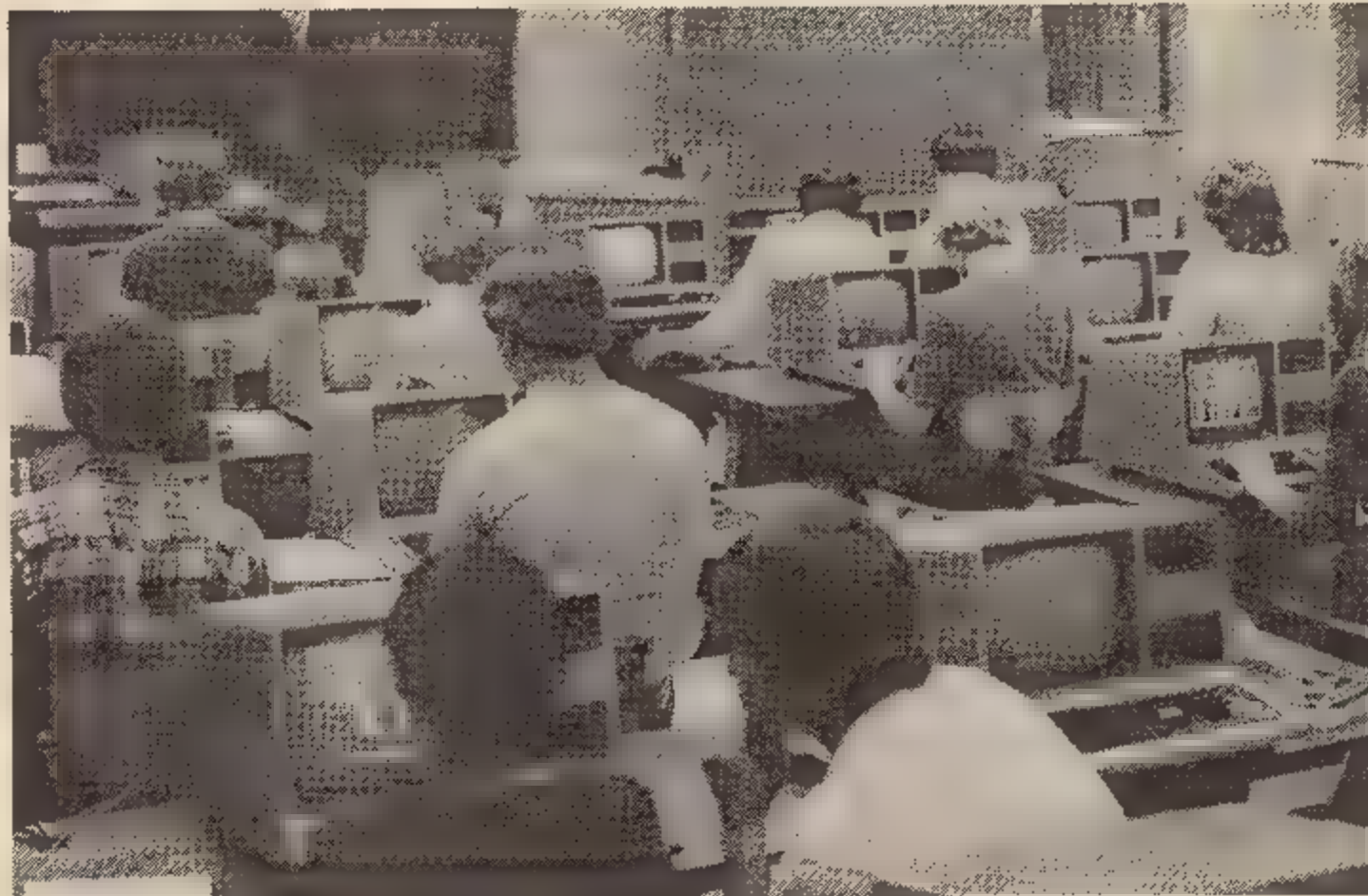

terminalov na fakultetah. Ko diplomirajo, dobijo ob slovesu še šifro, s katero se lahko kadarkoli kasneje vključijo v računalniško mrežo svoje nekdanje univerze.

Veliko predavateljev je tudi poudarilo, da je strojna oprema (hardware) že zelo daleč, da pa je še ne znamo ustrezno zaposliti. Na področju programske opreme je zemljevid še poln belih lis in oaze so na redko posejane. Doslej je večina uporabnikov na računalnik le prenašala stare izobraževalne prijeme, njegove resnične možnosti, predvsem z umetno inteligenco, pa šele sedaj odkrivamo. Zato je na področju izobraževalne programske opreme sicer zelo veliko ponujane, pa malo dobrega. Kliča in skoraj slabournih izdelkov je ogromno, res je pa, da trg opravi svoje in da dlje kot nekaj mesecev živijo le tisti programi, ki so tega vredni.

Tudi manj razvite dežele so prišle do besede – ponekod je stanje boljše, imajo dolgoročno politiko na tem področju, jo tudi uspešno izvajajo (Kitajska), pone-

kod je slabše, anarhija, ponekod pa celo nič. Ravščina stiska za vrat in letni devizni proračun marsikaterega oddelka univerz na južni polobli komaj vidi čez 100 dolarjev. Profesor Wilson Anglije je na to pripomnil, da razviti lahko bolj pomagali – predvsem tako, da bi univerzam v nerazvitem delu sveta podarili sicer odpisano, tehnološko zastarelo, a še neiztrošeno računalniško in laboratorijsko opremo. Izjavil je, da profesorju Tindimuboni univerze v Nairobiju kar iz lastnega žepa kupi en ZX 81, če ga le pride obiskat v Luton.

Wilsonu se je najprej postavil po robu predsedujoči, profesor Ashour z univerze v Kairu – povedal je, da so na fakulteti pred kratkim zamenjali mehanske kalkulatorje z elektronskimi in prišli v skušnjava, da staro šaro podarijo kam na jug. Pa je zmagalo spoznanje, da bi s tem bolj škodovali kot ne in industrija je dobila nazaj odpadne surovine. K besedi se je priglasil še pisec teh vrstic in izjavil, da ZX 81, v današnjem času,

pač ni za resno delo in da je bolje, da ga vržeš proč, če ti ga podarijo, kot pa da ga uporabljaš. Predstavniki proizvajalca, David Park, ki je sedel v prvi vrsti, sicer ni bil navdušen, ampak kar je res, je res. Mlad in sposoben človek se bo z računalnikom hitro nehal igrati in bo poskusil na njem napraviti največ in najtežje, kar bo sta la zmožla. Že 150 črk na sekundo, hitrost prenosa med kasetofonom in mavrico, ob preizkušanju večjih, z moduli v strojnem jeziku podprtih stvari, krepko napenja živce (mikrotračna anota je zanje pravi balzam), 28 znakov na sekundo, brez možnosti preverjanja kvalitete zapisa (ZX 81), jih lahko pa kje tudi pretrga.

Drugod že računalniške čitalnice

Park je imel krajše predavanje »Sinclairjev izobraževalni program«; razprava je bila zelo živa.

Tudi zahodnjake, ki imajo vsak svoje jabolko na mizi (Apple II; Lisa je predraga, Macintosh pa še ni), je QL izredno zanimal. Na popoldansko demonstracijo, kjer je bilo veliko ropotije (QL, štiri mavrice, osem mikrotračnih enot, robotova roka, dva zabojnika programske opreme) je prišlo dosti ljudi. Videli smo, da kar 128 podjetij izdeluje strojne dodatke za izobraževalne namene, vse za mavrico. QL je naredil kar dober vtis, tipke na tastaturi so hitre, mehke in prijetne, le razporeditev je ne- navadna in kar traja, da se je navadiš. Ob tej priložnosti smo Parku izpulili tudi uporabniški priručnik (500 strani) in napravili dve kopiji.

Kljub gneči je minilo brez poškodb (nihče ni nič odnesel, čeprav smo vsi krvavo gledali); tako ni šlo drugače, kot da je ob odhodu pustil dve mavrici in štiri mikrotračne enote. Seveda strogo namensko – polovica za UNESCOV center, drug komplet je, po neuradnih virih, končal pa v Beogradu, pri veleposlaniku Združenega kraljestva.

V ponedeljek, 2. julija, je bilo precej govora tudi o premagovanju računalniške nepismenosti. Kolega z univerze v Nici je povedal, da imajo pri knjižnicah v mestu tudi štiri tako imenovane računalniške čitalnice; vsaka je opremljena s po petnajstim strojčki. Deset ur uporabe stane ravno toliko kot vstopnica za kino, pridejo pa predvsem šolarji. Doma rečejo, da gredo na predstavo, potem pa nad igrice ali tudi nad kaj bolj resnega! Nihče jih ne silí, kaj naj delajo; če želijo, je pa seveda pri roki strokovna pomoč. Čitalnice so kljub temu, da imajo ljudje veliko strojčkov tudi doma, zelo obiskane. V Angliji je situacija podobna, le odjemalci so drugi. Tam zahajajo v take čitalnice predvsem starejši ljudje, ki želijo v miru preizkusiti poslovno programsko opremo, preden se odločijo za nakup.

Prve lastovke slovenske računalniške pomladi

Največje pozornosti je bilo pa seveda deležno predavanje podpredsednika slovenskega izvršnega sveta prof. dr. Borisa Frlca: »Problemi in možnosti uvajanja mikroročunalnikov na univerzo in v gospodarstvo«. Opozoril je, da se razviti ne samo zavedajo pomembnosti novih tehnologij in računalniške pismenosti, ampak tudi ukrepajo: dolarji tečajo po razvojnem hudourniku v stotinah milijonov, industrija se dnevno prilagaja novemu položaju, izobraževalni sistem pa intenzivno spre-

Sinclair spectrum in sinclair QL: tri kratke primerjave

Med seminarjem »Mikro-računalniki na univerzi in v gospodarstvu« se je dalo, na kratko sicer, priti do računalnika Sinclair QL. Mavric je bilo tudi nekaj pri roki in nastal je tale kratki primerjalni test. Sodelovala sta 8-bitni mikroprocesor Z 80 A in 32-bitni MC 68008, ki pa ima osem bitov široko pot do pomnilnika in perifernih enot.

Prvi preizkus je namenjen merjenju hitrosti interpreterja za BASIC:

```
10 FOR J = 1 TO 10000: NEXT J
Spectrum 40 sekund
QL 20 sekund
```

Glede na to, da gre predvsem za premetavanje znakov, kjer sta oba procesorja precej enakovredna, in pa glede na različno uro v obeh (Z 80 A 3,75 milijona taktov na sekundo, MC 68008 pa 7,5) se izmerjeno kar ujema s pričakovanim.

Drugi preizkus vsebuje tisoč računanj trigonometrične funkcije sinus:

```
10 FOR I = 1 TO 100: FOR J = 0
TO 1 STEP 0.1: LET A = SIN J:
NEXT J: NEXT I
Spectrum 50 sekund
QL 11,3 sekunde
```

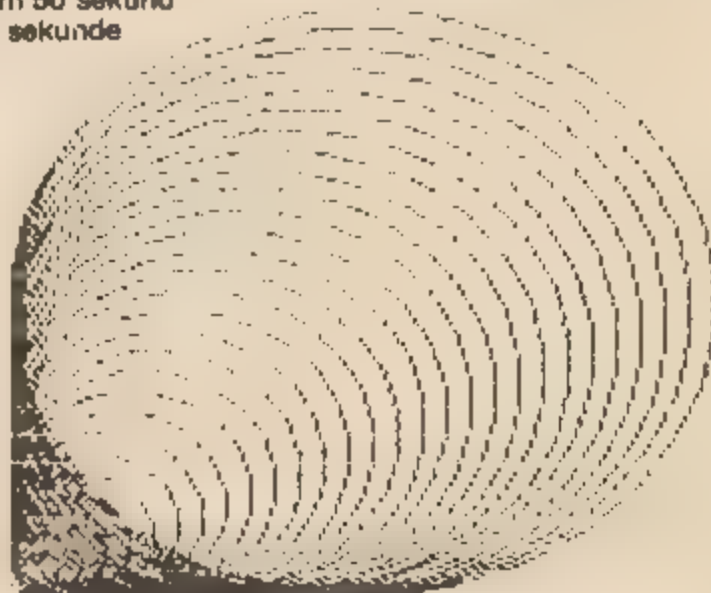

realna števila hrani v po dveh 32-bitnih besedah (za eksponent in mantiso je na voljo celih 64 bitov), kar sicer zagotavlja izredno natančnost, hitrosti pa ni v prid.

Tretji preizkus se nanaša na grafiko – upodobili bomo zaporednje krogov, pri katerih se koordinati središča in polmer, ki so vsi enaki, linearno povečujejo od 3 do 87 – s korakom 3. Manj podkovan opazovalec bi sliki rekel tudi »Pogled na prazen škrinicej za sladolead«:

```
10 FOR J = 3 TO 87 STEP 3:
CIRCLE [J,J]: NEXT J
Spectrum 23 sekund
QL 3,3 sekunde
Tokrat je bil QL sedemkrat hitrejši.
```

QL je tokrat nekaj manj kot petkrat hitrejši. Zakaj razlika ni bistveno večja? Malo je kriv interpreter, ki je samo še enkrat hitrejši. ■ bolj pa aritmetika; QL

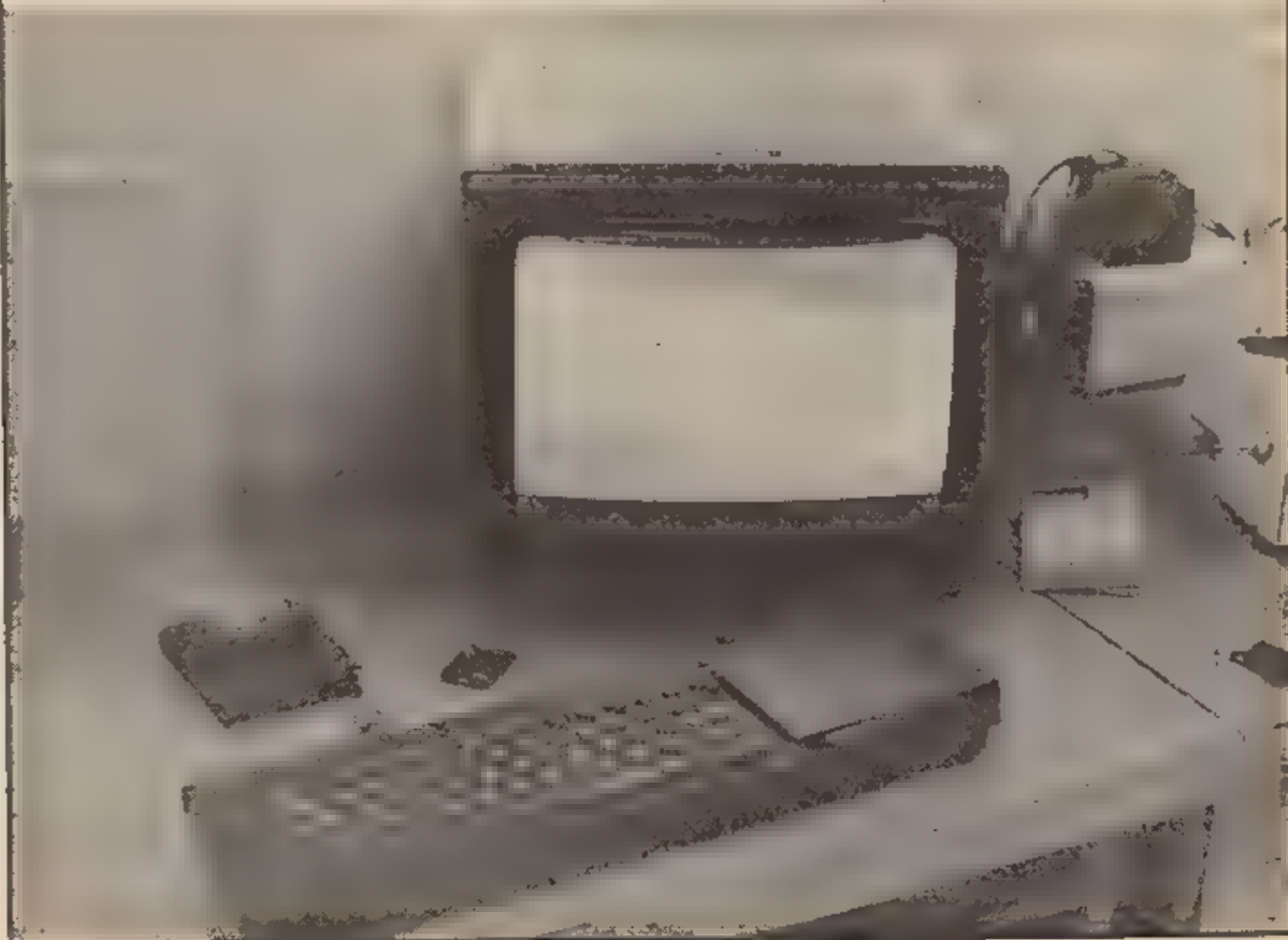



njajo, da bi se izognili tehnološki brezposelnosti. Vse to je jasno tudi nerazvitim, ■ pa veliko teže in bolj počasi reagirajo. Povedal je, da smo pri nas pred leti sprejeli zakon, ki je ustavil brezglavo kupovanje licenc za izdelavo velikih računalnikov, je pa tudi praktično preprečil uvoz vseh računalnikov, majhnih in velikih, in v zadnjem času pripeljal do stanja, kakršnega imamo. Naštel je vse domače lastovke - od partnerja do galaksije - ■ omenil, da je bila Iskra pred kratkim prižgana zelena luč za proizvodnjo srednjim šolam namenjenega HR 84. Ta da je primerljiv z mavrico - je sicer brez grafike in barv, ima pa profesionalno tipkovnico. Cena? Ker bo v vsakem le za 17 ameriških dolarjev uvoženih delov, bo nizka, enakovredna stotim (100) dolarjem. Prvih 500 kosov bo na trgu predvidoma jeseni, potem pa naj bi jih napravili po 2.000 letno. Denar bo založila Izobraževalna skupnost - ■ obliki premostitvenega posojila.

Slišali smo tudi, da se Iskra dogovarja s Sinclairjem o licenčni proizvodnji mavric, ki bi bile za šolsko rabo opremljene z domačimi, profesionalnimi tipkovnicami. Poleg tega bodo, za zasebni in družbeni sektor, v obliki konsignacijske prodaje na voljo računalniki znamk commodore, sharp in sinclair. Nadaljevanje je imelo žal pogojno glagolsko obliko:

Otroci v osnovnih šolah bi morali dobiti možnost, da se tudi v razredu spoprimejo s stroji prihodnosti, srednje šole bi morale dobiti toliko opreme, da bosta prišla dva dijaka na eno delovno mesto v računalniški učilnici, študentom na fakultetah pa bi morali vsem biti dostopni vsaj terminali velikega računalnika, če že ne moremo zahtevati od njih, naj imajo osebna računalnika.

Preveč lepe in smeje besede? Nikakor ne. Živimo v času, ko si na vse kriplje prizadevamo, da bi se izkopali iz dolgov (ko bi si le upali uvesti nagrajevanje po delu) in položili temelje drugačni prihodnosti. Da ta ne bo ■ dežja pod kap, ampak kot pred štiridesetimi leti svetla, s soncem obsijana, moramo na področjih, kjer imamo perspektivo, naš zaostanek za razvitimi spraviti na negativen predznak. Tam, kjer bi radi z dobičkom izvažali, ne smemo biti zadaj niti štiri leta niti eno leto, ampak raje dobro leto spredaj. Zato se moramo izogibati orwellovskih ukrepov (omejitve vrednosti pošiljk ■ tujine na 10 dolarjev so lahko veseli samo tihotapci), našim ustvarjalcem, tudi mladim in manj premožnim, pa dati na razpolago vse nujne vire - od tujih knjig in revij, do mavric, tiskalnikov in nove 32-bitne mikroročunalniške generacije.

Le tako bodo svoje znanje in moč lahko primerjali z najboljšim na svetu in morda za to najboljše tudi sami kaj prispevali.

Kako nastane čip

Nadaljevanje z 11. str.

večkrat ponavljajo na vezju. Teh celic pri risanju vsega vezja ne riše več, ampak samo označi, kje ležijo. Po končanem risanju sestavnico preverita še vsaj dva kontrolorja. Integrirano vezje namreč rišemo po natančnih načrtovalskih predpisih, ki so določeni s tehnologijo. Če se risar teh pravil ne drži, bomo pri proizvodnji dobili manj dobrih vezij, morda pa vezje sploh ne bo delovalo.

Po končanem preverjanju sestavnice je na vrsti digitalizacija. Z natančnim interaktivnim risalnikom vnesemo vso risbo sestavnice v računalnik sistema za obdelavo grafičnih podatkov. To je zamudno delo, pri katerem nastane tudi dosti napak. Zato po končani digitalizaciji z istim risalnikom narišemo vso sestavnico po podatkih v računalniku in jo primerjamo z izvorno risbo. Vse napake, ki jih najdemo, popravimo na grafičnem terminalu.

Zdaj je delo načrtovalcev že pri koncu. Vse, kar se dogaja naprej, je bolj ali manj avtomatizirano. Podatke o likih na posameznih nivojih sestavnice z računalnikom spremenimo v drugačno obliko. Vse like razbijemo na pravokotnike, ki jim določimo položaj na sestavnici in velikost. Tako pretvorjene podatke zapišemo na magnetni trak. Ta že vsebuje vse podatke, kako je narejeno integrirano vezje. Trak nato vstavimo v ■ likovni generator. To je izredno natančna optična naprava, ki na stekleno ploščo, prevlečeno s foto občutljivo snovjo (retikel), projicira bliske v obliki pravokotnikov. Velikost in lego pravokotnikov določajo podatki, zapisani na magnetnem traku. Na retiklu dobimo natančno sliko posameznega nivoja vezja. Ta slika pa je še dvajsetkrat povečana. Običajno naredimo iz gotovih retiklov povečave na plastičnih folijah, vsak ni-

vo ima svojo barvo. Te folije zložimo eno čez drugo in še enkrat preverimo, ali je z našim vezjem vse v redu.

Če na retiklih ne najdemo nobene napake, je na vrsti izdelava mask, ■ katerimi delamo integrirana vezja. S slikovnim generatorjem pomanjšamo slike na retiklih in jih razmnožimo na maskah. Na vsaki maski tako dobimo od sto do več kot tisoč slik posameznih nivojev vezij že v naravni velikosti. Število slik na eni maski je seveda odvisno od velikosti integriranega vezja. Tako dobljene maske imenujemo etalonske maske, te pa naprej s kopiranjem razmnožujemo v delovne maske, s katerimi izdelujemo integrirana vezja.

Proizvodnja integriranih vezij

Osnovna surovina za izdelavo integriranih vezij je čisti silicij v obliki monokristalov. To so veliki kristali, ki jih izdelujemo umetno in imajo v premeru 10 cm, dolgi pa so okoli pol metra. Kristale narežemo na zelo tanke okrogle rezine (waferje) in jih spoliramo. Zdaj se začne glavno opravilo pri izdelavi vezij. S posebnimi fotolitografskimi postopki prenašamo slike posameznih mask na rezine. ■ vsako masko izdelamo določene elemente vezja. Z eno masko na primer izdelamo področja, kamor difundiramo akceptorske ali donatorske elemente in kjer bodo pozneje ležali tranzistorji. Z drugo masko spet izdelamo krmilne elektrode tranzistorjev in del povezav na vezju. Z eno od mask naredimo kondenzatorje, s predzadnjo masko pa v aluminijasto plast, ■ jo nanesemo po vsej površini vezja, izjedkamo povezave na vezju. Če integrirano vezje pogledamo pod mikroskopom, se prav te povezave najbolje vidijo. Z eno od mask tudi določimo, kje bodo kontakti med posameznimi nivoji.

Seveda vse skupaj ni tako enostavno, kot je tule napisano. Če pomislimo, da ima integrirano vezje okoli 8 nivojev in da je treba

za izdelavo okoli štiristo postopkov, ■ lahko predstavljamo, kako zahtevno je to. Vsi postopki so izredno natančni (maske na rezino moramo nastaviti z natančnostjo pod mikronom). Zaradi te natančnosti poteka proizvodnja v izredno čistih prostorih, kjer s posebnimi filtri očistimo zrak vseh delcev, večjih od mikrona. Tudi ljudje, ki delajo v teh prostorih, so oblečeni v zaščitne obleke od glave do pete, v prostore pa stopajo skozi zračne prhe in sesalnike, ki jih očistijo prahu.

Ko je rezina vezij gotova, je na vrsti preskušanje. Vedeti moramo namreč, da na rezini še zdaleč niso vsa vezja dobra. Monokristal silicija ima toliko in toliko napak v kristalni strukturi. Če je taka napaka v našem vezju, je vezje seveda zanič. Delež dobrih vezij na rezini je eden od pomembnih podatkov ■ kvaliteti proizvodnje in se giblje od 20 do 90 odstotkov, odvisno od velikosti vezja. Vezja testiramo z avtomatsko testno napravo, ki jo krmili računalnik. Če naleti računalnik na slabo vezje, ga označi s piko in ta vezja pozneje zavržemo.

Testirano rezino razrežemo ■ posebno žago z diamantnim rezilom na posamezna vezja, ki jim pravimo čipi. Čipe zapremo v ohišja iz plastike ali keramike, lahko pa jih uporabljamo gole za izdelavo debeloplastnih in tankoplastnih hibridnih vezij. Zaprta vezja še enkrat testiramo, če pa so namenjena za profesionalno uporabo, jih umetno staramo pri povišani temperaturi. Pri tem nekaj odstotkov vezij odpove. Vezja, ki ostanejo dobra, pa bodo še lep čas brezhibno delovala.

Integrirano vezje je narejeno in pripravljeno za prodajo. Verjetno pri nakupu črnega hroščka le malo kdaj pomisli, koliko znanja, truda in visoke tehnologije združuje ta mala naprava. Kako pa, da je večina integriranih vezij tako poceni, se bo kdo vprašal. To je mogoče predvsem zaradi njihove velikoserijske proizvodnje. Stroški z načrtovanjem vezij so namreč zelo veliki, zato se izplača šele proizvodnja serij nad nekaj deset ali sto tisoč, včasih celo nad milijon kosov. Pri tako množični proizvodnji se seveda stroški ■ načrtovanjem porazdelijo na veliko število vezij in ■ cení odločajo predvsem proizvodni stroški.

In kam bo šel razvoj? O tem je nekoliko težavno govoriti. Vsekakor bo šel najprej v smeri čim manjših geometrij, nato verjetno v smer molekularne elektronike, hitrost bomo povečevali z uporabo efekta superprevodnosti pri temperaturah okoli absolutne ničle, slišati je tudi glasove ■ biokemičnih elektronskih strukturah. Kaj nam bo v resnici prinesel čas, bomo pa še videli.

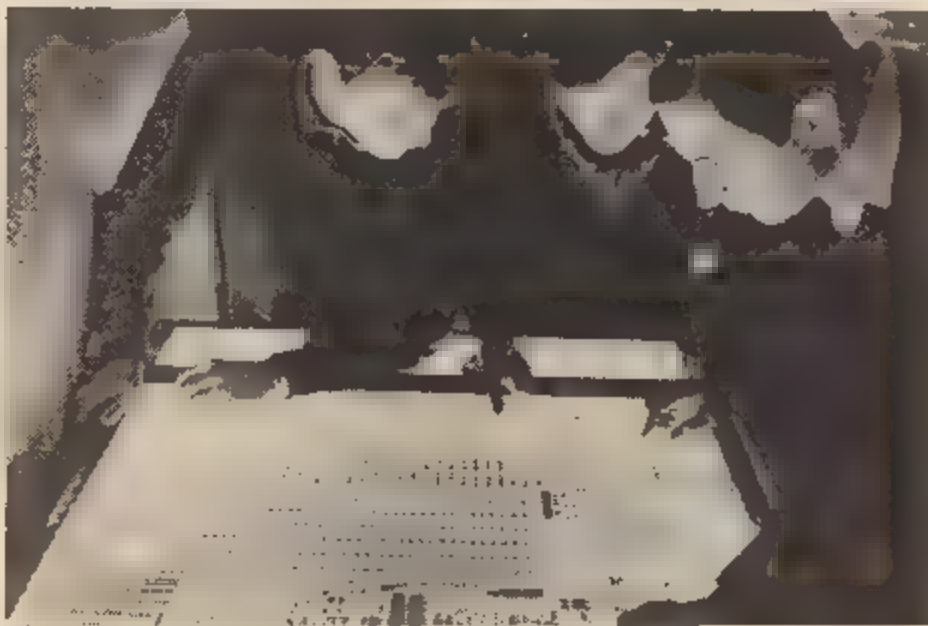

»Kolega iz prodajnega oddelka pride k Iskri zaradi spectrumov...«

PRIMOŽ JAKOPIN

Seminarja »Mikroračunalniki na univerzi in v gospodarstvu«, od 28. junija do 4. julija, ki ga je v okviru UNESCO priredil Mednarodni center za kemijske študije pri naši osrednji univerzi, se je udeležil tudi David Park, 40-letni »education marketing manager« pri angleškem podjetju Sinclair Research. Seveda ni šlo drugače, kot da smo mu po predavanju in živahni razpravi še mi zastavili nekaj vprašanj.

– Ste že dolgo pri firmi?

»S Clivom sodelujem že od vsega začetka, od leta 1969, ko je ustanovil podjetje Sinclair Radionics Ltd.«

– Kako je kaj šlo v tistih časih?

»Delali smo vse mogoče, hi-fi izdelke, kalkulatorje, mini TV sprejemnike pa digitalne ure. S temi smo se sredi sedemdesetih let tudi počeno opekli. Izdelali in prodali smo že 32.000 takih ur, ko se je izkazalo, da so občutljive na statično elektriko – zgodilo se je, da se je zaradi nje zataknila komponenta ■ kvarcem in izpraznila baterijo. Leto in pol smo bili zaradi reklamacij čisto na robu, in če nas ne bi podprla vlada, ne vem, kako bi se izvlekli. Leta 1979 se je Clive odločil, da bo poskusil s pravimi računalniki in ustanovil je podjetje Sinclair Research. Ostalo gotovo poznate – spomladi 1980 ZX 80, spomladi 1981 ZX 81, aprila 1982 spectrum, januarja letos pa QL.«

– In kako napreduje projekt z električnimi avtomobili?

»Kar v redu. Clive je skupaj s podjetjem Hoover (sesalce za

prah po njihovi licenci je nekaj časa izdelovala tudi Iskra) ustanovil podjetje Sinclair Vehicles Ltd v Coventryju. Vodi ga Barry Wells, ki je bil prej tehnični pri proizvajalcu gradbene mehanizacije De Lorrain. Serijska proizvodnja še ni prav blizu, prototip, ki je že nekaj časa na preizkušnji, se pa kar obnese.«

– Kakšni so kaj nameni podjetja Sinclair Research na področju izobraževanja?

»Malo nas je, 58 vsega skupaj, in naše glavno področje je strojna oprema (hardware) – prodajamo jo v 54 držav. Najbolj si prizadevamo, da bi nudili čim bolj zmogljive računalnike po kar najnižji ceni. Ker moramo obratovati z zelo majhno režijo, da bi bili dohodkovno učinkoviti in tako veliko vlagali v razvoj (konkurenca je vsak dan hujša), si ne moremo privoščiti bolj tveganih stvari, kot je recimo izdelovanje izobraževalne programske opreme; to zahteva veliko časa in sredstev, nese pa ne preveč. Zato skušamo pri naših računalnikih zagotoviti predvsem osnovna programska orodja, kot so jeziki logo, mikroprolog ali C, ustanovam, ki so mojstri na področju take programske opreme in so se pripravljene lotiti dela, pa nudimo tehnično in včasih finančno pomoč. Osnovnošolcem namenjeno serijo izobraževalnih igrlic smo npr. napravili skupaj z založniško hišo Macmillan, tehnično pa smo podprli izdelavo muslimanom namenjene programske opreme v okviru projekta SMDP (škotski mikroelektronski razvojni projekt). Stvari se je lotila muslimanska skupnost v Združenem kraljestvu,

ljudje od SMDP, mi po tehnični strani. Islamska banka je segla pa v blagajno. S saudjskim finansiranjem je v pripravi tudi arabski operacijski sistem za spectrum in arabski ROM za QL, ki bo nared v začetku leta 1985. V zadnjem letu in pol izobraževalna programska oprema na splošno, po količini in kakovosti, zelo hitro napreduje.«



Foto: Aleš Černivec

– S QL je bilo precej težav. Kako je zdaj?

»Stanje se izboljšuje. Ves operacijski sistem (48 K) je zdaj že na osnovni plošči in 7.000 kosov, ki smo jih razposlali v začetku junija, nima več dodatka zadržaj. Proizvodnjo 40.000 enot na mesec, ki naj ■ jo po predvidevanjih iz začetka leta dosegli junija, zdaj planiramo za september. Tudi interes proizvajalcev programske opreme je velik – emulator za QL, ki teče na miniračunalnikih tipa VAX podjetja DIGITAL (stroji Deltte serije 4700 so jim neverjetno podobni) – stane 1500 funtov, je odkupilo že 15 podjetij. Tudi programska jezika logo in mikroprolog (za QL so ju razvili pri ameriškem podjetju Digital Research) bosta v obliki 32 Kb

ROM nastavkov (50 funtov) na prodaj septembra; jezik C (iz istega vira) bo dostopen malo kasneje.«

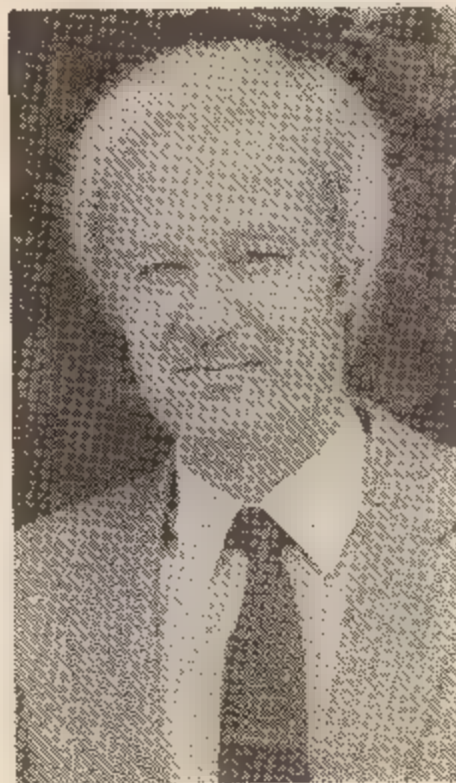
– Je ■ dodatnem pomnilniku (512 K) in ■ trdem disku kaj novega?

»Prvi bo na voljo avgusta in bo, kolikor vem, stal manj kot polovico QL, trdi disk (15 Mb, 5 1/4 cole), ki bo izmenljiv, bo pa stal od 1200 do 1500 funtov.«

– Glede na vaš nedavni dogovor s podjetjem Hitachi... bo trdi disk njihov?

»Ne! Made in UK.«

– Med 100 Kb, kolikor lahko shranimo na eno mikrotračno kaseto, in 15 Mb je velik razkorak. Ne bo vmes nič?

»Od nas ne. Gibki disk za QL bo najbrž na voljo od kakega drugega izdelovalca periferne opreme. Šestim takim proizvajalcem je bil računalnik med razvojem na vpogled.«

– Kako bo s ceno mikrotračne kasete? Boste izdelavo in prodajo teh stvarčic prepustili še komu drugemu?

»Ne bomo. Zelo se splačajo in zakaj se ne bi? Nekaj denarja morajo še prinesiti. Cena pa – občutno jo bomo znižali v letu 1985.«

– Zakaj pomnilnik QL ni razširljiv na 1 Mb, kolikor dopušča procesor, ampak le do 640 K?

»640 K je veliko prostora in ne vem, zakaj bi ga rabili še več. Sicer pa, računalnik za QL-om glede prostora skoraj ne bo omejen.«

– Nam o tem računalniku lahko še kaj poveste?

»Žal ne morem.«

– Še zadnje vprašanje. Govori se, da bo predstavnik vašega podjetja kmalu obiskal Slovenijo zaradi dogovora z Iskro (o spectrumih). Kdaj pride ■ kdo?

»Kolega iz prodajnega oddelka pride kmalu, v naslednjih štirinajstih dneh.«

MOJ MIKRO - E T O P

MALI OGLASI

Najboljši programi z evropske TOP lestvice za spectrum: Hobbit, Manic Miner, Jet Pac, PSSST, Flight itd. Tridimenzionalni programi, 6 vrst šaha, uporabni programi, pascal, grafični turtle za pascal, daloteko, Devpac, Tasword bioritem itd. Preko 200 programov – zahtevajte seznam. Cena programov od 50 do 200 din. Jože Kužnik, Videm 15, 61262 Dol pri Ljubljani. TX 519

Za CBM 64 prodam in menjam programe vseh vrst, katalog brezplačno. Tomaž Kranjc, Glinškova ploščad 20, 61000 Ljubljana TX 1010

ZX

SPECTRUM

Popravljam računalnike ZX spectrum in vgrajujem tipko za RESET. Popravila sprejemam vsako sredo in petek, od 16. do 18. ure. Naslov: Janko POLANEC, Kocenova 11, Ljubljana, telefon: (061) 213-645

Od 20. julija do 20. avgusta zaradi dopusta ne sprejemam popravil.

Zapletene razsežnosti zaščite osebnih podatkov

MOJCA VIZJAK-PAVŠIČ

Baconovo spoznanje »Informacija je moč!« dobiva v sodobni družbi, ■ jo vse gosteje prepletajo čedalje kompleksnejša in popolnejša omrežja za prenos podatkov, vse večjo finančno in politično težo. Zanesljiva, kakovostna in hitra obdelava ter takojšen dostop do informacij je imperativ današnjega poslovnega, vse bolj pa tudi zasebnega življenja. Brez zahtevnih računalniških sistemov z množico terminalov in medsebojnih telekomunikacijskih povezav si v razvitem svetu ni več mogoče zamisliti poslovanja bank, letalskih družb, turističnih agencij, meteorološke službe, policije ter drugih velikih družbenih, gospodarskih in industrijskih organizacij.

Ob vse pogostejši uporabi računalniške tehnologije se močno razraščata spekter in količina podatkov, ki se zbirajo, obdelujejo, hranijo in seveda tudi posredujejo. Ob vsem tem pa se večja tudi nevarnost namernih ali slučajnih izgub in uničenj oziroma nedovoljene ■ nepooblaščen uporabe zbranih podatkov. Vprašanja zaščite podatkov dobivajo v obliki, ki se kompjuterizirani družbi povsem nove razsežnosti.

»Transparentnost državljana«

Izraz zaščita podatkov vsebuje pravzaprav dva bistveno različna, toda tudi dopolnjujoča se pojma. Prvi aspekt se nanaša na fizično zavarovanje podatkov, se pravi na razne preventivne ukrepe tehnične in organizacijske narave. Drugi aspekt pa obravnava posebno varstvo osebnih podatkov in je predvsem instrument pravne narave, ■ naj zaščiti ustavne svobosčine posameznika pred državno oblastjo in pred drugimi nosilci družbene ali ekonomske moči. Ob tem velja poudariti, da se pravna doktrina in tudi posamezne nacionalne zakonodaje ukvarjajo predvsem s pravnim reguliranjem varstva osebnih podatkov, medtem ko področje zavarovanja podatkov obravnavajo kot sekundar-

no. V svetu je namreč prevladalo spoznanje, da je zavarovanje podatkov v primerjavi z varstvom podatkov precej manj zapleteno. Po pravni plati ga je možno razmeroma enostavno rešiti s predpisovanjem obveznih tehničnih standardov, ki naj jih pripravijo od proizvajalcev računalniških sistemov in programske opreme neodvisni tehnični izvedenci. Zato je namen tega zapisa predvsem opozoriti na problematiko varstva osebnih podatkov.

Pravne ureditve v novejšem času poleg oblik varstva osebnih podatkov uvajajo tudi poseben organ parlamenta, katerega funkcija je, da poleg sodnega nadzora in drugih vrst nadzora uprave varuje pravice državljanov oziroma zagotavlja, da državni organi spoštujejo načelo zakonitosti. Ta individualni organ se na Švedskem, kjer je ■ najprej ustanovljen, imenuje ombudsman, podobno ■ tudi v drugih skandinavskih državah. V Veliki Britaniji je to od leta 1967 komisar parlamenta za upravo, v Quebecu varuh državljanov, v Franciji pa od leta 1973 mediator. Institut ombudsmana in podobnih organov ne nadomešča sodnega nadzora nad delom upravnih organov, vsekakor pa pomembno vpliva na izboljšanje dela upravnih organov in s svojimi neposrednimi ■ neformalnimi posegi prispeva k varovanju pravic posameznikov.

Zakaj pravzaprav gre? V zahodnih državah, zlasti v Zvezni republiki Nemčiji, se je dvignil val ogorčenja proti uvajanju elektronskega informacijskega sistema za potrebe njihove policije, češ da prehaja ■ tem v roke policije tolikšna moč, da ■ bili s tem ogroženi sami temelji demokracije. Policija namreč na temelju tako obvladljivih podatkov lahko z državljanji manipulira, jih izsiljuje, izkorišča drugega proti drugemu in podobno. Znani s ■ primeri, ko so se posamezniki izven policije, zaradi slabega varovanja podatkov, dokopali do informacij, ki so jih izkoriščali ■ zasebne, protizakonite namene. Zgodilo se je tudi, da so posamezni policijski uradniki za visoko odkupnino prodajali podatke zasebnikom in podobno. Hkrati pa so predstavniki policije s primeri pokazali, kako jim je prav tak sistem omogočil drastično zmanjšati kriminaliteto na nekaterih področjih, kako so ■ prav takimi sredstvi v veliki meri onesposobili terorizem, kako so na mejah takoj po uvedbi takega sistema zajeli kar štirikrat več pre-

stopnikov, ■ so bežali v druge države... Nedavno je tudi avstrijski notranji resor objavil, da bo začel na široko uvajati elektronsko zajemanje in obvladovanje informacij na svojem področju, ker ■ klasičnimi sredstvi položaja ne more več obvladovati. V ta namen bo potrebno poleg opreme tudi vse policijsko osebje priučiti obvladovanju tehničnih veščin v zvezi z uporabljanjem elektronskega informacijskega sistema.

nejši nadzor nad svojimi gojenimi. Ljudje postajajo sumnjičavi, paranoični, tesnobni... Argument »Kdor si nima kaj očiti se mu tudi ni ničesar bati!« v takih okoliščinah ne zaleže več. Filozof Hartmann je že leta 1926 v svoji knjigi »Etiki« zapisal: »Vsako približevanje je v bistvu že - napad.«

Posvetovanje v Portorožu

»Kaj storiti zoper to dodatno veliko nevarnost, ki ogroža človekovo svobodo in njegovo dostojanstvo?« Tako se je vprašal Franc Bučar na nedavnem ■ posvetovanju ■ ekonomiki in organizaciji združenega dela, ■ ga je v Portorožu organiziralo Društvo ekonomistov Ljubljana. Na posvetovanju na temo »Izbrani problemi organiziranja računalniškega varstva in snovanih informacijskih sistemov« je sedem avtorjev (mag. Franc Križaj, Pavle Meše, dr. Ljiljana Šturm, dr. Franc Bučar, mag. Cene Bavec, dr. Janez Grad, mag. Džordž Krstič) sodeloval v razpravah o varnosti podatkov in informacij v računalniško zasnovanem informacijskem sistemu.

Ali sme država vedeti o posamezniku vse, kar bi lahko vedela, sprašujejo v svetu ljudje, ki opozarjajo na stranske učinke uvajanja računalniške tehnologije in ob tem razčlenjujejo predvsem problematiko »transparentnosti državljana«, ■ postaja prozoren, steklen, ki se mu vidi do obisti. Vsekakor so šle stvari že predaleč, menijo v Nemčiji pripadniki gibanja, ki postaja enako vplivno kot ekološko: bolnišnice in zdravniki pošiljajo podatke o zdravju bolnikov v osrednji računalniški sistem, banke imajo svoje računalniške, ki jih krmijo s podatki o ravnanju državljanov z denarjem, o njihovih dolgovih in prihrankih, policija ima svoje zbirke podatkov, ne ■ o kriminalcih in teroristih, temveč preprosto o vseh sumljivih ljudeh, velika podjetja razpolagajo s podatki ■ svojih uslužbencih in tako naprej, v nedogled. Zbirke podatkov o osebah nastajajo tudi v vrtcih, šolah in na univerzah, kjer osebni listi učencev oziroma študentov racionalizirajo šolsko administracijo, hkrati ■ omogočajo učitelju popol-

»... jasno je, da kompleksna sodobna družba zahteva uvedbo takega informacijskega sistema, ki bo tej kompleksnosti kos, kar pri današnjem stanju znanosti tehnologije pač elektronsko zahteva, obdelava in prenašanje informacij,« poudarja dr. Bučar nadaljuje: »Zato se vprašanje postavlja v obliki, ali se takega informacijskega sistema zaradi ogrožanja demokracije odpovedati ali ne, češ da so prvine demokracije kratične družbene ureditve pomembnejše kot vse drugo. ■ takega informacijskega sistema danes enostavno ni več mogoče upravljati družbe. Vprašanje, ■ edino pomembno v takem položaju je, ali in v kolikšni meri se sposobni zavarovati se zoper negativne učinke nove tehnologije na tem področju. Ni namreč smiselno, ki bi imela samo pozitivne učinke...«

Ni torej v prvi vrsti pomembno vprašanje, kako se zavarovati ■ nepooblaščen uporabljanje

informativnega sistema oziroma zoper uporabo nepooblaščenih oseb, pač pa vprašanje, kako se zavarovati zoper pooblaščen uporabljanje pooblaščenih oseb. Torej, kako postaviti jasne meje pooblastil in kako se zavarovati, da bi bila ta pooblastila dejansko spoštovana. To pa seveda nikakor ni tehnično tehnološko, pač pa izrazito družbeno politično vprašanje. Zato tudi glavna problematika v zvezi z elektronsko zasnovanim informacijskim sistemom ni tehnološko strokovne in tudi ne matematično logiciistične narave, pač pa izrazito družbeno politične. Že samo speljevanje težišča zavarovanja na tem področju na strokovno tehnično raven pomeni uvod v manipulacijo z ljudmi, ker naj bi se s poudarjanjem tehnološke strani vprašanja, ki ga nestrokovnjaki ne razumejo, to pa so vsi ljudje izven njihovega kroga, zbujal vtis, da gre v prvi vrsti za strokovno vprašanje, tu pa naj se nestrokovnjaki ne vmešavajo.

Načelo odprtosti podatkov

Prvi nacionalni zakon namenjen varstvu osebnih podatkov je bil – kot navaja dr. Lovro Šturm, direktor Inštituta za javno upravo pri Pravni fakulteti v Ljubljani – sprejet leta 1973 na Švedskem, leto kasneje pa v ZDA. Istega leta je generalni sekretar Združenih narodov pripravil izčrpno poročilo za ekonomski in socialni svet Združenih narodov z naslovom »Človeške pravice in znanstveni ter tehnološki razvoj«. Med drugimi mednarodnimi organizacijami, ki so se ukvarjale s to problematiko, velja omeniti še Evropski svet, ki je o tem sprejel dve resoluciji v letih 1973 in 1974 ter konvencijo leta 1980, ter OECD, ki je leta 1980

sklenila svoja študijska prizadevanja z izdajo »Smernic ■ zaščiti zasebnosti in ■ pretoku osebnih podatkov preko državnih meja«. V drugi polovici sedemdesetih let in v začetku osemdesetih je nacionalne zakone o zaščiti podatkov sprejela vrsta držav. Ob koncu preteklega leta je imelo tovrstne zakone 12 evropskih držav ter ZDA, Kanada, Izrael in Japonska, v približno enakem številu dežel pa so pripravljene osnutki zakonov.

Poročilo Združenih narodov najprej priporoča državam, ki še nimajo zakonov, nanašajočih se na varstvo osebnih podatkov, naj to čim prej store in sicer tako za sfero državnega kot tudi nedržavnega sektorja. Zakonodaja naj po možnosti zajema vse vrste podatkov: statistične, raziskovalne, upravne in obveščevalne! Smernice OECD pa obravnavajo v sedmih členih temeljna načela, ki naj bi jih upoštevala nacionalna zakonodaja:

1. načelo omejevanja pri zbiranju osebnih podatkov
2. načelo relevantnosti in kvalitete zbranih podatkov
3. načelo določitve namena zbiranja
4. načelo omejene uporabe zbranih podatkov
5. načelo upoštevanja zavarovanja podatkov
6. načelo odprtosti
7. načelo udeležbe ljudi in načelo odgovornosti

Načelo odprtosti je prvi pogoj za uresničitev načela o udeležbi ljudi. Po tem načelu morajo biti informacije o tem, kakšni informacijski sistemi in podatkovne baze z osebnimi podatki se vodijo in kdo jih nadzoruje in uporablja, odprte, javne in lahko dosegljive. Načelo o udeležbi ljudi pa zagotavlja pravico posameznika do dostopa k nanj nanašajočim se

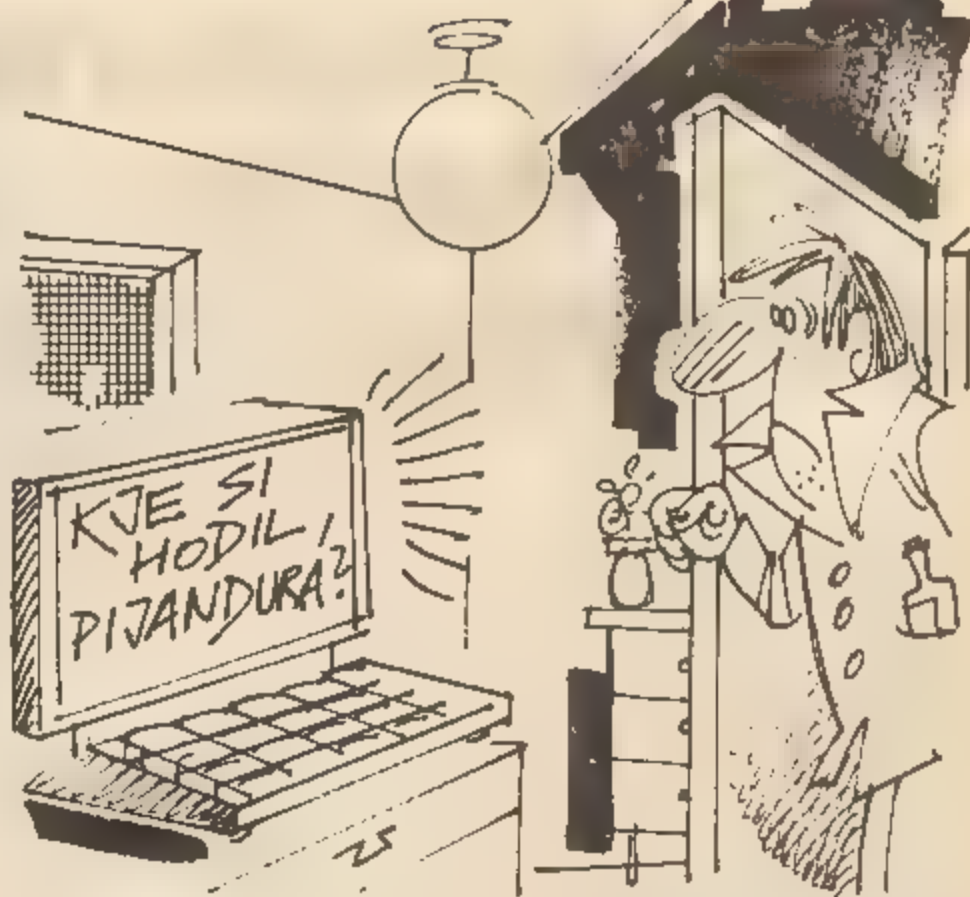

podatkom in pravico do ugovora. Pravna doktrina in politična praksa gledata na to načelo kot na ključno in najpomembnejše zagotovilo za zaščito zasebnosti in varstvo osebnih podatkov, čeprav to načelo ni absolutno in ga v izjemnih primerih ni moč uveljaviti, poudarja dr. Lovro Šturm. Vsekdo naj ima po zakonu pravico, da dobi od nadzornika podatkov ali drugje odgovor, ali ima nadzornik podatkov nanj nanašajoče se podatke ali ne. V pozitivnem primeru je upravičen, da te podatke dobi v razumnem času, z ne prevelikimi stroški, na dostopen način in v obliki, ki mu je zlahka razumljiva. Če so zahteve zavrnjene, mora biti obveščen o razlogih za zavrnitev in mu mora biti dana možnost ugovora proti zavrnitvi. Nadalje mora imeti možnost, da ugovarja glede lastnosti nanj nanašajočih se podatkov in če je ■ tem uspel, morajo biti napadeni podatki izbrisani, popravljeni, dopolnjeni ali spremenjeni.

Sporni tezi v našem osnutku

Med državami, ki imajo pripravljene osnutke zakonov, je tudi Jugoslavija. V Poročevalcu Skupščine SRS in Skupščine SFRJ je bil 10. januarja 1984 objavljen »Predlog za izdajo zakona o zaščiti podatkov v družbenem sistemu informiranja«, v katerem po mnenju dr. Šturma in nekaterih drugih razpravljalcev vzbujajo pomisleke zlasti nekatera določila 7. in 9. teze, ki bi jih veljalo ponovno preudariti. V 7. tezi je namreč podana zelo splošno formulirana izjema, na podlagi katere bi bilo moč priti do vseh, tudi do varovanih osebnih podatkov.

»Teško pa bi se strinjali tudi z 9.

tezo zaradi nadvse restriktivnega obravnavanja pravice subjekta do obveščanja ■ njegovih podatkih. Pravica do informiranja je omejena z dokazovanjem pravnega interesa in določilom, da informacijska služba lahko kljub temu odkloni informacijo na podlagi zelo splošno formulirane navedbe, da bi to lahko ogrozilo zakonito izpolnjevanje nalog, ki so v pristojnosti službe. Menimo, da mora biti pravica občana v tem pogledu praviloma neomejena. Izjeme morajo biti kar se da maloštevilne ■ izrecno določene (osebni podatki, zadevajoči vprašanja narodne obrambe, državne varnosti in javne varnosti, podobno kot navaja npr. Poročilo ZN)«, meni dr. Šturm, ki tudi predlaga, da bi ponovno premislil ■ nadzoru nad izvajanjem zaščitnih ukrepov in ta problem drugače uredili kot to določa Predlog za izdajo zakona.

O tem, da gre za izjemno zapleteno in občutljivo področje pravnega urejanja naših medsebojnih razmerij in da je priprava ustreznega zakonskega gradiva izredno zahtevna naloga, govori med drugim to, da ni širših razprav ■ tej tematiki, pa tudi (ne)odmevnost na Predlog za izdajo zakona v naših sredstvih javnega obveščanja. Ob računalniški evforiji in navdušenju nad prednostmi, ki jih prinaša računalnik, bi verjetno kazalo ohraniti trezno glavo in videti tudi, kje so pasti in slabosti nove tehnologije, v katero bi morali vtkati, tako kot tudi v vse druge, 177. člen Ustave SFRJ in 216. člen ustave SRS, ki se glasita enako: »Zajamčena je nedotakljivost integritete človekove osebnosti, osebnega in družbenega življenja ter drugih pravic osebnosti.«



»Računalnik nas je med mladino prehitel...«

MOJCA VIZJAK-PAVŠIČ

Dejstvo je, da so računalniki že našli pot med mladino in v šole. Računalnik prodira med učence hitreje, kot se zavedamo. Lahko bi celo rekli, da nas je računalnik med mladino prehitel in nas našel nepripravljene. O tem priča med drugim podatek, da se zadnja leta republiških tekmovanj v računalništvu za srednješolce udeležujejo tudi učenci osnovnih šol, ki v povsem enakovrednem programu celo zmagujejo! Zato je nujno, da osredotočimo intelektualne in organizacijske napore v uvajanje računalnika v vzgojno-izobraževalni proces na vseh ravneh šolanja, kajti vedeti moramo, da je računalnik postal intelektualno orodje in pripomoček v skoraj vsaki sferi človekove dejavnosti,« poudarja **Alexander Cokan**, pedagoški svetovalec za matematiko in računalništvo pri Zavodu SRS za šolstvo.

– **Kakšno je na področju računalniškega opismenjenja mladih trenutno stanje v Sloveniji?**

»Čeprav ima računalniško izobraževanje v Sloveniji že desetletno tradicijo, pa dinamične spremembe na področju mikroelektronike in informacijske industrije prehitevajo doseženo ter zahtevajo nenehno posodabljanje. Na načrtno računalniško vzgojo in izobraževanje nedvomno odločilno vpliva dvoje: izobraževanje učiteljev in računalniška oprema šol. Zlasti ob zadnjem pogoju pa seveda naletimo na specifičnosti in zelo različne možnosti glede na razvitost celotnega računalniškega področja. Kot kaže, je zdaj vendarle dozorela družbena klima za organizirano akcijo, ki naj bi obsegala tako opremljanje šol z računalniki kot tudi programiranje računalniškega izobraževanja. Menim, da je izjemno pomembno doseči družbeni dogovor, na podlagi katerega bi izvedli takšno akcijo, kajti tako lahko dosežemo bistveno več in ceneje kot stihijsko! Iz več razlogov je potreben normativni izbor računalniške opreme na osnovi primerjalne analize domačih in dosegljivih tujih mikroročunalnikov. Značilnosti nekaterih tujih mikroročunalnikov namreč že ustrezajo zahtevam pouka. V okviru prizadevanj za ustrezno opremljanje šol je nujno zagotoviti tudi zagonska sredstva za to akcijo in odpraviti uvozne omejitve. Ob tem pa naj poudarim, da računalnik sam po sebi na šoli ni dovolj. Svojo funkcijo bo izpolnil le, če bo pripravljene tudi dovolj izobraževalne programske opreme.

Ob tem naj omenim, da se mladina lahko izobražuje tudi izven šole in da je potrebno tovrstne aktivnosti podpirati. Kot uspešni in za otroke privlačni so se izkazali računalniški krožki, ki jih organizira Inštitut Jožef Stefan, na tem področju pa se uveljavljajo tudi Študentsko kulturno društvo Forum, Radio Študent in Zveza organizacij za tehnično kulturo Slovenije.«



Foto: Dragan Arrigler

– **Ob tem se kaže tudi potreba po ustanovitvi razvojno-izobraževalnega centra za informatiko in računalništvo...**

»Ja, ali pa več takih centrov, ki bi morali s strokovnim zaledjem podpirati neposredno uporabo računalniške tehnologije na različnih predmetnih področjih. V takih centrih bi se lahko organiziralo izobraževanje učiteljev za pouk s pomočjo računalnika. Osrednjega pomena je tudi preučevanje ustreznosti različne računalniške opreme za različne ravni izobraževanja ter zbiranje in prenašanje izkušenj pri pripravi programske opreme. Tak center bi lahko prevzel skrb za koordinacijo dela in za širše razsežnosti uporabe računalnikov v izobraževanju.«

– **Kako je pri nas zasnovano računalniško izobraževanje na šolah?**

»V Sloveniji smo na več ravneh pristopili k reševanju problemov računalniške vzgoje in izobraževanja. V rednem osnovnošolskem izobraževanju še ni računalništva, pač pa je pripravljen učni načrt za fakultativni predmet informatika in računalništvo. Učni načrt je politehnično zasnovan in zagotavlja povezavo s srednješolskim izobraževanjem na tem področju. Vendar ustreznega učiteljskega kadra in računalniške opreme osnovne šole v glavnem nimajo! Ob tem naj omenim, da je pokazala anketa, na katero se je odzvalo okoli sto slovenskih osnovnih šol, veliko zanimanje za pouk računalništva in da je med učitelji velik interes za dopolnilno izobraževanje na tem področju. Po naših podatkih okoli 30 slovenskih osnovnih šol fakultativni pouk računalništva že izvaja ali pa ga bo začelo v prihodnjem šolskem letu.

V usmerjenem izobraževanju obsega predmet osnove tehnike in proizvodnje, ki je namenjen vsem učencem, tudi poglavje o osnovah informatike in računalništva, ki je še posebej skrbno obdelano, saj ga spremlja didaktični komplet z okoli 30 grafoskopskimi prosojnicami, 40 diapozitivi in filmom »Pogled v računalnik«.

Predmet računalništvo, ki smo ga v srednjih šolah začeli poučevati že v šolskem letu 1970/71, je sedaj vključen v večino vzgojno-izobraževalnih programov v smereh izobraževanja za peto stopnjo zahtevnosti del in zajema okoli 50 odstotkov populacije vseh učencev štiri letnih šol. Za ta predmet smo pripravili učbenik in zbirko vaj. Novost v usmerjenem izobraževanju pa je izobraževanje kadrov za potrebe računalništva, poteka pa predvsem v računalniški in deloma v naravoslovno-matematični usmeritvi.«

– **Že pred leti ste načrtovali tudi učilnico za izvajanje pouka računalništva...**

»V okviru projekta »Pouk računalništva v usmerjenem izobraževanju« smo že pred leti načrtovali učilnico, analizirali pa smo tudi primernost različne računalniške opreme od programskih kalkulatorjev do večuporabniških sistemov, vendar izbor konkretne in dosegljive opreme ni bil opravljen. Pri izobraževalni skupnosti za elektrotehniško in računalniško usmeritev je bila zato sprožena akcija za pripravo normativa računalniške opreme za pouk predmeta računalništvo. Tako pripravljen normativ bi bilo seveda mogoče dopolniti in razširiti tudi za potrebe osnovne šole in za potrebe usmerjenega računalniškega izobraževanja.«

– **Kot ste omenili, je na tem področju precejšen problem tudi izobraževanje učiteljev?**

»Začetne kadrovske potrebe za pouk predmeta računalništvo so pokrili učitelji, ki so obiskovali enoletne tečaje Zavoda SRS za šolstvo, nato pa predvsem mlajši učitelji matematike, ki so imeli računalništvo s programiranjem že v visokošolskem študijskem programu. Zaradi dinamike razvoja računalniškega področja pa organizira Zavod vsako leto tudi dopolnilne seminarje za učitelje računalništva. Čim prej pa je treba poskrbeti tudi za ustrezno izobraževanje učiteljev računalništva v okviru visokošolskega študija.

Takoj je treba pripraviti tudi program izpopolnjevanja za učitelje, ki bodo poučevali fakultativni predmet informatika in računalništvo. Predlog, ki ga je pripravil VTOZD Matematika in mehanika pri Fakulteti za naravoslovje in tehnologijo so že obravnavali na strokovnem svetu izobraževalne skupnosti za pedagoško usmeritev, kajti v prihodnjem šolskem letu naj bi stekli tečaji za učitelje osnovnih šol, s krajšim tovrstnim izobraževanjem pa se ukvarja tudi mariborska Pedagoška akademija.«

– **All se pri nas – kot je v razvitem svetu že ustaljena praksa – računalnik že uveljavlja kot učni pripomoček pri različnih predmetih?**

»Pouk s pomočjo računalnika je danes v razvitih deželah že na dosegu takorekoč vsakega predmeta na vseh področjih izobraževanja. Pri nas imamo nekaj izkušenj na področju izobraževanja s pomočjo računalnika predvsem pri pouku kemije in fizike. Kot opažamo, vedno več učiteljev fizike samoiniciativno uvaja v pouk računalnik, seveda, če je na šoli. Ob tem naj pomenim, da računalnik kot učni pripomoček bistveno spreminja metodo dela. V šoli prehajamo od obravnave dejstev, ki je vezana na pomnenje obilice podatkov, k reševanju problemov, kar zahteva ustvarjalno razmišljanje. Računalnik odpira celo vrsto novih aktivnosti ter spodbuja radovednost in kreativne sposobnosti otrok. Ali bo računalnik nadomestil učitelja? Nikakor ne! Vloga in pomen učitelja raste, saj je pri pouku s pomočjo računalnika učitelj nepogrešljiv vodnik pri višjih oblikah izobraževanja, kot je denimo, uporaba znanja pri reševanju problema.«

– **Ob uvajanju vsake nove učne tehnologije se pojavljajo nekateri pomisleki...**

»Bojazen pred negativnimi posledicami je upravičena. Pomislimo na primer na šolske teste, kjer učenci le obkrožajo odgovore in odgovarjajo s posameznimi besedami. Učitelji in starši ugotavljajo, da se otroci ne znajo več dobro izražati v celih stavkih. Torej gre za neustrezno povezavo posameznih metod in tehnik v smiselno pedagoško celoto, kar je potrebno načrtno in zavestno preprečevati.«



Računalniško opismenjevanje v razvitih deželah

S pomočjo dopisnikov Dela smo pripravili poročilo o tem, kakšno skrb v razvitih deželah posvečajo računalništvu in informatiki na vseh stopnjah vzgojnoizobraževalnega sistema, od osnovnih šol do univerze. Marsikatero tujo izkušnjo bi pač kazalo prenesti tudi k nam, da bi kar najhitreje ujeli zamujeno in da bi se izognili napakam, ki so jih odkrili in popravili (ali pa jih še popravljajo) na tujem.

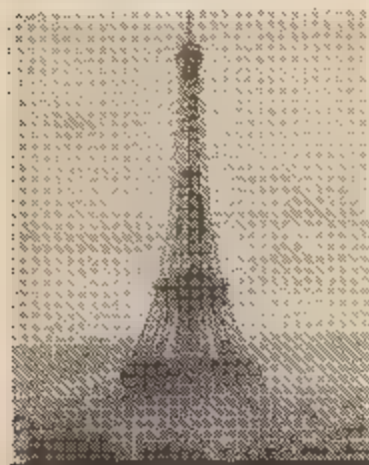

FRANCIJA: Najmanj sto tisoč računalnikov do leta 1988

Prva skrb Francije je, da se vzpne v avantgardo resnične kulturne preobrazbe, ki bo naši mladini že zdaj zagotovila temelje boljše prihodnosti, je izjavil predsednik republike Francois Mitterrand pred nekaj meseci na koledarju o računalništvu in izobraževanju. V tem smislu si res prizadevajo, da ■ računalništvo čim bolj uvedli v vse šole. V petletnem načrtu so predvideli, da bi do leta 1988 imeli v šolah že 100.000 računalnikov. Po zagotovitvi enega izmed strokovnih svetnikov za računalništvo na ministrstvu za prosveto, Gérarda Bruneta, naj bi to številko celo presegli, saj je v šolah že zdaj okrog 35.000 računalnikov in ritem opremljanja se pospešuje. Prav tako pa bodo v istem roku izurili s posebnimi tečaji tudi 100.000 računalniško usposobljenih učiteljev, ki bodo pozneje prenašali znanje na kolege. Že zdaj naj bi imeli na voljo okrog 40.000 računalniških učiteljev.

Francoske šole dobijo računalniško opremo brezplačno. Te računalnike namreč nabavlja ministrstvo za prosveto v povezavi s ozemeljskimi organizacijami, to je departmaji, pokrajinami ali obč-

nami. Po značaju in velikosti so ti šolski računalniki tako splošno hišnega tipa ali večjega profesionalnega formata. Cena prvih je približno 8.000 frankov, cena drugih od 20.000 do 30.000 frankov. Vsekakor je ministrstvo za prosveto letos v ta namen skupno z departmaji namenilo proračunsko vsoto okrog 227 milijonov frankov, poleg tega pa še za izobraževanje računalniških učiteljev nadaljnjih 200 milijonov frankov.

Seveda gre pri tem tako za šolsko uporabo računalnikov pri poučevanju drugih predmetov kot za poučevanje v sami tehniki računalništva. Posebno skrb so posvetili tudi pripravi programske opreme, ki naj krmí šolske računalnike, za kar so zadolžili Nacionalni center za pedagoško dokumentacijo pri ministrstvu. Ta ustanova se povezuje s vsemi dejavniki, zlasti z ministrstvom za industrijo in raziskovanje, s konstruktorji in z založbami. Seveda je precej razlike v opremljenosti stopnje šole. Osnovne šole se povezujejo v skupnosti in skupno uporabljajo računalnike. V nižjih srednjih šolah imajo povprečno po dva profesionalna računalnika

in do osem hišnih, v višjih gimnazijah, to je licejih z mladino od 15 do 20 let starosti, pa po 3 do 10 profesionalnih in po 4 do 12 hišnih računalnikov.

Kljub sedanjí zagnanosti pa Francozi priznavajo, da so na področju univerz v pogledu računalništva še vedno v zaostanku. To se odraža tudi v gospodarstvu, kjer na primer v elektroniki zelo primanjkuje visokokvalificiranih računalničarjev. So pa v letošnjem letu v ministrstvu odmerili okrog 270 milijonov frankov ■ računalništvo na univerzah. Računalništvo predavajo na številnih francoskih univerzah, od Pariza do večjih centrov v pokrajinah. Posebej uvajajo zdaj računalniške metode tudi v nekaterih drugih visokih šolah, zlasti v medicinskih in na visoki šoli za telesno vzgojo. Število diplom iz računalništva se na francoskih univerzah vse bolj povečuje. Tako so na prvi in drugi stopnji leta 1981 zabeležili 3300 diplom iz računalništva, lani pa še 5400, na tretji stopnji 1981. leta

2400, lani pa 3100. Zanimivo je, da zaenkrat računalništvo v Franciji še ni dobilo priznanja v obliki državne agregacije, t. j. najvišje diplomske stopnje.

Zanimanja za računalništvo je med francosko mladino nasploh veliko. Mladi ne čutijo odpora v smislu, da je to nekakšna mehанизacija misli. Nasprotno, strokovnjaki trdijo, da so izkušnje pokazale, da mlade generacije veliko lažje spremljajo računalništvo kot starejši, da je tistim, ki so še povsem »nepismeni«, jezik računalnikov veliko bolj dostopen kot drugim, ■ ■ tem že nekaj vedo. O širokem zanimanju mladih in njihovih staršev pa pričajo tudi vse bolj številni klubi za računalništvo, ki jih ustanovljajo spontano zlasti tam, kjer ni računalniških centrov, predvsem po šolah, ki še nimajo te opreme. Tako so zdaj taki klubi že v več kot 50 odstotkih vseh francoskih šol, povezani med sabo v Nacionalno vzgojno-računalniško združenje v Parizu.

BOGDAN POGAČNIK

BELGIJA: Obvladati vsaj en programski jezik na drugi stopnji šolanja

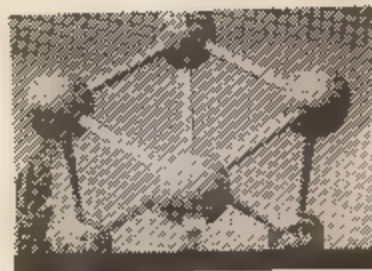

Belgija pri uvajanju mikroinformatike v šole ne zaostaja za povprečjem v Evropski gospodarski skupnosti, vendar ga tudi ne prehiteva, na vprašanje odgovarja belgijski minister za šolstvo André Bertouille. Poglavitni problem za belgijske šole ni dostopnost računalnikov, temveč ubrana izobraževalna politika. V Bruslju priznavajo, da še vedno niso razčistili nekaterih izhodiščnih vprašanj: ali uvesti informatiko kot poseben učni predmet ali rajši v okviru drugih učnih disciplin, dalje, na kateri ravni izobrazbe, in denimo, po

kakšnih merilih izbrati učitelje, kdo bo učil učitelje in kdo tiste, ki bodo učili učitelje...

Sicer pa so v belgijskih šolah že začeli s poskusnimi programi izobraževanja te vrste. Programi imajo dve stopnji. Prva je za učence med 14. in 16. letom, njen namen ne seže dlje od osnovne zgodovinske, ekonomske, socialne in kulturne predstavitve informatike, opisa računalnikov, in, kot pravi Bertouille, »demistifikacije računalnikov«. Druga stopnja je za

MOJ MIKRO - >>>>

učence med 16. in 18. leti. Predmet je na urniku dvakrat tedensko, cilj pa je znanje vsaj enega programskega jezika, kar naj bi učencem pomagalo v poklicu po šolanju oziroma ga pripravilo za visoko šolo.

Vse večji interes otrok in zlasti poplava za tukajšnje razmere so razmeroma poceni mini računalnikov in mikro računalnikov je sprožilo sporno vprašanje, ali ne bi s poukom te vrste začeli v nižji šoli. V Belgiji je, kar zadeva vprašanje, več struj. Bertouille je privrženec zamisli, da je tudi tukaj »treba začeti graditi hišo pri tleh in ne pri strehi«, in da se morajo otroci čim prej spoznati s delovanjem računalnikov. Zgled mu je Velika Britanija, kjer je po njegovih besedah več kot pol nižjih šol opremljenih z mikro računalniki.

Vsekakor v Belgiji, kar zadeva uvajanje informatike v osnovno šolo, šele prebijajo led. Finančni minister je nedavno ministrstvu za šolstvo odobril 30 milijonov frankov za »proučitev vzgojnopedaškoških vidikov« tega vprašanja. Po besedah Bertouille se je treba zadeve lotiti počasi in z veliko mero opreznosti. »Treba je izobraževati ob pomoči računalnika, ne za računalnik,« opozarja minister. »Eno je vzgoja duha, drugo pa podreditev tehniki...«

Dodatni razlog za previdnost so tudi slabe belgijske izkušnje z uvajanjem avdiovizualnih naprav v šole. »Koristi od teh sredstev zaostajajo za vrednostjo denarja, ki smo ga za njihovo uvajanje porabili,« priznava belgijski minister za šolstvo.

DUŠAN SNOJ

ZRN Že tretji ali četrti predmet pri zrelostnih izpiti

Mikro računalniki ali hišni računalniki, taki, ki bi pred 25 leti še napolnjevali veliko sobo in so pred petimi leti veljali 50.000 mark – zdaj pa 1000 mark in manj – so »zasvojili« zahodnonemško mladino že v zgodnji mladosti, celo pod desetim letom. Enajstletniki primerjajo prednosti računalnikov, kot so »ZX spectrum«, »stari 600 XL« ali »commodore 64«. Lani so v ZRN prodali 215.000 mikroročunalnikov za domačo uporabo in za »konjička«. Toda kako je z računalništvom v šolah v ZRN, v državi, v kateri je šolski sistem popolnoma v pristojnosti zveznih dežel? V državi, v kateri lahko vsaka dežela svojim potrebam prilagaja šolstvo, tako da na zvezni ravni sploh ni prosvetnega ministra, ampak obstaja samo zvezna konferenca prosvetnih ministrov?

V večini dežel velja informatika temelju računalništva že za 3. in 4. osnovni predmet pri zrelostnih izpiti. Kljub velikim razlikam, vladajo v šolstvu med posameznimi zveznimi deželami v ZRN, informatika kot eden izmed osnovnih predmetov naglo napreduje zlasti na gimnazijski stopnji. V vseh zveznih deželah poteka pouk informatike na temelju posebnih učnih načrtov. Načrti so najnovejšega datuma in ustrezajo tudi najnovejšim izsledkom didaktike na tem področju. Informatika je z matematiko tudi eno izmed šestih področij, na katerih učenci in dijaki tekmujejo v okviru dejavnosti »Mladina raziskuje«. V tem okviru

tekmujejo mladi fantje in dekleta tudi v računalniškem programiranju, v okviru društev za informatiko.

Pri uvajanju informatike oziroma računalništva v zahodnonemške šole – v višje razrede desetletnega obveznega šolanja in v nadaljnje razrede srednjih šol – so pedagogi prišli do več ugotovitev, ki jih je zvezna konferenca prosvetnih ministrov potrdila:

– pouk informatike brez praktičnega dela s računalniki popolnoma zgreši svoj namen;

– izkušnje so doslej povsem janso pokazale, da tako učitelji kot učenci v izredno velikem obsegu uporabljajo računalnike: na splošno ni razumno priključevati šolskih računalnikov na omrežje velikih računalnikov;

– pouk informatike na temelju praktičnega dela posreduje učencem znanje in sposobnosti, ki so danes potrebne v številnih poklicih; s tem se učenci, ki jih zanima ta predmet, pripravljajo na zanesljive poklice v prihodnosti, kar je v korist njim in gospodarstvu;

– računalniki in druga oprema so zdaj na voljo za dostopne cene, ki jih prenesejo tudi šolski oziroma občinski prosvetni proračuni. Za zdaj in verjetno tudi v prihodnje bodo pri šolskem pouku uporabljali mikro računalnike raznih tipov, ker bodo pri nakupu odločali krajevni faktorji glede na izredno samostojnost posameznih dežel in celo okrajev v šolstvu.

Kot primer zanimanja za pouk informatike oziroma obdelave podatkov v okviru obveznega šolanja je značilna naslednja statistika iz Württemberga:

1980/81 starost 12 let 2920 učencev 11,3 odstotka

1980/81 starost 13 let 1257 učencev

1981/82 starost 12 let 3384 učencev 12,2 odstotka

starost 13 let 1353 učencev

BOŽIDAR PAHOR



ITALIJA: Zelo veliko poskusnih učnih programov

Računalnik vstopa v italijanske šole skozi glavna vrata, vendar mu stalnega mesta v šolskih klopih še niso določili. Toda številne pobude pričajo, da je to samo še vprašanje časa. Celo vatikanski dnevnik »Osservatore Romano«, ki se zlepa ne prenaagli, je pred mesecem dni na prvi strani priporočal uvedbo informatike v šolske programe.

Mali žepni računalniki so v italijanskih šolah dovoljeni in jih seveda vsi uporabljajo. Praktično vse tehnične srednje šole – teh je 1500, torej okrog 30 odstotkov vseh srednjih šol – pa imajo tudi od 1 do 5 hišnih računalnikov,

najpogosteje Olivetti M-20 ali ustrezen aparat znamke Apple ali IBM. V osnovnih in nižjih šolah, kjer pa so poskusi v tej smeri še zelo zelo redki, uporabljajo preprostejša računalniška vrsta Commodore ali Sinclair. Italijanske šolske oblasti ne predpisujejo, kakšne vrste računalnikov naj bi v šolah uporabljali, zadostuje le, da ustrezajo učnemu programu, za katerega jih uporabljajo.

Najdlje so šli pri uporabi računalnikov seveda v tistih srednjih šolah, ki vzgajajo računalniške kadre bodisi komercialne ali industrijske smeri. Teh šol je zdaj 133 in so opremljene s pravimi majh-

POSTOJNA JE SAMO ENA!

ČE STE ŽE VIDELI POSTOJNSKO JAMO, PA NISTE VIDELI VSEGA KAR LAHKO LEPEGA IN ZANIMIVEGA POKAŽE OKOLICA POSTOJNE!



Podrobnejše informacije: Postojnska jama, Postojna, Jamska 32, telefon: (067) 21-841, teleks: 34-108.

Lepote Postojnske jame so nedvomno nenadkriljive; zanimivosti in posebnosti celotnega postojnskega območja – s Črno in Pivka jama, s Predjamskim gradom, Planinsko ali Malograjsko jama, Rakovim Škocjanom in Cerkniškim jezerom – tvorijo enkratno celoto vseh kraških pojavov.

Če ste že bili v Postojnski jami, gotovo niste videli vsega, kar nudi Postojna s svojo okolico, zato vas Postojna vabi na obisk in ogled.

Na tem območju so na voljo gostišča in prenočitvene zmogljivosti: hoteli Jama, Kras in Šport, motel Proteus, penzion Erazem, gostišče Rakov Škocjan, restavracija Jezero v Cerknici in kamp z bungalovi pri Pivka jami.

Postojnska jama, ki je pred dnevi sprejela svojega 20-milijontega obiskovalca, pravzaprav obiskovalko, je za ogled odprta vsak dan (v poletnih mesecih ter v septembru). Obiski jame so po 17-krat na dan, od pol devetih zjutraj do šestih zvečer. V oktobru pa bo po devet ogledov na dan.



Družba z dodatnimi možgani

LADA ZEJ

Pričele so se počitnice, na inštitutu Jožefa Stefana pa so še zadnji izmed šeststo otrok prejeli potrdila o končanih računalniških krožkih. Mnogi od teh otrok – večinoma so se tečajev udeleževali osnovnošolci – pa kljub počitnicam niso odnehali. Vrata inštituta Jožef Stefan so jim ostala še dalje odprta. Na oddelku za uporabno matematiko so preživljali dolge ure za računalniki, ostajali brez malice in kosila, vse dokler niso pričeli prihajati obiskovalci poletnih računalniških tečajev.

Kaj je tisto, kar mlade in najmlajše vleče k računalniku? Česa se učijo na inštitutu in čemu se ta visokoznanstvena institucija odpira generaciji, ki z znanostjo prav gotovo nima še nobene zveze? Ob takih vprašanjih se zastavlja še cela vrsta drugih neznank – predvsem tisti generaciji, s tehniko in računalniki doslej ni imela opraviti. Dejstvo je, da ima v Sloveniji že kar lepo število ljudi doma računalnik. Številka seveda iz znanih razlogov ni preverljiva. Izkazalo pa se je – ob pričetku računalniških tečajev na inštitutu Jožefa Stefana – da se je v tečaje vpisalo vsaj toliko deklet kot fantov, da so vsi izredno mladi in zagreti, kljub temu, da so mnoge »poslali« v tečaj starši, ki imajo doma računalnik, pa ne vedo, kaj bi s njim počeli in kje bi se sami začeli učiti.

Slednjim je med počitnicami priskočil na pomoč inštitut Jožefa Stefana. V poletnih mesecih bodo mnogi odrasli obiskovali enome-sečne tečaje, v katerih bodo verjetno spremenili svoje poglede na računalništvo in rešili marsikatero neznanko, ki jih ob »novotariji« še pesti. Za jesen imajo na inštitutu pripravljene že nove načrte: vpejljalji bodo družinske krožke iz računalništva, poskusili bodo tudi s petetnimi otroki.

Inštitut Jožefa Stefana je prvi v Jugoslaviji, ki se s krožki za otroke odziva na vsak dan večjo vrzel v družbi. »Imamo kadre in računalnike, hkrati pa je to, kar dela-

mo v zvezi z računalniškimi krožki, le naša obveza, dolg do družbe,« pravi prof. dr. Marjan Ribarič iz inštituta Jožef Stefan.

Na nedavnem posvetu o računalniški nepismenosti in družbenem razvoju pri MK ZKS Ljubljana je Jože Smole rekel, da mora celotna družba spremeniti miselnost, če hočemo odpreti perspektivo razvoja in dati več pomena znanju in modernim tehnologijam, kamor nedvomno sodi informatika.

Morda je izkušnja, ki jo imajo delavci oddelka za uporabno matematiko na inštitutu Jožefa Stefana s svojimi otroki, navidez nepovezana s trditvijo Jožeta Smoleta, vendar bomo videli, da se prav v računalništvu želje in nameni spreminjajo v realnost prav na začetku, pri otrokih. Omenjeni delavci so prve izkušnje nabirali kar doma. Opazili so, da se njihovi otroci nenavadno dobro razumejo z računalnikom, da mnogo hitreje zapopadejo, kar so jim odrasli razlagali, presnečeni so opazili tudi to, da se spuščajo v delo računalnikom brez predsodkov in kar hitro prehitijo svojega učitelja. Opazili so tudi, da je marsikaj od tistega, kar so otrok in računalništvu napisali v svetu pred petimi leti, že zastarelo, da so jih otroci skratka prehiteli. Eksperiment s petimi »domačimi« otroci, je dal novo spodbudo: med letošnjimi zimskimi počitnicami so v računalništvo vpeljali še 90 otrok, rezultat pa je bil enak.

Temu poskusu so sledili spomladanski tečaj iz računalništva za 500 ljubljanskih osnovnošolcev, pravkar pa tečejo tečaj za izvenljublanske otroke in njihove starše oziroma za odrasle. Sedaj se seveda vprašamo, kje so otroci prehiteli učitelje?

Odgovor prof. dr. Marjana Ribariča je posreden: »To je računalniška revolucija, svet novih misli, v katerih nas ni. Moj sin – dvanajst let ima – je na računalniku igral igro Taj – Pan. Tisti, ki igra, je

MOJ MIKRO - >>>>

ravni, kjer so ponekod – recimo v Umbriji, Piemontu, Marchah, Moliseju in drugod – zelo aktivni deželni inštituti za razvoj šolstva. Primanjkuje pa primernega učnega gradiva, knjig in programov, zlasti kar zadeva uporabo računalnikov pri drugih predmetih. Za sedaj so poskusi omejeni v glavnem na seznanjanje z osnovami informatike ali na pouk matematike.

Evropski izobraževalni center v Frascatiju, ki deluje v okviru italijanskega prosvetnega ministrstva, pa zdaj izvaja obsežen raziskovalni projekt (IRIS) v sodelovanju z več kot sto šolami po vsej Italiji. Namen projekta je, dobiti gradivo za izdelavo splošno uporabnih učnih programov in učbenikov. Čeprav je namreč izpopolnjevalnih tečajev za profesorje zelo veliko, mnogi v praksi izgube pogum, ker nimajo na voljo pravega gradiva.

To, kar izdajajo založniki, in razne revije, ki rastejo kot gobe po dežju, ne zadostuje.

Nasploh pa je zanimanje za računalništvo v Italiji zdaj zelo veliko. Italijani so močno dovzetni za vsako modo in hišni računalnik je že nekaj časa pravi »hit«. Toda mnogi fantje in dekleta ga kaj kmalu puste kje v kotu, ker ne vedo, kaj bi pravzaprav z njim počeli. Prav na to vprašanje naj bi odgovorila šola.

ANDREJ NOVAK

AVSTRIJA: Za zdaj le poskusno na srednjih šolah

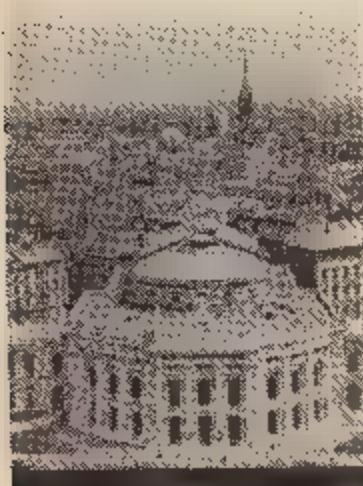

Do leta 2000 bo polovico poklicev za današnjo rabo izumrlo. Tako so izračunali avstrijski strokovnjaki in zato vidijo izhod le v čimprejšnjem uvajanju mikroročunalnikov v izobraževanje. Ker elektronsko zbiranje podatkov že zdaj uvrščajo na četrto mesto v tehnični kulturi, bodo še bolj intenzivno kot doslej uvajali računalnike v pouk kot učne pripomočke. Zaenkrat velja pravilo: to orodje bodočnosti naj sodi v permanentno reformo izobraževanja.

Srednje šole po Avstriji uvajajo uporabo računalnikov poskusno – na nekaterih za to določenih gimnazijah – medtem ko na trgovskih akademijah že uporabljajo mikroročunalnike tipa Philips 2000. S šolskim letom 1985–86 pa bodo vse srednje šole v Avstriji prešle na računalniški pouk.

Ker je do tega prevrata v vzgojnoizobraževalnem sistemu prišlo razmeroma hitro, je seveda zelo pereče pomanjkanje usposobljenih kadrov. Vse univerze razpisujejo posebne tečaje za tovrstne učitelje in skušajo na ta način povečati računalniško pismenost pedagogov in profesorjev. Ker med tvrdkami zaenkrat prednjači Philips, so srednje šole in gimnazije poslale ponudbe različnim avstrijskim firmam, ki se ukvarjajo bodisi z licenčno bodisi z domačo proizvodnjo teh sodobnih »igrač«.

Velika je uporaba računalnikov med privatnimi odjemalci, zlasti med mladimi, seveda pa je le-ta odvisna od finančne zmogljivosti posameznika ali njegovih staršev.

BARBARA GORIČAR

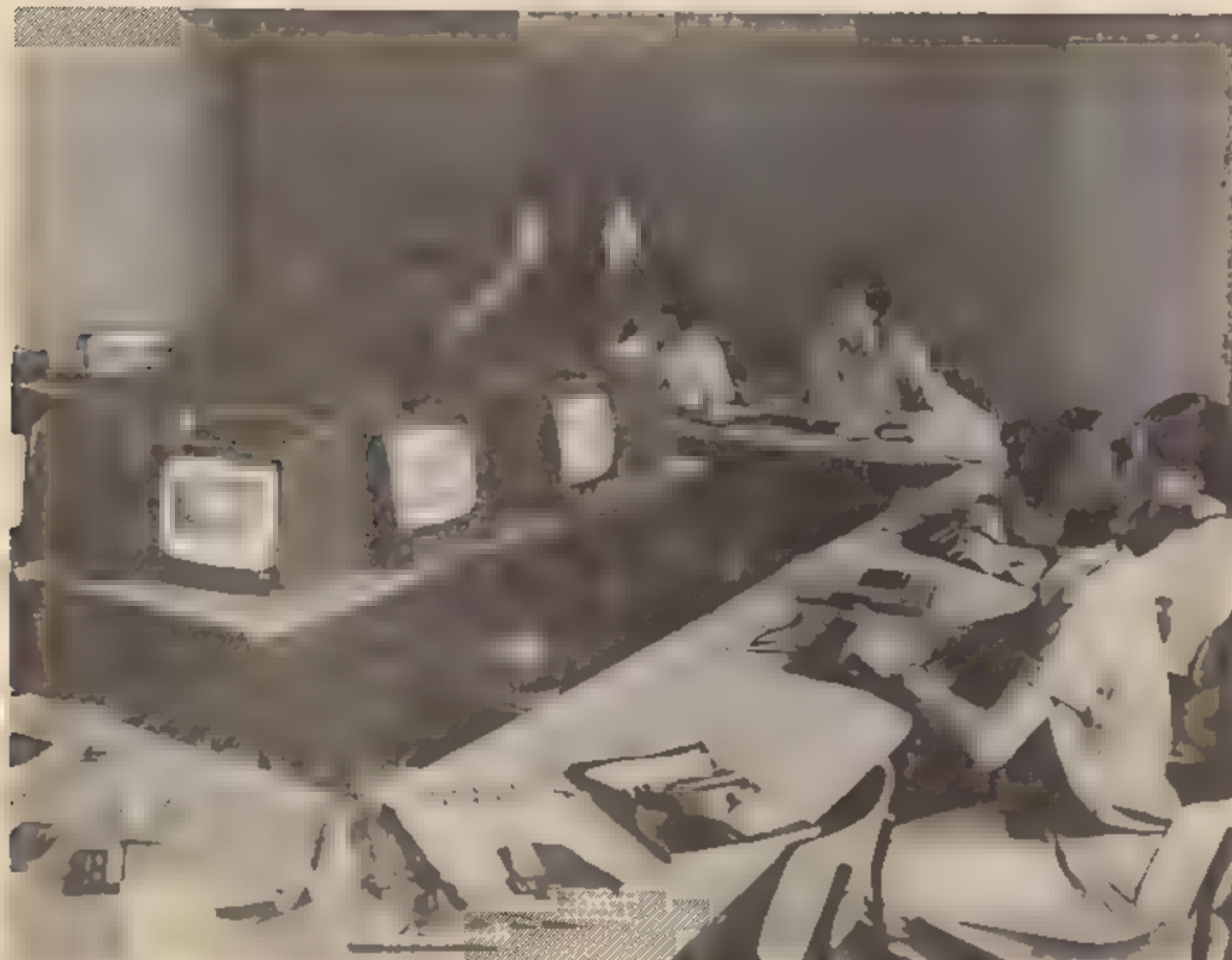

Otroci ob računalnikih ne sprašujejo »kaj je to«, ampak »zakaj«. Nešteti programi, ki jih skozi igro vodijo »svet znanja«, niso le del našega tradicionalnega znanja, ampak so del svetovne kulture, svetovnega znanja in izkušenj. (Foto: Dragan Arrigler)

trgovec » južnokitajskem morju, kupuje opij in ga tihotapi iz Indije na Kitajsko. Seveda si mora pri tem sposojati denar, zanj pa plačevati tudi obresti. Tu so tudi viharji, ki lahko potopijo ladje. Važno je, ali naložiš vse na eno ladjo ali porazdeliš. Če ladja čaka v luki na boljše vreme, tečejo obresti v prazno... Gre za to, ali bo igralec zmagal in zmogel vrniti izposojeni denar in podobno. Z dvanajstletnim sinom je igral to igro tudi njegov brat, ki pa ima 22 let. Starejši je izgubil, kar je mlajši sin pojasnil s preprostimi besedami: »On ni opazil, da ni smel izposoditi preveč denarja, ker potem obresti uničijo.« Takih programov je na stotine. Otrok se spoznava z različnimi situacijami in poklici, ekonomijo, logiko, skratka s svetom izkušenj. Simulirane izkušnje so bile doslej dostopne samo na posebnih izredno dragih šolah, danes so dostopne vsakomur.

Otroci prehitevajo svoje učitelje v znanju, ki ga nabirajo s simuliranimi izkušnjami. Pri vsem tem pa je zanje najprivlačnejše dejstvo, da vse to lahko počnejo brez odraslega, ki bi bedel nad njihovim delom, nad nešteti poskusi, s katerimi si preko računalnika nabirajo izkušnje. »Nihče ne ve, kaj nova tehnologija resnično pomeni za človeštvo,« pravi prof. dr. Marjan Ribarič.

Podobno misel je izrekel pred kratkim prof. dr. Anton Peterlin, ko je na enem od kulturnih večerov v Ljubljani odgovarjal na vprašanja o razvoju znanosti. »Računalništvo je tu, s tem se je treba enostavno sprijazniti. Seveda se robotom in računalništvu protivijo predvsem ljudje z visoko izobrazbo. Dobro se namreč zavedajo, da nova tehnologija razkraja tradicionalnost. Vendar, treba je vedeti, da napredka ni mogoče zaustaviti, vsak napredek pa seveda uničuje vse, kar je bilo doslej običajno, tradicionalno. Napredek v dvajsetem stoletju je bil hiter, če pa se bo še nadaljeval s tako bliskovito naglico, je povsem nemogoča kakršnakoli prerokba o tem, kam vse to vodi.«

»Človek je z računalnikom dobil dodatne možgane, tudi družba dobiva dodatne možgane in edino vprašanje je, če bomo tudi mi sodelovali v taki družbi ali ne,« pravi prof. dr. Marjan Ribarič. Tečaj iz računalništva na inštitutu Jožefa Stefana so tako pomoč novi družbi, ki prihaja, pomoč, ki je toliko bolj razveseljiva, ker nudi enake možnosti tistemu iz Ljubljane kot drugemu iz podeželja. Vera Srebotnjak, ena od mentoric na računalniških tečajih, je nad svojimi učenci neprikrito navdušena. »Tukaj jih ne učimo programiranja, kot nekateri zmotno mislijo. Učimo jih le uporabljati orodje,

morej računalnik. Povsem nesmiselno bi bilo učiti otroke programiranja, saj je danes na voljo vsaj 30.000 različnih programov, od učnih do ustvarjalnih. Zanimivo je, kako hitro se otroci naveličajo osnovnih iger, ki jih učijo le osnovnih prijemov na računalniku. Potem posegajo po programih, ki jim ostrijo reflekse, ki razvijajo logično mišljenje. Pri tem delu se hkrati učijo ravnati z računalnikom, o katerem kar hitro ugotovijo, da sam ne zna ničesar brez navodil, istočasno pa brez težav sprejemajo znanje celo iz predmetov, ki so jim v šoli izrazito zoporni. Izobraževalni programi so tisti, ki so zanje najpomembnejši.

Morali bi videti katerega od otrok, kako je vesel računalnikove zvočne pohvale, ko je uspel rešiti zastavljeno nalogo do konca.« Podobno misli tudi Marko Batista, ki odkriva pri učencih iz tečajev računalništva povsem nove medsebojne odnose: »Do računalnika se otroci vedejo drugače kot do učitelja. Računalnik ni mentor, ni tutor, zato je tudi v otrokovih očeh le stroj, pred katerim jih ni treba biti sram neuspeha in neznanja. Vedo, da si bodo z vajo znanje pridobili in na koncu poželi pohvalo. Po drugi strani pa vsi vidimo, kako brez zadržkov pomagajo drug drugemu preko neznanj v programih, kako si programe izmenjujejo in posojajo, kako se zbirajo v skupine, ki delujejo složno in zato mnogo bolje, kot bi deloval posameznik. To so gotovo kvalitete, ki jih ne gre prezreti.«

»Odločitev je v naših rokah. V rokah odraslih, ki očitno že vedo, da se je treba o računalništvu pogovarjati, da je treba vsaj otroke primerno izobraziti. Kajti, otroku je treba dati računalnik zato, da ga bo prevzel kot orodje, da ga bo lahko uporabljal za izobraževanje in ob delu na mnogih področjih. Naval na naše računalniške krožke dokazuje, da se mnogi starši zavedajo pomembnosti nove tehnologije, ki daje možnost izenačevanja razlik v izobraževanju, pa tudi nevarnosti, ki jo lahko slutimo v bodočnosti med tistimi družbami, ki bodo uporabljale računalnike za ekonomski obstoj in onimi, ki ga ne bodo,« je zaključil prof. dr. Marjan Ribarič razgovor na inštitutu Jožefa Stefana.

MOJ MIXEC - []

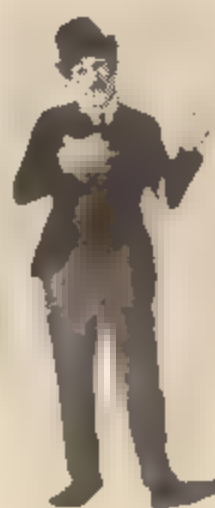

HACKER'S CLUB

Profesionalna ponudba! Izmed 320 originalnih programov za ZX spectrum smo za vas izbrali samo najboljše v naslednje pakete: IGRICE 1, 2, 3, 4, SUPER 16, UTILITY, SGS, JEZIKI in SISTEMI! V paketih je do 32 programov s skrajšanimi navodili. Vse kasete imajo atraktivne ovitke. Cene paketov od 900 ND dalje. Zahtevajte katalog, v njem najdete vse programe, kakor tudi veliko ponudbo literature. Pošljem po povzetju Boris Klavžar, Scopolijska 77, 61000 Ljubljana.

POVEČAVA ČRK

Program vam omogoča pisanje po ekranu s črkami poljubne velikosti. Velikost določimo kot vhodni podatek na začetku. Program je skromen, saj služi le kot izhodišče za izdelavo programa za pestrejšo sliko na računalniku. Program deluje na računalniku ZX spectrum (16 ali 48 K).

Miloš Teslić,
Maribor

```

1 REM povecava crk
10 INPUT "kokikokrat sirsi? ";
w
20 INPUT "kokikokrat visji? ";
ta
30 LET ac=w*8-1. LET d=176
40 INPUT a#: IF a#<" " OR a#>"@"
" THEN GO TO 40
50 FOR a=0 TO 7
60 LET p=PEEK (15360+CODE a#*8
+a)
70 FOR b=0 TO 7
80 IF p-2*INT (p/2) THEN FOR t
a=1 TO ta: PLOT ac-b*w,d-a*t-a-t:
DRAW 1-w,0: NEXT t
100 LET p=INT (p/2): NEXT b
110 NEXT a
120 LET ac=ac+w*8
130 IF a<255 AND d-ta*w>ta*w-1
THEN LET d+d-ta*w: LET ac=w*8-1
140 IF a<255 AND d-ta*w<ta*w T
HAN PRINT AT 21,31: FOR a=1 TO
ta: PRINT : NEXT a: LET ac=w*8-1
150 GO TO 40
    
```



HANOJSKI STOLPI

Igro gotovo že vsi poznate. Prestaviti morate vse diske z ene palice na drugo tako, da bo večji vedno pod manjšim. Program

lahko razširimo na več palic in več diskov. Želim obilo zabave pri predelavah in igranju.

Goran Lindič,
14 let, Slovenj Gradec

```

10 REM Hanojski stolpi
15 REM Prestavi vse diske iz w
ne palice na drugo tako, da bo ve
cji vedno pod manjšim.
20 CLS : POKE 20809,90
30 PRINT AT 20,0: "
32 PRINT AT 21,8: "1";TAB 16;"2
";TAB 24;"3"
40 FOR x=10 TO 10
50 PRINT AT x,5: "
60 NEXT x
61 DIM a(3,7)
62 DIM a(7,0)
63 LET a(1,0)="
64 LET a(2,0)="
65 LET a(3,0)="
66 LET a(4,0)="
67 LET a(5,0)="
68 LET a(6,0)="
69 LET a(7,0)="
100 FOR n=7 TO 1 STEP -1
101 LET a(1,n)=1
102 LET a(2,n)=n
103 LET a(3,n)=1
104 NEXT n
105 LET c=1
106 FOR n=1 TO 3
107 FOR y=7 TO 1 STEP -1
108 PRINT AT y+12,z*8-3;a$(a(z,
y))
109 NEXT y
110 NEXT n
111 PRINT AT 8,21:"Poteza:";c
112 IF a(1,2)=2 OR a(3,2)=2 THE
N GO TO 2000
113 PRINT AT 0,0: "
    
```



```

210 PRINT AT 0,0:"Iz ?"
220 INPUT j
230 PRINT AT 0,0;j:" na "
240 INPUT k
250 PRINT AT 0,0;j:" na ";k
255 IF j>3 OR j<1 OR k>3 OR k<1
THEN GO TO 1000
260 IF k=j THEN GO TO 1000
270 FOR d=1 TO 7
280 IF a(j,d)=1 THEN GO TO 320
290 LET p=d
300 LET q=a(j,d)
310 GO TO 340
320 NEXT d
330 GO TO 1000
340 FOR d=1 TO 7
350 IF a(k,d)=1 THEN GO TO 370
360 IF a(k,d)<9 THEN GO TO 1000
370 IF a(k,d)>1 THEN GO TO 380
375 NEXT d
380 LET d=d-1
390 LET a(k,d)=a(j,p)
400 LET a(j,p)=1
410 LET c=c+1
420 GO TO 100
1000 FOR u=0 TO 50
1010 PRINT AT 0,0:"Nepravilna po
taza"
1040 NEXT u
1050 GO TO 200
2000 PRINT AT 0,0:"Hanojske stol
pe s; koncal v ";c-1;" pote
neh"
2010 PRINT
2020 PRINT "ponovno (d/n) ?"
2030 INPUT s#
2040 IF s$(1)="d" THEN RUN
2050 STOP
    
```



ZUBI DUBI VERZIJA 6.2

To je že dvainšestdeseta verzija popularnega kult programa, ki bo v nekaj dneh po objavi postavila na glavo vse svetovne lestvice. Če ne verjamete, prepisite in začnite trenirati. Konec novembra bo Radio Spodnja Pesnica organiziral območno tekmovanje v preskoku ovir v programu Zubi dubi verzije 6. Kraj tekmovanja bo objavljen v posebni računalniški izdaji tednika krajevne skupnosti Zgornja Pesnica.

Otokar Resnica,
Srednja Pesnica

```

10 DIM L(4): DIM N$(4,7): REST
11 INK 1: PAPER 7: BORDER 5:
12 PRINT AT 0,11: INK 1: FLASH
13 INK 0: SOUND 1,100
14 FOR A=1 TO 5
15 READ P$
16 FOR N=0 TO 7: READ B: POKE
17 USE A#+N,B: NEXT N
18 NEXT A
19 FOR A=1 TO 100
20 PRINT AT 0+INT (RND*19),INT
21 (RND*30): INK 4: " "
22 BEEP RND/60,RND*70
23 NEXT A
24 FOR A=1 TO 4
25 PRINT AT A*5,3: INK 0: "
26 " AT A*5,1: A: AT A*5,30: "
27 " AT A*5-1,30: "
28 INPUT "USTAJI IME (do 7 črk)
29 LINE N$(A)
30 LET L(A)=2
31 NEXT A
32 LET M=1+INT (RND*4)
33 LET L(M)=L(M)+1
34 IF L(M)=10 THEN GO TO 240
35 PRINT AT A*5,L(M): INK 0: P
36 BEEP .05,L(M)
37 GO TO 100
38 PRINT AT A*5,3: PAPER 7: "ZH
39 ALMO: "N$(M)
40 FOR A=1 TO 4
41 PRINT AT A*5-1,30: INK 5: "
42 BEEP .5,10
43 PRINT AT A*5-1,30: INK 2: "
44 PULSE 20
45 NEXT A
46 INPUT "PRITISNI ENTER ZA NO
47 IGRO!": LINE 0$
48 POKE DATA "A",0,14,31,191,251,24
49 DATA "B",0,0,0,1,3,1,0
50 DATA "C",0,0,110,110,204,204
51 DATA "D",24,24,24,24,150,21
52 DATA "E",35,102,231,231,231
53 DATA " ",0,0,24

```

DIRKA ČRVOV

Ali ste že kdaj dirkali črvi? Dajte vsakemu dirkaču ime (npr. Moj mikro, Bit, Galaktična strela). Če Moj mikro ne bo zmagal, pomeni, da je program napačno sestavljen!

Janez Šulc,
Medvode

```

5 POKE 20650,0
10 INK 7: PAPER 1: BORDER 1
11 PRINT AT 0,0: INVERSE 1: "ZU
12 PRINT AT 0,2: "
13 PRINT AT 10,0: INVERSE 1: "I
14 obrodosel bojevdik"
15 PRINT AT 10,0: "Bi rad navooc
16 ila?": PRINT AT 10,0: "(pritisni
17 'd' ali 'n')
18 IF INKEY$="d" THEN GO TO 10
19
20 IF INKEY$<>"n" THEN GO TO 6
21
22 BORDER 5: PAPER 0
23 INPUT "Hoc sovraznikovega c
24 ila 1 (Veliko) 2 (Malo)
25 0 (nic)": LINE 0$
26 IF CODE 0$<40 OR CODE 0$>51
27 THEN GO TO 23
28 LET A=CODE 0$-40
29 GO TO 27
30 IF INKEY$="7" AND X>1 THEN
31 LET X=X-1
32 IF INKEY$="6" AND X<20 THEN
33 LET X=X+1
34 IF C>0 THEN PRINT AT X,25:
35 " "; AT X+1,25: " "; AT X-1,25:
36
37 IF INKEY$="0" THEN GO TO 86
38
39 PRINT AT 0,0: INK 7: OVER 1
40 PRINT AT 0,1: OVER 1: INK
41 " "
42 PRINT AT 0,0: INK 0: OVER 1
43 " "
44 IF X<>5 OR AND<=E/3 THEN
45 GO TO 27
46 BEEP .3,-30: BEEP .1,20: PR
47 INT AT 0,5: INK 7: OVER 1:
48 " "; AT 0,5: INK 7:
49 OVER 1:
50 OVER 0: IF X=5 THEN LET C=C
51 -1
52 IF X=5 THEN FOR Z=5 TO 0 ST
53 OP 1: PRINT AT 0,25: INK Z: OVE
54 R 0: BEEP .1,Z: NEXT Z
55 IF X=5 AND C>0 THEN FOR R=0
56 TO C-1: PRINT AT 0,R*2+4: OVER
57 0: NEXT R
58 OVER 0: IF X=5 AND C>=1 THE
59 N 1: FOR X=C*2 TO 0: PRINT AT 0,
60 " ": BEEP .05,0: PRINT AT 0,
61 " ": NEXT X: FOR X=0 TO 5-1:
62 PRINT AT X,0: BEEP .05,0:
63 PRINT AT X,0: NEXT X
64 IF C=0 THEN GO TO 110
65 OVER 0: LET 0=0+1
66 IF 0>=10 THEN GO TO 90
67 GO TO 100
68 POKE DATA "t"+0,0
69 POKE DATA "t"+1,0
70 POKE DATA "t"+2,0
71 POKE DATA "t"+3,BIN 0000011111
72 POKE DATA "t"+4,BIN 0000010100
73 POKE DATA "t"+5,BIN 0000111111
74 POKE DATA "t"+6,BIN 0011111111
75 POKE DATA "t"+7,BIN 0011010111
76 POKE DATA "k"+0,0
77 POKE DATA "k"+1,0
78 POKE DATA "k"+2,BIN 1111100000
79 POKE DATA "k"+3,BIN 0101000000
80 POKE DATA "k"+4,BIN 1111110000
81 POKE DATA "k"+5,BIN 1111111000
82 POKE DATA "k"+6,BIN 1101011000
83 POKE DATA "k"+7,BIN 1111111000
84 POKE DATA "s"+0,0
85 POKE DATA "s"+1,BIN 1111111111
86 POKE DATA "s"+2,BIN 1111111111
87 POKE DATA "s"+3,BIN 0010000000

```

```

4700 PLOT X, Y: INK 7; OVER 1
4800 PLOT X, Y: INK 7; OVER 1
4900 PLOT X, Y: INK 7; OVER 1
5000 PLOT X, Y: INK 7; OVER 1
5100 PLOT X, Y: INK 7; OVER 1
5200 PLOT X, Y: INK 7; OVER 1
5300 PLOT X, Y: INK 7; OVER 1
5400 PLOT X, Y: INK 7; OVER 1
5500 PLOT X, Y: INK 7; OVER 1
5600 PLOT X, Y: INK 7; OVER 1
5700 PLOT X, Y: INK 7; OVER 1
5800 PLOT X, Y: INK 7; OVER 1
5900 PLOT X, Y: INK 7; OVER 1
6000 PLOT X, Y: INK 7; OVER 1
6100 PLOT X, Y: INK 7; OVER 1
6200 PLOT X, Y: INK 7; OVER 1
6300 PLOT X, Y: INK 7; OVER 1
6400 PLOT X, Y: INK 7; OVER 1
6500 PLOT X, Y: INK 7; OVER 1
6600 PLOT X, Y: INK 7; OVER 1
6700 PLOT X, Y: INK 7; OVER 1
6800 PLOT X, Y: INK 7; OVER 1
6900 PLOT X, Y: INK 7; OVER 1
7000 PLOT X, Y: INK 7; OVER 1
7100 PLOT X, Y: INK 7; OVER 1
7200 PLOT X, Y: INK 7; OVER 1
7300 PLOT X, Y: INK 7; OVER 1
7400 PLOT X, Y: INK 7; OVER 1
7500 PLOT X, Y: INK 7; OVER 1
7600 PLOT X, Y: INK 7; OVER 1
7700 PLOT X, Y: INK 7; OVER 1
7800 PLOT X, Y: INK 7; OVER 1
7900 PLOT X, Y: INK 7; OVER 1
8000 PLOT X, Y: INK 7; OVER 1
8100 PLOT X, Y: INK 7; OVER 1
8200 PLOT X, Y: INK 7; OVER 1
8300 PLOT X, Y: INK 7; OVER 1
8400 PLOT X, Y: INK 7; OVER 1
8500 PLOT X, Y: INK 7; OVER 1
8600 PLOT X, Y: INK 7; OVER 1
8700 PLOT X, Y: INK 7; OVER 1
8800 PLOT X, Y: INK 7; OVER 1
8900 PLOT X, Y: INK 7; OVER 1
9000 PLOT X, Y: INK 7; OVER 1
9100 PLOT X, Y: INK 7; OVER 1
9200 PLOT X, Y: INK 7; OVER 1
9300 PLOT X, Y: INK 7; OVER 1
9400 PLOT X, Y: INK 7; OVER 1
9500 PLOT X, Y: INK 7; OVER 1
9600 PLOT X, Y: INK 7; OVER 1
9700 PLOT X, Y: INK 7; OVER 1
9800 PLOT X, Y: INK 7; OVER 1
9900 PLOT X, Y: INK 7; OVER 1

```

```

1170 BEEP .05, .05
1180 NEXT Y
1190 INK 7: PAPER 0
1200 LET A#="GAUDA JE UNICEN--"
1210 FOR X=0 TO 0 STEP -1
1220 PRINT AT 10,4: INVERSE 1; A#
1230 TO 1: PAUSE 10
1240 NEXT X
1250 PRINT AT 16,0: "Bi rad posku
1260 PRINT AT 0,3: INVERSE 1; "TV
1270 PRINT AT 1,0: "
1280 IF INKEY#="d" THEN GO TO 80
1290 IF INKEY#="n" THEN GO TO 1
1300 CLS
1310 STOP
1320 PRINT "Tvoja naloga je za
1330 "vederake sirarne na", "PL
1340 "Vesoljska zveza hoce
1350 "UNICITI NA VSKO CE
1360 "posebej pa ta norec Kirk
1370 PRINT
1380 PRINT "Ukazi za tvojo ladjo
1390 PRINT
1400 PRINT
1410 PRINT "7 gor"
1420 PRINT "6 dol"
1430 PRINT "6 izstrelitev foton
1440 PRINT
1450 PRINT
1460 PLOT 0,0: DRAW 0,0: DRAW
1470 PLOT 0,0: DRAW 0,0: DRAW
1480 PRINT
1490 PRINT AT 20,0: FLASH 1; "Pr
1500 PRINT "okoli takko"
1510 PRINT
1520 PRINT "BEEP .0,t: BEEP
1530 PRINT "BEEP .0,t: BEEP
1540 PRINT "BEEP .0,t: BEEP
1550 PRINT "BEEP .0,t: BEEP
1560 PRINT "BEEP .0,t: BEEP
1570 PRINT "BEEP .0,t: BEEP
1580 PRINT "BEEP .0,t: BEEP
1590 PRINT "BEEP .0,t: BEEP
1600 PRINT "BEEP .0,t: BEEP
1610 PRINT "BEEP .0,t: BEEP
1620 PRINT "BEEP .0,t: BEEP
1630 PRINT "BEEP .0,t: BEEP
1640 PRINT AT 10,7: INVERSE 1; F
1650 PRINT AT 10,3: "SEDAJ SI PO
1660 PRINT AT 20,1: "Ce bi radi p
1670 PRINT "POVELUNIK!"
1680 PRINT "prosim prit
1690 PRINT "POVELUNIK!"
1700 PRINT "POVELUNIK!"
1710 PRINT "POVELUNIK!"
1720 PRINT "POVELUNIK!"
1730 PRINT "POVELUNIK!"
1740 PRINT "POVELUNIK!"
1750 PRINT "POVELUNIK!"
1760 PRINT "POVELUNIK!"
1770 PRINT "POVELUNIK!"
1780 PRINT "POVELUNIK!"
1790 PRINT "POVELUNIK!"
1800 PRINT "POVELUNIK!"
1810 PRINT "POVELUNIK!"
1820 PRINT "POVELUNIK!"
1830 PRINT "POVELUNIK!"
1840 PRINT "POVELUNIK!"
1850 PRINT "POVELUNIK!"
1860 PRINT "POVELUNIK!"
1870 PRINT "POVELUNIK!"
1880 PRINT "POVELUNIK!"
1890 PRINT "POVELUNIK!"
1900 PRINT "POVELUNIK!"

```

MALA ŠALA

Če se vam nikakor ne posreči sestreliti letal v programu Fighter Pilot, vam predlagam, da začnete - od začetka. Napišite si program in trenirajte teden dni. Po napornem treningu si privoščite tri dni izdatnega počitka. V tem času priporočamo povečano uživanje vitaminov. Po pripravah se zleknite v F 15 in videli boste, da bo šlo kot po maslu.

Mario Bartol,
Koper

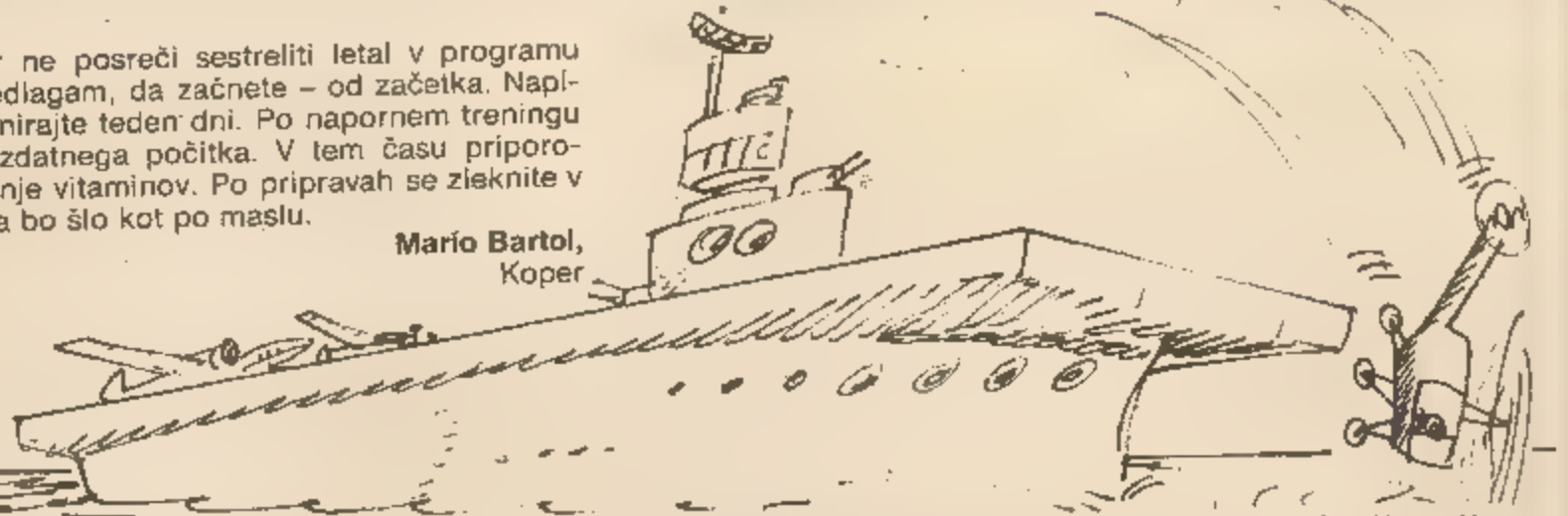

```

2000 REM pristajanje s helikopte
2002 LET S=500: RESTORE : PAPER
2004 LET C=0: CLS
2006 LET C=#
2008 FOR A=4 TO 6: READ A#
2010 FOR B=6 TO 7: READ B: POKE
2012 A#+B, C: NEXT B
2014 NEXT A
2016 INK 0
2018 PRINT AT 0,0: INK 2: PAPER
2020 "GORIVO: "
2022 PRINT "

```



```

2024 PRINT AT 14,0: INK 1, "
2026 AT 14,16: "
2028 FOR A=1 TO 7
2030 PRINT PAPER 1: "
2032 NEXT A
2034 PRINT AT 10,0: PAPER 0: INK
2036 "Helikopter" "uprevidaj" "
2038 "/7/0"
2040 PRINT #1: PAPER 0: INK 0: "
2042 "na pristajanje ploscadi"
2044 LET X=5: LET Y=0
2046 IF SCREENS (X,Y) THEN
2048 GO TO 2050
2050 PRINT AT X,Y: "
2052 IF INT (X+.5)=10 AND (INT Y
2054 =14 OR INT Y=13 OR INT Y=12) THE
2056 GO TO 2058
2058 PAUSE 10
2060 PRINT AT 14,0: INK 1: "
2062 AT 14,16: "
2064 PRINT AT 0,0: INK 4: (CHR# 1
2066 AND 0:000): (CHR# 0 AND 0:000
2068 " AND 0:000): (CHR# 0 AND 0:000):
2070 " IF S=0 THEN GO TO
2072
2074 LET S=S-1
2076 PRINT AT X,Y: "
2078 LET K#=INKEY#
2080 LET X=X-(K#="7")+ (INT X=0)
2082 LET X=X+(K#="8")
2084 LET Y=Y-(K#="9")+ (INT Y=0)
2086 LET Y=Y+(K#="0")+ (INT Y=00)
2088 LET Y=Y+.05+ (INT Y=00)
2090 LET X=X+.0
2092 PRINT AT 14,0: INK 1: "
2094 AT 14,16: "
2096 GO TO 2032

```

```

2098 PRINT AT X,Y: INK 1: "
2100 FOR I=1 TO 7
2102 PRINT AT 14+I,Y: BRIGHT 1:
2104 " INK 7: "
2106 THEN PRINT AT 10+I,Y
2108 "
2110 PAUSE 10
2112 NEXT I
2114 PAUSE 10
2116 PRINT AT 0,0: "OH ZALOSTNO!"
2118 "
2120 INPUT AT 0,0: "PRILIBO: "
2122 "
2124 IF INT X=10 THEN GO TO 2060
2126 FOR I=1 TO 10
2128 PAUSE 5: PRINT AT X,Y: INK
2130 "
2132 PAUSE 5: PRINT AT X,Y: "
2134 NEXT I
2136 FOR I=1 TO 5
2138 GOTO X,Y-1: INK 2: 0000
2140 BRIGHT 1: "
2142 PAUSE 10
2144 PRINT AT X,Y-1: INK 2: PAPER
2146 BRIGHT 1: "BOOM"
2148 NEXT I
2150 PRINT AT 0,0: "SKOLA: " "Toka
2152 "prijave ploscadi."
2154 GO TO 2060
2156 PRINT AT 0,0: "CESTITANI!" "
2158 "ostalo je se"
2160 FOR I=1 TO 0
2162 GOTO 0,0: PAUSE 10
2164 NEXT I
2166 GO TO 2060
2168 PRINT AT 0,0: "ZAL, zmanjkal
2170 gorivo."
2172 GO TO 2060
2174 REM "
2176 DATA "A", 205, 204, 250, 240, 24
2178 4, 100, 100
2180 DATA "B", 127, 60, 61, 15, 2, 3, 1
2182
2184 DATA "C", 0, 0, 0, 95, 240, 240, 0
2186
2188 DATA "D", 255, 255, 201, 100, 10
2190 1, 205, 200
2192 DATA "E", 127, 1, 61, 99, 100, 10
2194 0, 127
2196 DATA "F", 252, 128, 192, 200, 24
2198 0, 100, 204
2200 DATA "G", 0, 0, 0, 0, 15, 150, 250
2202
2204 DATA "H", 0, 149, 165, 69, 71, 12
2206 0, 0
2208
2210
2212
2214

```

PROCEDURE PLOT(X,Y: INTEGER);

GRAFIKA ZA HP4S

HP4S je zelo hiter in uporaben paskalski prevajalnik za spectrum. Čeprav ima veliko pomanjkljivosti, ga nekateri raje uporabljamo kot basic, predvsem zaradi njegove hitrosti in strukturiranosti programov. Da bi odpravil eno od pomanjkljivosti, sem napisal dva podprograma.

 INLINE(£DD,£46,£02,£DD,£4E,£04,

BEGIN
 £FD,£E5,£FD,£21,£3A,£5C,£CD,£E5,£22,£FD,£E1)

To sta proram za PLOT in DRAW. Programa delujeta ravno tako kot njuni različici v basicu.

END;

PLOT(x,y); nariše piko s koordinatama x,y

(**DRAW**)

DRAW(x,y); potegne črto (vektor) s komponentama x in y

PROCEDURE DRAW(X,Y: INTEGER); BEGIN

Za uporabo si najprej naložite HP4S, potem pa odtipkajte navedeni proceduri in jih za kasnejšo uporabo shranite na trak. Če boste pisali program, v katerem bosta uporabljeni proceduri potem:

 INLINE(£DD,£46,£02,£DD,£4E,£04,£11,£01,£01,£DD,£CB,£03,£7E,

- naložite si proceduri s traku
- napišite preostali del programa

 £28,£06,£78,£ED,£44,£47,£16,£FF,£DD,£CB,£05,£7E,£28,£06,

Peter Levart
Ljubljana

 £79,£ED,£44,£4F,£1E,£FF,£FD,£E5,£FD,£21,£3A,£5C,£CD,£BA,

 £24,£FD,£E1) END;



ZAPOREDJA

Program je namenjen učenju in prepoznavanju lastnosti zaporedij. Uporaba je zelo preprosta. Ko program poženete, vas računalnik vpraša za šesti člen zaporedja, ki vam ga predstavi s prvimi petimi členi.

Če šestega števila ne uganete, vam ga pove računalnik hkrati s formulo, po kateri je zaporedje sestavljeno.

Primer: 1 8 27 64 125...

S spremembo programske vrstice 1000 je mogoče razširiti zaporedja z okoli 1000 na neomejeno število. Program je narejen za spectrum (16 ali 48 K) in ZX 81, pri drugih računalnikih pa bo morda potreben manjši popravek.

Manjkajoči člen je 216, ker je 1³ = 1, 2³ = 8, 3³ = 27, 4³ = 64, 5³ = 125, 6³ = 216.

Tomaž Kristan,
Radovljica

```

1 REM Zaporedja
5 POKE 23609,60
10 PRINT AT 4,2: "PROGRAM VAM POKAZE PET CLENOV NEKEGA ZAPOREDJA. VASA NALOGA JE UGOTOVITI ŠESTI CLEN."
20 FOR D=0 TO 40 STEP 5: BEEP .05,D: NEXT D
40 PAUSE 300
100 RANDOMIZE
1000 CLEAR: LET S$=STR$(INT(RND*2)+(INT(RND*2)))+"*N^2+"+STR$(INT(RND*3))+"*N^"+STR$(INT(RND*7))
1001 DIM Z(6)
1111 GO SUB (INT(RND*7)+1)*1000
1150 CLS
1200 GO TO 9000
2000 LET H$="ZA N=0,1,...,5": FOR F=1 TO 6: LET N=6-F: LET Z(F)=VAL S$: NEXT F: RETURN
3000 LET H$="ZA N=1,3,5,7,9,11": FOR F=1 TO 6: LET N=2*F-1: LET Z(F)=VAL S$: NEXT F: RETURN
4000 LET H$="N=0,2,4,...,10": FOR F=1 TO 6: LET N=2*F-2: LET Z(F)=VAL S$: NEXT F: RETURN
5000 LET H$="N JE KVADRAT": FOR F=1 TO 6: LET N=(F-1)*(F-1): LET Z(F)=VAL S$: NEXT F: RETURN
6000 LET H$="N PADA OD 5 DO 0": FOR F=1 TO 6: LET N=6-F: LET Z(F)=VAL S$: NEXT F: RETURN

```

```

7000 LET H$="N=10,8,...,0": FOR F=1 TO 6: LET N=12-2*F: LET Z(F)=VAL S$: NEXT F: RETURN
8000 LET H$="11,9,...,1": FOR F=1 TO 6: LET N=13-2*F: LET Z(F)=VAL S$: NEXT F: RETURN
9000 FOR F=1 TO 5: BEEP .1,5*F: PAUSE 2: PRINT AT 11,(5*F)-4;Z(F): NEXT F
9010 PAUSE 2: PRINT AT 11,26:"..
9020 INPUT U
9030 IF ABS((U+0.01)/(Z(F)+0.01)-1)<0.00001 THEN GO TO 9600
9100 BEEP .5,0: PRINT INK 7; INVERSE 1; FLASH 1; PAPER 2; AT 8,10:"NI PRAV!"
9200 PAUSE 100: CLS: PRINT PAPER 4; INK 7; INVERSE 1; FLASH 1; AT 8,10:"PRAV JE TAKO!"
9300 FOR F=1 TO 6: PRINT AT 11,F*5-4;Z(F): NEXT F
9400 PRINT: PRINT: PRINT: PRINT "PO FORMULI ";S$
9450 PRINT: PRINT: PRINT H$
9455 PAUSE 600: GO TO 1000
9500 CLS: BEEP .5,30: PRINT PAPER 4; AT 8,10:"PRAVILNO"
9650 PRINT AT 13,4:"PO FORMULI ";S$: PRINT: PRINT H$
9700 FOR F=1 TO 6: PRINT AT 11,(F*5)-4;Z(F): NEXT F
9750 PAUSE 300: GO TO 1000

```



```

1090 DATA@.AD.0D.02.C9.19.99.01.69.38.ED.D8.02.30.F9.RD.D8.02.C9.19.80.F2
1100 DATAAD.DE.02.C9.28.F0.E8.38.ED.DC.0C.30.E5.AD.DC.02.C9.28.F0.DE
1162 REM UNPLOT
1170 DATA@.A9.80.2C
1182 REM PLOT
1190 DATA@.A9.00.85.62
1200 :
1201 :
1202 REM RACUNANJE PLOT ADRESE
1203 :
1204 :
1210 DATA24.0E.10.03.20.C6.04
1215 DATA@.20.25.FC.A9.00.85.FE.A8.02.B1.2D.5A.90.0A.E6.FC.C8
1220 DATA@.2D.C9.40.99.04.89.C9.F1.2D.29.F9.19.65.FB.90.02.E6.FC.85.FB
1230 DATA@.0A.F1.2D.C9.08.30.E9.29.07.18.85.FD.00.02.E6.FC.85.FB
1240 DATA@.7D.0A.4E.29.FE.A8.0D.17.C2.13.65.FD.85.FB
1250 DATA@.13.C2.65.FC.85.FC.A0.03.B1.2D.29.07.AA
1260 DATA@.49.C3.A0.0E
1265 DATA24.83.5A.05.11.FB.F1.FD.5D.49.FF.31.FB.91.FB.60
2000 REM DELJENJE
2030 DATA@.00.85.38.85.8C.85.8D.A9.00.85.8E.A9.01.85.8F.A5.50
2040 DATA@.FE.A5.4F.85.FD.A5.4E.05.FC.A5.1E.39.E5.50.A5.1D.E5.4F.A5.1C
2050 DATA@.4E.03.01.60.A5.1E.38.E5.FE.85.A9.A5.1D.E5.FD.85.A0.A5.1C
2060 DATA@.FC.35.A7.A5.FE.39.E9.A9.A5.FD.E5.A5.A5.FC.E5.A7.80.0D
2070 DATA@.8F.26.8E.06.FE.26.FD.26.FC.18.90.C1.A5.1E.38.E5.FE
2080 DATA@.1E.A5.1D.E5.FD.85.1D.A5.1C.E5.FC.85.1C
2090 DATA@.8E.10.65.8F.85.8D.A5.90.65.8E.85.8C.A5.8B
2100 DATA@.00.25.8B.18.90.66
2110 REM
2120 REM PREVEZVANJE CE SO XZ YZ UX IN ZX NA PRAVIH INTERVALIH
2130 REM
2140 DATA@.F1.2D.8A.88.F1.2D.90.81.60.68.68.20.11.C0.A2.0E.4C.37.AA
2150 DATA@.A5.80.2D.0.A9.00.85.62
2160 DATA@.C7.02.00.A0.0A.20.DA.C2.A0.18.A9.C7.20.DA.C2
2170 DATA@.3F.A2.01.A0.03.29.DA.C2.A0.11.A9.3F.20.DA.C2
2180 REM
2190 REM
2200 REM ABS(X-Y) ABS(Y-Z)
2210 REM
2220 REM
2230 DATA@.07.C0.A0.02.B1.2D.85.1D.C9.B1.2D.85.1E.A9.10.B1.2D.85.4F
2240 DATA@.21.2D.85.50.38.E5.1E.95.20.A5.4F.E5.1D.85.1F.80.14
2250 DATA@.1E.96.E5.50.85.20.A5.1D.E5.4F.85.1F.A9.7F.25.49.18.90.04
2260 DATA@.30.05.48.85.48.A0.0A.B1.2D.85.1D.A0.18.B1.2D.85.4F
2270 DATA@.E5.1D.85.4C.00.0E.A5.1D.38.E5.4F.85.4C.A9.8F.25.48.19.90.04
2280 DATA@.40.05.4E.85.4E.A5.20.38.E5.4C.A5.1F.E9.00.80.03.4C.22.C4
2290 REM
2300 REM
2310 REM RISRANJE PO X-IH
2320 REM
2330 REM
2340 DATA@.09.C5.20.00.05.C5.1F.D0.01.60.85.4E.85.1D.85.1E.A5.20
2350 DATA@.50.85.1F.35.4F.A5.4C.35.1C.20.5E.C2.A9.0A.B1.2D.25.4E.A9.00.85.50
2360 DATA@.4F.14.4E.70.13.38.A9.00.E5.8D.85.8D.A9.00.E3.B1.25.3C.A9.00.E5.88
2370 DATA@.81.A0.03.24.4E.10.11.81.2D.18.89.B1.21.2D.80.16
2380 DATA@.A9.01.21.2D.18.90.0E.B1.2D.38.E9.01.21.2D.80.05
2390 DATA@.A5.00.21.2D.A5.50.1E.65.8D.85.50.A5.4F
2400 DATA@.87.25.4F.A5.4E.85.68.35.4E
2410 DATA@.4F.A0.0A.29.80.1E.2A.2A.85.4E.21.2D.28.07.C0
2420 DATA@.20.A5.2A.00.05.A5.1F.00.01.60.8F.F0.02.C6.1F.4C.0D.03
2430 REM
2440 REM
2450 REM RISRANJE PO Y-IH
2460 REM
2470 REM
2480 DATA@.09.C5.4C.00.01.60.85.4E.85.4F.85.1D.85.1E.A5.4C.85.50
2490 DATA@.20.85.1C.4E.1C.85.10.20.5E.1E.A9.00.85.4F.25.50.A0.03
2500 DATA@.13.25.4E.68.51.25.4A.5E.4E.66.4F
2510 DATA@.4E.70.13.38.A9.00.E5.8D.85.2D.A9.00.E5.8C.05.6C.A2.00.E5.8B.85.8B
2520 DATA@.0A.24.4E.50.0A
2530 DATA@.13.25.4E.68.51.2D.18.90.07.B1.2D.38.E9.01.21.2D
2540 DATA@.50.13.65.2D.85.50.A5.4F.65.20.85.4F.A0.4E.25.98
2550 DATA@.85.4E
2560 DATA@.0A.09.4A.90.0A.A9.01.30.02.A9.0A
2570 DATA@.1E.20.13.24.1E.10.04.69.01.24.4F.50.02.69.01.20.06
2580 DATA@.0A.01.21.2D.28.08.21.2D.26.07.09.09.4C.50.01.60.4C.7C.64
2590 REM
2600 REM
2610 REM BARVANJE ZA PLOT
2620 REM
2630 REM
2640 DATA@.0A.B1.2D.4A.4A.4A.8D.0E.02.8D.00.02
2650 DATA@.02.B1.2D.4A.08.08.20.5A.4A.4A.8D.0C.02.0B.0E.02.20.50.0A.60
2660 DATA@.0A

```

%11001 = 25
 Podobno zahtevano vse druge pretvorbe.
 Program je sestavljen iz štirih podprogramov in glavnega programa.
 Vrste 100-300 glavni program
 301-320 pretvorba iz šestnajstiškega sistema v desetiški
 321-345 pretvorba z desetiškega sistema v šestnajstiški
 346-360 pretvorba iz dvojiškega sistema v desetiški
 361-380 pretvorba iz desetiškega sistema v dvojiški.
 Vse rutine so namenjene pretvorbi števil poljubne dolžine in niso omejene na štiri mesta, kar je običajno za pretvorbo šestnajstiških števil. Zaradi splošnosti jih lahko uporabimo tudi v drugih programih.

```

100 PRINT"Q"
110 PRINT INPUT$;5$LEFT$(A$,1)
120 I=LEN(A$)-1:FMID$(A$,I,1)O="="THENI=I-1
125 IFB$=""$THENGOSUB319
130 IFB$=""$THENGOSUB359
135 IFB$=""$AND9$<=""$THENL=VAL(A$)
140 PRINTCHR$(145)TAB(LEN(A$)+2)
150 C$=RIGHT$(A$,1)
160 IFC$=""$THENJ=0 GOSUB330
170 IFC$=""$THENI=1-C$="" GOSUB370
180 IFC$=""$THENPRINTL
200 GOTO110
300 :
301 :
310 L=0 FORK=2TO1-I:L2=ASC(MID$(A$,K))-L=16*L+L2-48+(L2<64)*7:NEXT RETURN
320 :
321 :
330 IFINT(L/16)J>15THENJ=J+1 GOTO330
340 L=L/16:FORK=1TO3+I:L2=L-FRINTCHR$(C48+L2-(L2<9)*7):L=16*(L-L2):NEXT RETURN
245 :
246 :
247 :
248 :
249 :
250 :
251 :
252 :
253 :
254 :
255 :
256 :
257 :
258 :
259 :
260 :

```

MEMO

Pri tej različici igre MEMO ■ številki, temveč so barve, tako kot pri klasični igri, ki jo igramo na plošči, v katero zatikamo trne različnih barv. Računalnik izbere štiri barve iz množice šestih barv. Ista barva se lahko v kombinaciji večkrat ponovi.

Odgovor na našo kombinacijo barv so črni kvadrati ■ pravilno ugotovljeno barvo na pravem mestu in beli kvadrati za barve, uporabljene v iskani kombinaciji.

Potem ko poženumo program z ukazom RUN, se zaslon obarva v sivem odtenu. S pritiskom na tipke ■ številkami od 3 do 8 izberemo barvo, ki se prikaže na zaslonu kot obarvan kvadrat. Če pritisnemo tipko s številko 3, se nam prikaže kvadrat v rdeči barvi. Če se zmotite, zbršete zadnji kvadrat s tipko DEL. Po štirih izbranih barvah pritisnete tipko RETURN in v odgovor se bodo izpisali črni in beli kvadrati. Če ne dobite nobenega odgovora, je vaša kombinacija popolnoma napačna, če dobite štiri črne kvadrate, pa ste ugotovili pravo kombinacijo.

Program je sestavljen iz petih delov:
 Vrsta 100 določanje začetnih vrednosti
 Vrste 110-300 določanje naključne kombinacije
 135-180 sprejemanje podatkov s tipkovnice in izpis na zaslonu
 210-290 izračun rezultatov
 300-340 prikaz rezultatov
 V vrsti 180 je rutina, ki vpisuje podatke, neposredno potrebne za prikaz na zaslonu, v video RAM.

Matjaž Kljun,
 Ljubljana

PRETVORNIK ŠTEVIL

Pri pisanju programov, posebno v strojnem jeziku, navadno potrebujemo števila, ki so izražena v šestnajstiškem ali dvojiškem številskem sistemu. Računati pa smo navajeni v desetiškem sistemu. Pretvarjanje med različnimi številskimi sistemi je sorazmerno enostavno, a pogosto zamudno in odvečno opravilo. Pred vami je program, ki pretvarja števila znotraj šestnajstiškega, dvojiškega in desetiškega številškega sistema v vseh mogočih kombinacijah. Za oznake številskih sistemov smo vzeli standardne simbole, ki so uporabljeni tudi v zbirnikih: \$ (dolarski znak) za šestnajstiški sistem, % (odstotki) za dvojiški in brez posebnih oznak za desetiški številski sistem.

Sintaksa za pretvorbo šestnajstiškega števila v dvojiško je naslednja:

```

$ F1 = % (RETURN)
Pretvorbo dvojiškega števila v desetiško zahtevamo z:
%11001 = (RETURN)
Po izpisu rezultata dobimo:
$ F1 =11110001

```

```

100 D=1024 PRINT"Q":POKE53280,12:POKE53281,12:ME=0:PO=0 I=0
110 FORX=0TO3
120 NN(X)=INT((RND(1)*10)+4)*7/13)
130 NEXT
135 FORX=0TO3:NA(X)=NN(X):NEXT
145 GETA$:IF A$="" THEN145
150 IF A$=CHR$(13)ANDI=4THENFORX=0TO3:BA(X)=PEEK(I+X*54272)/RND15:NEXT GOTO218
155 IF A$=CHR$(20)ANDI>0THENI=I-1:POKEI+54272,12
160 A=VAL(A$)-1
165 IFA>1ANDR(8)THENGOSUB175
170 GOTO145
175 IFI=4THENRETURN
180 POKEDI+160:POKEI+54272,A:I=I+1:RETURN
210 FORX=0TO3
220 IFNA(X)=BA(X)THENME=ME+1:BA(X)=0:NA(X)=0
230 NEXT
240 FORX=0TO3
245 IFBA(X)=0THEN290
250 FORY=0TO3
260 IFNA(Y)=0THEN280
270 IFNA(Y)=BA(X)THENPO=PO+1:NA(Y)=0:BA(X)=0
280 NEXTY
290 NEXTX
300 I=1+2: E=ME
310 IFME>0THENA=0 ME=ME-1:GOSUB180:GOTO310
320 IFFD>0THENA=1-PO=PO-1:GOSUB180:GOTO320
330 IFE=4THENEND
335 IFFD>1944THENPRINT"KONEC":END
340 D=D+48-I=0:GOTO135

```

LSD, tableta proti glavobolu ob presnemavanju programov

ŽIGA TURK

Vse se je začelo decembra 1982, tik pred novim letom. Peščiči ponosnih lastnikov spectrumov je dedek Mraz prinesel prve originalne angleške igrice: Lačnega Horacija, Planetoide, Simulator letenja, Šah in Bioritem. Stroške smo si razdelili, vsak pa naj bi tudi dobil kopije programov. Seveda je bilo navdušenje velikansko in vsak si je čimprej poskušal zagotoviti svoj izvod.

Teško je opisati spoštovanja, s katerim smo se lotili presnemavanja. To so bili prvi programi in nihče od nas ni pričakoval, da se bo število programov tako naglo večalo. Poiskali smo vrhunska kasetofona in si iz originalov presneli vsak svojo kopijo. Praznično razpoloženi bi se vsi radi začeli čimprej igrati. Tako sva s prijateljem skupaj dobila samo eno kopijo, ki naj bi si jo še enkrat sama presnela. Slabši izvod sem dobil jaz in ga nisem mogel več zanesljivo vpisati v računalnik.

Programi za današnje razmere sploh niso bili zaščiteni. Kmalu smo ugotovili, da je mogoče programe, ki se začnejo izvajati avtomatsko, po vpisovanju ustaviti, če jih vpišemo z ukazom MERGE. Nekateri vrstice so bile skrivne oziroma napisane z barvo papirja. Nekaj več težav so povzročali deli programov, ki so bili posneti kot CODE. Pri njih namreč nismo nikoli zatrdno vedeli, koliko so dolgi in kam se nalagajo. Z nekaj pritiskanja na PEEK po spominu je bilo mogoče ugotoviti tudi to.

Nekaj mesecev za temi igrami je avtor dobil assembler in disassembler in je lahko začel »razkopavati po romu«. Knjige ROM Disassembly namreč še ni bilo. Oba programa sta prišla kot nalašč, saj je

podjetje Imagine močneje zaščitilo svojo Arcadio. Programu sta namreč sledili dve kratki kodi, za kateri nismo vedeli, kam se morata naložiti.

Brskanje po romu pa ni bilo zaman, odkril sem namreč vhodno točko rutine za včitavanje s traku. Tako sem HEADER z rutino v strojnem jeziku posnel na določeno mesto v pomnilniku in ga analiziral. Zgodaj spomladi je tako nastal program za analizo headerjev – DECODER. Prvih 16 vrstic te verzije LSD je praktično enakih kot ri decoderju. Kmalu zatem sem odkril še rutino za snemanje na trak; ko sem te tri rutine povezal, je nastal program LSD (Loader Saver Decoder in ne Lucy in the Sky with Diamonds).

Naslednje verzije LSD so bile v bistvu iste, vključevale so le dodatne rutine v basicu, ki so program prilagajale novim tipom zaščit, predvsem za programe brez headerjev.

Kakšen mesec za prvimi tabletami LSD sta se pojavila še angleška programa COPYCAT in THE KEY. »Maček« je bil popolnoma neuporaben, saj ni odkrival napak pri včitavanju. Ključ do zaklenjenih kaset se je pojavil kasneje, bil pa je nerodno narejen in sta bila za kopiranje programov headerjem in brez njega potrebna dva različna programa. Nobeden ni uporabniku omogočal toliko informacij dogajanja v programu kot LSD, ki je ob kopiranju lahko izpisoval direktno na tiskalnik ali zaslon. Po izidu knjige Spectrum ROM Disassembly so programi za kopiranje postali slovenska nacionalna specialiteta. Kako tudi ne, saj je bilo treba kopirati nekaj novih programov na teden, po možnosti še za kolege. Nekateri programi so napisani v celoti v strojni kodi in porabijo nekaj manj spomina, večina pa ohranja efes-

dejevski način izpisovanja, kaj se dogaja.

Verzija 4.5 vam omogoča avtomatsko kopiranje 99 odstotkov vseh programov, ki jih srečate pri nas. Nekateri pa so predolgi in bodo zahtevali rutino, ki bo iz traku včitala le določeno količino podatkov iz sredine piskanja. Še bolj potrebni pa bodo programi za kopiranje datotek z mikrotračnikov.

Je presnemavanje sploh dovoljeno?

Pravno morda zadeve res niso urejene, toda moralno pomeni kopiranje programov za druge kraje tistemu, ki se je mučil in program napisal. Kopiranje uvoženih programov je mogoče sicer upravičiti kot »prispevek k zmanjšanju porabe deviznih sredstev«, s kopiranjem domačih pa boste kradli avtorjem in neposredno škodili razvoju domače produkcije programov.

O programu

Program, ki ga imate pred seboj, ni ravno vzor vestnega programiranja. Je namreč neposredni potomec Dekoderja. To ni zadnja verzija programa, je pa primeren za objavo, ker je te najnunejšje napisano v strojnem jeziku.

Ko programe nalagate iz basicu, se posnemajo tako, kot to zahteva njihov header. V tem programu pa strojne rutine poskrbijo, da se podatki včitajo na natančno določeno mesto v spomin, od tam pa v enaki obliki nazaj na trak.

Tri strojne rutine so:

USA 23808 posname v računalnik »len« bytov, prvi od njih pa

Kako so programi shranjeni na traku

Vsaka datoteka, ki jo posnamete na trak, najsi bo BASIC, koda ali spreminljivka, je posneta na enak način. Na traku sta dva dela, header in data, pred obema pa je t. i. leader, modro-rdeče črte, ki nastavijo nivo kasetofona.

Računalnik najprej posname header. V njem so informacije o podatkih, ki sledijo. Dolg je 18 bytov:

- | | |
|-------|--|
| 0 | flag, ki pove, da gre za header (0 = header, 1 = data) |
| 1 | tip (0 = basic, 1 = numerično polje, 2 = znakovno polje, 3 = koda) |
| 2-11 | ime |
| 12-13 | dolžina |
| 14-15 | začetek kode ali LINE basica |
| 16-17 | neto dolžina programa v basicu brez spreminljivk |
| 18 | vsota bytov headerja MOD 256 |

Sledi kako sekundo premora, nato pa se posname še data. To so podatki, ki smo jih želeli posneti, spet pa je na začetku flag byt na koncu kontrola vsote.

Ob vsakem nalaganju računalnik seštevata byte. Kar dobi, se mora ujemati z zadnjim bytom na traku.

Byte, ki jih želimo posneti, si lahko predstavljamo tudi kot serijo ničel in enic. Na traku so ničle posnete z enim mihajem frekvence 2000 Hz, enice pa z nihajem 1000 Hz. Povprečna hitrost nalaganja je torej 1500 litov na sekundo, če pa je mnogo nižal, boste opazili, da bo čas nalaganja občutno krajši. Program LSD vam javlja pričakovani čas za SAVE podatkov, ki so v pomnilniku, upoštevajoč hitrost 1500 bitov v sekundi.

Večina komercialnih programov sestavlja več kosov header/data.

mora biti »uv«. Če je »len« = 65535, »uv« ni pomemben. Byti so posneti od adrese st navzgor, koliko jih je posnetih, pa na koncu pove register BC. Na adresi 23785 je koda napake (Tape Loading Error). 0-ni napake.

1 – dejansko število bytov na traku je manjše od predpostavljene (pri HEADERLESS), vendar so vsi byti pravilno naloženi.

2 – prvi byt je bil napačno predpostavljen.

3 – NAPAKA!

USA 23788 zapiše na trak »len« bytov od lokacije »st« naprej, prvi byt pa bo »uv«.

USA 23925 prepisuje rutine v strojnem jeziku na področje grafičnih znakov.

Program v basicu je pisan tako, da porabi kar najmanj prostora; zato trpi preglednost:

3 Izpisovanje headerja – izpis sestavlja v p, ki ga PRINTA ali LPRINTA.

MOJ MIKRO - >>>>

```

2 DEF FN V(N)=INT (N/WW):
  DEF FN M(N)=N-WW*INT (N/WW):
  GO TO VAL "41"
3 LET r$="PRGG":
  LET a=PEEK 23400:
  DIM p$(36):
  LET lh=FN b(23411)
4 IF PEEK 23414(>)128 THEN
  LET r$="N-AR":
  LET p$(21 TO 24)=STR$(FN b(23413))
5 GO TO 6+a
6 LET p$(27 TO )=STR$(FN b(23415))+"+
+STR$(lh-FN b(23415)):
  GO TO 10
7 IF a=i1 THEN
  LET r$="N-ar":
  LET p$(21 TO )=STR$ lh
8 IF a=i2 THEN
  LET r$="$-ar":
  LET p$(21 TO )=STR$ lh
9 IF a=i3 THEN
  LET r$="CODE":
  LET p$(21 TO )=STR$(FN b(23415))+
+STR$ lh
10 FOR n=VAL "23401" TO VAL "23410":
  LET p$(n-23400)=CHR$(PEEK n):
  NEXT n
11 LET p$(12 TO 19)=r$
15 POKE 23692, CODE " RETURN ":
  PRINT BRIGHT 1; p$(SGN PI TO 10); BR:
  IGH 1; PAPER VAL "5"; p$(11 TO ):
  LET sum=sum+lh
16 IF aa=VAL "4" THEN
  LPRINT p$
17 RETURN
18 DEF FN b(n)=PEEK n+WW*PEEK (n+1)
25 LET st=cl+i1:
  LET len=VAL "65535":
  LET uv=y:
  LET a$="l":
  GO SUB VAL "31":
  PRINT "HEADERLESS"
27 IF er>=i2 AND lt>=(len-cl) THEN
  RETURN
28 LET uv=PEEK (cl+i1):
  LET len=lt-i1:
  LET a$="s":
  LET st=cl+i2:
  PRINT "START TAPE":
  PAUSE y:
  GO SUB VAL "31":
  GO SUB VAL "75":
  IF a$="s" THEN
    GO TO VAL "26"
29 RETURN
31 POKE VAL "23783", FN v(len)
32 POKE VAL "23782", FN m(len)
33 POKE VAL "23781", FN v(st)
34 POKE VAL "23780", FN m(st)
35 POKE VAL "23784", uv
36 POKE VAL "23786", FN m(len)
37 POKE VAL "23787", FN v(len)
38 IF a$="l" THEN
  PRINT AT x,y: " LOAD ing ":
  PRINT AT x,y:
  LET lt=USR 23808:
  GO TO VAL "90"
39 IF a$="s" THEN
  RANDOMIZE USR VAL "23788"
40 RETURN
42 DATA VAL "26999", VAL "0", VAL "256", VA:
  L "23780", VAL "21", VAL "0", VAL "1", VA:
  L "2", VAL "3"
43 READ CL:
  CLEAR CL:
  RESTORE :
  READ cl, sum, ww, st, x, y, i1, i2, i3:
  LET st=cl+i1:
  LET stt=st

```

- 28 Programi brez headerja, predpostavi, da so dolgi 65535, na koncu pa izpiše dejansko dolžino kot ERROR 1.
- 31 POKE vrednosti, ki jih potrebuje strojna koda, in klic ustrezne rutine.
- 42 Ko program poženemo z RUN, ta najprej postavi začetne vrednosti nekaterim konstantam. Prva vrednost je RAMTOP. Če ste podaljšali program, boste morali to število povečati. Tudi števila, ki se pogosto pojavljajo, so konstante, saj porabijo manj spomina, kot če bi bile eksplicitno določene.
- 44 Izpiše MENU:
 - 1 - kopira programe s headerjem
 - 2 - kopira programe brez headerja
 - 3 - izpisuje header na ekran in verificira
 - 4 - izpisuje header na ZX PRINTER
 - 5 - kopira dolge programe.
- 48 Začetek rutine, ki srkbi za LOAD.
- 49 Konstante headerja
- 50 Klic rutine SAVE/LOAD
- 52 Če ni napake, izpiše header.
- 53 Če je error ALI izbira 4, POTE se vrne na začetek, če nisi še nič posnel, sicer pa pojdi na SAVE.
- 54 Če je program predolg, to napiši, pojdi na začetek ali pa na vrstico 63.
- 55 Pripravi se na nalaganje podatkov.
- 57
- 61 Upoštevaj napake in izbiro v menuju.
- 63 Z GOTO 63 po BREAK posnamete na trak vse, kar je bilo uspešno včitano. Zanka teče po vseh včitanih kosih (max 10).
- 64 Header.
- 67 Podatki.
- 70 Ponovno?
- 80 Rutina obravnava napake.

```

44 POKE VAL "23617", VAL "152":
  FOR n=i1 TO i3:
    RANDOMIZE USR VAL "3581":
  NEXT n:
  BORDER VAL "7":
  PRINT AT x-i2, y: " LSD V4.4 by ZIGYSC
  FT" "1/2 COPY 3/4 PRINT header 5 VLF
  ":
  INPUT "ZIGYSC":
  IF aa=i2 THEN
    GO SUB VAL "25":
    GO TO VAL "44"
45 IF aa=VAL "5" THEN
  RANDOMIZE USR VAL "23925"
48 LET a$="l":
  LET stt=cl+i1:
  LET npr=y:
  DIM s(VAL "10"):
  LET sum=y
49 LET ST=VAL "23400":
  LET LEN=VAL "17":
  LET uv=y
50 GO SUB VAL "31"
52 IF NOT er THEN
  GO SUB 3
53 IF er OR aa>i3 THEN
  GO TO VAL "48"+VAL "15"*(npr>y)
54 IF lh>65515-stt AND aa=i1 THEN
  PRINT "ERROR 4 - TOO LONG ":
  GO TO VAL "44"+VAL "19"*(npr>y)
55 LET ST=stt+20:
  LET LEN=lh:
  LET uv=255
56 GO SUB VAL "31"
57 IF aa>i2 OR (er AND (aa>i1 OR npr=y))
  THEN
  GO TO VAL "48"
58 IF er AND npr>y THEN
  GO TO VAL "63"
61 GO TO VAL "90"
63 LET a$="s":
  PRINT "START TAPE":
  PAUSE y:
  LET stt=cl+i1:
  FOR n=1 TO npr:
    LET lh=s(n):
    PRINT AT x, VAL "10": " SAVE "; BRIGH:
    T 1; (n-i1)

```



90 Dejansko doda program v spomin in vpraša, ali želimo posneti na trak. Če hitro pohodimo tipko »s«, bo program posnel doslej naloženo. Čaka zelo malo časa, zato navadno program nalaga, dokler ne porabi vsega razpoložljivega spomina ali dokler ga za BREAK-GOTO 63 ne pošljemo drugam. Ni najbolj elegantno, toda ni nam treba stalno pritiskati gumbov med deli programa.

Kako program vtipkati

Najprej vtipkajte PROGRAM 1. Izpis je zaradi večje preglednosti narejen s programom LLIST 642 s Kasete Radia Študent, zato se ne trudite, da bo tak tudi na vašem ekranu. Vse besede, ki nastopajo tudi v basicu (»LOADING«, »SAVING« ...) vtipkajte kot en znak.

Ne preizkušajte, ali dela, ampak ga shranite na trak.

Potem vtipkajte PROGRAM 2. Zadnji znak v stavku REM mora

biti na naslovu 24041, kar preizkusite z ukazom poke 24041, code »*«. Ta se mora pojaviti kot zadnji znak v stavku REM. Lahko si pomagata tudi tako, da natipkate še daljši REM, ponovite POKE in potem zbršite, kar je preveč.

Poženite program 2 in vstavljajte vrednosti iz tabele. Izpis, ki se bo pojavljal na ekranu, se mora ujemati s tabelo. Invertirano izpisani vrednosti sta zadnja znaka vsote, kar vam rabi za kontrolo.

Pobrišite vse razen prve in z MERGE naložite program 1.

Vpišite še POKE 23635,235. POKE 23636,93 osnemite na trak kot SAVE »LSD 4.4« CODE 23500,4000.

Testirajte z RUN in upajte, da dela. Če se vam pojavi opozorilo »OUT OF MEMORY«, zvišajte spremenljivko »CL«.

Če program ne dela, ohranite mirna kri in ga poskusite »razhroščiti«.

```

64 LET ST=stt:
   LET LEN=VAL "17":
   LET UV=4:
   GO SUB VAL "31"
67 PAUSE X:
   LET LH=LH:
   LET UV=VAL "255":
   LET ST=STT+VAL "20":
   GO SUB VAL "31"
69 PAUSE IS*X:
   LET STT=STT+S(N)+VAL "20":
NEXT N
70 GO SUB VAL "75":
IF AS="S" THEN
  GO TO VAL "63"
71 GO TO VAL "48"
75 PAUSE X:
BEEP VAL ".1".X:
INPUT "SAVE again (s) ?";AS:
RETURN
80 LET ER=PEEK (STC+5):
IF ER=I2 AND LT<>Y THEN
  LET ER=I3
82 IF NOT ER AND AS>I2 AND UV<>Y THEN
  PRINT "VERIFY OK!"
83 IF NOT ER THEN
  RETURN
84 IF ER=I2 AND LT<>Y THEN
  LET ER=I3
85 PRINT "ERROR ";ER;" AT ";LT:
  RETURN
90 LET NPR=NPR+I1:
FOR N=VAL "23400" TO VAL "23415":
  POKE (STT+N-VAL "23400"),PEEK N:
NEXT N:
LET STT=STT+LH+VAL "20":
LET S(NPR)=LH:
IF NPR=VAL "10" THEN
  GO TO VAL "63"
92 PRINT (NPR-I1);" IN BLOCK SAVE ? ":
PAUSE 3*X:
PRINT AT X,VAL "10": INK I3;" BYT ";
UM;" SEC ";INT VAL "6*(NPR)+SUM/187.5":
...
IF INKEY$="S" THEN
  GO TO VAL "63"
94 GO TO VAL "49"
  
```

PEEK	PEEK	PEEK	PEEK	PEEK	PEEK	PEEK	PEEK
23760	00	10	7	00	04	05	00
23765	75	00	00	00	73	71	00
23770	00	00	40	57	50	00	01
23775	10	00	40	10	10	00	00
23780	00	00	00	10	00	10	00
23785	00	01	40	00	00	00	00
23790	00	00	00	00	00	00	00
23795	00	00	4	00	01	04	00
23800	00	00	00	00	01	40	00
23805	00	01	00	00	01	40	00
23810	00	01	00	00	01	00	00
23815	00	01	00	00	01	00	00
23820	00	01	00	00	01	00	00
23825	00	01	00	00	01	00	00
23830	00	01	00	00	01	00	00
23835	00	01	00	00	01	00	00
23840	00	01	00	00	01	00	00
23845	00	01	00	00	01	00	00
23850	00	01	00	00	01	00	00
23855	00	01	00	00	01	00	00
23860	00	01	00	00	01	00	00
23865	00	01	00	00	01	00	00
23870	00	01	00	00	01	00	00
23875	00	01	00	00	01	00	00
23880	00	01	00	00	01	00	00
23885	00	01	00	00	01	00	00
23890	00	01	00	00	01	00	00
23895	00	01	00	00	01	00	00
23900	00	01	00	00	01	00	00
23905	00	01	00	00	01	00	00
23910	00	01	00	00	01	00	00
23915	00	01	00	00	01	00	00
23920	00	01	00	00	01	00	00
23925	00	01	00	00	01	00	00
23930	00	01	00	00	01	00	00
23935	00	01	00	00	01	00	00
23940	00	01	00	00	01	00	00
23945	00	01	00	00	01	00	00
23950	00	01	00	00	01	00	00
23955	00	01	00	00	01	00	00
23960	00	01	00	00	01	00	00
23965	00	01	00	00	01	00	00
23970	00	01	00	00	01	00	00
23975	00	01	00	00	01	00	00
23980	00	01	00	00	01	00	00
23985	00	01	00	00	01	00	00
23990	00	01	00	00	01	00	00
23995	00	01	00	00	01	00	00

SUMA USED BYTOW: 32885
 REM 23635 235
 REM 23636 93

PEEK	PEEK	PEEK	PEEK	PEEK	PEEK	PEEK	PEEK
1000	00	10	00	00	00	00	00
4000	00	00	00	00	00	00	00
7000	00	00	00	00	00	00	00
10000	00	00	00	00	00	00	00
12000	00	00	00	00	00	00	00
14000	00	00	00	00	00	00	00
16000	00	00	00	00	00	00	00
18000	00	00	00	00	00	00	00
20000	00	00	00	00	00	00	00
22000	00	00	00	00	00	00	00
24000	00	00	00	00	00	00	00
26000	00	00	00	00	00	00	00
28000	00	00	00	00	00	00	00
30000	00	00	00	00	00	00	00
32000	00	00	00	00	00	00	00
34000	00	00	00	00	00	00	00
36000	00	00	00	00	00	00	00
38000	00	00	00	00	00	00	00
40000	00	00	00	00	00	00	00
42000	00	00	00	00	00	00	00
44000	00	00	00	00	00	00	00
46000	00	00	00	00	00	00	00
48000	00	00	00	00	00	00	00
50000	00	00	00	00	00	00	00
52000	00	00	00	00	00	00	00
54000	00	00	00	00	00	00	00
56000	00	00	00	00	00	00	00
58000	00	00	00	00	00	00	00
60000	00	00	00	00	00	00	00
62000	00	00	00	00	00	00	00
64000	00	00	00	00	00	00	00
66000	00	00	00	00	00	00	00
68000	00	00	00	00	00	00	00
70000	00	00	00	00	00	00	00
72000	00	00	00	00	00	00	00
74000	00	00	00	00	00	00	00
76000	00	00	00	00	00	00	00
78000	00	00	00	00	00	00	00
80000	00	00	00	00	00	00	00
82000	00	00	00	00	00	00	00
84000	00	00	00	00	00	00	00
86000	00	00	00	00	00	00	00
88000	00	00	00	00	00	00	00
90000	00	00	00	00	00	00	00
92000	00	00	00	00	00	00	00
94000	00	00	00	00	00	00	00
96000	00	00	00	00	00	00	00
98000	00	00	00	00	00	00	00
100000	00	00	00	00	00	00	00

```

1100 LET SUMA=0: FOR N=23760 TO
24036 STEP 5: PRINT N:
1110 FOR M=6 TO 5
1120 INPUT "POKE ";(N+M);";";POKE
M
1130 POKE (N+M),POKE
1140 PRINT TAB 6+4*M;POKE;
1150 LET SUMA=SUMA+POKE
1160 NEXT M
1170 LET AS=STR$ SUMA
1180 PRINT TAB 68; INVERSE 1;AS(
LEN AS-1 TO LEN AS)
1190 NEXT N
12000 PRINT "SUMA=";SUMA
12100 REM
12200 REM LISTING 2
  
```

Microdrive in novi ROM v interface 1

DARKO VOVK

Dolgo pričakovani microdrivi so končno tu. To so spominske enote, ki lastnikom ZX spectruma omogočajo shranjevanje in polnjenje programov in podatkov. Hkrati z microdrivi pa smo dobili možnost za lokalno delo več spectrumov in vmesnik RS 232.

kasetofon, ki ga je pred dvema letoma že izumila neka ameriška tovarna za VIC-20, pa ni šel v promet.

Strojna oprema

Tako MICRODRIVE kot INTERFACE 1 sta estetsko na zavidljivi ravni. Mogoče bi bil ves sklop priročajši, če bi bile mikrotračne

To ni edina funkcija »podstavka«, saj se v natančno oblikovani plastični črni škatli skrivajo kar tri, v bistvu ločene enote. To so: vmesnik za MICRODRIVE, vmesnik RS 232 in kontrolna enota za lokalno mrežo spectrumov.

Gledano z očmi elektronika so tu posebno izdelan čip z vso potrebno logiko, nekaj tranzistorjev, pest uporov in dodaten ROM (8 K). Vsebinske enote MICRODRIVE je podobna, to razliko, da sta tu namesto roma elektromotor z nekaj mehanike in »magnetofonska« glava za miniaturni trak.

Toliko sestavnih delih, sicer pa o strojni opremlenosti zaenkrat vse najboljše.

ROM – srce vmesnika

Iznajdljivi Clive Sinclair je problem novega roma uredil s preklopom. Naslov za vstop v novi ROM je 0008 H in 1708 H, izhod pa je na 0700 H, kjer je instrukcija RET. Tako stari ROM nadaljuje izvajanje na katerikoli naslovu, odvisno od tega, kaj novi shrani na področje »stack«. Novi ROM dela torej vzporedno z obstoječim in v skladu z zanimivo filozofijo: »Prepušči meni, česar sam ne zmoraš!«

ROM omogoča lastnikom vrsto novih ukazov v osnovni, hackerjem pa pomeni izziv k novim igrarjem »muk« in neprepanim nočem. Zdaj je čas za prve kritike. Novi ROM še zdaleč ne zmora tistega, kar bi v primerjavi z osnovnim 16-kilobytnim lahko pričakovali od njega.

Oglejmo si nekatere nove ukaze ter njihove dobre in slabe lastnosti!

Ukaz FORMAT se v različnih primerih različno izvaja. Če še ne veste, za kaj gre, poskusite naslednje:

```
FORMAT »m«; 1; »MOJMIKRO«;
CAT 1: format »m«; 1;
»MOJMIKRO«: CAT 1
```

Rezultat je največkrat tak, da CAT 1 pokaže enkrat večji in drugič manjši trak. Razlike je največ za 1 K. Razlog pa je v tem, da se

ob večkratnem izvajanju ukaza posamezni sektorji različno razporedijo glede na zlepjeni delček neskončnega traku.

Ukaz SAVE »m«; 1; »ime« v primeru, ko že obstaja datoteka s tem imenom, ne vpiše ničesar. Zaželeno bi bilo, da bi spectrum podobno kot »scroll?« vprašal »erase?« in po pritrdilnem odgovoru vpisal novo verzijo programa na trak.

Ukaz CAT je tako skromen, da naravnost razočara. Da nam ime traku, imena vseh datotek in velikost še nezasedenega dela spomina v K. Nujno potreben bi bil še podatek o tipu datoteke, saj ne vemo, ali je kakšna datoteka spravljena kot program, posnetek (CODE) dela spomina ali pa mogoče celo z ukazom PRINT. Zaželen bi bil tudi podatek o velikosti posameznih datotek. Če ne poznamo tipa datoteke za posamezno ime, smo pač prepuščeni poskusom. Pri tem se nam mimogrede zgodi, da se motor v microdrivu sploh ne ustavi, spectrum pa je neprizadet ob še tako divjem pritiskanju vseh mogočih kombinacij tipk.

Rešitev je dokaj enostavna, vendar za uporabnika sila neprijetna: izključitev napajanja, ki je prepovedana, če je kasetna v enoti.

Ukaz MERGE dela natančno tako, kot je opisano v priročniku. Menim, da sporočilo »merge error«, če hočemo spojiti program, ki je bil shranjen z ukazom LINE, ni čisto na mestu. Proizvajalci programske opreme bi se proti kraji lahko tudi drugače zaščitili. Na njihov račun smo pač zgubili dokaj uporabno funkcijo.

Dober za prenašanje

Vsa hvala gre ukazu MOVE. Oglejmo si njegovo praktično vrednost! Imamo program v osnovni, ki opravlja komplicirana izračunavanja in rezultate izpisuje v tabelični obliki. Izvajanje takega programa lahko traja tudi več ur. Če želimo imeti rezultate večkrat izpisane ali v več primerkih na tiskalniku, si pomagamo takole:

A. Če je predviden izpis na zaslon: OPEN)2; »M«; 1; »Izpis«: RUN

B. Če je predviden izpis na tiskalnik:

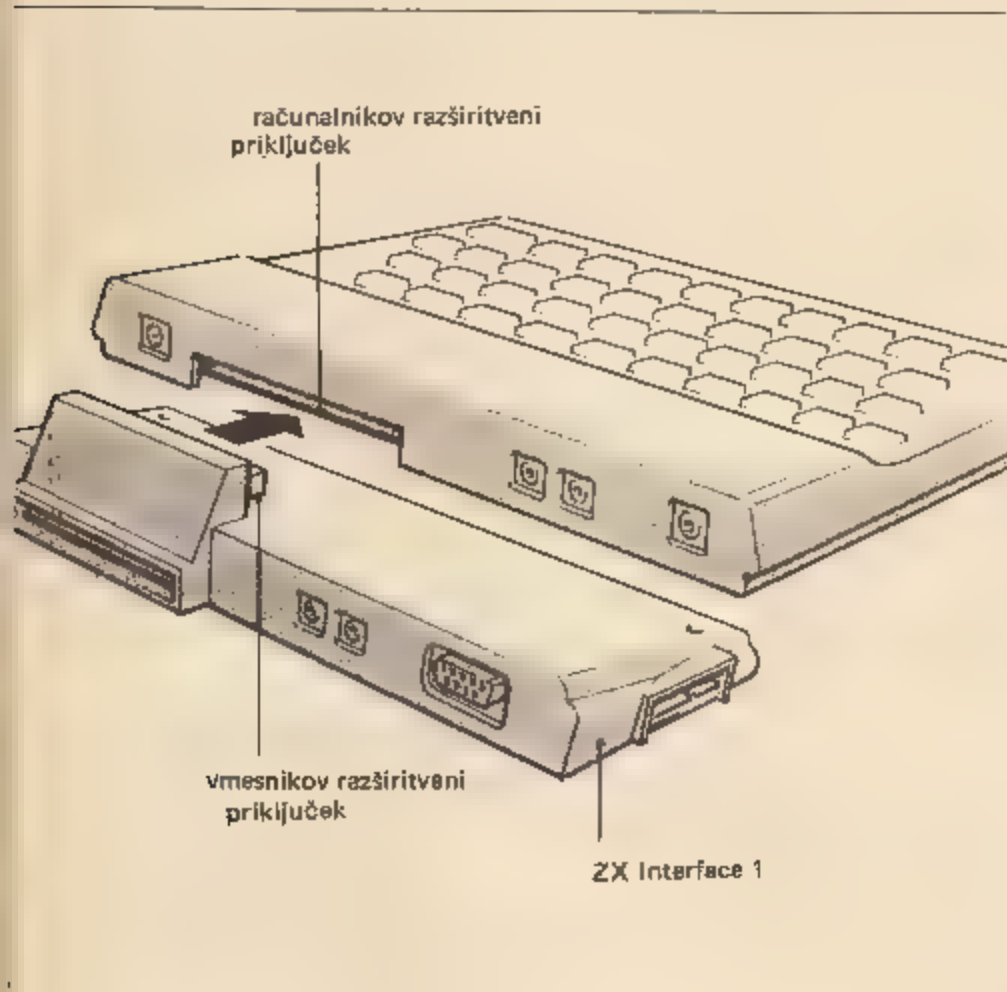

Približno tako se začnejo uvodi v člankih o mikrotračnih enotah in vmesniku INTERFACE 1 v naših in tujih revijah.

Lastniki spectrumov, ki nimajo microdrivov, pazorno spremljajo vse, kar se o tem piše. Toda tudi tisti, ki so hackersko raven že prešli, kaj radi pozabijo, da tuje revije živijo pretežno od reklame. Tako se je pri Sinclairovem microdrivu zgodilo, da ni pravzaprav še nihče objektivno ocenil te »novosti« v svetu mikrov. »Novost« zato, ker microdrive pravzaprav ni nič novega. To je le kvalitetno popmanjšanje, z računalnikom voden

enote na desni strani spectruma, kar bi olajšalo delo desničarjem. Vendar je bil tu že poprej predviden tiskalnik in tako je ostalo.

Posebej gre hvala mehanski učvrstitvi več enot MICRODRIVE med seboj. Odlična je zamisel, da je INTERFACE 1 hkrati nekaj podstavka za spectrum. Tipkovnica je zato nekoliko nagnjena. To daje boljši pregled nad posameznimi funkcijami in olajša vnašanje podatkov. Tudi spectrumov BEEP pride bolj do izraza, saj je zvočnik na ta način nekoliko odmaknjen od površine, na kateri stoji spectrum.



JULISKE ALPE-BOHINJ

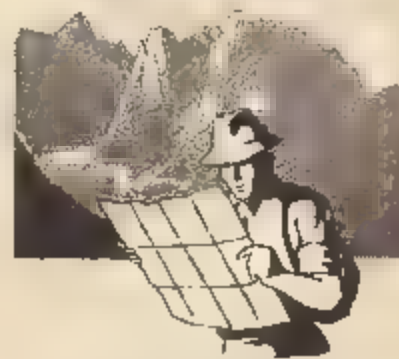

JULISCHE ALPEN-BOHINJ

BOGAT IZBOR
PLANINSKIH
ZEMLJEVIDOV
IN VODNIKOV

V Ljubljani, Dvorčakova 9 ima Planinska zveza Slovenije svoj prodajni oddelek, kjer je moč kupiti planinske zemljevide in knjige, vodnike, dnevnike itn. Nakup je možen vsak delavnik od 8. do 13. razen ob ponedeljkih, ko je prodajni oddelek odprt popoldne od 13. do 19. ure. Ob sobotah in nedeljah je zaprto. Informacije in naročila tudi po telefonu: (061) 321-553. Ugodni popusti ob nakupu več izvodov posameznih edicij.

● ZEMLJEVIDI:

Julijske Alpe - Bohinj (1:20.000)
Julijske Alpe - Triglav (1:20.000)
Julijske Alpe - vzhod (1:50.000)
Julijske Alpe - zahod (1:50.000)
Karavanke (1:50.000)
Kamniške in Savinjske Alpe (1:50.000)
Polhograjsko hribovje (1:50.000)
Pohorje - vzhod (1:50.000)
Kozjak (1:50.000)
Škofjelško hribovje (1:50.000)
Kamniške in Savinjske Alpe z Obirjem in Peco (1:50.000)
Občina Sevnica - planinska izdaja (1:50.000)
Občina Litija - planinska izdaja (1:50.000)
Triglavski narodni park (1:50.000)
Okolice Ljubljana (1:50.000)
in drugi

● PLANINSKI
VODNIKI:

Julijske Alpe - Karavanke - Vodnik po Zasavskem hribovju - Po gorah severovzhodne Slovenije - Blegoš - Lubnik - Ratitovec - Po planinski poti SPD Trst - Šmarna gora - Bil sem na Triglavu - Solčava - Planinske Alpe - Slovenske Alpe in Savinjske Alpe - Slovenska planinska pot ter Dnevnik po slovenski planinski poti - Od Drave do Jadrana po E-6 - Vodnik po transverzali kurirjev in vezistov NOB Slovenije - Notranjska planinska pot - Loška planinska pot in mnoge druge.

● PA ŠE:

Alpinistični in drugi vodniki - Vodniki v tujih jezikih - Planinska vzgojna literatura - Znaki, našitki, značke, plakati, obeski, zastave itn.

4 TO 3 za izpis na tiskalnik. Mikrokaseta ima ime, a spectrum zanj ne ve

Vprašanje je, zakaj ima mikrokaseta ime. Ime se pojavlja na vsakem sektorju, in sicer v dolžini 10 bytov, kar da okrog 1,8. To sicer ni velika številka, vendar se ob njej zamislimo, če vemo, da je imela osnovna verzija ZX 81 samo 1 K spomina.

Povsem drugače bi seveda bilo, če bi komande OPEN, LOAD, SAVE, MERGE, VERIFY, ERASE in MOVE poznale ime cartdriga-a med svojimi parametri. Idealna rešitev bi bila, če bi ime bilo alternativni podatek namesto številke MICRODRIVE enote. Tako bi dobili dinamično povezovanje datotek s programom in programi bi bili neodvisni od številke enote.

Tudi to, da basic nima ON ERROR komande se sedaj mnogo bolj pozna kot poprej. Še posebej prav bi nam prišla, ko čitamo kakšno datoteko z instrukcijo INKEY\$ ali INPUT in se nam program konča s sporočilom: B. End of file, datoteka pa ostane odprta.

Ne vem, kaj od zgoraj naštejegega bi bilo lahko uresničeno in kaj ne, vem pa, da je v novem romu neizkoriščenih 432 bytov, kar je več kot 5 odstotkov.

Staro in novo

Naj omenim še to, da se s priključenim vmesnikom poveča velikost spomina, namenjenega sistemskim spremenljivkam, saj imamo kar 28 novih sistemskih spremenljivk, ki jih za svoje delo potrebuje novi ROM. Tu so še pregled praznih in polnih sektorjev na kaseti, informacije o odprtih kanalih in tudi 10 bytov dolga rutina, ki jo novi ROM potrebuje pri preklapljanju. Začetek programa v basicu je s priključenim vmesnikom na nekoliko višji adresi kot brez njega. Še več, z uporabo ukazov OPEN in CLOSE se premika navzgor in navzdol. To je sila neugodno za vse programe, ki imajo strojno kodo stavkih REM.

Razmislite, za kaj ste spectrum uporabljali doslej. Če ustvarjate sami in vam spectrum pomeni več kot igračo, vam cena 350.000 lir ne bo previsoka in boste znašli prednosti kmalu ceniti. Drugi pa še enkrat preberite MOJ MIKRO in druge revije, potipajte žep in se odločite ZA ali PROTI.

spojni nosilac

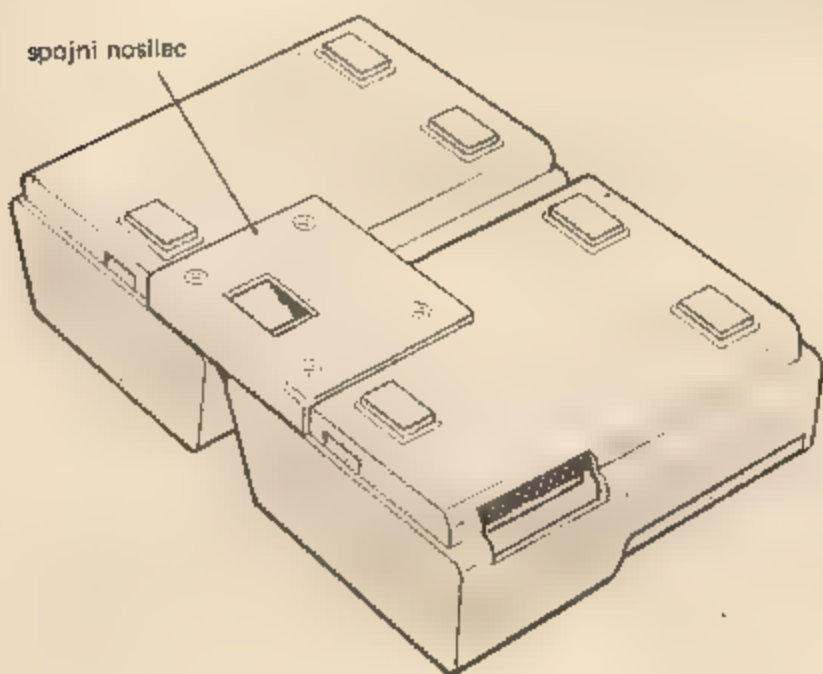

OPEN 3; »M«; 1; »Izpis«: RUN
S tem dosežemo, da se lista ne izpisuje na zaslon oziroma tiskalnik, temveč v datoteko z imenom izpis na microdrivu. Ko program konča delo, moramo datoteko še zapreti:

Add. A CLOSE 3
Add. B CLOSE 3

Za izpis rezultatov je dovolj, če vnesemo dva ukaza:
OPEN 4; »M«; 1; »Izpis«: MOVE
4 TO 2 za izpis na zaslon
OPEN 4; »M«; 1; »Izpis«: MOVE

```

ORG 8000H          ; Start strojne kode na BASIC hekm
LD HL,NOVRUM      ; Adresa rutine za razpisitev naj
LD (20700),HL     ; se prenese v VECTOR variablio.
REJ               ; Vini se v basic
NOVRUM: RST 0A10H  ; Izvedi rutino na adresi 0A10H =
DEFB 0018H        ; starom ROM-u (16 Kby). GET CHARACTER.
CP 0AH           ; je nepoznana komanda BIN ?
JR Z BIN         ; DA - poidi na labelo BIN
JR 01F000H       ; NE - vroi se na adresu 01F000H - sintaks
BIN: RST 0A10H    ; Izvedi rutino na adresi 0A10H v
DEFB 0020H        ; starom ROM-u. GET NEXT CHARACTER.
RST 0A10H        ; Izvedi rutino za kontrolo numeričnosti
DEFB 1C82H       ; v starom ROM-u na adresi 1C82H.
RES 0, (15*2)    ; Pisi na ekran četudi se komanda
RES 1, (15*1)    ; direktno na ne v programu.
CALL 09D7H      ; koner kontrole sintakse
RST 0A10H       ; Izvedi rutino v 16 Kby ROM-u na
DEFB 1E94H       ; adresi 1E94H. END-INT.
LD 0AH          ; Premañni vrednost v 8 register
LD 3A00H        ; B se stavec porke . 8 bitov v by.
LD A,20H        ; CP 79 je koda BIN 7.C instrukcija
LD (NINEH),A    ; Če 79 odštejemo 08H dobimo kodo
BIN 01174L      ; instrukcije BIN 4.C !
CALL ZINT       ; Če se bit 0 pokliči rutino za izpis v
CALL 09D7H      ; drugačo rutino za izpis enice.
LD A,(BIN+1)    ;
SUB 08H         ; Pojed naslednji bit.
LD (NINEH),A    ;
DJBZ BIN        ; Ponovi 8 krat.
LD A,20H        ; CHR# 0AH je blent.
LD HL,05C1H     ; 05C1 je adresa povratka v novi ROM.
PUSH HL         ; Adresa gne v stack
JR P151         ;
NIC: LD A,30H   ; CHR# 30H je 0.
JR P151         ;
ENA: LD A,01H   ; CHR# 01H je 1.
P151: RST 0A10H ; Izvedi rutino na adresi 0A10H v
DEFB 001AH      ; starom ROM-u. PRINT CHARACTER
REJ             ;

```

Napravi si sam

Če obstoječimi ukazi nismo zadovoljni, nam novi ROM omogoča, da si dokaj zlahka sami programiramo nove. Tu je anostaven primer.

Novi ukaz naj se imenuje BIN (BIN je bil doslej samo funkcija).

Ukaz naj izpiše v binarni obliki decimalno vrednost med 0 in 255. Sintaksa naj bo naslednja: BIN (izraz)

Izraz je lahko matematični izraz, spremenljivka ali numerična vrednost. Izraz mora imeti vrednost med 0 in 255.

Stik dveh svetov

Ing. MITJA BORKO

Računalnik nezadržno prodira v naša vsakdanja življenja. Čedalje več ljudi dela s to napravo ne le na delovnem mestu, temveč tudi doma, saj je postal mikroročunalnik zaradi razmeroma nizke cene dostopen širšim krogom. Kljub vsemu pa je uporaba mikroročunalnikov najpogostejše omejena na računanje, obdelavo podatkov, pisanje, risanje, generiranje zvoka, igranje, komuniciranje in izvajanje programov v različnih računalniških jezikih.

Namen pričujočega prispevka je predstaviti nove in mnogotere možnosti za uporabo osebnega računalnika pri meritvah analognih veličin ter pri krmiljenju in regulaciji procesov. Na teh zanimivih področjih se stikata dva sveta, analogni in digitalni. V realnem svetu, v katerem živimo, prevladujejo analogne in zvezne veličine. Svet računalnika pozna le dvoje diskretnih stanj: 1 in 0.

V prispevku, ki ga objavljamo v dveh delih, so poljudno opisana načela analogno-digitalne in digitalno-analogne pretvorbe ter meritve, krmiljenja in regulacije procesov. Ob tem navajamo nekaj stvarnih primerov za uporabo mikroročunalnika.

Meritve analognih veličin

Meritve analognih veličin, v bistvu gre za meritve električnih napetosti, je mogoče izvajati v povezavi mikroročunalnika s posebno vhodno enoto, tako imenovanim analogno-digitalnim (A/D) pretvornikom. Ta pretvarja vhodno analogno napetost v izhodno digitalno informacijo. Njegovo povezavo z računalnikom ponazarja skica 1.

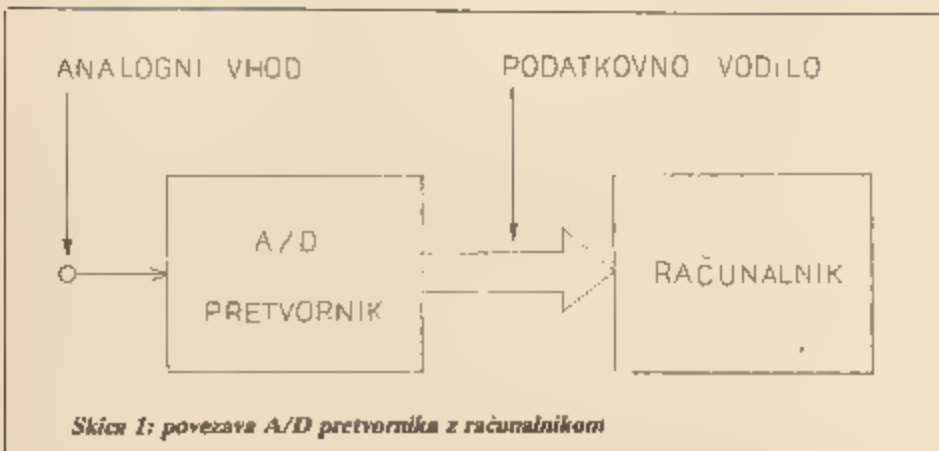

Skica 1: povezava A/D pretvornika z računalnikom

Za spoj z večino mikroročunalnikov je 8-bitni A/D pretvornik zelo ustrezen, saj ga lahko neposredno priključimo na podatkovno

vodilo (DATA BUS). Pri 8-bitnem pretvorniku je mogoče definirati 8-bitno informacijo z obsegom 2^8 , in to od 0 do 255 (desetiško) oz. od 00000000 do 11111111 (binarno).

Skica 2 prikazuje analogno-digitalno pretvorbo. To je mogoče doseči na več načinov. Prva je pretvorba s postopnim približeva-

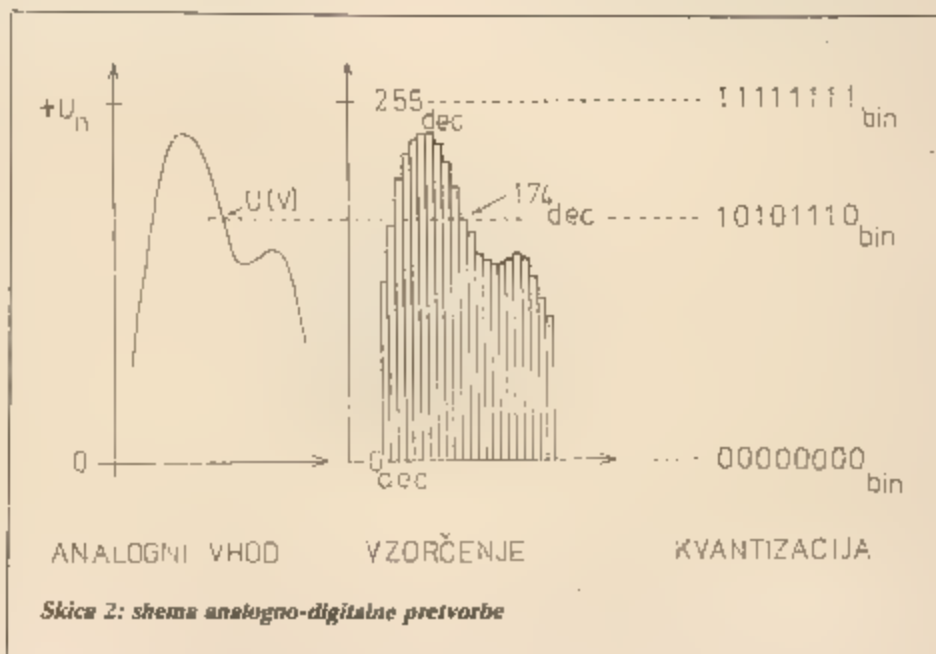

Skica 2: shema analogno-digitalne pretvorbe

njem, pri kateri izvedemo v vsakem vzorčnem intervalu 1-bitno primerjavo, druga pa je metoda z ultra linearnim integratorjem (DUAL SLOPE).

Osnovni uporabljeni podsestavi A/D pretvornikov so časovna in preklončna logika, generator referenčne napetosti, komparator, ničelni detektor in števec.

Pri obeh metodah gre za primerjavo vhodne in referenčne napetosti. Razmerje med napetostma je vselej podano s razmerjem integracijskih časov ali preštetihi impulzov.

A/D pretvorba vedno poraja t. i. kvantizacijsko napako (šum), ki je neodpravljiva in odvisna od števila diskretnih nivojev. Največja vre-

dnost napake znaša 1/2 stopnice.

Pomemben pojem pri A/D pretvorbi je dinamično območje, tj. razmerje med največjim in najmanjšim signalom, ki se izgubi v kvantizacijskem šumu. Razmerje signal/šum (SIGNAL/NOISE RATIO) znaša pri 8-bitni pretvorbi okoli 48 dB, upošteva približno relacijo: $SNR (dB) = 6 \cdot n$.

Opisana pretvorba omogoča le merjenje pozitivnih napetosti. Preprosto rešitev za merjenje (navidezno) negativnih vrednosti je mogoče doseči s emitorskim sledilnikom. Njegovo vezje kaže skica 3.

Komuniciranje računalnika z A/D pretvornikom kot periferno enoto poteka prek vhodno-izhodnega (I/O) porta in je na ravni basica omogočeno z ukazi: OUT - naslov, vrednost (PRINT) IN - naslov.

Hitrost komuniciranja je odvisna od mnogih dejavnikov. Med njimi sta najpomembnejši tehnologija vezja in struktura mikroprogramov uporabljenega računalniškega jezika. V Basicu je hitrost komuniciranja okvirno od 100 do 500 odčitkov na sekundo, na ravni strojnega jezika pa okvirno od 10.000 do 5.000.000 odčitkov na sekundo.

S povezavo A/D pretvornika in računalnika lahko torej (ob upoštevanju omejitev glede hitrosti, dinamičnega območja in šumnega razmerja) merimo prav vse veličine, ki jih je mogoče pretvoriti v električno napetost. Le korak nas loči od meritev vseh veličin s področja elektromagnetizma, mehanike in toplote, prostora in časa, svetlobe in dozimetrije. Problem meritev se je skrčil zgolj na izbiro ustreznega analogno-analognega (A/A) pretvornika. (Skica 4.)

Z uporabo mikrofona, ki je mehansko-električni pretvornik, lahko merimo zvočni tlak, s primerno izbiro drugih pretvornikov pa npr. temperaturo, vlago, dolžino, hitrost, pospešek, tlak, maso, sito, pH, tok, poljsko jakost, prevodnost, indukcijo, svetilnost itd.

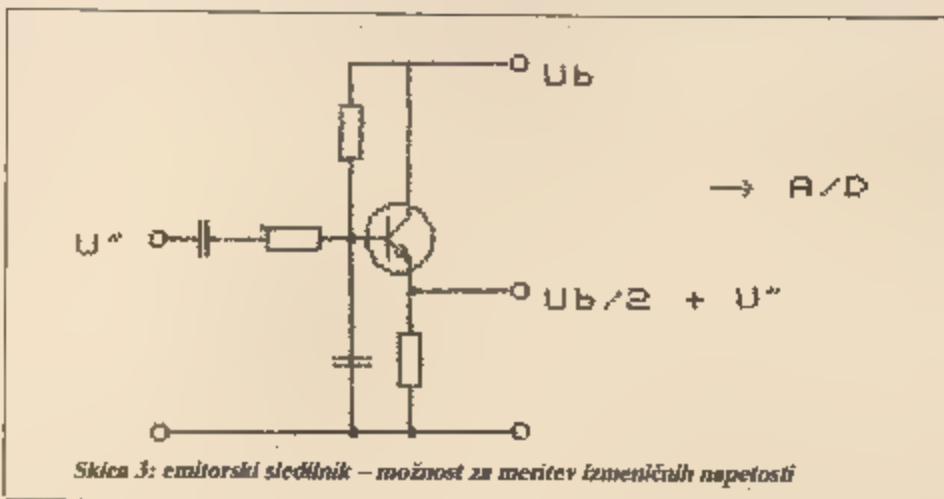

Skica 3: emitorski sledilnik - možnost za meritev izmeničnih napetosti

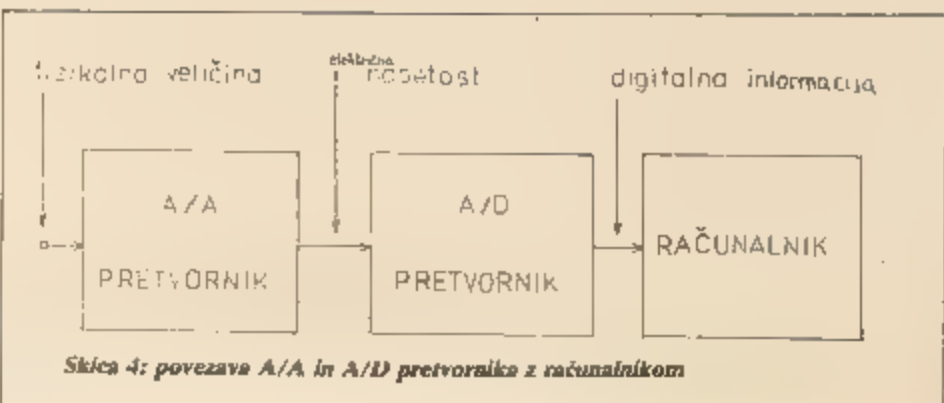

Skica 4: povezava A/A in A/D pretvornika z računalnikom



Računalnik postane torej v povezavi z A/D pretvornikom in A/A pretvornikom ter s primerno prirejenim programom merilni instrument!

Na ta način je mogoče prav preprosto realizirati voltmeter, termometer, barometer, fotometer, merilnik (izmeničnega) zvočnega tlaka, hitrosti, vrtljajev...

Posebno zanimiva je možnost za realizacijo analizatorja in osciloskopa, ki sta v tem primeru opremljena tudi s sicer redkeje vdelano funkcijo digitalnega spomina.

prikazuje možnost za zapisovanje merilnih rezultatov ohmske upornosti pri proizvodnji uporov oz. pri kontroli kakovosti in stabilnosti proizvodnega procesa. Pogled na merilni diagram (skica 6) nam omogoča, da hitro ocenimo kakovost procesa oz. ugotovimo odstopanja izmerjenih vrednosti od nazivne vrednosti in postavljenih toleranc. Ta način kontrole je mogoče brez posebnih težav uskladiti z zahtevo JUS A. A2.022 (Kontrola stabilnosti proizvodnega procesa u toku proizvodnje) in JUS A.A2.020 (Kontrola stabilnosti proizvodnega procesa; Opšti deo;

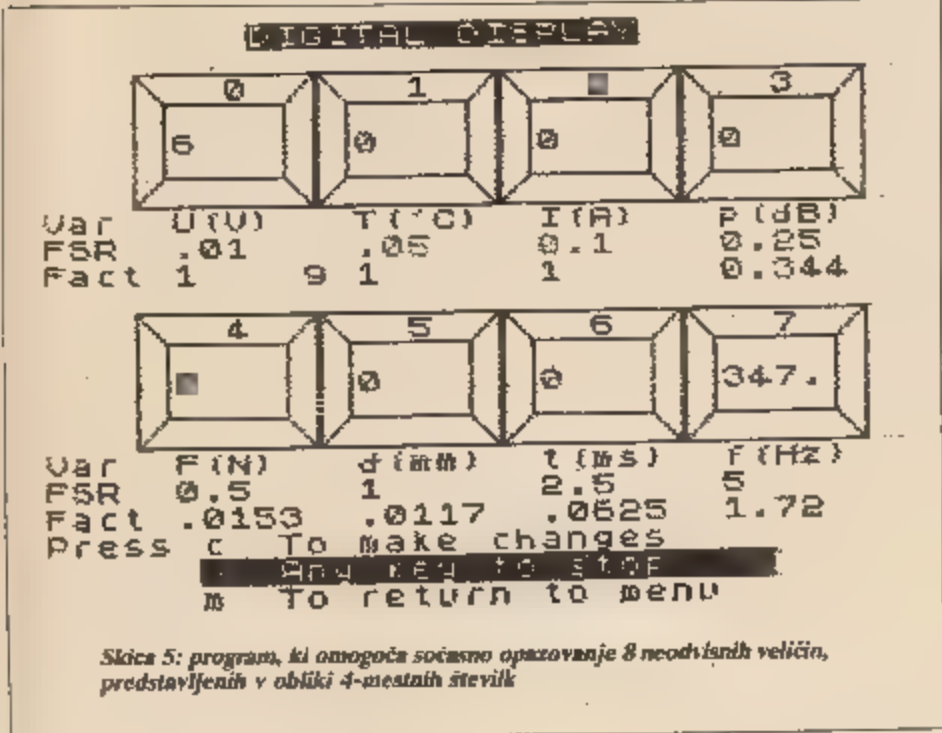

Skica 5: program, ki omogoča sočasno opazovanje 8 neodvisnih veličin, predstavjenih v obliki 4-mestnih števil

Skica 5 kaže, kako je mogoče meriti osem neodvisnih fizikalnih veličin in jih številčno prikazovati. Pod vsakim okencem je oznaka merske enote, vrednosti nazivne napetosti posamičnega vhoda (v voltih) in faktorja skale.

Drug primer je področja avtomatiziranih merilnih procesov in

Primena statističkih metoda v industriji).

V trenutku, ko so podatki rezultatih v računalniku jih lahko tudi računsko obdelamo in shranjujemo ali ustrezno obdelane posredujemo naprej ...

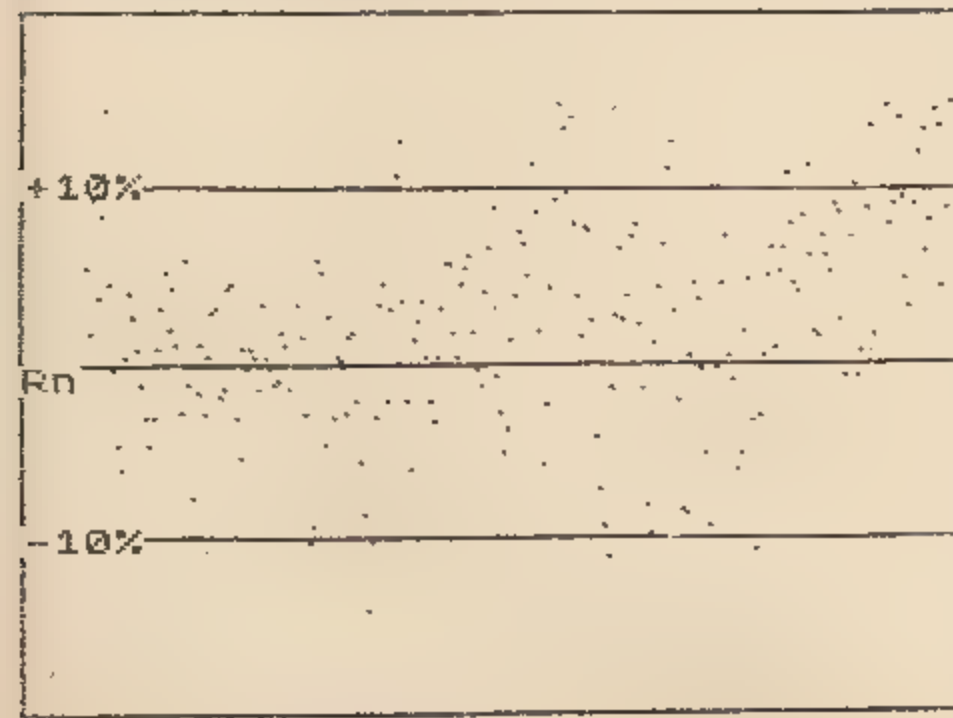

Skica 6: grafični prikaz toleranc proizvodnega procesa in množice diskretnih merilnih rezultatov

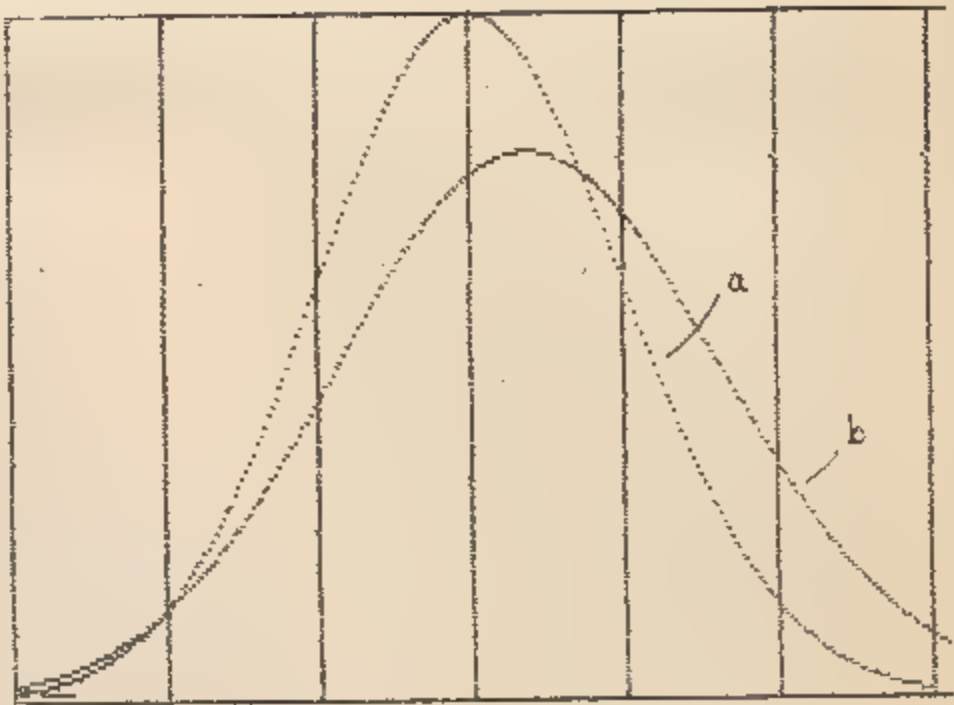

Skica 7: krivulji normalne porazdelitve za pričakovano (a) in izmerjeno (b) stanje proizvodnega procesa

Na skici 7 je grafični izpis že statistično obdelanih merilnih rezultatov iz prejšnjega primera, pri čemer je krivulja porazdelitve merilnih rezultatov s parametri populacije t. j. aritmetične srednje vrednosti (\bar{x}) in raztrosa (σ) primerljiva s teoretično krivuljo normalne porazdelitve.

D/D pretvornik je v bistvu preklopno vezje, ga je mogoče neposredno priključiti na vhodno-izhodni port računalnika, njegov izhod pa je najpogosteje narejen z releji, ki zagotavljajo galvansko ločitev krmilnega in krmiljenega tokovnega kroga. Izhodni stanji D/D pretvornika sta le 1 ali 0.

Praktični primeri D/D pretvornikov so vklop in izklop naprav. Telegrafisti in radioamaterji pa bodo z računalnikom in D/D pretvornikom lahko posredovali sporočila v Morsovi abecedi.

Krmiljenje z uporabo računalnika

Pojem krmiljenja je povezan s funkcijo posredovanja informacij

To, da je lahko računalnik hkrati telefonski imenik, že vemo.

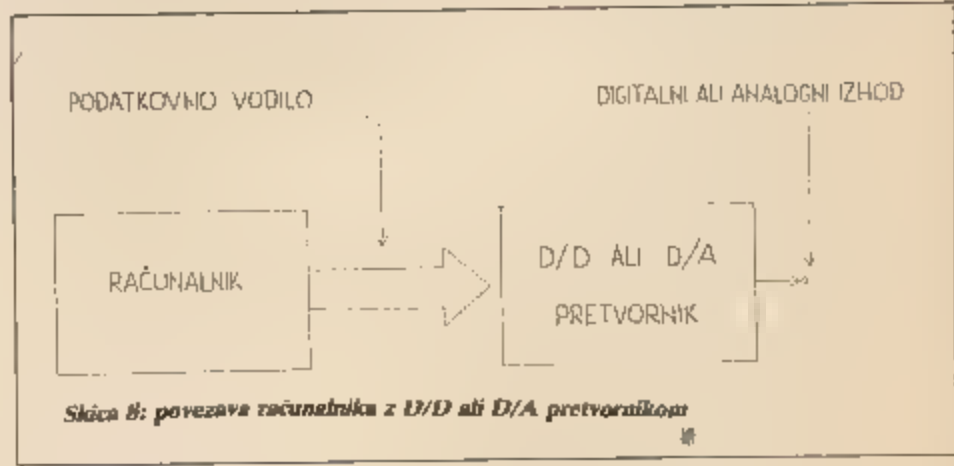

Skica 8: povezava računalnika z D/D ali D/A pretvornikom

in podatkov, pri čemer ločimo upravljanje brez povratnega vpliva in upravljanje s povratno informacijo oz. povratno zvezo (feedback). V prvem primeru smo krmiljenje ponazorili s preprosto shemo na skici 8.

Oglejmo si, kako je mogoče v naslednjem koraku računalnik z D/D pretvornikom uporabiti tudi pri izbiranju klicne številke (skica 9). Zadošča, da izhod relejnega vezja priključimo vzporedno kontaktom telefonskega številčnika, vstavimo program »telefonska številka«, dvignemo slušalko, odtipkamo številko in vzpostavimo zvezo.

Funkcija izhodne enote je v posredovanju in - ali pretvorbi sprejetih podatkov. Izhod iz te periferne enote je lahko digitalen ali analogen; ustrezno temu govorimo o digitalno-digitalnem (D/D) ali digitalno-analognem pretvorniku (D/A).

Če program povežemo s programom »domači telefonski imenik«,

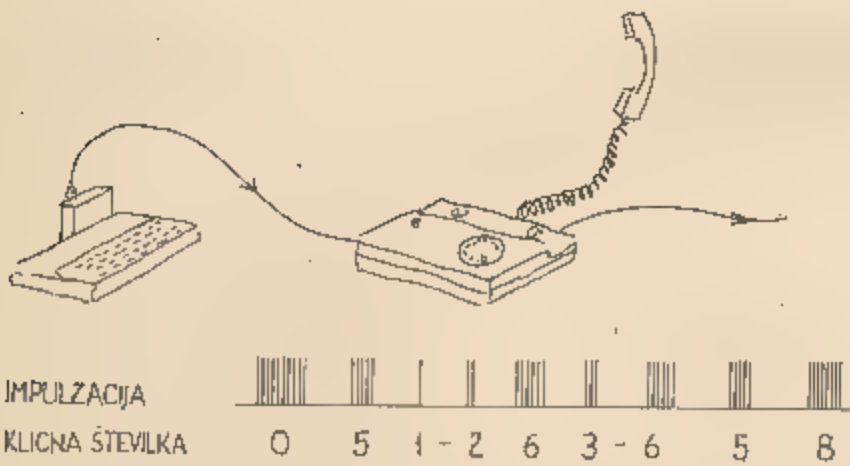

Skica 9: izbiranje klicne številke z računalnikom in prikaz impulzije za izbrano številko

```

1000 REM telefonska številka
1005 POKE 23609,100
1010 PRINT AT 10,3;"DUIGNI POGOV
ORKO IN IZBIRAJ KLICNO
ŠTEVILKO": PRINT : PRINT : PRINT
"TEL. ": PRINT
1020 INPUT "številka ?",a$
1030 LET b$=a$
1040 FOR n=1 TO LEN a$
1050 PRINT VAL b$(n);
1060 IF VAL b$(n)=0 THEN GO TO 1
160
1070 FOR m=1 TO VAL b$(n)
1080 OUT 511,1
1090 PAUSE 3
1100 OUT 511,0
1110 PAUSE 3
1120 NEXT m
1130 PAUSE 20
1140 NEXT n
1150 GO TO 1230
1160 FOR x=1 TO 10
1170 OUT 511,1
1180 PAUSE 3
1190 OUT 511,0
1200 PAUSE 3
1210 NEXT x
1220 GO TO 1130
1230 STOP

```

©MBS '84

Izpis programa »telefonska številka«

pa zadošča že, da odtipkamo ime in priimek človeka, ki mu hočemo telefonirati.

Program za izbiranje klicne številke z računalnikom in D/D pretvornikom je preprost, funkcijsko celovit in vsebuje vse elemente komuniciranja ■ D/D pretvornikom. Objavljamo izpis programa.

V računalnik vtipkamo izbrano številko, ki jo nato računalnik v obliki serije impulzov in ob ustreznih intervalih posreduje po telefonu v telefonsko centralo.

Impulzacija lahko kontroliramo na relejni enoti D/D pretvornika, npr. ■ vdelano LED diodo, hkrati

pa na zaslonu preverjamo izpisovanje zaporednih cifr klicne številke. Dolžina klicne številke je poljubna.

Nadaljevanje prihodnjč

MOJ MIKRO - E T C P

**SPREMLJAJTE
OLIMPIADO
S POMOČJO
VIDEOREKORDERJA!
HITACHI**

Prenosni videorekorder VT-7 + kamera MOS
... samo 4.455 DM + 65% dinarskih dajatev

Sobni videorekorder VT-33
... 1.803 DM + 65% dinarskih dajatev

Na zalogi imamo tudi barvne TV sprejemnike
velikosti 67, 51 in 36 cm,

Hi-Fi komponente ter sisteme, laserske gramofone
ter prenosne stereo tranzistorske kasetofone,
cena 360 do 676 DM.



EMONA COMMERCE,
TOZD GLOBUS,
Šmartinska 130,
Ljubljana

HITACHI
zastopstvo in konsignacija
HITACHI,
Titova 21, 61000 Ljubljana,
tel. 324-786, 326-677



Disketna enota VIC-1541

JURE SKVARČ

Med uporabniki hišnih računalnikov v Sloveniji sta ta čas najbrž najbolj popularna spectrum in C-64. Slednji ima pred svojim konkurentom veliko prednost, saj je za malo višjo ceno in brez dodatnih vmesnikov omogoča priključitev na disketno enoto. Ta naprava stane približno toliko kot računalnik in ponuja nekaj zanimivih možnosti.

Na gibke diske premera 5,25 inča lahko shranimo okoli 170 K podatkov, ■ so lahko razdeljeni na 144 datotek. Datoteke so lahko treh vrst: programske, zaporedne (sekvenčne) in »relative files« – to so datoteke, pri katerih imamo možnost neposrednega dostopa do posameznih zapisov.

Programske so najbolj običajne in tudi najčešče uporabljane. To so lahko programi ali pa kaki drugi podatki, ki jih shranjujemo in učitavamo vse naenkrat. Programe shranjujemo na disketo s 'SAVE' »ime programa« 8', pri čemer je 8 številka naprave – v tem primeru je to disketna enota. Programe vpisujemo z 'LOAD »ime programa« 8'. Pri tem lahko uporabimo še tretji parameter, tako da številka ■ naprave dodamo komando 1. To pomeni, da se bo program vpisal na tisto lokacijo, od koder je bil posnet. Na disku sta prva byta v programski datoteki informacija, od kod smo shranili program. Če tretji parameter izpustimo, se računalnik ne zmeni za to informacijo in začne vpisovati program na običajnem začetku spomina, rezerviranega za programe, plane v basicu (lokacija 2049). Nerodno je, ker commodorjev basic ne dopušta tudi shranjevanja programov od katerekoli lokacije in ■ je treba zato narediti kratek program v strojnem jeziku. Vsak vpis na disk lahko preverimo z ukazom 'VERIFY »ime programa« 8'.

VIC 1541 ima zelo dober operacijski sistem, ki omogoča disketni enoti, da opravi večino dela brez pomoči samega računalnika. V ta namen ima vdolan lasten mikroprocesor 6502, ki skrbi za zanesljivo opravljanje posebnih ukazov na disku. Če hočemo shraniti program pod imenom, ■ že obstaja v direktoriju, tega operacijski sistem ne dopusti. Če želimo pod

starim imenom shraniti nov program ali popravljeno verzijo istega programa, moramo v ukaz SAVE pred imenom programa dodati '00:'. To pomeni, da se bodo novi podatki vpisovali na disk prek starih in bodo ti zgubljeni. Namesto celega programa lahko napišemo samo del. Ostanek nadomestimo z zvezdico (*), z vprašajem pa lahko nadomestimo posamezne črke.

Značilnost sekvenčnih datotek je, da podatke iz njih beremo le v takšnem vrstnem redu, kot smo jih vanje vpisovali. Pri C-64 odpremo tako datoteko z ukazom OPEN. Pri tem navadno kot parametre številko datoteke in naprave (ta je navadno 8), kanal in ime sekvenčne datoteke. Pri tem dodamo tip datoteke (kot sekvenčne lahko beremo tudi programske datoteke) in podatek, ali bomo iz nje brali ali vanjo pisali. Pisanje in branje sta identični kot pri izpisu na zaslon oziroma branju s tastature. Za pisanje uporab-

ljamo ukaz PRINT # (švilka datoteke), ki mu sledijo spremenljivke ali nizi. Numerične vrednosti se pretvorijo v niz, tako da porabimo za decimalno številko toliko bytov, kolikor znakov vidimo izpisanih na ekranu. Posamezni podatki so med seboj ločeni z vejicami ali z znakom ASCII 'carriage return' (chr\$(13)). Beremo jih lahko na dva načina: z ukazom INPUT #, s katerim lahko beremo tudi numerične spremenljivke in primerjamo cele besede, in z ukazom GET #, ki sprejme naenkrat le en znak ASCII.

Za vodenje raznih seznamov se uporabljajo »relative files«. To so zapisi, dolgi do 254 bytov, ki jih lahko kličemo po zaporedni številki. Vsak zapis lahko razdelimo na podzapise, tako da en zapis vsebuje več različnih podatkov. Ko iščemo ali vpisujemo podatek, najprej postavimo kazalec na zapis in želeno mesto v zapisu, nato pa opravimo samo operacijo bra-

nja ali zapisovanja.

Gibki disk je pri VIC-1541 razdeljen na 35 trakov, vsak trak pa na 17 do 21 sektorjev ali blokov. Vsak blok vsebuje 256 bytov podatkov, pri čemer sta dva rezervirana in rabita kot kazalec naslednjega bloka v datoteki. Vsak blok je samostojno dosegljiv prek operacijskega sistema v disketni enoti. ■ preprostimi ukazi lahko preberemo vsebino bloka, jo po potrebi spreminjamo in ugotavljamo, ali je blok že zaseden. To je zelo pomembno, kadar nočemo zbrisati lastnih programov in drugih podatkov.

Zelo zanimiva je možnost, da uporabljamo pomnilnik v disketni enoti za svoje programe. Tja lahko prenesemo cele programe v strojnem jeziku, ki se potem samostojno izvajajo. Pomnilnik ima kapaciteto ■ K.

Disketna enota je na računalnik priključena s šestpolnim kablom. Prenos podatkov je torej serijski, tako kot na tiskalnik, ki se priključuje na disketno enoto, ta pa na računalnik. Na serijski port je mogoče hkrati priključiti več naprav, tako da se povezujejo ena z drugo.

Kljub temu da je prenos podatkov nenavadno počasen (komaj nekaj več kot 3000 baudov), je uporaba disketne enote namesto kasetnika pravi blagoslov. Glavna prednost pred kasetnikom je namreč v tem, da so vsi programi na disku enako hitro dostopni, tako da odpade neprijetno in zamudno previjanje kaset. Druga prednost pa je boljše izkoriščenost spomina. Na disketi lahko namreč zelo učinkovito počistimo odvečne datoteke, jih kopiramo in jim spreminjamo imena, o stanju na disku in morebitnih napakah pa smo obveščeni z branjem kontrolnega kanala (command channel), po katerem tudi pošiljamo vse ukaze (razen LOAD, SAVE, VERIFY).

MOJ MIKRO - E T C P

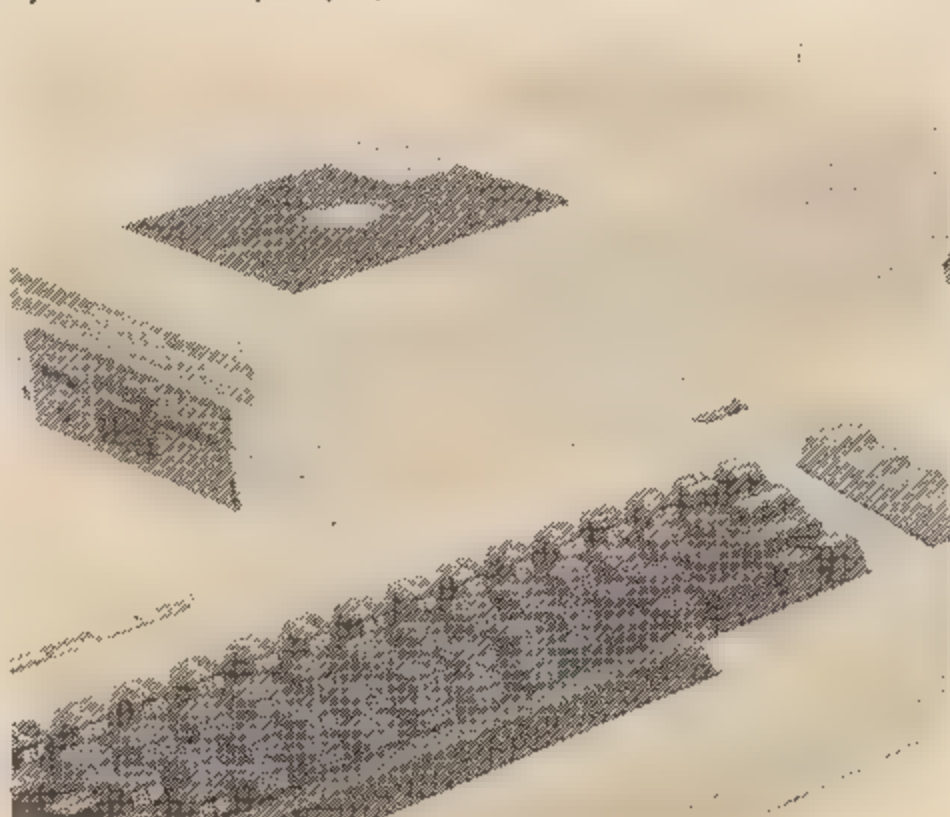

Šola programiranja v strojnem jeziku ⁽¹⁾

ŽIGA TURK

V naslednjih nekaj številkah vas bo Moj mikro poskušal naučiti programiranja v neki čudni žlobudravščini, ki ji raču-

nalnikarji pravijo strojni jezik. Gotovo vas je mnogo, ki že bolje ali slabše obvladate materino govornico mikroročunalnika – BASIC. Mi pa vas bomo poskušali mimo vseh ovinkov in pasti, ki jih nastavlja

interpreter, pretihotapiti pred sam mikroročunalnikov procesor. Poslej boste lahko ukazovali neposredno možganom računalnika in vam ne bo treba čakati, da se interpreter birokratsko loti zadeve

in jo čez nekaj milijonov časovnih enot reši. Tečaj je namenjen popolnim začetnikom. Prve krajše programe bomo napisali v naslednji številki.

Strojni jezik, kot pove že ime, je jezik, ki ga razume stroj, natančneje procesor. Različni procesorji govorijo različne jezike. Najprej se bomo naučili, kako programirati Z-80, ki ga najdete v spectrumu, ZX 81, sharpu MZ 700 in 800, partnerju, memotechu in mnogih drugih. Okolje, v katerem procesor deluje, se od računalnika do računalnika spreminja. Ker je spectrum najbolj razširjen, bodo primeri napisani zanj, lastniki drugih pa boste včasih morali kaj malega spremeniti.

Programski jeziki

Če vas na ulici ustavi Japonec in vas z orientalskim nasmeškom želi prepričati ■ odlikah posevnookih računalnikov, se lahko z njim pogovorite v slovenščini (ki je ne zna), japonsščini (ki je ne znate niti žvižgati) – ali pa poiščeta jezik, ki ga znata oba.

Natanko tako vlogo imajo tudi računalniški jeziki. Procesorji razumejo samo nam nič kaj razumljive serije ničel in enic, ki se morajo v pravem trenutku znajti na pravi nožici (še huje, niti niso ničle in enice, ampak sta različna nivoja napetosti). Sestavljanje programov ■ ničel in enic je mučna zadeva, zato so si izmislili programske jezike. Take, ■ jih razume tako stroj kot človek. Procesorju moramo seveda vseeno servirati samo številke, toda to lahko opravi namesto nas poseben program. PROCESOR DELA VEDNO V STROJNEM JEZIKU. Razlika je le v tem, kako te ukaze generiramo.

Najbolj neposredno bo, če mu napišemo serijo števil, ■ katerimi so kodirani ukazi, in mu naročimo, naj jih izvaja. To imenujemo programiranje v STROJNEM JEZIKU. Serija števil »1, 99, 0, 201« vam kaj malo pove, kaj naj bi se zgodilo. Če pa veste, da to pomeni »ld bc, 99 ret« in da je »ld« okrajšava za LOAD (naloži), »bc« nekaj takega kot spremenljivka »ret« pa RETURN, vam program pove, da bo ta rutina neki »bc« postavila na 99 in se vrnila, od koder ste jo klicali.

Seveda si lahko napišete program, ki bo besedam, kot so »ld

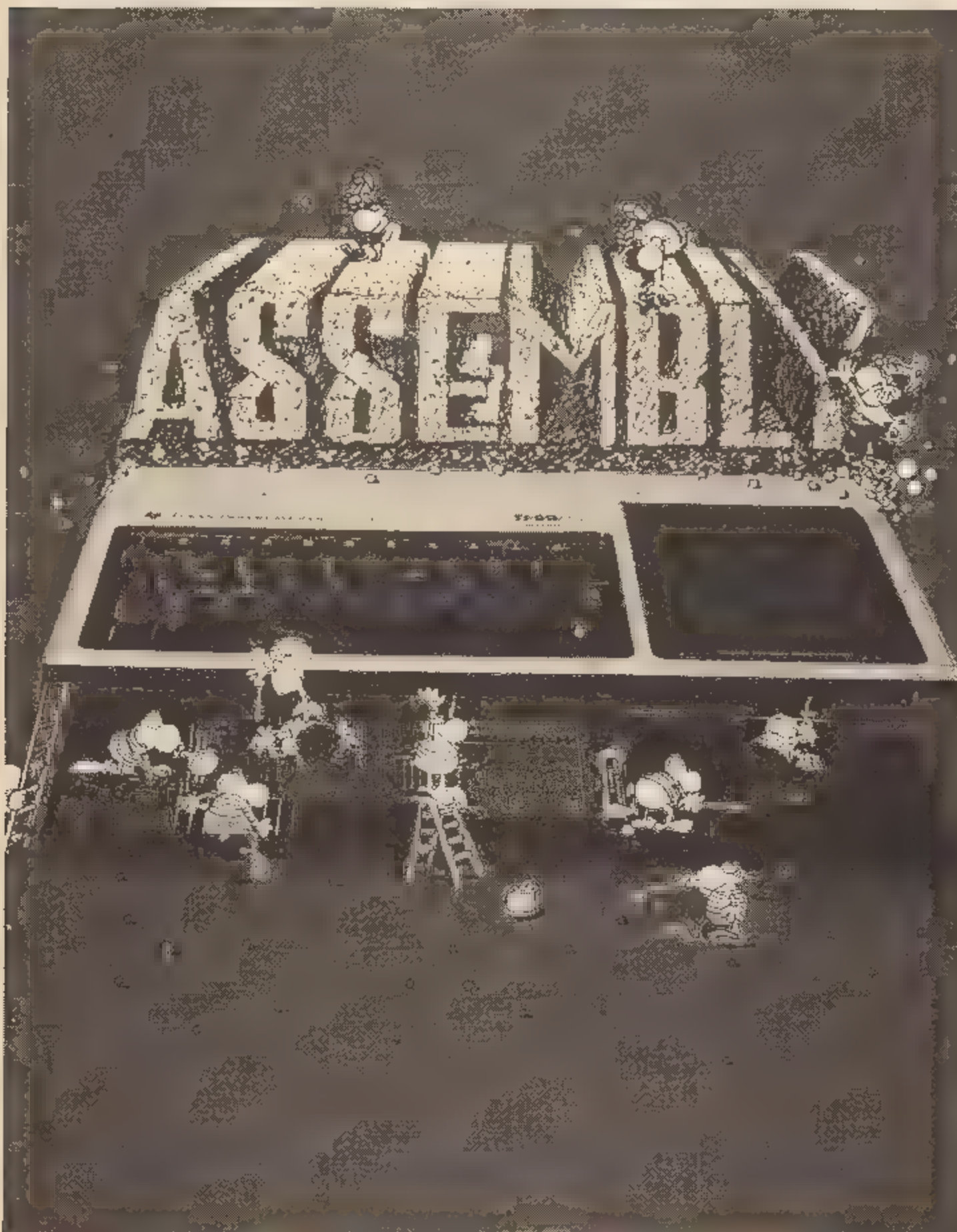

bc« ali »ret«, priredil neko število. Tako boste lahko pisali program v jeziku, ki tudi vam nekaj pomeni. Tem programom pravimo ASSEMBLER ali zbirni jezik. Značilno zanj je, da se en njegov ukaz prevede v eno instrukcijo v strojnem jeziku.

Processor pa ne zna početi prav mnogo. Premetava števila v spominu, izvaja nekatere najbolj primitivne logične in računske operacije z majhnimi celimi števili, pošlje kakšen impulz na izhodna vratca. Za množenje dveh števil je na primer potrebna cela vrsta ukazov v strojnem jeziku.

V višjem programskem jeziku lahko uporabljate ukaze, ki so procesorju popolnoma neznan, program, v principu podoben assemblerju, pa jih bo prevedel v ukaze v strojnem jeziku. En ukaz v »višjem« jeziku bo prevajalnik prevedel v vrsto ukazov v strojnem. Višjih programskih jezikov je cela vrsta, prilagojeni so različnim potrebam. Eni dajejo več poudarka matematiki, drugi poslovnim odločitvam, tretji grafiki...

Strinjali se boste, da je pisanje programa pravzaprav pisanje nekega besedila, saj programe sestavljate iz črk (če več črk prikličete na zaslon z enim samim pritiskom na tipko, to zadeve bistveno ne spremeni).

Primer:
10 REM primer 1
20 LET a=0
30 LET a=a+1
40 IF a < 60000 THEN GOTO 30
50 PRINT a

Processorju besede kot so »LET«, »PRINT« itd., kaj malo pomenijo. Kar zadeva njega, bi lahko napisali tudi kaj popolnoma nesmiselnega. Programski tekst ali izvorno kodo mora nekdo spremeniti v serijo števil, ki jih bo procesor razumel. Ta »nekdo« je program, zapisan v strojnem jeziku.

Glede na to, kako se ta tekst »prebavlja«, ločimo naslednje vrste programov:

PREVAJALNIKI čitajo tekst. Posamezne ukaze in funkcije nadomeščajo z več instrukcijami v strojnem jeziku. Iz izvornega teksta naredijo torej program v strojnem jeziku. Izvajanje takega programa je izvajanje strojne kode.

TEKST > prevajanje > STROJNA KODA > izvajanje > REZULTATI

Prevedeni programi so skoraj tako hitri kot čista strojna koda. Tudi njihova dolžina je približno istega velikostnega reda kot izvorna koda. Pri mikroročunalnikih pa se pojavljajo tudi nekatere slabosti. V računalniku moramo imeti hkrati program za prevajanje, izvorno kodo, in ko program prevedemo, še prevedeno kodo. Tako so programi lahko dolgi le za

tretjino spomina. Razmere nam močno zboljša disketna enota. Tudi popravljjanje napak je pri prevajalnikih težje. Sintaktične, torej pravopisne napake ukazov, manjkajoče vejice ali napačno postavljene oklepaje nam javi prevajalnik. Med izvajanjem prevedene kode pa se nam lahko program »sesuje« ali pa dobimo na zaslonu sporočilo, da je prišlo do napake na tej in tej lokaciji. Programa ne moremo malo popraviti in nadaljevati izvajanja. Kljub velikim prihrankom časa pri izvajanju ne smemo pozabiti, da bomo ob pisanju takih programov morali kar nekaj časa čakati, da se bo tekst prevajal.

Druga skrajna možnost so **INTERPRETERJI**. Programski tekst, ki smo ga napisali, SE NE BO NIKOLI IZVAJAL, pač pa bo rabil le kot »knjižica z navodili« nekemu strojnemu programu, ki mu pravimo interpreter. Dogovorjene besede (keywords), spremenljivke in konstante so shranjene črka za črko.

Oglejmo si, kako bi se interpreter lotil vrstice 40 našega programa.

1. Analizira znake do prvega presledka in v tabeli ukazov poišče to besedo. Če je ni, javi napako v sintaksi. Ugotovi, da gre za »IF«.
2. V neki drugi tabeli piše, da mora ukaz »IF« slediti logični izraz.
3. Na levi je spremenljivka.
4. Preišči področje, kjer so shranjene spremenljivke, in ugotovi vrednost tiste z imenom »a«.
5. Vrednost si zapomni.
6. Znake »60000« spremeni v število 60000, ni je zapisano na popolnoma drugačen način.
7. Izračunaj izraz v oklepaju.
8. Kot pri točki 1 poišči naslednji ukaz.
9. Če pogoj ni izpolnjen, nadaljuj v naslednji vrstici.
10. Besedi »THEN« mora slediti še en ukaz.
11. To je »GOTO«; skakali bomo!
12. Znake »30« spremeni v število.
13. Na začetku začni v programu iskati vrstico, ki je večja ali enaka 20.
14. Nadaljuj v najdeni vrstici.

Večino časa torej program porabi za najrazličnejša iskanja po spominu in svojih tabelah. Zato so interpreterji silno počasni. Daljši programi pa delajo počasneje od krajših. ZAKAJ? Če na primer v šoli pišete nalogo in ničesar ne znate, boste porabili večino časa za to, da boste dešifrirali vsebino »plonkceglcev«, račun pa bo potem hitro gotov.

TEKST PROGRAMA > interpretirati > REZULTATE

MOJ MIKRO - >>>>

STROJNI JEZIK



PREVAJALNIK



INTERPRETER



Prednosti interpreterjev pa so prav v tem, da je program pravzaprav tekst. Sprememba v tekstu se takoj pozna pri izvajanju. Tako lahko delo programov med tekom prekinjamo in programe dopolnjujemo, beremo vrednosti spremenljivk. Prav zato, kar je popraviljanje napak tako lahko, so interpreterji zelo ustrezni za prve korake v programiranju. BASIC je jezik, ki ga praviloma najdemo v obliki interpreterja.

Nekje vmes med interpreterji in prevajalniki so t. i. PSEVDO PREVAJALNIKI. Značilno zanje je, da izvorno kodo najprej pretvorijo v neko vmesno, mnogo bolj komprimirano obliko, to pa potem INTERPRETIRAJO. Torej so sestavljeni iz dveh programov.

TEKST PROGRAMA > psevdo prevajalnik > PSEVDO KODA > psevdo interpreter > REZULTATI

Psevdo prevajalnik bi v našem primeru vse ključne besede (LET, PRINT, IF) spremenil v eno ali dve števili, namesto imena spremenljivke, bi nastopal naslov, kjer je shranjena, namesto številke vrstice pri GOTO naslov vrstice in namesto številke 60000 njena binarna vrednost. Če v poteku dela interpreterja črtate vse to, kar je napravil psevdo interpreter, bo imel interpreter mnogo lažje delo. Morda se vam bo na prvi pogled zdelo, da bistvenega prihranka časa ne bo, saj se bo to, kar se je prej počelo med izvajanjem, moralo opraviti pred njim in bomo na istem. Res je, prihranek se prične šele, ko dele programa večkrat »izvajamo«. To pa so vse zanke, povratni GOTO itd.

Še ena možnost je, kako zmanjšati čas izvajanja. Psevdo preva-

vajalnika. Za QL pa glede na obljubljeni neodvisnost hitrosti od dolžine lahko sklepamo na pravi inkrementalni psevdo prevajalnik.

Iz zgornjega si zapomnimo predvsem to, da strojni jezik ni edina možnost za vdelavo turbo motorja v naš računalnik. Za vse aplikativne programe nam bo zadoščal dober prevajalnik, če nam je že interpreter basic prepočassen. Hisoftov pascal za ZX spectrum bo stokrat hitrejši od basica.

Zadnje skrivnosti basica

Zdaj ko polagoma zapuščamo varno zavetje basica, moramo dobro vedeti, v kakšne vode se podajamo. Približujejo se namreč časi, ko ne bo nihče več bdel nad našimi napakami. Pri raziskovanju si bomo pomagali s dvema ukazoma - PEEK in POKE.

PEEK in POKE

Ko ste programirali v basicu, vam je bilo popolnoma vseeno, kje in kaj se v računalniku pravzaprav dogaja. Nad vsem je bdel interpreter. Verjetno veste, da je program, ki ga pišete, shranjen v spominu. Računalnikov spomin je dolga vrsta škatlic, vsaka pa ima svoj naslov. V vsaki škatlici je osem žarnic, vsaka je lahko prižgana ali ugasnjena. Škatlicam pravimo byte. V vsakem od njih je zapisano število med 0 in 255, torej 2⁸ različnih števil. Vrednosti v posameznih bytih lahko ugotovljamo z ukazom:

PEEK (naslov byta)

Ali so žarnice prižgane ali ugasnjene, imenovali jih bomo bit, pa lahko ugotovljate z naslednjim programčkom.

```
10 REM DECIMALNO > BINARNO
11
12 INPUT "Pozitivno celo stevi
lo do 255" a
13 PRINT a
15 DIM a$(8)
20 FOR i=1 TO 8
25 LET a$(9-i)=STR$(a/2<>INT
(a/2)
30 LET a=INT(a/2)
35 NEXT i
40 PRINT a$
50 GO TO 12
```

jalnik se namreč da združiti z editorjem (editor je program, ki vam omogoča vnašanje in popraviljanje besedila s tipkovnice). Ko natisnete programsko vrstico in jo zaključite s »ENTER« ali »RETURN«, se pokliče program, ■ vam ključne besede komprimira, številkam poišče binarne vrednosti... Mimogrede lahko še opozarja na napačno sintakso. Tem programom pravimo INKREMENTALNI psevdo prevajalnik.

Spectrumov BASIC je v bistvu interpreter z nekaterimi lastnostmi inkrementalnega psevdo pre-

spomin »razparceliran«, vam kaže shema na strani 265 priročnika za ZX spectrum. Nekatere številke, ki mejijo področja spomina, so konstantne, na druge pa kažejo sistemske spremenljivke. S preprostimi programom boste natanko zvedeli, kako je spomin razdeljen. Vtipkajte ga v računalnik in preštudirajte, kako dela. Kako so shranjena števila, večja od 255?

Pretežko?

1. Napišite si program, ki bo »peekal« področje spomina, kjer je shranjen program v basicu (n: »«; PEEK n, CHR\$(PEEK n). Oglejte si, kako so shranjeni ukazi in konstante!

2. Ugotovite pomen širih bytov pred vrstico (POKE in kaj se spremeni)

```
50 REM ANALIZA SPOMINA
61
62 DEF FN P(P)=PEEK P+256+PEEK
(P+1)
63 DATA 23631,23635,23627,2364
1,23649,23651,23653,23730,23675,
23732
64 DATA "ekran ipd","microdriv
e","zveze","BASIC","spremen","e
dit file","workinput","kalkulat
or","PROGRAM","stroj.jezi","U D
G","K O N E C"
65 DIM a$(12,12)
66 RESTORE @064: FOR n=1 TO 12
: READ a$(n,1 TO ): NEXT n: REST
ORE @063
67 PRINT "PEEK POCLOK"
68 PRINT "TAB 3;"TAB 3;"15004";TAB
13;a$(1,1 TO 10);TAB 26;" 7350"
69 FOR n=1 TO 10
70 LET a=0: READ p. IF p=23627
THEN LET a=642
71 IF p=23641 THEN LET a=101
72 PRINT TAB 3;p;TAB 13;a$(n+
1);TAB 27;FN P(P)-p-a: LET p=F
N P(P)
73 NEXT n
74 PRINT "TAB 3;p;TAB 13;a$(
12)
75 PAUSE 0: CLEAR : STOP
```

Še eno FUNKCIJO bomo potrebovali, ko bomo povezovali basic s strojnimi programi. To je USA (naslov), ■ pokliče rutino v strojnem jeziku na »naslov«, torej se namesto interpreterjev programov izvaja naš strojni program. Kot rezultat vrne vrednost v nekem registru »bc«. Ker še ne znamo sami pisati programov v strojnem jeziku, bomo z USA poklicali kakšno rutino v ROM:

PRINT 65535-USA 7962 vam natančno izmeri prosti spomin za basic. USA 3581 pomakne ekran za vrstico navzgor. USA 0 zbrise računalnik, kot da bi ga ugasili.

Ker tega ne berete med palmami na Tahitiju, in imate računalnik gotovo kje v radiju 100 km, še naloga (najboljšo rešitev bomo objavili). Tudi če ne nameravate kandidirati za objavo, le naredite nalogo, ker bomo program še potrebovali.

Z ukazoma PEEK in POKE napišite program v basicu, ■ bo preštelišil številke vrstic v programu. Navesti bo treba številko prve vrstice in razmik med vrsticami. Program bo potem prvi vrstici priredil začetno število, naslednjim pa po korak več. Ukaze GOTO in podobne, ki ■ jih bilo za pravilno delovanje preštevilčenega programa tudi popraviti, vam odpustim.

3. Če vas stvar zanima, ■ oglejte ■ še spremenljivke in jih poskusite dešifrirati, na dobri poti med hackerje ste!

4. Ko veste dovolj, napišite program za preštevilčenje.

Tako, tu še lahko odnehate. Programiranje v strojnem jeziku ima kup slabih lastnosti. Programi so nepregledni in slabo čitljivi, nemogoče jih je prilagoditi drugim računalnikom, daljši so (več instrukcij), težko izvajate aritmetične operacije z realnimi števili, lahko vas zasvoji in boste morali kot mož iz igre »Kontrabant« na Škofljico ...

Če niste nehali brati, pa še nekaj prednosti. Programi v strojnem jeziku so izredno hitri. Porabijo in zavzamejo malo spomina. Operacijski sistem vas ne omejuje. Če ne verjamete, v basicu napišite program, ■ z ukazom POKE postavi vse byte ekrana na ■. Potem pa še CLS. Je hitreje?

Do našega naslednjega srečanja naredite »domače naloge«. Priskrbite si kakšen ASSEMBLER (za začetnika bo morda najboljši Ultraviolet firme ACS, ki ga bo v kratkem oddajal tudi Radio Študent). Predvsem pa čim več eksperimentirajte.

Tihotapci, pozor!

ZIGA TURK in MATEVŽ KMET

V navodilih pustolovščini Kontrabant, ki jo najdete na prvi slovenski kaseti z računalniškimi programi, sva najbolj zagrizenim obljubiša tudi nagrade. Obljuba dela dolg, vaše nespanske noči ob računalniku bodo morda nekoč poplačane. Na tem mestu namreč objavljamo propozicije tekmovanja za najboljšega slovenskega »kontrabantarja«.

Cilj igre je, kot veste, sestaviti mikroročunalniški sistem. Nekje globoko v deželi, vam jo računalnik predstavlja, se skrivajo TV, kasetofon in mikroročunalnik. Te tri predmete je treba mimo vseh zaprek, namišljenih in tistih, ki vam jih postavljajo zakoni (teh je manj, a so hujše), prinesiti domov, če ste do njih prišli brez goljufi-

je, vam bo računalnik izpisal na zaslon skrivno geslo. Pravičnega gesla ni, iz vašega bomo le sklepanji, kaj ste počeli.

Če mislite, da se vam je posrečilo, storite naslednje:

1. Prepišite vsebino zadnjega ekrana z geslom, številom korakov in točk.

2. V kratkem humorističnem spisu nam opišite, kaj ste med igro počeli (najmanj ena stran formata A 4).

3. Vse skupaj zložite v pismo, ga dobro zalepite (da vam kdo ne ukrade idej) in z ekspresno pošto pošljite na naslov:

Radio Študent,
Študentsko naselje, blok 8,
61000 Ljubljana

s pripisom »KONTRABANT«

Odgovore bosta videla samo avtorja igre, ki bosta odločila, ali je rešitev pravilna ali ne.

Nagrade so naslednje:

1. Kdor se bo prvi prebil do konca, dobi veliko nagrado, paket presenečenja, ga poklanja ZLATOROG iz SV konca vaših zemljevidov.

2. Med vsemi pravilnimi rešitvami, ki bodo prispete do prve polne lune v oktobru tega leta, bomo izžrebali:

1 ZX Interface 1 (poklanja Computer City, Gradec/Graz)

10 drugih računalniških nagrad, med njimi nadaljevanje te igre – KONTRABANT II, ki je že v pripravi.

Rezultati tekmovanja bodo objavljeni v slovenskih mikroročunalniških časopisih, dobitnike nagrad pa bomo obvestili po pošti.

Vse odločitve žirije so dokončne.

Če ne bo do omenjenega datuma nihče pravilno rešil igre, dobi nagrade tisti, ki so se pravilni rešitvi najbolj približali in so bliž v spisu najbolj duhoviti.

Če bo pravih rešitev manj kot 10, bomo najprej razdelili nagrade med tiste, ki so igro razvozlati pravilno, potem pa šele med druge.

Ne ustrašite se, igra je rešljiva, le spomniti se bo treba pravljic in legend iz otroštva, uporabiti nekaj znanja zgodovine in zemljepisa, predvsem pa TUHTATI. Naj vas ne moti, da čolna ni mogoče uporabljati tako, kot mislite. Morda je tam le zato, da vas zavaja.

»Pa srečno pot,« še pravi Moj mikro, računalnik pa nič.

Nekatera imena se pojavljajo tako v vašem časopisu kot na kaseti, in zato vam tudi pišem. Moj desetletni sin ima računalnik. Doktor je streljal na pošasti, je bilo še vse v redu, težave pa so se začele, ko smo mu kupili kaseto Radia Študent. Pri streljanju mu z ženo nisva bila pretirano v pomoč. Tu pa naju je hitro mobiliziral kot tajnika in tajnico, da sva mu pomagala risati zemljevide, pomagati najti ključ do rešitve. Vsem nam je igra Kontrabant všeč, duhovita je, polna folklorne. Samo malo pretežka je. Nismo bili pretirano uspešni, iz medstarševske solidarnosti pa sotrpni-
nom pošiljamo nekaj nami-
gov, ki jim lahko prihranijo kakšno nočno izmeno.

CIRA CARA je ključnega pomena, poskusite z njim na temačnih krajih.

Velikost labirintov se drastično zmanjša, če vanje nanosite predmete.

Toliko vemo, zanima pa nas, zakaj nas oklepu navkljub ubijejo. Je to napaka v programu? Proti Bedancu tudi ne poznamo orožja. Kaj izvoziti? Kje je veljaven potni list... bralci, pomagajte!

Veliko uspehov pri urejanju časopisa želijo

Marjan, Stanka in Jure,
Ljubljana

Vem, povem pa le to, da so oklepi taki in drugačni!



ZAGOTOVITE SI

prvo slovensko kaseto
z računalniškimi programi
dvajsetkrat ceneje kot v tujini

IME in PRIIMEK _____

KRAJ, ULICA IN HIŠNA ŠTEVILKA: _____

POŠTNA ŠTEVILKA: _____

PODPIS: _____

Kaseto lahko naročite po povzetju na naslov:
Zveza organizacij za tehnično kulturo,
61000 Ljubljana, Lepi pot 6,
Cena kasete je 700 dinarjev



Hiša

MIHA REMEC

Hiša stoji v strmini in na višini, do katere ne bi segla gladina oceanov, čeprav bi se stalil ves led na zemeljskih tečajih. Poleg tega pa Hiša sploh ni potopljiva.

Tukajšnja tla niso potresna, pa čeprav tudi najhujši potresni sunek ne bi mogel razdeljati Hiše; izdelana je kot samostojna oklepljena školjka, ki ni vsidrana v tla in temeljena, ampak leži na krogličnih ležiščih, venomer zadržujoč svojo težnost ■ razmerju s tlemi.

Tod okrog je podnebje milo, sonce sije skoraj vsak dan, in zbiralniki na obodih Hiše črpajo moč sončevine. Hiša pa bi ohranila svoje delovanje tudi brez sončnih žarkov. V njenem osredju nenehno poteka geotermično zlivanje jeder in tako dobiva pogonovino za vse svoje sklope.

Spored, ki ga izvaja Hiša, je namreč obsežen.

O svitu jutra samodejno odpre okenske lopute in obiskovalec bi skozi neprebojna stekla ugledal čudovito dolino pod Hišo, preraslo s pragozdom. Videl bi bohotno rastlinje in cvetličevje v obližju: orjaške praproti, živordeč gladež in mesnate liste netreska s cvetnimi izrastki.

Po odpiranju oken preišče Hiša z zunanjimi tipali ozračje: morebitno strupenost zraka,

kislost vlage in stopnjo radiacij, nakar uravna zaprti krog hišnega ozračja. Zračni prečajevalniki zadržijo vsako strupnino iz ozunja, zaradi protižarčnih oblog pa ne prodre v notranjost nobeno nevarno sevanje. Zrakotvorne naprave pa so nared, da bi vzdrževale za življenje primerno notranje ozračje tudi tedaj, če zunaj ne bi bilo več zraka.

Hiša čaka na obiskovalca.

Vedno znova pripravlja hladno in ogreto vodo, ki jo razpošilja po neobrabanem kristalovinstem ocevju in če bi obiskovalec odprl pipo, bi iz nje takoj pritekla biološko in kemično snažna hladna ali topla voda. V kopalnici je venomer pripravljena dišeča zeliščna kopel, Hiša namešča sveža otirača in izplakuje straniščno školjko.

V shrambnih prekatih hrani Hiša globoko zmrznjene jedi, pripravljene za takojšnje odvajanje, ki bi jih ponudila obiskovalcu v uživanje. Čakajo tudi zamrznjene steklenice z zlahnimi pijačami: od šampanjca z letnico 1928 do zlahne melasnice z letnico 3733, vse je na voljo obiskovalcu.

Obiskovalca pričakuje tudi postelja z zračno vzmetnico, sveže pregrnjena z najfinejšimi lanenimi rjuhami in pernico, napolnjeno s pravim gosjim puhom. V počivalnici dehti po rdečem boru.

Hiša ima tudi osrednji bivalni prostor, v katerem se premika neustavljivi časomer, ki odšteva sekunde, minute, ure, leta, stoletja in tisočletja, vse z vztrajno natančnostjo do tisočinke sekunde, merjeno s cepitvijo cezijevega jedra.

Tako Hiša časi s časom.

Ves čas tudi samodejno lovi z zunanjimi in notranjimi zaznavniki zvočne in slikovne valove. Vendar prihaja iz zvočnika le oddaljen prasket električnih motenj v ozračju, na zaslonu pa trepetajo enakomerni pasovi, ki se izkrivljajo in trgajo, kadar v ozunju divja nevihta. Vse to Hiša zvesto zapisuje na neskončne magnetske svitke, čeprav že dolgo ni ujela nobenega znamenja več.

Kdaj pa kdaj preizkusi Hiša notranje ozvočenje. Oglasi se vrsta skladb, posnetih na magnetnike: vse glasbeno izročilo človeštva je zaznamovano na njih. Ob takih priložnostih Hiša buči v zvokovju Beethovnovе simfonije ali pa fonotonski poskakljivki mojstra Hunga iz šestinpetdesetega stoletja.

Po hišnih zidovih visijo s kristalovino prevlečene in tako za vse čase ohranjene slike mojstrov Leonarda da Vincija, Hieronimusa Boscha in velikega holografa Sakuma Jedesa.

Posebej oklepljen predel hiše varuje knjižnico. Tu so v brezračnih predalnikih shranjene pisane in tiskane knjige, na policah pa drobnopisni posnetki vsega leposlovja, ved in uporabnih znanosti človeštva.

Po sporedu delovanja preizkuša Hiša tudi globinsko prikazovalnico. Tedaj se okrog sedeža, ki je namenjen obiskovalcu, prikazujejo trirazsežni krožni slikopisi in dvorazsežni filmi iz starejših časov. V prikazovalnici bi lahko obiskovalec spoznal nravi in navade človeškega rodu skozi tisočletja.

Poleg tega so v Hiši razporejena presenečenja: povsod bi obiskovalec odkrival predmete, ki so jih ljudje uporabljali: kameno sekuro, oslo z brusom, zlato žepno uro, ki ne kaže več časa, zvočno skrinjico iz sedemnajstega stoletja, primitivno elektronsko računalno iz dobe iznajdbe čipa; odkril bi šah, zavitek igralnih kart in magično kroglo Seimonova, našel bi okrasje in lepotiche od prvih kamnitih obeskov, do biserov in nakita iz mavrično presevajajoče kristalovine.

Še bolj bi bil obiskovalec presenečen v spodnjih prostorih Hiše, kjer je zbrana galerija znamenitih žensk in mož zadnjega obdobja, ki sedijo na kristalnih podstavkih, prevlečeni s prosojno plastjo kristalovine in so tako obvarovani pred razpadanjem. Tu sedi v vsej bliščavi svoje uniforme Gvidon Arba, poveljnik združenih zemeljskih oboroženih sil, Arkadij Šavski, začetnik predkatastrofične ekološke ločine in Avra Ornom, lepotica sveta, razkazujoča svoje bohotno nago telo in velikanske grudi, kot očitno znamenje pripadnosti vrsti sesalcev. Tu so še drugi umetniki, pametniki in veljaki, vsi sedeči in nemo strmeči predse, kot vzorci človeškega rodu.

Pravzaprav pa je vsa Hiša vzorec, neuničljiva shramba človekovih stvaritev in dosežkov v tisočletjih njegovega obstoja na Zemlji.

Hiša je zapahnjena s sedmimi pregradami in vsaka pregrada ima svoj zapah. Hiša ima osrednji spomin in v njem je vtisnjena podoba obiskovalca. Ta podoba je ključ: kadar bi obiskovalec obstal pred vrati, bi se mu na stečaj odprla.

Tako je Hiša tisočletja čakala na obisk. Na cezijevega časomeru je letnica imela že petmestno število, ko se je pred hišo napolnil prikazal obiskovalec.

Hiša ga je zaobsegla s svojimi zunanjimi kukali in prenesla njegovo podobo osrednjemu spominu. Takoj nato je Hiša ubogala svoj spomin: zaprla je lopute oken in preverila zapahnjeno vseh sedmih zapahov.

TISTO, kar se je ustavilo pred Hišo, ni bilo ČLOVEK.

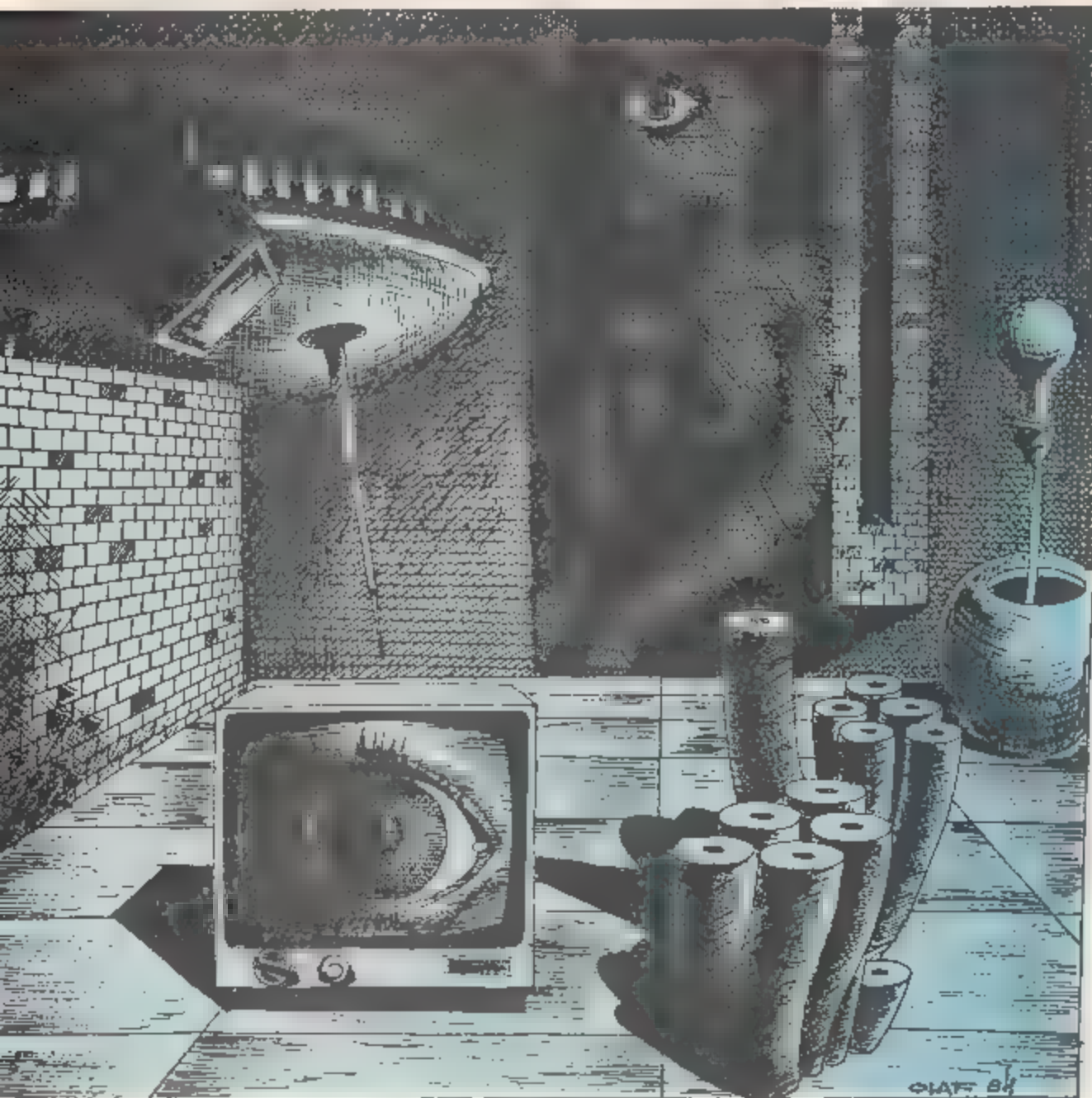

»Čaramo« s spectrumom

JERNEJ PEČJAK

Opozorilo zagrizenim slavistom: članek je jezikovno pravilen, nekoliko pogosto pa uporabljamo glagol POKATI in besedo POKA, kar je krajše za raz-POKA.

Tudi POKT in USERJI pri ZX spectrumu so lahko zanimivi. Ko se naveličate igrice, se lahko zelo zabavate z ukazom POKE. Mogoče se vam zdi malo čudno, toda iz lastne izkušnje vem, da se da z njimi tudi »zafrkavati«. Včasih dosežemo zelo čudne učinke. Nekoč, ko nisem imel kaj delati, sem vzel v roke knjigo Basic programming in jo odprl na strani, kjer so opisane sistemske spremenljivke. Nekaterne adrese so imele znak X, kar pomeni, da se sistem lahko sesuje (take so najbolj zanimive!). Potem so prišle ure poskušanja. Kadar sem naletel na kakšen zanimiv POKE, sem si ga zapisal. Če se vam ne da na slepo pokati raznih adres, vtipkajte te, do katerih sem prišel do daljših »znanstvenih« raziskavah.

Opisal bom nekaj nazanimivejših POKOV. Pri tem boste mogoče dobili kakšen navdih. Vendar moram opozoriti, da sem delal z računalnikom tretje verzije (ISSUE 3) in ne vem, ali bodo vsi POKI prišli v računalniku prve in druge verzije. Če ne veste, katera je vaša verzija, napišite (ko je računalnik popolnoma prazen in na novo vklopljen) PRINT IN 16602. Če se pokaže številka 191, imate računalnik tretje, če zagledate kakšno drugo številko, npr. 255, imate prvo ali drugo verzijo. Vseeno poskusite!

Začenjam s POKOM MESECA – najboljšim, kar sem jih našel. Najprej pogledajte, ali je vaš računalnik popolnoma prazen, ker se večina pokov konča z resetiranjem zaslona ali pa računalnik zablokira. Če vam POKE pri prvem poskusu ne uspe, poskusite znova. Med dvema pokoma morate obvezno izklopiti računalnik za nekaj sekund (iz lastnih izkušenj vem, da RANDOMIZE USR o ne zadostuje). Če ste upoštevali navodila, lahko začnemo s POKOM meseca (zatisnite si ušesa, zdaj bo pokalol).

Napišite v računalnik: POKE 23641,194.

Spectrum bo izpisal O. K. O. 1. Napišite RUN in nato ENTER. Uži-

vajte v prizoru, ki ga boste zagledali na zaslonu! Ne bodite nestrpnini, ampak počakajte kake pol minute in vaša potrpežljivost bo poplačana.

Zdaj pa še nekaj pokov iz rokava.

Napišite POKE 23568,6: POKE 23570,1: ENTER. Ta POKA dosežeta, da se vsa sporočila spectruma, npr. OK, NEXT without FOR in druga, prestavijo na zgornji del ekrana.

Če napišete vrstico 1 PRINT in potem pokličete EDIT, bo prišla vrstica ven. Če še enkrat pokličete EDIT, bo vrstica ostala spodaj v isti legi, kot je bila. A če napišete POKE 23572,1: POKE 23574,11 in nato ENTER, boste opazili sporočilo OK 0.1. Zdaj znova napišite vrstico 1 PRINT, pritisnite EDIT, spet EDIT in zaradi mene še stokrat EDIT. Opazili boste nekaj zanimivega, česar pa ne bom razodel.

Kot zanimivost lahko vzamemo tudi POKE 23738,32 in nato EN-

TER. Zdaj bo kurzor na vrhu ekrana in ne več spodaj.

Oglejmo si poka, se pa med seboj razlikujejo! Napišite POKE 23641,201-ENTER-RUN-RUN. Ko se tega naveličate, nadaljujte: POKE 23641,193-ENTER-RUN. Na podoben način natipkajte POKE 23641,197-ENTER-RUN. Pri teh treh pokih pa morate počakati vsaj pol minute, da vidite učinek, čeprav se vam zdi, da je računalnik zablokiran.

Poskusite tudi tele poka: napišite vrstico 1 REM in nato POKE 23641,186. Pustite, da računalnik napiše, kar bo pač napisal, bodisi Integer out of range bodisi OK ali kako drugače. Zatem napišite GOTO 8 in ENTER, končno pa RUN in spet ENTER. Za nekaj sekund izklopite računalnik in ga ponovno vklopite. Nato zgornji POKE 23641,186 zamenjajte z 23641,188 in ponovite poskus. Lahko ■■■ nadomestite še s temi poki: POKE 23641,189, POKE 23641,190, POKE 23641,198.

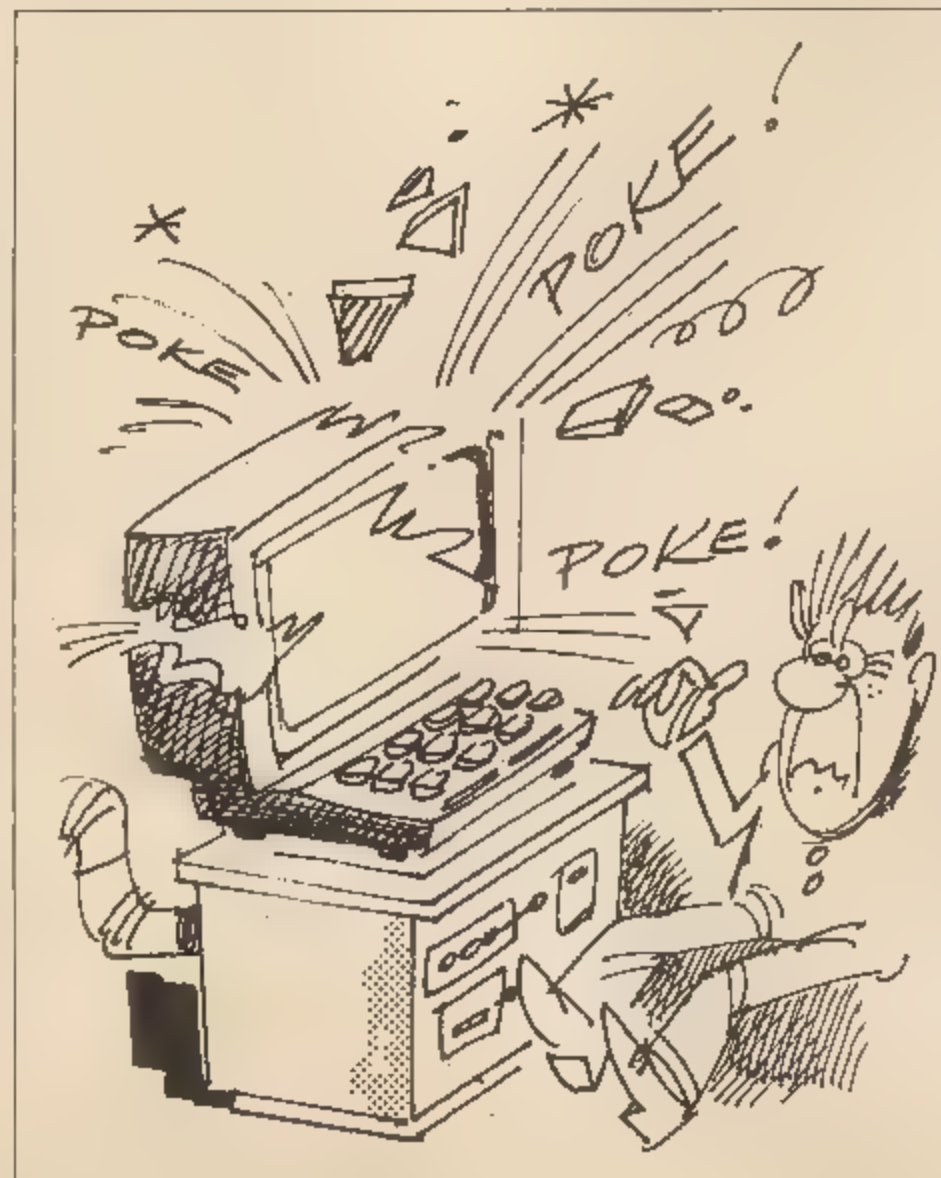

Na vrsti sta nova poka: napišite 1 REM, POKE 23641,194 in nato RUN. Drugi primer se glasi: 1 REM sledi POKE 23641,204 in nato RUN (počakajte minuto in pol, in ne bo vam žal).

Človek ima včasih izjemno srečo. Imel sem jo tudi sam, ko sem napisal program: 1 FOR X=23614 TO 23630

2 POKE X, 10: NEXT X

Če bi napisal kakšno drugo vrednost X, ne bi nikoli odkril poka, ki sem ga zadel takorekoč po naključju. Tak program je tudi koristen za odkrivanje uporabnih ali zanimivih pokov. Ko se na koncu programa ali še prej kaj zgodi, zožamo območje X, dokler ne izločimo poka, ki se nam zdi zanimiv. Odkril sem presenetljiv poka, ki daje zelo zanimive zvoge. Napišite: POKE 23614,10: POKE 23620,10

Zdaj poskusite še program: 1 POKE 23642,20: RUN. Poženite vse skupaj z RUN.

Za konec pokov natipkajte v računalnik: 1 POKE 23641,30: POKE 23642,20: RUN, zatem pa ENTER. Prikáže se tekst. Natipkajte še DELETE in nato pritisnite gumb R. Ko se nagledate učinka, zamenjajte POKE 23641,30 s POKE 23641,31 in ponovite ves postopek.

Zabavate pa se lahko tudi z USERJI, to je ukazom, ki požene program v strojnem jeziku. Če pritisnete USR na adresi, shranjeni v ROM, lahko opazite različne zanimivosti. Napišite npr. PRINT USR 12121 in na ekranu boste videli nekaj, kar vas bo presenetilo.

Sami lahko poskusite z adresami od 1220 do 1325. Če katero od njih sprožite z ukazom RANDOMIZE USR X (kjer je X adresa), boste lahko videli na zaslonu črte kot pri nalaganju programa. Vsaka adresa daje različno barvo črt, nekatere pa celo ton.

Kot zanimivost naj omenim še RANDOMIZE USR PEEK 1, pri čemer računalnik zablokira na neznan način.

Če vas je delo do zdaj veselilo, poskusite tole: RANDOMIZE USR, 3888 in nato DELETE, dokler niste vsega pobrisali. Zdaj pritisnite ENTER...

Napišite kakšno neumnost, npr. 1 PRINT 2 GOTO 1, in nato RANDOMIZE USR 9012. Vaš tekst bo uničen, pokazalo pa se bo še mnogo drugega.

Za konec poskusite PRINT USR 6300. Zakaj sem to omenil, da ugotovite sami.

Pri vsem tem se najbrž niste ne vem koliko naučili »praktično« uporabljati računalnik, videli pa ste, da lahko celo prazen spectrum »pričara« čudne učinke. Poskusite tudi vi!

Morda že veste ■ skrivnost in nerazložljiv POK, ki je boljši od Jernejevih? Pošljite!

Manj zank, manj preglavic

MIRKO MAHER

natančno en vhod in en izhod (skica 1).

V programerskih krogih se zadnje čase veliko govori o strukturiranem programiranju. Mnogi ljubitelji hišnih računalnikov, ki v šoli niso nikdar slišali o računalnikih in programiranju, imajo to za »veliko znanost«, pred katero so malo v strahu. Vendar je zadeva načeloma enostavna. Strukturirano programiranje pomeni, da se pri pisanju programa poleg sintaktičnih zahtev jezika držimo dodatnih pravil. Vsak program (za katerega vemo, kaj naj bi delal) lahko napišemo na poljubno mnogo različnih pravih načinov. Strukturirane programe lahko razdelimo na posamezne sekvence (dele programa), za katere mora veljati naslednje pravilo: vsaka sekvenca ima

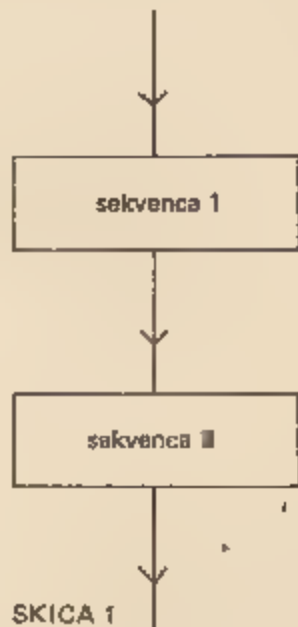

SKICA 1

Sekvenca lahko vsebuje navadne prireditvene stavke ali zahtevnejše strukture. Kritični del vsakega programa so prav pogojni stavki in zanke. Statistično so ugotovili, da napake v programih najpogosteje nastajajo zaradi stavkov GOTO oziroma njihovih ekvivalentov (kot so JUMP, BRANCH itd.). S takimi stavki spreminjamo tok izvajanja programov oziroma, strokovno povedano, dofočamo logične poti programa. Program preverjamo tako, da sledimo njegovim logičnim potem. Čim manj stavkov GOTO je v programu, tem manj je (po statistiki) napak. Jasno je, da so v vsakem programu zanke in vejitve logičnih poti. S strukturiranim programiranjem si lahko pri teh problemih zelo poenostavimo delo.

Na skici II vidimo dve obliki pogojnega stavka. Navzven ga lahko jemljemo kot sekvenco, saj ima en vhod in en izhod. Pri obliki a se najprej testira pogoj; če je izpolnjen, se izvede sekvenca A, sicer pa se ne zgodi nič. Taki skici pravimo diagram poteka. Programsko lahko zadevo zapišemo kot: IF pogoj THEN sekvenca A

Pri obliki b pa se po testiranju pogoja program razveji in izvede se le ena od obeh sekvenc. Če je pogoj izpolnjen, je to sekvenca B, sicer pa sekvenca C. Tudi to obliko zapišemo programsko: IF pogoj THEN sekvenca B ELSE sekvenca C

Pogojni stavek (ki je sekvenca) vsebuje nove sekvence. Zanje in za vse druge strukture, ki jih bomo še opisali, spet velja osnovno pravilo. Program torej gradimo z gnezdenjem (to pomeni, da določen element vsebuje podobne ali enake elemente) sekvenc. Oglejmo si konkretna primera:

```
IF a > 3 THEN a:=a-2
IF ch = »A«
THEN bla:=bla+1
ELSE bla:=bla-1
```

Posebna oblika pogojnega stavka je CASE. Predstavljamo ga z diagramom poteka na skici 3.

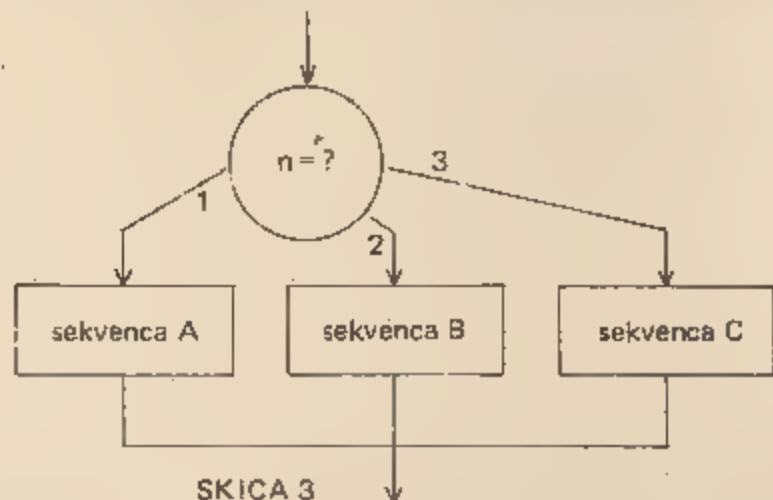

SKICA 3

Oglejmo si torej osnovne strukture:

pogojni stavek



SKICA 2a

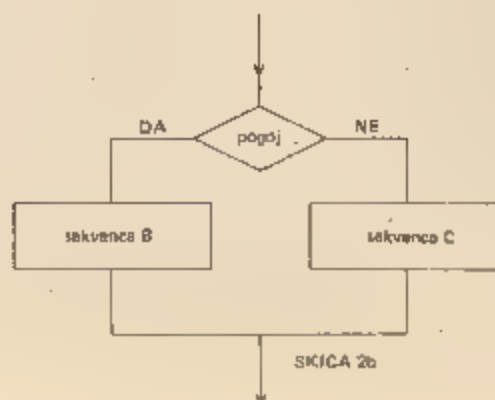

SKICA 2b

V pogojni se vprašamo, kakšno vrednost ima neka spremenljivka, in glede na to se odločimo, po kateri od vej bomo nadaljevali (katera sekvenca se bo izvedla). Programsko lahko zapišemo CASE takole:

```
CASE OF
1 : sekvenca A
2 : sekvenca B
3 : sekvenca C
END
```

Stavek CASE se da vedno nadomestiti z ugnezdenimi stavki IF. Naslednji zapis je enakovreden prejšnjemu:

```
IF n=1
THEN sekvenca A
ELSE IF n=2
THEN sekvenca B
ELSE IF n=3
THEN sekvenca C
```

Navadno obstaja še posebna veja, ki se izvede, kadar nima spremenljivka n nobene od naštetih vrednosti.



DO GOSTINSTVO,
Ljubljana, Titova 68,
telefon: 327-061

V naših obratih ob velikih cestah Slovenije:

PRIJAZNOST IN UDOBJE, IZBRANE JEDI IN PRIZNANA VINA

- MOTEL ČATEŽ ob cesti Ljubljana (100 km) – Zagreb. Telefon (068) 61-300.
- MOTEL PODLEHNIK ob cesti Maribor (35 km) – Zagreb. Telefon (062) 793-105.
- RESTAVRACIJA TEPANJE ob cesti Celje (25 km) – Maribor (25 km). Telefon: (062) 811-501.
- MOTEL LOM ob cesti Ljubljana (30 km) – Postojna (20 km). Telefon: (061) 741-278.
- RESTAVRACIJA TRŽIČ – DETELJICA ob cesti Ljubljana (45 km) – Ljubelj. Telefon: (064) 50-575.

Posebni aranžmaji za sindikalne skupine!

SPOMLADI, JESENI IN POZIMI:
KULINARIČNI TEDNI



Zanke

Kadar moramo kakšno sekvenco programa večkrat ponoviti, uporabimo zanko. Na skici 4 vidimo osnovni obliki zanke:

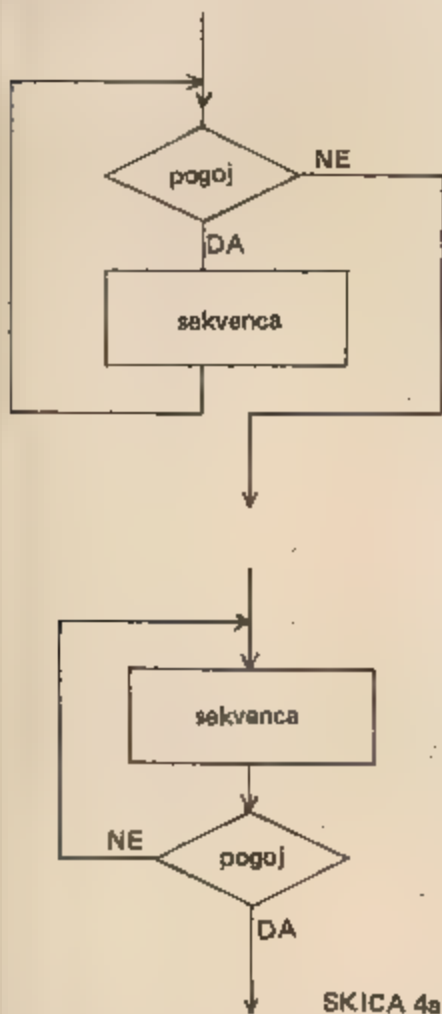

SKICA 4a

```

WHILE X> ■ DO X=X/2-1
REPEAT
read (ch)
UNTIL ch="M"

```

Posebna oblika stavka WHILE je stavek FOR (v fortranu DO). Uporabimo ga takrat, ko vemo že pred vhomom, kolikokrat se mora sekvenca izvesti. Na primer:

```

FOR i:=1 TO 10 DO sekvenca

```

Zapišimo še obliko stavka LOOP, čeprav ga po strogih pravilih strukturiranega programiranja ne smemo šteti med pravilne strukture:

```

LOOP
sekvenca
EXIT IF pogoj
sekvenca
END

```

Vidimo, da je LOOP pravzaprav nekakšna sinteza stavkov WHILE in REPEAT. Glede na to, kje je EXIT, pa lahko dobimo tudi enakovredno obliko stavka WHILE oziroma REPEAT.

O teh strukturah smo govorili splošno. Nekateri programski jeziki, kot so pascal, algol, PL/1 in drugi, že s svojo sintakso zahtevajo, da pišemo programe strukturirano. V drugih, kot so fortran, basic in celo zbirni jezik, pa se teh pravil lahko držimo tako, da stavki GOTO ne skačejo kamorkoli, ampak v skladu z določeno strukturo. Za konec si oglejmo še »dobe-seden« prevod pascalskega stavka IF v fortranskega:

```

IF a < 3
THEN a:=a-2
ELSE a:=a+2;
IF (A, GT. 3) GOTO 10
GOTO 20
10 A=A-2
GOTO 30
20 A=A+2
30 CONTINUE

```

Marsikdo bo raket, da je tu še več nepotrebnih stavkov GOTO. To je sicer res, vendar je primer skrajno preprost. Prednosti strukturiranega programiranja se zares pokažejo šele potem, ko se spravimo nad programe z nekaj tisoč vrsticami in s pogojnimi stavki in zankami, ki segajo čez tri strani, vsebujejo pa še nekaj ugnazdenih zank.

MOJ MIKRO - E T C P

Obliko a lahko zapišemo kot: WHILE pogoj DO sekvenca

Sekvenca se izvaja toliko časa, dokler je pogoj izpolnjen. Obliko b pa zapišemo kot:

REPEAT sekvenca UNTIL pogoj
To pomeni, da se sekvenca ponavlja tako dolgo, dokler ni izpolnjen pogoj. Pri stavku REPEAT se sekvenca izvede najmanj enkrat, tudi kadar je pri vhomu v zanko pogoj izpolnjen. Sekvenca stavka WHILE se pa sploh ne izvede, če ob vhomu pogoj ni izpolnjen. Oglejmo si še dva nazorna primera:



POČITNIŠKA STANOVANJA SREDI BLEDA



59 apartmajev, površina 40-44 m², zmogljivost 290 gostov, vsak apartma ima: predsoba, dnevno sobo, kuhinjo, spalnico, kopalnico ■ WC ter balkon.

Zaradi izjemnega povpraševanja po apartmajih (počitniških stanovanjih) pri domačih in tujih turistih je Integral (DO Golfurist) letos odprl prvi apartmajski hotel na Bledu na lepem kraju v neposredni sosesčini hotela Golf. Vsako stanovanje lahko sprejme 4 ali 6 dopustnikov. Vsak apartma ima v kleti tudi boks za smučl in počitniško opremo. Gosti »Savice« si lahko kuhajo sami ali pa koristijo penzijske usluge v restavraciji hotela Golf.

INTEGRAL



GOLF HOTEL BLED - APARTMAJI SAVICA, Telefon: 064/77-590 in 77-504

Poletni red letenja do 31. oktobra

Kuzmičeva 7
61000 LJUBLJANA
Telefon: 061/313-366
Teleks: 31268



Predstavnitstva v Beogradu, Sarajevu, Skopju, Titogradu in Zagrebu

inex adria aviopromet
inex adria airways

Na počitnice in poslovno, na obisk in izlet:

- iz LJUBLJANE v Dubrovnik, Beograd, Pulj, Sarajevo, Skopje, Split, Titograd in Tivat.
- iz BEOGRADA v Ljubljano, Maribor, Mostar, Sarajevo, Skopje, Tivat in Zadar.
- iz DUBROVNIKA v Ljubljano, Maribor, Sarajevo, Skopje in Zagreb.
- iz MARIBORA v Beograd, Dubrovnik, Sarajevo, Skopje, Titograd in Tivat.
- iz MOSTARJA v Beograd, Skopje in Zagreb.
- iz PULJA v Ljubljano in Skopje.
- iz SARAJEVA v Beograd, Dubrovnik, Ljubljano, Maribor, Skopje, Split, Titograd, Tivat, Zadar in Zagreb.
- iz SKOPJA v Beograd, Dubrovnik, Ljubljano, Maribor, Sarajevo, Split, Titograd, Tivat in Zagreb.
- iz SPLITA v Ljubljano, Sarajevo, Skopje in Zagreb.
- iz TITOGRADE v Ljubljano, Maribor, Sarajevo, Skopje in Zagreb.
- iz TIVTA v Beograd, Ljubljano, Maribor, Sarajevo in Skopje.
- iz ZADRA v Beograd, Sarajevo in Zagreb.
- iz ZAGREBA v Dubrovnik, Mostar, Sarajevo, Skopje, Split, Titograd in Zadar.

IZ LJUBLJANE IN BEOGRADA V LARNACO NA CIPRU



V Atic-Atac ni lahko zmagati

JERNEJ PEČJAK

Kdo od vas še ni slišal za igro, ki je že štiri mesece na vrhu angleških lestvic? Ocena revije Sinclair User je 8, kar je precej nad povprečjem drugih iger (4,5). Grafika je zelo dobra, igra je odlično narejena. Namenjena je spectrumu 48 K.

Ko jo vlagamo, se najprej pokaže napis: »Atic-Atac is loading«. Potem nariše sliko, ki je na ravni slik hiše »ULTIMATE«. Igra se začne z menujem. Program zahteva, da vpišemo, ali bomo igrali na tipkovnicah s kurzorskimi tipkami ali s Kempstonovo palico (igranje s palico je zelo privlačno, igralec dobi občutek prostora). Sledi izbira možička, s katerim mislimo igrati. Možički se razlikujejo po videzu, orožju, s katerim se bojujejo (čarovnik uporablja ognjene krogle, vitez sekuro, služabnik pa kratko sabljo) in glede na to, skoz kaj lahko v igri »hodijo« (npr. slu-

žabnik gre lahko mirno skoz sod). Nato moramo pritisniti na 0, da začnemo igrati.

Znajdemo se v sobi, v kateri je vse polno vrat. Zgornja so zaklenjena, spodnja in leva se občasno odpirajo, desna pa so posebna in na njih piše ACG. Na desni strani zaslona je piščanec, ki se v času, ko potujemo po sobah, čedalje bolj spreminja v kosti. Nad piščancem se kaže število točk in čas igranja. Čisto na vrhu je prostor za stvari, ki jih nosimo.

Ko smo nekaj časa v sobi, se začnejo delati madeži. Kmalu se spremenijo v pošasti, kot so ptice, čarovnice itd. Če se nas katera od njih dotakne, hitreje zgubimo hrano oziroma »meso« na kokoši. Lahko pa jih streljamo s orožjem, ki ga imamo vedno pri sebi. Seveda dobivamo točke. Kadar so vrata odprta, lahko potujemo iz sobe v sobo in iščemo ključke štirih različnih barv. Vsaka barva odpre vrata, ki so zamrežena, toda le, če je barva ključavnice enaka barvi ključa.

Mislili boste, da je to enostavno. Sprehajaš se okoli, najdeš vse štiri ključke, odpreš vsa vrata... Toda ni tako. Pri sebi imaš lahko samo tri stvari, torej največ tri ključke. S četrtim so težave. V igri je sto sob, nekaj jih je odprtih že na začetku, večino pa odpremo (če se nam posreči) s ključki. V igri sta zgornje nadstropje in klet, ki je bolj nevarna, ker so v njej posebni duhovi, na primer Frankensteinova pošast in Drakula. Te lahko uničiš in prepiašiš samo s posebnimi predmeti (križi ipd.), drugače pa nas zasledujejo in nam vzamejo vso hrano. Nevarne so tudi strupene gobe, po katerih sicer ne bruhamo, zaloga hrane (kokoši) pa se nam znatno zmanjša.

V zgornjem nadstropju je mnogo vodnjakov, ki se od časa do časa zaprejo. Če skočiš v enega od njih, se znajdeš nekje bolj spodaj, in to na posebni preprogi. Precej neljubo pa je, če skočiš v vodnjak in padeš v klet, ko si rav-



no prišel iz nje. Hrana nastaja sproti, čeprav je je čedalje manj v celnem labirintu sob. V tem velikem gradu je še mnogo drugih predmetov, vitezov, miz, ki so samo za okras ali pa za kaj pametnejšega. Še vedno pa nismo prišli do tistega najpomembnejšega, do cilja igre.

Ne gre samo za tavanje in odpiranje vrat, temveč so v ta namen avtorji naredili nekaj več. Neznano kje v teh sobah so skriti trije deli velikanskega ključa. Ne samo, da so varno skriti in morajo odložiti vse barvaste ključke, če hočeš vzeti vse dele velikega ključa. Dele je treba pobrati po vrstnem redu. Na koncu z velikim ključem odprete vrata ACG, kjer ste bili na začetku, in doživeli boste nekaj, česar jaz še nisem...

Tukaj je nekaj nasvetov za igranje. Čim krajši čas bodite v posamezni sobi. V vodnjake ne skačite po nepotrebem, čeprav je včasih nujno, ker boste drugače težko prišli do enega izmed barvnih ključkov. Druge predmete pobirajte tedaj, kadar veste, za kaj se uporabljajo. (Jaz jih nisem in ni bilo nič narobe.) Hrane ne pobirajte vse. Ko imate vso hrano (to se zgodi, ko je kokoš čisto cela), je ne pobirajte več, ker dodatno jemanje ne naredi zaloge. Kadar se vrata zaprejo, pojdite proti zaprtemu izhodu in samo streljajte. Brž ko se odprejo, smuknite ven. Mislim, da je najboljša, če najprej poberte barvne ključke in odprete čimveč vrat. Če naletite na kakšen del velikega sestavljivega ključa, si bodisi zapomnite njegovo mesto ali pa ga vzemite in nesite do vhodnih vrat. Tam ga odložite, da boste lahko spet nosili tri stvari.

Zapomnite si, da se zaklenjena vrata, potem ko se odprejo, ne zaklenejo več. Ko torej odprete vsa vrata, lahko barvne ključke odvržete. Če dobite vse tri dele velikega ključa, jih odvrzite in poberte po vrstnem redu (odvržete z gumbom Z, s katerim tudi jemljete).

Ko pridete do konca, sporočite, kaj se zgodi, ker ne poznam nikogar, ki bi nepremagljivi Atic-Atac že končal. Za primerjavo objavljam svoja rezultata igranja: v 25 minut, dosegel 20.000 točk in odprl 95 odstotkov sob. Imel sem vse tri dele ključa, žal pa je Drakula tik pred koncem opravil z mano...

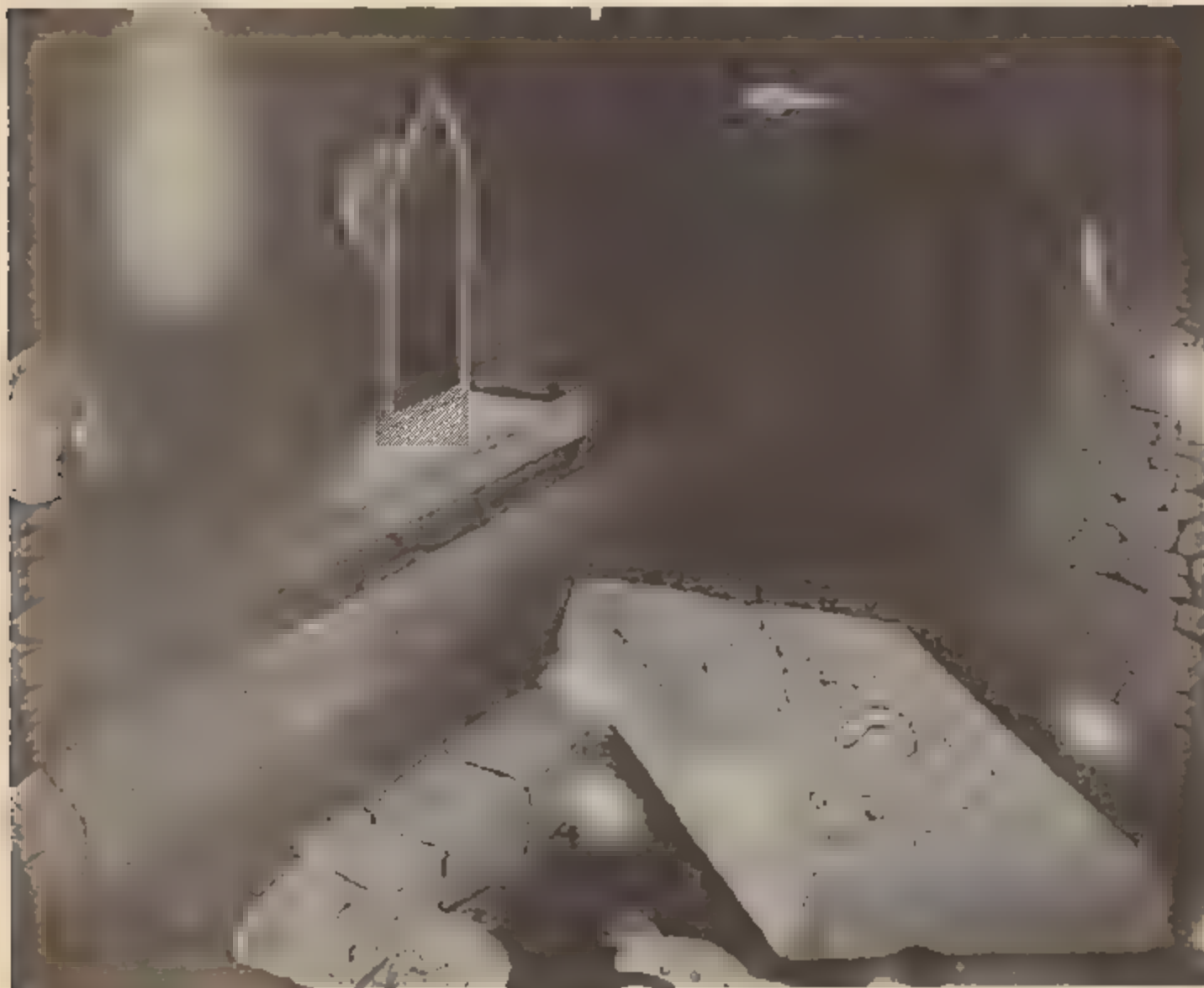



Prvih deset **Mojega mikra**

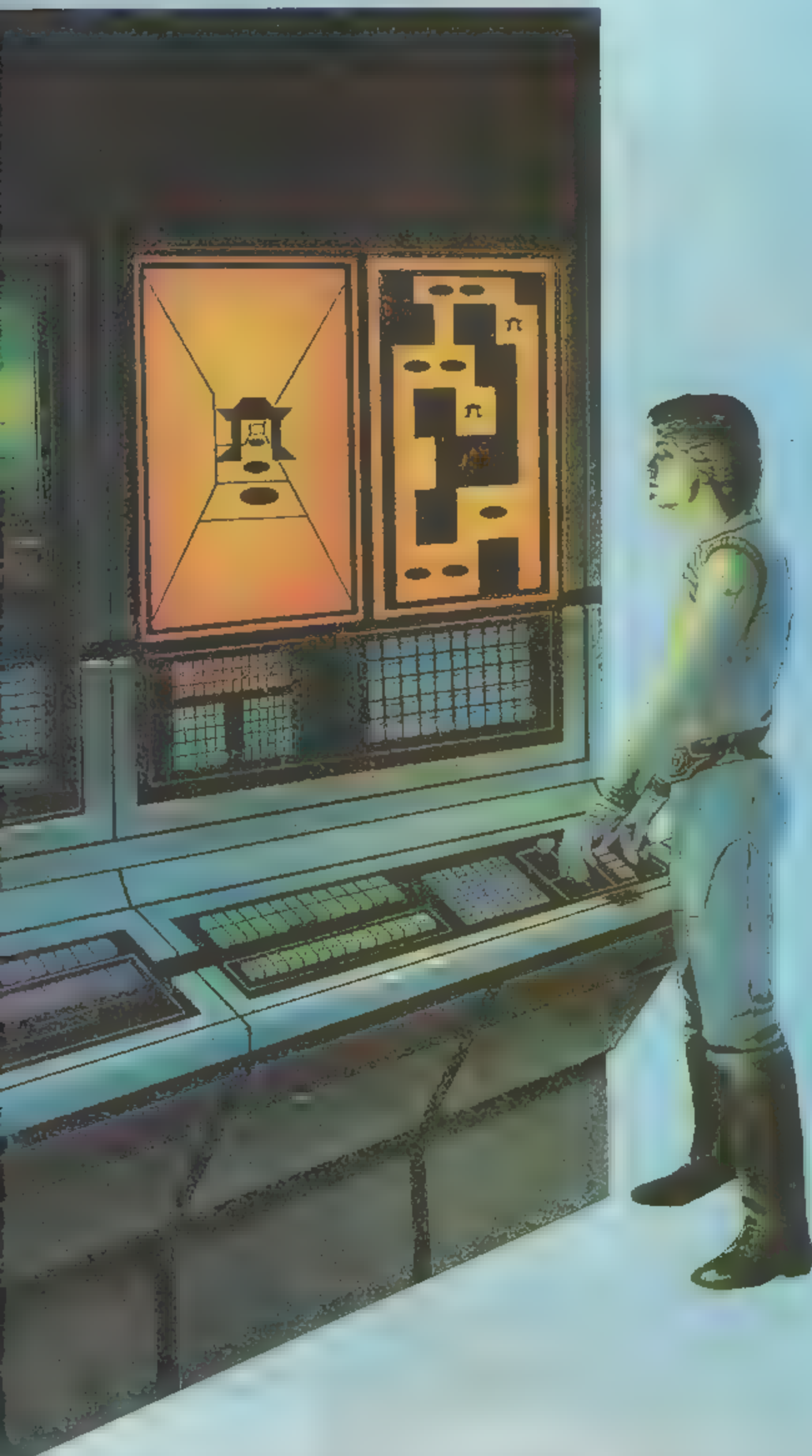

- 1. Jet Set Willy**
(Software Projects)
- 2. Pinball**
(Sagatarian)
- 3. Scuba Dive**
(Durell software)
- 4. Hobbit**
(Melbourne House)
- 5. Fighter Pilot**
(Digital Integration)
- 6. Chequered Flag**
(Psion)
- 7. Atic Attack**
(Ultimate)
- 8. Kontrabant**
(Radio Student)
- 9. Manic Miner**
(Bug Byte)
- 10. Krakatoa**
(Abbex)

Bralce vabimo k sodelovanju. Glasovne pravice imate načelno vsi, vendar bomo mnenja tistih, ki nam bodo z glasovnico poslali tudi mnenja in kritike o našem časopisu in nam s tem pomagali pri urejanju našega in vašega mikra, bolj upoštevali.

Sistem PLATO

JARO LAJOVIC

Letalo se spušča na pristajalno stazo. Kolesa se dotaknejo tal. Posadka opazuje instrumente pred seboj. Smer je pravilna, pristanek se je torej posrečil. Vendar letalo, ki bi moralo upočasniti in zaviti na letališki prostor, drvi ■ nezmanjšano hitrostjo naprej... čez konec steze...

Pilot ni vključil zavornega sistema.

Poročilo ■ hudi letalski nesreči? Ne, le ponesrečen konec učerija s sistemom PLATO.

Stoletja so imeli učitelji in učenci za pripomoček le kredo in deščico. Pozneje sta ju nadomestila svinčnik in papir, pridružila se je knjiga. Tako jo šlo do danes. Način učenja, ki je ustrezal antiki in je bil vsaj še sprejemljiv do tega stoletja, pa zdaj nikakor ne zadošča. Vsak dan prihajajo nova spoznanja, potrebne so nove smeri izobraževanja in šolanja za čedalje več ljudi. Uporaba računalnikov ponuja tu pomembno spremembo. Posamezniki in družbe, ki so jim računalniki dostopni, dobivajo odločilno prednost pred tistimi, ki vztrajajo pri kredi in tabli, svinčniku in papirju.

PLATO je prvi učinkoviti računalniški vzgojnoizobraževalni sistem. Veliki grški filozof mu je posodil samo ime, v resnici pa gre za začetnice Programmed Logic For Automatic Teaching Operation (Programirana logika za avtomatsko izvajanje poučevanja). Sistem je začela leta 1959 razvijati znanstvena skupina CERL v Združenih državah, »rodil« ■ se je leta 1967 v sodelovanju s podjetjem CDC. Kot pri vseh računalnikih sta njegovi bistveni sestavni strojna in programska oprema.

Hitri CYBER in dodelani terminali

Strojna podlaga sistema PLATO sta osrednji računalnik CYBER in mreža terminalov. Računalnik deluje po načelu dodeljevanja časa (time sharing). Vsakemu uporabniku se zdi, da dela CYBER samo zanj. V resnici pa se programi vseh uporabnikov s podatki vred več čas prenašajo z diskov na terminalih v osrednji pomnilnik, kjer jih računalnik obdeluje, in nazaj.

To je nekoliko podobno šahovski simultanki: če veljemojster sporoča poteze dovolj hitro, ima vsak igralec občutek, da je njegov edini nasprotnik.

Večina računalnikov lahko zadošči hitro obvlada le sorazmerno majhno število terminalov. To pa ne velja za sistem PLATO. Pri njem uporablja CYBER namesto diskov poseben pomnilnik ECS (Extended Core Storage), ki je izredno nagel: čas dostopa je manj kot 5 mikrosekund in hitrost prenosa 10 milijonov 80-bitnih besed na sekundo; prva vrednost je tisočkrat in druga stokrat boljše kot pri diskih. Zato lahko na eno samo enoto računalnika prek lokalnih kontrolnih enot priključimo več kot tisoč terminalov.

Osnovna oprema terminala sta tipkovnica in zaslon. To je katodna cev z visoko ločljivostjo (22 x 22 cm, 32 vrstic s po 64 znaki, grafika 512 x 512 točk). Zaradi takšnih lastnosti lahko ekran poleg besedil prikazuje risbe, grafike in animirane sekvence. Za povrh je razdeljen na 16 x 16 polj, občutljivih za dotik. Na vprašanje lahko učenec odgovori tako, da pokaže ustrezen odgovor na zaslonu.

Tipkovnica ima pomembno prednost pred običajnimi; pomen vsake tipke se lahko spreminja. Terminal po želji piše v cirilici, arabskih pismenkah in z drugimi znaki. Nanj je mogoče priključiti tipkalnik, projektor za projiciranje mikrofila na zaslon, glasbeni sintetizator, laboratorijsko opremo in še kaj.

Za PLATO so napisali že veliko število bolj ali manj zahtevnih programov z najrazličnejših področij. Naj omenimo mnoge programe iz kemije, tehnike (simulator letenja za šolanje pilotov smo

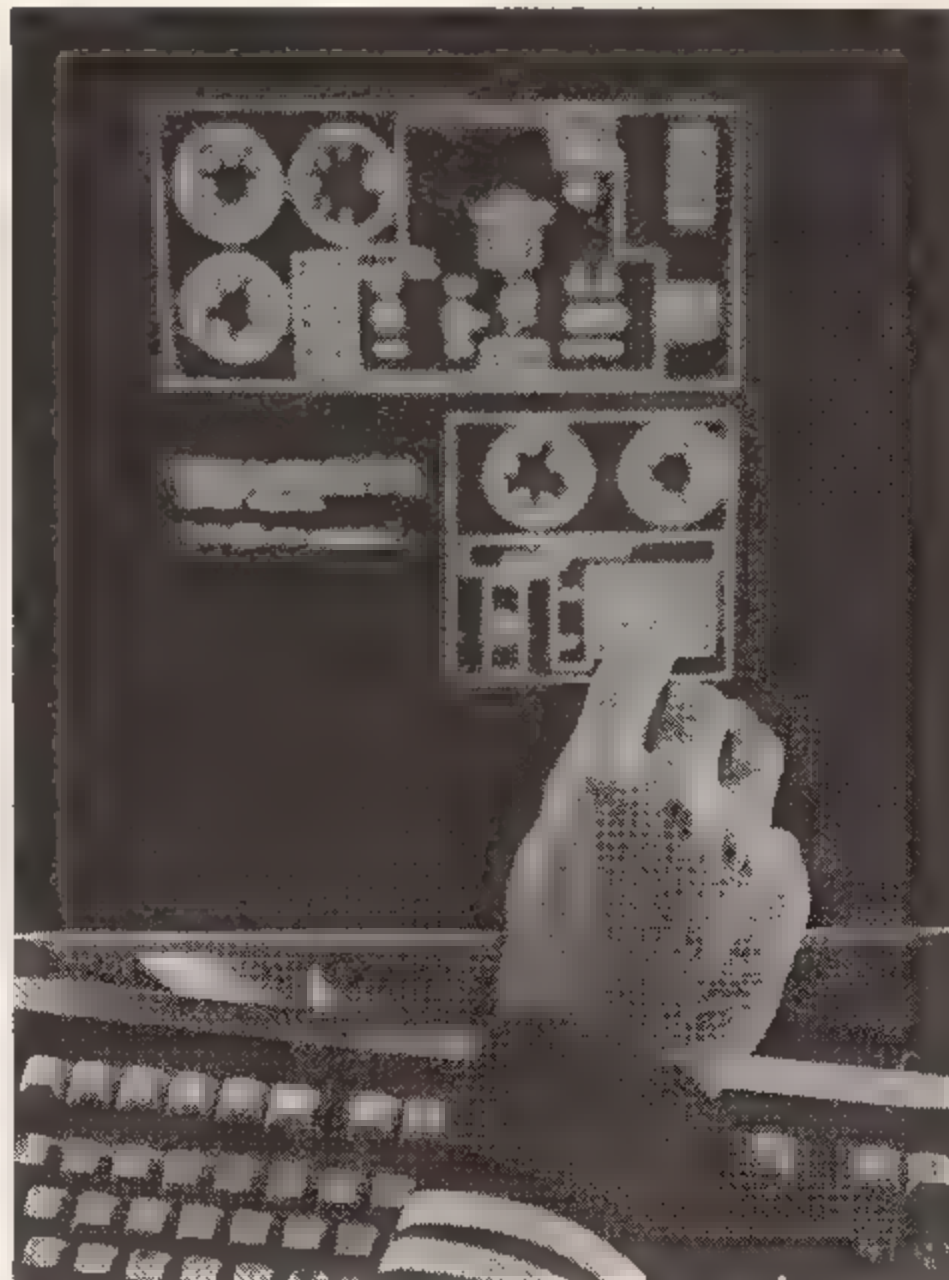

predstaviti na začetku,) matematike in geometrije (od preprostega seštevjanja do višje matematike), glasbe, jezikov, biologije, praktičnega znanja (programiranja, strojepisa itd). In še bi lahko naštevali.

»Duhamornih« predmetov ni več

Nekateri programi so zasnovani podobno kot običajne lekcije v učbenikih, vendar imajo več prednosti. Pri pouku spremljajo učencevo uspešnost, prilagajajo se njegovemu znanju, ponavljajo naloge, dokler jih učenec ne obvlada – in nikoli se ne utrudijo. Tudi učenec lahko sprašuje ra-

čunalnik ali pa ga prosi za pomoč in razlago.

Zaradi dobrih programov, ki izkoriščajo vse možnosti sistema, je učenje privlačno, živahno in zanimivo. »Duhamornih« predmetov ni več. Kar spomnim se dolgočasne poštevance iz prvošolskih klopi: PLATO jo ponuja kot avtomobilsko dirko. Kako bo potekala, določa učenec s svojimi odgovori, spremlja pa jo v animirani sekvenci na zaslonu. In zgodovina: koliko laže si je zapomniti dogodke, če lahko pri tem gledamo zemljevid s pohodi vojska in s spreminjajočimi se mejami! Tudi puščobna kemijska teorija postane življenjska, ko delamo na zaslonu številne poskuse.

Zadnji primer nas je pripeljal do druge vrste programov, tako imenovanih simulacij. Tak program prikaže dogajanje, ■ katero se mora učenec vključiti in ustrezno ravnati. Delamo lahko kemijske poskuse, upravljamo stroj, pilotiramo letalo... S praktičnim delom se naučimo mnogo več kot ob prebiranju učbenika, pri tem ■ ne moremo narediti nobene škode. »Vajencu« bi le s težkim srcem zaupali drago in občutljivo napravo, neizkušenemu študentu medicine ne bi kar tako prepustili nege hudega bolnika. Pri simulaciji za to ni ovir.





Kaj pa učitelj?

Z uvajanjem nove tehnologije v izobraževanje se spreminja tudi vloga pedagogov. PLATO jih ne more in ne namerava spodriniti. Učitelj je še vedno tisti, ki ustvarjalno organizira pouk, torej sestavlja programe v zaključene učne cikle, jih prilagaja skupini in posameznikom, izbira dodatna učila... Po drugi in pomembnejši plati pa takšna organizacija učnega procesa olajšuje učitelju izpolnjevanje njegovega temeljnega poslanstva. Osvobaja ga rutine in mu daje več časa za poglobljeno delo z vsakim učencem. Hkrati se lahko pedagog bolj posveti lastnemu izpopolnjevanju ali raziskovalni dejavnosti, svoje izkušnje pa s pridom prenaša v učilnico.

In kaj pravijo tisti, ■ se ■ tem že lep čas ukvarjajo? Na univerzi v Coloradu je PLATO vtkan v pouk ekonomije, fizike, psihologije, jezikov, elektrotehnike, astronomije in drugih področij. »S tem sistemom smo želeli zagotoviti študentom boljšo vzgojo in izobraževanje,« pripoveduje profesor Neil Ashby. »Za uspeh se moramo zahvaliti dvojemu. Prvič: učni programi PLATO spodbujajo zanimanje za snov. Ker študent pri delu ne tekmuje s tovariši, ni več zadrževanja in strahu pred neuspehom, teh neprijetnih sopotnikov običajnega načina pouka. To ohranja študijsko vnemo in odpravlja nekoč pogoste izostanke in pomanjkanje sodelovanja. Sistem omogoča vsakemu študentu, da se uči v lastnem tempu, in tako ob koncu študija vsi dosežejo želeno raven znanja. Drugi dejavnik uspeha je, da smo učitelji razbremenjeni ponavljajočih se opravil. Tako imamo več časa za individualne pogovore in posvete z vsakim študentom, kadar to resnično potrebuje.«

PLATO se je izkazal tudi na Community Collegeu (podobnemu našim delavskim univerzam) v Readingu. Direktor za raziskave in razvoj Fred Heffner pravi: »Namen naše ustanove je, pomagati tistim z nižjo izobrazbo in pri tem prisluhniti družbenim potrebam. Zato smo izbrali PLATO in njegove cikle osnovnega izobraževanja. Ponudili smo tečaje poklicnega usposabljanja, posebne programe za lokalna podjetja in precej prostih tečajev za druge dejavnosti. Z zadovoljstvom lahko pokažemo, da je sistem PLATO uspešen. Udeleženci dobro napredujejo in so motivirani za samostojno delo. Sistem deluje dvajset ur na dan. Tako je pouk na voljo na kraju in v času, ki učenec najbolj ustrezata. Tudi na drugi konec učnega spektra nismo pozabili. Programi PLATO za študente vključujejo cikle višje matematike, ruščine, in drugih področij. PLATO zelo ustreza na-

šemu namenu, našim tečajem in družbenim potrebam.«

Podobne so izkušnje American Collegea, znane šole ekonomskih ved, ki deluje v ZDA in dvanajstih drugih državah, namenjena pa je predvsem podiplomskemu študiju. Dr. Harold Rahmlow razlaga: »Skoraj vsi naši študentje so zaposleni. Zato sta kakovost in učinkovitost pouka naši glavni nalogi. PLATO nam pri tem pomaga na več načinov. Sproti lahko spremljamo napredek študentov, sistem pouka se prilagaja različnim prejšnjim izobrazbam in izkušnjam, možnosti za udeležbo v naših izobraževalnih projektih so enakomerno porazdeljene po vsej državi spričo mreže učnih centrov s terminali PLATO. Uporabniku ni treba drugega, kot da zavije v najbližji center in tam študira ob naših programih. Na ta način lahko ponudimo tudi boljšo kakovost

učnih programov in usmerjamo k drugim učnim medijem. Večina študentov, ki so uporabljali PLATO, želi še naprej delati z njim, ker jim pomaga ■ študijskemu uspehu.«

Za konec še enkrat preglejmo prednosti, ki jih ponuja PLATO:

- Pouk, prilagojen posamezniku. Učna snov in metode se prilagajajo učenčevim zmožnostim in težnjam. To je neposredna delovna spodbuda za učenca in posredna za učitelja.

- Porazdeljenost vzgoje in izo-

braževanja. Terminali so z osrednjim računalnikom povezani po navadnih telefonskih linijah. Učenec lahko izbira mesto in čas učenja (spomnimo se izobraževanja ob delu!), to pa zboljšuje izrabo učnih virov.

- Dostop do prvovrstne in najnovejše učne snovi. Učne programe pripravljajo najboljši strokovnjaki dežele ali več dežel.

- Hitro prilagajanje širšim družbenim in lokalnim potrebam.

Vse to so tudi cilji vsakega smotrnega izobraževalnega načrta, z

našim usmerjenim šolstvom vred. Ko ocenjujemo PLATO v luči naših razmer, moramo seveda upoštevati senčno plat: visoko (devizno) ceno njegove opreme. Toda v izobraževanju lahko uporabimo tudi drugačne računalniške sisteme, ki so v ta namen samo nekoliko okornejši. ■ smotrnim in enotnim načrtovanjem uporabe računalnikov v izobraževanju pa lahko dosežemo oziroma izkoristimo marsikatero od možnosti, ki jih v obilju ponuja sistem PLATO.

MOJ MIKRO - E T C P



Mugsy je dodelan in puščoben

MATEVŽ KMET

Vsi, ki vsaj malo poznajo programe za spectrum, se bodo verjetno strinjali: Melbourne House izdeluje malo programov, so pa vsi po vrsti dobri. Med njenimi prvimi programi je bil Hobbit, ■ je še danes ena od najpopolnejših pustolovskih iger

za spectrum. Tudi igre Penetrator, Terror daktil 4D in Horaciji (izdelani v sodelovanju ■ Psionom) potrjujejo, da je Melbourne zanesljiva hiša. Njeni izdelki se odlikujejo predvsem po izredni grafični dodelanosti, žal pa je njihova slaba stran pogosto slabo izdelan scenarij. Brez tega ni šlo niti v njenem najnovejšem programu Mugsy, »prvem stripu za računalnike«. Igro so napovedovali v reklamah že mesece prej, končno pa je v začetku junija prišla na beli dan.

Pri izdelavi igre je seveda sodelovala cela skupina programerjev. Glavni programer je bil spet Philip Mitchell, ki ga poznamo po njegovem odličnem delu pri vseh uspešnicah Melbourne Housea. Pomagali so mu štirje kolegi, ki so poskrbeli za glasbo, zgodnico, arkadno igro in seveda grafiko, ki je najboljši del programa. O njej na ovitku kasete piše, da je bila narejena z uporabo programa Melbourne draw, vendar je to gotovo bolj reklama kot resnica. V igri se naključno prikaže več kot deset slik, nekatere od njih pa so tako dobro animirane, da nam zastane dih od občudovanja. Izpuščene niso niti najmanjše podrobnosti, recimo oblački cigaretne dima, obrisi senc za osvetljenimi okni ali animacija oddaljenih ljudi. Računalnik izbira slike naključno, riše in barva pa jih z zavidljivo hitrostjo.

Igra sama je dokaj nezanimiva, saj se začnejo slike ponavljati in tako postanejo prej ■■ slej dolgočasne. Mugsy («Kriminalček») se dogaja v tridesetih letih, ko se je v Ameriki razcvetelo gangsterstvo. Bistvo igre je, da kot šef mafijske tolpe čim dlje živite in s pametnim vlaganjem čim več zaslužite. Igralec mora spremljati dogajanje na zaslonu (kot v pravih stripih govorijo osebe v »oblačkih») in vsake toliko vpisati v svoj oblaček, koliko bo dal za orožje, podkupnine ali nove »stranke«, ki potrebujejo zaščito. Od tega, kako pametno ravna, je odvisno, koliko bo zaslužil. Če mu gre zelo slabo, pridejo nadenj poklicni morilci. Z njimi je treba obračunati v boju, ki je narejen v obliki prave arkadne igre. Če se igralcu to ne posreči, je konec z njim in igro.

Zelo težavno je razumeti komentarje, ki jih daje računalnik, saj so napisani v slangu ameriškega podzemlja. Igralca, ki angleščino obvlada, to do neke mere še zabava, za druge pa je to še en razlog, da igre ne bodo igrali prav pogosto. Omeniti je treba še nerazumljivo in čudno točkovanje, ki je zelo podobno tistemu pri igri Time Gate. Vseeno pa mislim, da spada program že zaradi izredne tehnične dodelanosti med boljše ■ si ga kaže vsaj ogledati. Kakor piše tudi na ovitku kasete: »You are da boss! Ti si šef!«



Več kot sto rešitev, dvanajst nagrajencev

Odziv na naše nagradne uganke je preseget vsa pričakovanja. Prejeli smo več kot 100 rešitev, večino seveda za lažjo uganke. Odločitev ni bila lahka, med vami je pač preveč dobrih risarjev in programerjev.

● Najboljšo rešitev za naše lažje vprašanje, narisati čim lepšo sliko s samo enim ekranom programa, sta poslala Marjan in Tomaž. Marjanova rešitev nekoliko spominja na uvod v Manic Miner, je živahna in barvita. Pri Tomaževi rešitvi nas je navdušil predvsem zvito napisan program. Oba izpisa objavljamo, vi pa se odločite, kateri vam je bolj všeč.

● Prvo nagrado 2500 din si torej delita: **Marjan Kodolja**, Gotska 1, Ljubljana in **Tomaž Zwitter**, Kidričeva 4, Ljubljana. Čestitamo!

● Objavljamo še nekaj drugih rešitev. Ne bodite žalostni, če vaše ni med njimi, morda bo drugič več sreče. Presenetljivo mnogo rešitev so poslala dekleta. Menda nobena več ne zna šivati in kuhati, basic pa vse obvladajo.

● Pravo hackersko vprašanje je bilo, kot kaže, malo težje. Pravilno rešitev je poslalo kakih deset reševalcev, druge pa so bile prav zabavne. Knjiga ROM disassembly je, kot kaže, zelo razširjena, nekateri ste nam poslali cele prevode. Najboljši se nam je zdel odgovor, ki ga objavljamo, je kratek in jasen, pove pa vse bistveno. Zastavlja tudi novo uganke.

Bralci, na pomoč!
 ● Druge nagrade smo razdelili z žrebom. Seveda smo si pomagali z računalniško funkcijo RND. Nagrade dobijo:

<p>1. po 1000 din:</p> <p>Janez Bašter, Zelenica 4, Bistrica pri Trziču, 64290 Tržič</p> <p>Breda Pramerl, Ferbarjeva 6, 61000 Ljubljana</p> <p>Matej Kolar, Čopova 23, 63000 Celje</p> <p>Igor in Jurij Kobal, Dermastijeva 27, 61235 Radomlje</p> <p>Marko Poljanec, Bertonc-ljeva 3, 64000 Kranj</p>	<p>2. Kaseto z računalniškimi programi Radia študent:</p> <p>Jože Barbarič, Krčevin-ska 37, 62000 Maribor</p> <p>Matej Košenina, Njogo-ševa 10, 63000 Celje</p> <p>Jasna Kodre, Džakovičeva 9, 61000 Ljubljana</p> <p>Bojan Šavil, Rutarjeva 1, 65220 Tolmin</p> <p>Bino Pintar, Neža 4, 61420 Trbovlje</p> <p>Nagrajencem bomo nagrade poslali po pošti.</p>
--	--

NAJPOPOLNEJŠI ODGOVOR na vprašanje za hackerje, nagrajen z 2500 din

Odlučil sem se, da tudi jaz poskusim srečo s odgovorom na vaše "hacker-sko" vprašanje. To sicer ni težko, vendar dvomim, da bo moj odgovor najpopolnejši, ker ne mislim pisati romanov. No, pa takoj preidimo k stvari!

Odgovor na vprašanje, zakaj ni treba pritisniti nobene tipke, se seveda skriva v prvi vrstici programa. Spectrum komunicira z zunanjim svetom preko različnih rutin, na primer PRINT-OUT (9F4), ki zapiše na ekran znak oziroma "token", katerega koda je na akumulatorju (registru A). Pri tem je posebno pomembno, da te rutine niso klicane iz ROMa, temveč posredno prek spominskih lokacij RAMa, imenovanih kanali (channels). Te kanale operativni sistem prepriše iz tabela v ROMu (začetek je na 15 AF) v RAM (začetek na 5CB6).

Ena izmed rutin je tudi KEY-INPUT, s katero spectrum komunicira po kanalu na adresi 5CB8 oz. 23736 decimalno. To je natančno adresa spominske lokacije, ki je spremenjena z ukazom POKE v prvi vrstici programa. Posledica tega je, da se naslov rutine KEY-INPUT spremeni. Rutino KEY-INPUT seveda kliče rutina za snemanje, in sicer posredno prek rutine WAIT-KEY. Ker pa je adresa (t. j. kanal) spremenjena, v rutino KEY-INPUT ne vstopi na začetku, temveč šele nekaj instrukcij pozneje in s tem preskoči tisti del, kjer pride do vrnitve iz rutine, če ni bil pritisnjen noben gumb.

Zanimivo je, da bi se snemanje samodejno izvedlo samo enkrat, če bi se zadnja vrstica programa glasila GO TO 11 namesto GO TO 10, ker rutina KEY-INPUT posredno prek rutine CLS-LOWER (DGE) znova nastavi prva kanala (PRINT-OUT in KEY-INPUT).

Za konec pa še vam dve vprašanji. Kot najbrž že veste, sporočilo, na pritisnemo katerikoli gumb, ne velja popolnoma, kajti oba gumba SHIFT sta "neaktivna". Spremenimo sedaj prvo vrstico program v POKE 23736, 168. To je pravilna vrednost nižjega byta kanala KEY-INPUT. Program požanemo in vidimo, da deluje pravilno. Vendar pozor! Pritisnemo sedaj na sporočilo oba gumba SHIFT, tako da se na ekranu izpiše ukaz RUN s kurzorjem E. Snemanje se seveda še vedno ni začelo. Pritisnimo CAPS SHIFT 1 (EDIT). Snemanje steča, vendar ko se konča, spectrum resetira.

Vprašanji se glasita: Zakaj se po pritisku obeh gumbov SHIFT izpiše RUN? Zakaj računalnik resetira, če potem snemanje požanemo s CAPS SHIFT 1 (samo v 1 načinu)?

Boris Mrevlje, Volčja Draga

```

10 REM TOMAZ Zwitter
20 BORDER 1: PAPER 1: CLS : DR
INT AT 21,8: INK 1:"MOJ MIKRO":
OR Y=0 TO 7: FOR X=0 TO 64: IF P
OINT (X,Y)=1 THEN FOR K=1 TO 4:
INK 0: LET V=X*(X-32)+128: LET X
=X*(X+20)+24: FOR T=0 TO K/P: CH
R V,V,T: NEXT T: NEXT K
30 NEXT X: NEXT Y
40 DIM C(7): FOR I=1 TO 6: REA
D C(I): NEXT I: LET AS="1010101010
14141511101314111515161111117110
111171151111711411117116": FOR K
=1 TO 8: FOR D=0 TO 7: LET S=VAL
(AS(K*8+D-7)): POKE USR CHR# (I
40+K)+D,C(D): NEXT D: NEXT K
50 DATA 0,1,140,40,70,147
60 PRINT "MOJ MIKRO"
70 OVER 2: INK 4: FOR I=1 TO 1
80 STEP 8: PLOT 0,0: DRAW 107,11
90 PAPER 1: NEXT I: OVER 0: INK
K 0: PAPER 1: PRINT AT 20,14: "M
GH": AT 21,14: "MOJ MIKRO"

```

Računalniška izpisa za najlepši sliko in nekaj drugih rešitev

```

10 REM TOMAZ Zwitter
20 BORDER 1: PAPER 1: CLS : DR
INT AT 21,8: INK 1:"MOJ MIKRO":
OR Y=0 TO 7: FOR X=0 TO 64: IF P
OINT (X,Y)=1 THEN FOR K=1 TO 4:
INK 0: LET V=X*(X-32)+128: LET X
=X*(X+20)+24: FOR T=0 TO K/P: CH
R V,V,T: NEXT T: NEXT K
30 NEXT X: NEXT Y
40 DIM C(7): FOR I=1 TO 6: REA
D C(I): NEXT I: LET AS="1010101010
14141511101314111515161111117110
111171151111711411117116": FOR K
=1 TO 8: FOR D=0 TO 7: LET S=VAL
(AS(K*8+D-7)): POKE USR CHR# (I
40+K)+D,C(D): NEXT D: NEXT K
50 DATA 0,1,140,40,70,147
60 PRINT "MOJ MIKRO"
70 OVER 2: INK 4: FOR I=1 TO 1
80 STEP 8: PLOT 0,0: DRAW 107,11
90 PAPER 1: NEXT I: OVER 0: INK
K 0: PAPER 1: PRINT AT 20,14: "M
GH": AT 21,14: "MOJ MIKRO"

```

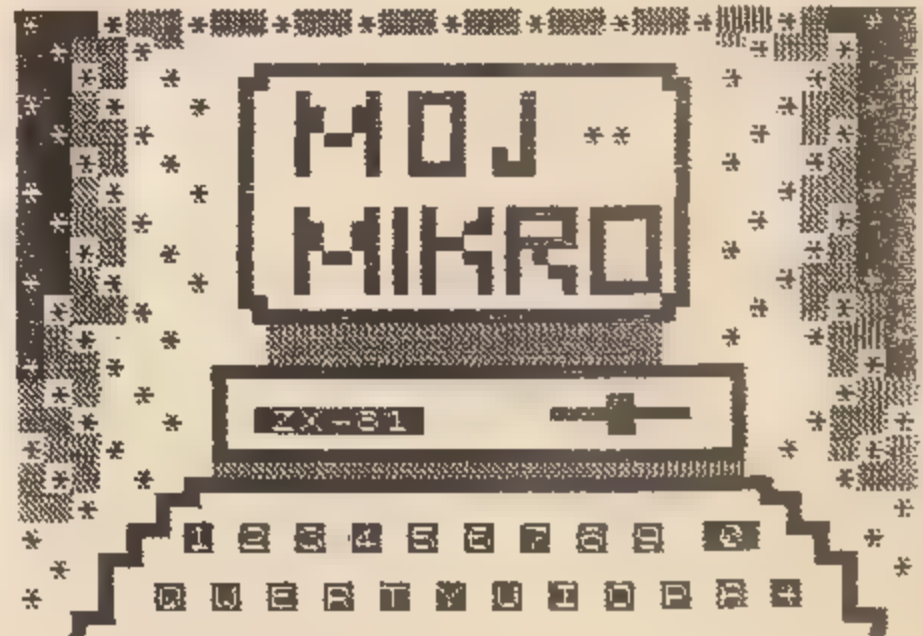

NAJBOLJŠI ZA ZX 81



V Slovenj Gradcu prvi zaorali ledno

Računalniški klub smo ustanovili že lani jeseni – smo namreč eden prvih klubov v Sloveniji. Danes imamo že okrog 50 članov, to so predvsem osnovnošolci, zato je naše delo predvsem vzgojnoizobraževalno. Mentorstvo je prevzela Tovarna meril – tozd Kopa terminali, ki nam omogoča tudi praktično delo na svojih računalnikih, saj svoje materialne opreme še nimamo. Tozd Kopa nam nudi tudi materialno in strokovno pomoč.

Vidni so že prvi uspehi našega dela, saj smo organizirali regijsko računalniško tekmovanje za osnovnošolce, na republiškem tekmovanju v Novi Gorici pa sta Matej Kozmus in Jurij Lasbaher zasedla tretje mesto.

Za naše člane smo organi-

zirali tečaj programskega jezika basic in assemblerje za procesor motorola 6800. Praktični rezultati teh tečajev se že vidijo, saj v sodelovanju z Industrijsko elektroniko Stemanik in Gorenje-Fecrom nastaja program za usmerjanje merilnih posod, s Tovarno meril pa bomo sodelovali pri izdelavi programov v basicu.

Prevzeli smo večji del praktičnih vaj iz računalništva za dijake ekonomske šole. V sodelovanju z Radio klubom YU3DCD Slovenj Gradec je nastal program za obdelavo UKV radioamaterskih tekmovanj, ki smo ga predstavili na srečanju radioamaterjev v Turiški vasi. Ta program dela na Kopi 2500. 25., 26. in 27. junija bomo skupaj s Tovarno meril organizirali računalniško kolonijo za osnovnošolce iz občine Slovenj Gradec. Tu se

bodo učenci naučili osnovnih ukazov basic in če jih bo računalništvo zanimalo, se bodo lahko včlanili v klub.

Naše delo poskušamo usmerjati tako, da je zanimivo za vse člane, tako za osnovnošolce kot tudi za študente. V jeseni bomo predvidoma organizirali še tečaj programskega jezika pascal. Seveda pa naši člani že zdaj lahko delajo v tem jeziku in tudi v fortranu, saj lahko uporabljamo vse prevajalnike.

Če bo ostajalo zanimanje, lahko organiziramo tečaje iz določenih področij računalništva, predvsem programiranja.

Računalniški klub Slovenj
Gradec
Tovarna meril – Tozd Kopa
terminali
62380 Slovenj Gradec
Francetova 16

Ime mi je Matej in hodim v 4. razred osnovne šole. Zelo se zanimam za računalništvo, posebej pa me zanima delo z zvokom. Napisal sem nekaj lažjih programov, zdaj pa sestavljam igrice. Ker pa ne poznam vseh ukazov, mi dela težave, zato vas prosim, da mi odpisete, ali imate na zalogi kakšno knjigo, v kateri so ukazi v basicu, nekaj krajših programov in ukazi za delo z zvokom. Knjiga naj bo v slovenščini. Prosim pa vas tudi, da mi napišete, koliko je cena knjige. Prihtagam moj prvi program. Svoj program sem preveril na šolskem računalniku.

Matej Trampuš,
Titovo Velenje

```
100 PRINT "Unesi 3 številke!"
110 INPUT a,b,c
120 PRINT a*b*c
130 PRINT "Unesi se 3 številke"
140 INPUT d,e,f
150 PRINT d*e*f
160 LET a=a*b*c
170 PRINT a
180 LET b=d+e*f
190 PRINT b
200 IF a>b THEN PRINT "a je več
210 kot b." : STOP
220 IF a<b THEN PRINT "a je man
230 kot b." : STOP
240 IF a=b THEN PRINT "a je ena
250 kot b." : STOP
```

Pred izidom sem se bal, da bo revija podobna Bitu, kjer je samo kopica intervjujev v obliki "bla-bla...". Vaš pristop pa je bolj konkreten in tako je zadetek v črno.

Seveda pa so tukaj tudi manj pomembne stvari, ki me motijo. Mislim, da bi morala biti tema na naslovnici bolj povezana z vsebi-

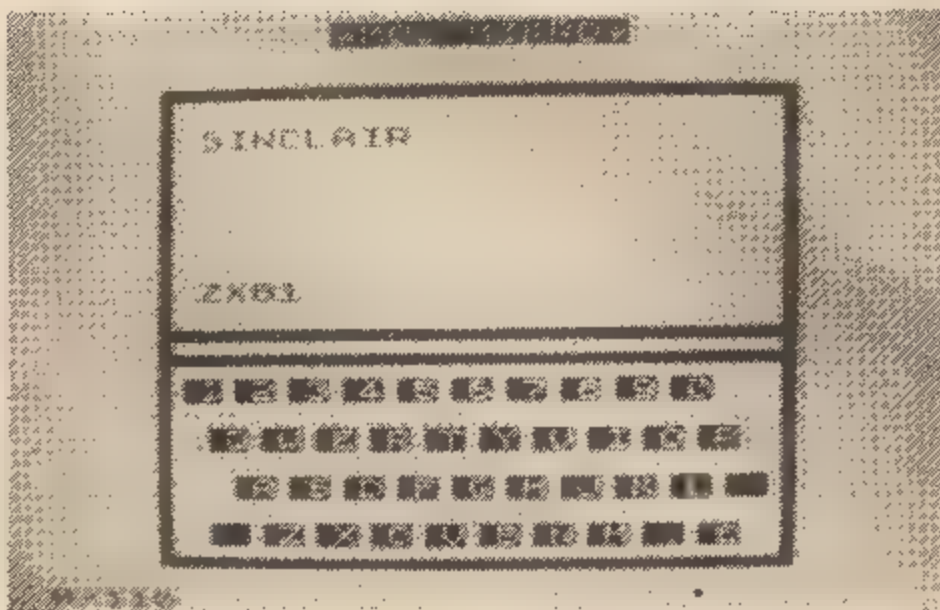

smešno, ko berem o raznih Mavričah, Jabolkah in Zmajih. Ravno tako mislim o tujkah, naj ostanejo tam, kjer so potrebne. V rubriki "DATOTEKE" je mikrodrive samo fizično opisan. Za takšne podatke

no, saj se v prvi številki računalniki skoraj niso videli. Moti me tudi, da se članki nadaljujejo s presekom nekaj strani. Revija tako postane nepregledna. Testi računalnikov so zelo v redu, saj poleg dobrih strani prikazete pomanjkljivosti. Ne zdi pa se mi prav, da se imena računalnikov poslovenijo. Meni se zdi prav

moj mikro



MOJ MIKRO

imamo prospekte. Mene predvsem zanima, kako dela in kako ocenjuje njegovo kvaliteto strokovnjak.

Vidim, da se bo v listingih našlo za vsakega nekaj, in tako je prav. Prepričal sem se, da ZX printer res grdo piše, vendar bi bila stvar bolj pregledna, če ne bi bili listingi tako pomanjšani.

Mene zanimajo predvsem strojni programi za spectrum. Pri takšnih programih pa bi bilo lepo, če bi poudarili možne spremembe, npr. v tehnični pisavi: namesto ld e, 3 naj bo ld e, 2 ali ld e, 1. Ker so ti programi za 48 K RAM, bi bilo potrebno to povedati. Marsikdo tudi ne ve, da je adresa 64000 začetna adresa. Upam, da listingi strojnih programov v prihodnje ne bodo v heksadecimalnem zapisu, ker jih je težko prepisovati.

Zanimajo me tudi podatki za tiskalnike nižjega cenovnega razreda. Rad bi sam naredil igralno palico in vas prosim za načrt za priključitev na računalnik.





Imam pa še problem z računalnikom. Spectrum 16 K namreč po približno 20 minutah pozabi vse, kar je bilo v ramu, včasih se tudi med obratovanjem sam resetira. Slišal sem, da je ena izmed tovarniških napak. Ali je res?

Toliko za danes. Za odgovore se vam naprej zahvaljujem in vam želim še veliko uspeha z mojo revijo.

Bogdan Hrastnik,
Dol. Počehova, Pesnica

Spectrum ima res izredno slabo izvedeno hlajenje, tako da je največkrat to vzrok za probleme, kakršne imaš. Najbolje bo, da računalnik odpreš in preveriš spoj med stabilizatorjem (5 V) in hladilnikom. Vijak dobro privij in po možnosti namaži stabilizator s silikonsko pasto za boljšo toplotno prevodnost.

Načrt za igralno palico bomo objavili v naslednji številki.

Zanima me, kje in kako in za kakšno ceno lahko naročim prvo jugoslovansko kaseto z računalniškimi programi. Rad bi se tudi naročil na vašo revijo. Prosim, objavite, kako.

Millorad Obradović
Novi Sad

V tej številki objavljamo naročilnico kaseto, Moj mikro pa boste lahko naročili v jeseni, ko bo začel redno izhajati. O tem vas bomo obvestili v septembrski številki.

Ne verjamem, da boste objavili moje pismo. Star sem 12 let in hodim v šesti razred. Zelo sem navdušen nad računalniki. Tudi sam imam računalnik ZX spectrum. Najrajši se z njim igram igrice angleške firme ULTIMATE. Najboljši rezultat sem dosegel v igrici Jet Pac. Rekordno igrico sem igral dve uri in dosegel rezultat 75.560.

Zanima me, ali je že kdo dosegel takšen rezultat.

Matjaž Remic,
Ljubljana

Tvoj izziv na dvoboj je, kot vidiš, objavljen, bralci pa ti bodo na teh straneh sporočili svoje rezultate.

Zahvaljujem se vam, ker ste mi res zelo hitro poslali revijo Moj mikro, ko sem vas pisмено prosil zanj, ker je pri nas ni dobiti. Koncept in vsebina revije sta dobro izbrana, pa tudi tehnična ureditev je na zavirljivi stopnji. Čestitam vam k doseženemu rezultatu in vam želim veliko uspeha tudi v bodoče. Menim, da bi morali razmisliti o razširitvi prodaje zunaj področja SR Slovenije.

Zoran Gavrilović,
Beograd

```

0000 LET N=17
0001 LET M=14
0002 PRINT "ZABEC#*POLZ"
0003 PRINT "ZABEC#*POLZ"
0004 PAUSE 200
0005 PRINT
0006 FOR I=1 TO 15
0007   CLS
0008   FOR C=1 TO 7
0009     PRINT AT N,M;" "
0010     PRINT AT N+1,M;"  "
0011     PRINT AT N+2,M;"   "
0012     PRINT AT N+3,M;"    "
0013     PRINT AT N+4,M;"     "
0014     PRINT AT N+5,M;"      "
0015   IF INKEY$="J" THEN LET N=N-
0016   IF INKEY$="B" THEN LET N=N+
0017   IF INKEY$="S" THEN LET M=M-
0018   IF INKEY$="8" THEN LET M=M+
0019
0020   LET J=INT (RND*21)
0021   LET K=INT (RND*31)
0022   PRINT AT J,K;"@ "
0023   NEXT C
0024   NEXT I
0025   CLS
0026 PRINT AT 21,11;"KONEC IGRE"

```

Želim, da se kakšna priloga naša neposredno na prodajo računalnikov pri nas. Zanima me, če obstaja kakšna trgovina le-tah. Napišite, kje se nahaja in kaj prodajajo. Revija mi je všeč in jo z veseljem kupujem. Le malo predraga je.

N. N.,
Ljubljana

Najprej bi vas rad pohvalil, da je končno začela izhajati računalniška revija. Vsebinsko je smiselno

izbrana, tako da vsakdo najde kaj zase. Samo neračunalniške reklame naj bi se zmanjšale na minimum, saj je to le strokovni časopis.

Ing. Ljubo Bevc,

Ljubljana

Čestitam vam za dobro zasnovano revijo Moj mikro. Predlagam pa tudi, da bi v reviji uvedli stolpec najbolj priljubljenih video iger. Glasovanje naj bi potekalo kot v reviji Stop za STOP POPS 20. Ra-

Ljudski pregovor pravi: »Kdor čaka, ■ dočaka!« Tako sem tudi jaz dočakal prvo pravo slovensko računalniško revijo. Pred vami je izšel sicer že BIT, a me je zelo razočaral. Zelo sem navdušen nad vašim konceptom revije, saj lahko v njej vsak najde kaj zase. Želim si še več programov za mavrico (lepo ime za spectrum) in druge računalnike. Pišite tudi kaj o hardwarskih priključkih za računalnike (npr. interface 1 in interface 2 za mavrico) ter o različnih printerjih in disketnih enotah. Izdelajte tudi tabelo programov, v kateri bo ime programa, proizvajalec in pa namen programa. Vsak program pa ocenite z oceno, ki bo zajemala atraktivnost, uporabnost, ceno in druge lastnosti. Odprli bi lahko tudi šolo strojnega jezika za računalnike, opremljene z mikroprocesorji z 80 A, 7501, 6502, 6502 in v prihodnosti za CPU 68008 (se že vidi, da sem iz Sinclairjevega tabora), ali pa celo posvetite posebno izdaje tem mikričem. Kakor koli, pustili ste zelo dober vtis!

Jože Barbarič,
Maribor

dio Student pa bi enkrat mesečno predvajal prvih pet programov z lestvice. ■ sodelovanjem Radia Student bi lahko izdali kaseto, ki bi vsebovala programe, za katere bi se odločili glasovalci najbolj priljubljenih ali najboljših video iger (za spectrum in druge).

Aleš Mlinar, Ljubljana

Z velikim zanimanjem sem prebral prvo številko vaše revije Moj mikro. Moram ugotoviti, da je v primerjavi z drugimi revijami na zelo visoki strokovni stopnji. Tu v ZR Nemčiji je že več kot leto dni na prvem mestu največ prodanih hišnih računalnikov CBM - 64. Zanj je tu dobiti tudi obilico programov, kot so različne predelave teksta, obdelava podatkovnih zbirk in pa seveda nešteto iger za otroke. Ponavadi jih kupujejo skupaj s floppy disk 1541 in tiskalnikom epson FX-80. Od monitorjev je omeniti še TAXAN (18MHz) ali SANYAO. Poleg navadnega, že vgrajenega basica, ki je, kot je splošno znano, precej reven, uporabljamo simon's basic ali pa ex-basic L2.

dipl. ing. Dušan Arko,
Wörthsee



```

1 PLOT 10,50: FOR N=0 TO 9: R
EAD @,S: DRAW @*10,@*10: NEXT N:
DATA 5,5,19,0,-5,-5,0,-1,-19,0,
0,1,19,0,0,-1,5,5,0,1: FOR N=20
TO 190 STEP 20: FOR M=1 TO 10: R
EAD @: PLOT N+M,45: DRAW @,-@*5:
NEXT M: RESTORE 2: NEXT N
2 DATA 1,1,1,4,4,4,4,1,1,1
5 PLOT 30,60: DRAW 30,30: DR
W 5,-10: DRAW 22,10: DRAW -30,-3
0: PLOT 70,60: DRAW 30,30: DRAW
30,0: DRAW -30,-30: DRAW -30,0:
PLOT 120,65: DRAW 10,-5,1: DRAW
10,5,1: DRAW 25,25,0
6 PLOT 160,60: DRAW 10,5,1: D
RAW 25,25: DRAW -15,-15: DRAW 10
,-5,1: DRAW 10,5,1: DRAW 15,15:
DRAW -19,-19: DRAW @,-5,-PI

```

Mikroračunalniška literatura, ali jo sploh imamo?

ŽIGA TURK

Slovenska mikroračunalniška pomlad bi lahko imenovali boom, ki ga v Sloveniji doživljamo zadnje mesece. Računalniki se čez gore in doline plazijo k nam že kakšne dve leti in naj zveni še tako čudno, zasluge, da o računalnikih vsaj govorimo, gre v veliki meri pripisati »prestopnikom in kriminalcem«, ki so kršili zakone in v temo nevednosti prinesli računalnike, in vsem podjetnim mladeničem, ki so hitro in poceni razširjali programe. Javno so na pomen mikroračunalnikov prvi opozorili navdušenci, ki so se zbrali okrog majhnih založb in lokalnih radijskih postaj. Tudi pri nas se je pokazalo, da je »ziheraška« politika večjih slovenskih založniških hiš in industrije pretoga, da bi lahko ujela korak z dinamičnim razvojem tega področja.

Danes pa svede vsi veliki ugotavljajo, da so zamudili vlak, da je računalništvo ta hip moderno, in vsi po vrsti pripravljajo knjige o računalništvu.

Poleti imamo navadno vsi nekaj več časa in morda se boste odločili, da se naučite kaj o teh »vsemogočnih« plastičnih stvorih, o katerih vsi govorijo.

Mladinska knjiga na Titovi cesti v Ljubljani ima poseben oddelek, posvečen samo mikroračunalniškim knjigam, časopisom in programom. Žal to ni tista knjigarna na Bavarskem dvoru, kjer so nekoč prodajali uvoženo literaturo, pač pa poseben oddelek knjigarne v Konzorciju. Njihov seznam obsega kakih sto naslovov. Bogata izbira, boste rekli. Toda večina je to visoko strokovna »main frame« literatura, ki ima z zanimanji navadnega zemljana le malo skupnega. Slab ducat knjig je zanimiv tudi za mikroračunalnikarje. Za Moj mikro so sestavili naslednjo lestvico najbolj prodajanih knjig:

1. Gerlič: ABC računalništva ■ Špiller: BASIC
3. Reljič, Mikanec: BASIC
4. Perezanovič: Programski jezik BASIC
5. WIRTH: Računalniško programiranje, 2. del
6. Mohar-Zakrajšek: Uvod v programiranje
7. Lovrič: Pascal
8. Več avtorjev: Obrada podatka I programa – petjezični slovar
9. Friedrichs: Mikroelektronika in družba
10. Turk, Bodin: Računalniška grafika

Nekoliko natančneje bomo predstavili prve tri z naše lestvice. Pojdimo kar po vrsti.

Ivan Gerlič – ABC RAČUNALNIŠTVA (80 strani, 400 din)

Knjižico (80 strani) je ob dnevu mladosti izdala Zveza organizacij za tehnično kulturo Slovenije, torej ljudje, ki so decembra lani na sejmu v CD prvi priklicali računalnike iz ilegale. Prav nič čudno ni, da je to ta hip najbolje prodajana knjiga s to tematiko. Preprosta, pa vendarle strokovno napisana knjižica bo v svet računalništva popeljala še tako zakrnele možgane, tisti pa, ki mislimo, da že nekaj vemo, bomo z njeno pomočjo v možganskih datotekah nekatere reči pregledneje zložili.

Avtor začne z zanimivo zgodovino računalnikov, v kateri vam s preprosto besedo in sliko odvzame prirojeni strah pred elektroni-

skimi možgani. Nato vam s pomočjo stikal, žog in predalov razloži nekaj osnovnih principov s shranjevanju informacij.

Malo naprej pa se odpirajo vrata v notranjost računalnika. Poučili se boste o pomenu črnih stonog, ki jih računalnik skriva v trebuhu. Da ne bi ostalo samo pri teoriji, vam avtor da še nekaj koristnih napotkov o strojni opremitvi, konfiguraciji osebnega mikroračunalniškega sistema. Ob koncu poglavja boste našli še kratko tabelo popularnejših mikroračunalnikov.

Ko vam bo postalo jasno, čemu služi, kakšna škatla, vas bo avtor naučil, s kakšnim znanjem se jo da napolniti. Izvedeli boste vse o računalniških jezikih, za konec pa je tu še krajši tečaj programiranja v jeziku BASIC. Namen tega dela knjige je predvsem ta, da bralec dobi še praktičen občutek, kako se računalniku ukazuje. Izčrpno in na zelo preprost način vas bo naučil uporabljati nekatere najosnovnejše ukaze v basicu in podal »filozofijo« programiranja. Vse ostalo se bo bralec lahko brez težav naučil iz navodil za uporabo svojega mikroračunalnika. Sledi še pregled ukazov in obsežen slovar računalniških izrazov.

Knjižica je opremljena z mnogimi ilustracijami, pograjati pa velja tiskalnik, na katerem je izpisana. Črke so zelo »računalniške«, vendar mladih oči to ne moti.

ABC toplo priporočam prav vsem. Tudi tisti, ki že imate računalnike in znate programirati, boste v njej našli dovolj zanimivega, za začetnika pa je to nepogrešljiv vodnik v nove čase. Če upoštevamo še ceno, nas skrbi edino to, da so natisnili le 2000 izvodov.

Jure Špiller – BASIC (140 strani, 1000 din)

Kako čudna so pota slovenskega računalnikarstva! Še pred nekaj tedni se je oglas za to knjigo pojavljal skupaj s tistimi za kopiranje programov. Nepojmljivo je, da avtor ni našel založnika za to knjigo. Zato je treba še posebej



Uvoza ni

Preteklo bo še precej deviz, preden bo tudi uvoznikom tiska prišlo na misel, da bi kazalo kak funt nameniti tudi uvozu računalniških časopisov. Kioski so polni vseh mogočih čvekavih revij, mladotniških idealov in pariške mode. Za nas, računalnikarje, pa ničesar. Ameriško sceno je mogoče spremljati v centru nasproti Opere, žal je kljub našim namigom izbor tehnične literature skromen. Pogledati je vredno tudi v knjižnicah visokošolskih ustanov (matematika, fizika, elektro), toda tudi tem zmanjkuje deviz. Še največ literature kroži v obliki fotokopij. Navajamo nekaj naslovov:

Začetniki:

First Steps With Your Spectrum
Getting Started On Your Spectrum
The Easy Guide To Your Commodore 64
The Friendly Computer Book

Nadaljevalci:

Spectrum Microdrive Book
Spectrum Machine Language for the Absolute Beginner

Hackerji:

Spectrum ROM Disassembly
LISP
DISCOVER FORTH

pozdraviti avtorjev pogum, da je knjižico izdal v samozaložbi.

Knjigo bi lahko imenovali tudi »DEF računalništva«, saj če odmislimo kratek uvod, začenja tam, kjer ABC končuje. Četudi avtor trdi, da je knjiga primerna za vse, ki so »samostojno prebrali vsaj Martina Krpana«, naj vas opozorim, da ima knjiga namen naučiti VSE o BASICU, in da to ne gre najbolje z lenarjenjem v poletni vročini. Mislim, da bi poleg Levstikove povesti kazalo prej prebrati še ABC.

Priznati moram, da sem bil nekoliko skeptičen glede možnosti

funkcij (ki jih bo vaš računalnik imel pa pa ne, tu so vsi), in primeri. Avtor je dal preglednost in sistematičnost prednosti pred pedagogiko. Natančno si velja torej prebrati prvi del, drugo pa uporabljati kot slovarček, kamor boste pogledali, kako kak ukaz uporabiti. Zaradi take zasnove tudi manjkajo daljši primeri (skoraj noben ni daljši od 10 vrstic), ki bi pokazali, kako iz posameznih opek sezidamo program. Iz daljšega komentiranega programa se da mnogo naučiti. Če bi zbirki nalog (dobra ideja) dodal še rešitve, bi knjiga dosti pridobila. Knjigo zaključujejo pregled osebnih računalnikov, zelo kratek slovarček in tabela znakov ASCII.

Špičlerjev BASIC je vseeno najboljši priročnik za učenje tega jezika pri nas, in če nimamo računalnika, če ne znamo angleško ali pa je naš priročnik preskromen, posezimo po tej knjigi. Glede na »ABC« pa bi bil lahko nekaj stotakov cenejši.

Rejlić-Makanec – BASIC (220 strani, 900 din)

Uvrstitev te knjige na tretje mesto je presenetljiva. Knjiga je prvo izdajo doživela že leta 1979, torej v časih, ko so bili mikroti še v povojih. Za tiste čase sploh ni bila slaba, tudi jaz sem v basicu shodil in njo.

Avtorja vas sicer poskušata naučiti basic, vendar vsa knjiga ne pride bistveno dlje kot ducat strani v »ABC«. Knjigi dajejo poseben čar tudi »duhovite« ilustracije. Če pa bo knjig iz prvega in drugega mesta zmanjkalo, bo to morda rešitev v silii.

Kupce opozarjam, da k nobeni od teh knjig ne bodo dobili brezplačnega računalnika. Svinčnike in papir prodajajo nadstropje nižje.



Niti sloviti celostranski vici v kozmopolitski reviji Playboy niso ušli računalniški epidemiji. »Nancy,« pravi fant na karikaturni, »ali prihajaš k meni zaradi mene ali zaradi mojih video iger?«

Cene mikroručunalnikov v »trgovini z največjo ponudbo«

V prejšnji številki naše revije smo našli vse popularnejše mikroručunalnike. Žal so izostale cene, zato jih objavljamo ta mesec. Podatke o cenah smo dobili v »trgovini z največjo ponudbo«, ki je uradni zastopnik spodaj navedenih firm za Jugoslavijo.

SINCLAIR ZX81 1K RAM	1.8-2.2
SINCLAIR ZX81 16K RAM	2.6-3.3
SPECTRUM 16K RAM	3.0-4.0
SPECTRUM 48K RAM	3.8-4.8
COMMODORE 64	5.5-7.5
COMMODORE VIC 20	3.2-4.0
TEXAS INSTRUMENTS 99/4A	3.5-4.0
ZX INTERFACE 1 & MICRODRIVE	3.5-4.2
ZX PRINTER	2.2-2.5
EPSON FX 80	15.0
STAR MICRONICS GEMINI 10	9.0

Vse cene so v Megadinarjih ali kratko MEGA. Hackerji tako označujemo 1 sm ali 10000 Ndin. Programska oprema je cenejša. Od 70 do 1000 dinarjev boste plačali za program.



na učenje programiranja iz knjig, še posebno tako nestandardiziranega jezika, kot je basic. S pojavom mikroručunalnikov naj bi temu vendarle naredili konec. Vendar živimo v posebnih razmerah: če še nimamo, bomo imeli, na prihodnost pa se kaže dobro pripraviti.

Na začetku boste z avtorjevo pomočjo razčistili osnovne pojme o programiranju, glavne tipe stavkov, podatkovne strukture, zanke itd. Sledi pregled vseh ukazov in

Naslednja številka revije Moj mikro bo izšla septembra pred sejmom elektronike v Ljubljani

Tudi v septembrski številki bo naše geslo »Iz rabe za rabo«

Pripravljamo pa še

POSEBNO PRESENEČENJE

Hkrati vabimo vse bralce, naj sodelujejo s prispevki: izvirnimi programi, nasveti, kratkimi poročili, pa tudi z daljšimi, tehničnimi članki. Že vsebina številke, ki jo imate pred sabo, je obogatena s prispevki nekaterih novih zunanjih sodelavcev. Vse objavljene prispevke bomo seveda honorirali.

Tako prispevke kot pisma s kritiko in hvalo, z željami in namigi pošiljajte na naslov **Revija Teleks, Titova 35, 61000 Ljubljana**, z oznako »Za Moj mikro«.

ZA OGLAŠEVALCE

Ker bo revija Moj mikro redno spremljala razvoj računalništva na naših tleh, bodo njeni stolpci odprti tudi za vse tiste, ki želijo prodajati, kupovati, zamenjevati itd.

● Male oglase sprejemamo do vključno 1. septembra na naslov **Revija Teleks, Titova 35, 61000 Ljubljana**, z oznako **Oglas za Moj mikro**. Cena malega oglasa – do 10 vrstic – 200 din, vsaka nadaljnja beseda 20 din.

● Vse informacije o oglasih daljše vsebine in večje, poudarjene oblike posreduje redakcija Teleksa po telefonu 319-280. Posebna ugodnost za nove naročnike revije Teleks: kdor priloži izpolnjeno naročilnico, ki jo objavljamo na strani 7, ima pravico do brezplačne objave malega oglasa v septembrski številki oziroma 10-odstotnega popusta pri objavi večjih oglasov.

NALOGE ZA HACKERJE

Tudi med počitnicami vas Moj mikro ne bo pustil lenariti. Spet smo vam pripravili nekaj nalog, da vam ne bo dolgčas.

Prva naloga je namenjena vsem, ki znate risati in imate nekaj smisla za humor. Rišete lahko s pomočjo programov v basicu, ali pa uporabite komercialne programe, namenjene kreiranju dobre grafike (npr. Riser, Melbourne Draw, Paint Box, VU-3D). Zanima nas samo končni efekt, torej čim lepše narisana slika čim smešnejšega vica. Če ima šala komentar, mora biti tudi ta vključen v sliko. Pošljite nam torej kopijo ekrana (v črno-beli tehniki, seveda). Edino v primeru, da imate zares dober izdelek v barvah, in ste o objavi prepričani, nam lahko pošljete SCREENS na kaseti, fotografirali pa ga bomo sami.

Objavljene prispevke bomo honorirali z 800 do 2000 dinarji.

Za našo drugo nalogo bo potrebno nekaj več programskega znanja. Zanima nas program za Mastermind. Igro gotovo vsi poznate in obstaja tudi nekaj programov, v katerih računalnik sestavlja kombinacije, vi pa jih morate ugotoviti. Mi pa želimo, da bi tudi računalnik znal ugibati, in reševati naloge, ki mu jih bomo zastavljali ljudje.

Najboljši program bomo objavili kot program meseca, torej ga opremiti s komentarjem in opisom algoritma. Ni nemogoče, da bo izšel tudi na kakšni računalniški kaseti.

Vse rešitve in prispevke pošljite do 1. septembra na naslov:

Uredništvo revije TELEKS,

p. p. 150/III

61001 Ljubljana

s pripisom »Naloge za hackerje«. Tudi objavljene programe bomo seveda honorirali.

Nagradna uganka z mehurčki

PRIMOŽ JAKOPIN

Metka se je zelo trudila, da bi spravila skupaj sliko z mehurčki. Pomagala si je z generatorjem naključnih števil (RND); koordinati središč (x in y) vsakega kroga je shranjevala v polji l (levo) in g (gor), polmer pa v polje r. Kroge je seveda štela, da jih ne bi bilo preveč, in i je bil števec.

Za vsak nov krog je preverila, ali se morda ne prekriva s katerim od prejšnjih (daljica, ki povezuje središči, mora biti daljša od vsote obeh polmerov); če se ni, ga je narisala in tako naprej. Spodnja slika (naš tiskalnik je kroge malo sploščil) jo je spravila že kar v dobro voljo:



Pa kaj, ko veselje ni dolgo trajalo! Samo za trenutek je skočila v kuhinjo, pa je bila nesreča že tu. Mihec, ki kot vsi mlajši bratje nikoli ni bil prida, je prežal za vrat, smuknil k mavrici in malo zaigral po tipkah.

Ko se je Metka vrnila, je naletela na takole »popravljen« program:

```
10 REM - Mehurčki
20 DIM l(100): DIM g(100): DIM r(100): LET i=0: RANDOMIZE 3
30 LET a=INT(2+87*RND): LET x=a+INT(RND*(256-a-a)):
   LET y=a+INT(RND*(176-a-a))
40 IF i=0 THEN GO TO 70
50 FOR j=1 TO i: IF SQR((x-l(j))*(x-l(j))+(y-g(j))*(y-g(j)))
   <a+r(j)-2 THEN GO TO 30
60 NEXT j
70 LET i=i+1: IF i>33 THEN GO TO 100
80 LET l(i)=x: LET g(i)=y: LET r(i)=a
90 PLOT x,y: CIRCLE x,y,a: GO TO 30
100, FOR j=0 TO PI -1 STEP 0.2: BEEP 0.2,32* SIN j: NEXT j
```

Nič hudega sluteč je narisala sliko še enkrat in zdelo se ji je, da je precej drugačna:

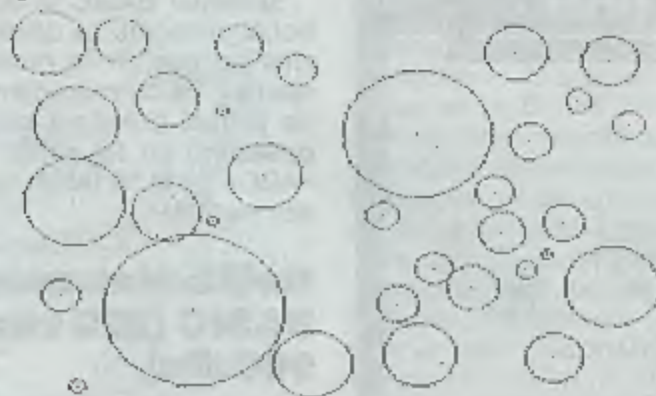

Ni se zmotila... mali nagajivec se je lotil programa kar na štirih mestih. Spemembe so majhne in dve se da uganiti brez računalnika. Bomo pomagali Metki nazaj?

Med vsemi rešitvami bomo izžrebali deset nagrad po 500 din.

Rešitve pošljite do vključno 1. septembra na naslov:

Uredništvo revije Teleks,

p. p. 150-III

61001 Ljubljana,

s pripisom »Naloga za hackerje«

MOJ MIKRO sta pripravila uredništvo revije TELEKS in software redakcija RADIA ŠTUDENT ● Izdaja in tiska ČGP DELO, tozd Revije, Titova 35, Ljubljana ● Predsednik skupščine ČGP Delo JAK KOPRIVC ● Glavni urednik ČGP Delo BORIS DOLNIČAR ● Direktor tozd Revije BERNARDA RAKOVEC ● Glavni in odgovorni urednik revije Teleks VILKO NOVAK – Urednika julijske številke revije Moj mikro CIRIL KRAŠEVEC IN ŽIGA TURK ● Redaktor: ALJOŠA VREČAR ● Oblikovanje in tehnično urejanje ANDREJ MAVSAR, FRANCI MIHEVC ● Naslov uredništva: Teleks, Ljubljana, Titova 35, telefon 319-280, Radio Študent, Ljubljana, Študentsko naselje, blok 8, telefon 281-985 – Oglasi: STIK, oglasno trženje, Ljubljana, Titova 35, telefon 318-570 – Prodaja: Ljubljana, Titova 35, telefon t. c. 315-366 ● Cena številke 200 din ● MOJ MIKRO je oproščen plačila posebnega davka po mnenju republiškega komiteja za informiranje, dopis št. 421-1/72 z dne 25. 5. 1984.

IZ NAŠEGA NOVEGA PROGRAMA NUDIMO:

- RAČUNALA NA SONČNE CELICE
- ŽEPNE RAČUNALNIKE
- NAMIZNE RAČUNSKE STROJE EL 1607
- OSEBNE RAČUNALNIKE

CE-125



PC-1251

CE-126P



PC-1401



PC-1245



EL-1607



EL-240



EL 545

